

STROJE & NÁŘADÍ zahradní technika



KATALOG 2016 A

Platnost od 15. 4. 2016, VÝTISK ZDARMA

www.satrade.cz



FERMI

ITALIA

WORX

WAGNER

WAGNER

ALFA

BETA

WAGNER

SA Trade
technology & tools

Vážení obchodní přátelé,

právě se Vám dostává do rukou aktuální produktový katalog společnosti SA Trade, s. r. o. Letošní rok je pro nás mimořádný v tom, že obchodní značka PROMA oslaví 20-té narozeniny v české republice a na evropském trhu. Při této příležitosti jsme pro naše zákazníky připravili narozeninové slevy u vybraného sortimentu. Sledujte rovněž naše letákové akce.

V novém katalogu naleznete více než 150 produktových novinek, inovací a komfortních uživatelských vylepšení. Na našem Youtube portálu si můžete prohlédnout produktová videa.

Společnost SA Trade nabízí nejrozsáhlejší dodávkový program elektrického ručního nářadí, stacionárních strojů, strojů k obrábění kovů i dřeva, zařízení a strojů do zahrady a pro domácnost. Jsme také exkluzivním dodavatelem renomovaných celosvětově uznávaných značek, které úspěšně zastupujeme již několik let.

Optimální poměr ceny a výkonu spolu s vysokou jakostí předurčuje naše stroje a nářadí nejen do domácích či řemeslnických dílen, ale i pro celou řadu profesionálních uživatelů – pro úseky opravárenství a údržby podniků, pro kovoobráběcí a dřevoobráběcí provozy. Vzhledem k rozmanitosti a obsáhlosti dodávaného sortimentu jsme schopni pokrýt potřeby našich zákazníků, jak při dovybavení stávajících provozů, tak při zařizování zcela nových dílen.

Díky bohaté zkušenosti z oboru strojírenství nabízíme investiční dodávky strojního parku nejen do výrobních celků ale i do školských a učňovských zařízení.

Záruka kvality strojů je garantována u vybraných značek prodlouženou záruční dobou 3 roky. Využijte proto plnou záruku bez žádných skrytých příplatků. V oblasti služeb jsou Vám k dispozici kvalitní poradenské služby a záruční i pozáruční servis.

Společnost SA Trade je držitelem certifikátu řízení systému managementu kvality ČSN EN ISO 9001:2008. Tento integrovaný systém řízení kvality deklaruje, že veškeré činnosti společnosti jsou vykonávány v souladu s mezinárodně uznávanými standardy.

Naše nabídka je dostupná pro každého. Jakýkoliv výrobek můžete zakoupit v rozsáhlé síti našich vyškolených distributorů, tedy u prodejců nářadí a v železářství, nebo využijte možnosti zaslání výrobku poštou. Při výběru využijte všech informací uvedených v katalogu.

Pevně věříme, že Vás široká nabídka strojů a služeb v tomto katalogu zaujme a najdete v něm potřebné řešení při nákupu požadovaného stroje nebo elektrického nářadí.

Plnou spokojenost při práci i hobby kutilství Vám přeje
Leoš Sehnal, jednatel společnosti



v letošním roce *oslavíme*
se značkou PROMA

.... oslavujte s námi
nakupujte za zvýhodněné ceny



20 let na Českém trhu



FERM[®]

POWER SINCE 1965

SPECIÁLNÍ NABÍDKA - FERM profiÚhlová bruska **AGM1067P**

Příkon: 750 W/230 V
 Otáčky: 11 000/min.
 Průměr kotouče: 115 mm
 Závit na vřeten: M14
 Dodáváno bez kotouče: ano
 Hmotnost: 2,28 kg
 Výhody: aretace vřetena, nastavitelný kryt,
 3 m kabelu

obj. číslo **AGM1067P****1 290,-**~~1 690,-~~Úhlová bruska **AGM1068P**

Příkon: 850 W/230 V
 Otáčky: 11 000/min.
 Průměr kotouče: 125 mm
 Závit na vřeten: M14
 Dodáváno bez kotouče: ano
 Hmotnost: 2,4 kg
 Výhody: aretace vřetena, nastavitelný kryt,
 3 m kabelu

obj. číslo **AGM1068P****1 490,-**~~1 890,-~~Úhlová bruska **AGM1077P**

Příkon: 2 400 W/230 V
 Otáčky: 6 500/min.
 Průměr kotouče: 230 mm
 Závit na vřeten: M14
 Dodáváno bez kotouče: ano
 Hmotnost: 7 kg
 Výhody: aretace vřetena, nastavitelný kryt,
 3 m kabelu, soft start

obj. číslo **AGM1077P****3 990,-**~~4 990,-~~PNEU-vrtací kladivo **HDM1030P**

Příkon: 850 W/230 V
 Otáčky: 0 - 1 250/min.
 Frekvence přiklepů: 0 - 4 000/min.
 Pracovní energie: 2,7 J
 Pr. vrtání kov/beton: 13/26 mm
 Levý a pravý chod: ano
 SDS sklíčidlo: ano
 Hmotnost: 3,85 kg
 Výhody: 4 funkce (vrtání, vrtání s přiklepem, sekání s aretací,
 sekání bez aretace nástroje), součástí stroje jsou vrtáky
 a sekáče (vrtáky pr. 6,8,10 mm) 1x sekáč plochý,
 1x špice, plynulá regulace otáček, 3 m kabelu, kufr

obj. číslo **HDM1030P****3 490,-**~~4 290,-~~
WORKSITE[®]
 Tools & Equipment

NOVÁ ZNAČKA RUČNÍHO NÁŘADÍ

naleznete na str. 38 a 39



Elektrické a aku nářadí

6	Opalovací a tavné pistole, pájky
7	Úhlové brusky
8	Úhlové brusky, leštička
9	Řezné a brusné kotouče, kartáče
10	Delta bruska, vibrační brusky
11	Vibrační brusky, excentrické brusky
12	Pásové brusky, elektrický pilník, přímé brusky
13	Příslušenství, lupínková pila, přímočaré pily
14	Přímočará pila, pily ocasky, okružní pily
15	Ponorné pily, fréзка na lamely, stolní kotoučová pila
16	Pokosové pily, horní fréзка
17	Horní fréžky, stolky pro horní fréžky, sady fréž
18	Elektrické hoblíky, multifunkční obráběčky
19	Sonicraftery, příslušenství
20	Aku šroubováky
21	Aku vrtačky s brzdou
22	Aku vrtačky, aku utahovačky, aku vrtací kladivo
23	Elektrické vrtačky s příklepem, elektrická vrtačka
24	Elektrická vrtačka s příklepem, vrtací kladiva
25	Příslušenství k vrtačkám
26	Vrtací, bourací a demoliční kladiva
27	Drážkovací fréžy, řezačky
28	Řezačka, míchadlo, dvoukotoučové brusky
29	Dvoukotoučové brusky, víceúčelová bruska

Dílna a garáž

31	Kompresory
34	Stříkací pistole a příslušenství ke kompresorům
35	Pne sponkovačka, hřebíkovačka, stříkací centrum
36	Plastové boxy s organizérem
37	Plastová boxy, organizéry
38	Worksite – ruční nářadí
40	Gola sady, profi sady nářadí, sady hrotů
	Sady hlavic, sady šroubováků, sponkovací pistole,
41	sponkovací kladivo, svěrka, sada dlát, hoblice
42	Pojízdné lehátka, plachty, upínací pásy
43	Průmyslové vysavače, tlakové myčky
	Manipulační technika, zajišťovací sloupky,
44	řetězové kladkostroje, naviják, ráčnová kladka
45	Lanové navijáky, hydraulické rozpínáky a zvedáky
46	Hydraulické zvedáky, hydraulický jeřáb, dílenské lisy

Tvářecí technika

48	Lisy, ohýbačky trubek, děrovačka trubek, závitorez
50	Pákové nůžky, ohýbačka, obrubovací stroj
51	Ohýbačky, zakružovačka, trojkombinace

Zahradní technika

53	Robotická sekačka, aku sekačka
54	Strunové sekačky, plotostříhy, vysavač
55	Aku fukar, motorová pila, ostříčka řetězů, ponorná čerpadla
56	Křovinořezy
57	Křovinořezy, zametač, kultivátor, fukar, štěpkovač
58	Zahradní drtič, motorový vrták
59	Štípačky na dřevo

Svářecí a nabíjecí technika

MMA svářecí transformátory a inventory	61
Svářecí zařízení MIG-MAG	62
Svářecí zařízení DIGITAL TIG	64
Inventory TIG, plazmové inventory	65
Odporová svářecí zařízení, svářecí kukly	66
Příslušenství, nabíjecí zdroje - rozdělení	67
Nabíjecí zdroje	68
Nabíjecí zdroje se startováním	69

Dřevoobráběcí stroje

Kombi a pásové brusky	72
Dlabačky	75
Hoblovky s protahem	76
Kotoučové a formátovací pily	78
Truhlářské frézky	80
Pásové pily na dřevo	82
Soustruhy na dřevo, sada dlát	83
Odsavače prachu	84
Pilové kotouče	86

Kovoobráběcí stroje

Pásové pily na kov	88
Pásové pily na kov pro průmysl	92
Radiální vrtačky	94
Sukovací vrtačky	95
Stolní a sloupové vrtačky	96
Průmyslová vrtačka a závitořez	98
Strojní vrtačky	99
Univerzální frézky	100
Nástrojářská frézka	105
Univerzální frézka	106
Kombi soustruhy	107
Stolní a univerzální soustruhy	109
Univerzální soustruhy s digitálním odměřováním	114
Exklusivní řada těžkých soustruhů SPK, SPL, SPM	122
Brusky na plocho	124
Bruska na kulato	125
Ostříčky nástrojů	126
Srážeč hran, ostříčka nástrojů, ostříčka kotoučů	127
Dvoukotoučová bruska, frekvenční měniče a opěrné stojany	128
Příslušenství	129
Nová řada strojních svěráků	132

Měřicí technika

Digitální sklonoměr, výškoměr, úchylkoměr, ...	134
Posuvná měřítka, hloubkoměry, Johansonky	135





FERM
REGULAR



749,-

2 ROKY záruka



Opalovací pistole **HAM1012 HAM1015**

Příkon	2 000 W/230 V	2 000 W/230 V
Hmotnost	1,6 kg	0,62 kg
Poloha 1.: rychlost vzduchu teplota vzduchu	300 l/min. 450 °C	300 l/min. 450 °C
Poloha 2.: rychlost vzduchu teplota vzduchu	500 l/min. 600 °C	500 l/min. 600 °C
dodáváno v kufru	ne	ano
obj. číslo	HAM1012	HAM1015



1 049,-

3 ROKY záruka

FERM
PROFI



WORX
PROFESSIONAL
ESSENTIALS

2+1=3 YEARS

Základní příslušenství:

redukující nástavec
rozšiřující nástavec
reflektorový nástavec
nástavec na ochranu skla
škrabka

VÝHODY: 3 stupně nastavení teploty a proudu vzduchu, systém kontroly konstantní teploty, keramické jádro pro ochranu tepelných prvků, ochrana proti přehřátí



1 690,-

1 890,-



Opalovací pistole **WU045**

Příkon	2 000 W/230 V
Hmotnost	0,8 kg
Poloha 1.: rychlost, teplota vzduchu	300 l/min., 50 °C
Poloha 2.: rychlost, teplota vzduchu	300 l/min., 350 °C
Poloha 3.: rychlost, teplota vzduchu	500 l/min., 580 °C
obj. číslo	45000045

Zvláštní příslušenství:

pájecí smyčky (10 ks)
obj. číslo **60000100 59,-**

pájecí cín Ø 1 mm,
hmotnost 200 g
obj. číslo **06009946 229,-**



FERM
PROFI

3 ROKY záruka



949,-



Elektrická pájka **SGM1001**

Trafopájka	100 W
Hrotová pájka	30 W
Max. teplota hrotu	500 °C
Odsávačka cínu	
Držák plošných spojů	
Lupa	
Hmotnost	2,2 kg
obj. číslo	SGM1001



FERM
PROFI

3 ROKY záruka



390,-



Tavná pistole **GGM1002**

Příkon	16 W/230 V
Tavné patrony	11,2 x 100 mm
Tryska 2 ks	
Nastavitelný stojan	
Hmotnost	1 kg
obj. číslo	GGM1002

Zvláštní příslušenství:

tavné patrony
11,2 x 100 mm (6 ks)
obj. číslo **GGA1002 45,-**



VÝHODY: lepení a spojování dřeva, umělých hmot, kartonu, skla, keramiky, kamene, látek, korku, kůže a kovů



FERM
PROFI

3 ROKY záruka



1 290,-



Plynová pájka **SGM1006**

Pracovní teplota	375 °C
Doba chodu na 1 plnění	35 min.
Různé typy hrotů	6 ks
Plnitelné plynem do zapalovačů	
obj. číslo	SGM1006

Základní příslušenství:

Standardní hrot, Diagonální hrot (3 mm), Odrážeč, Klíče, Dlátový hrot (3,5 mm), Horký nůž, Horkovzdušná tryska

VÝHODY: stavitelná délka a teplota plamene, výměnné pracovní hroty, pájení elektrických spojů



FERM
REGULAR



849,-



AGM1079 Úhlová bruska **AGM1080**

500 W/230 V	Příkon	880 W
11 000/min.	Otáčky	11 000/min.
115 mm	Ø kotouče	125 mm
M14	Závít na vřetenu	M14
ano	Dodáváno bez kotouče	ano
1,7 kg	Hmotnost	2,5 kg
AGM1079	obj. číslo	AGM1080

VÝHODY: aretace vřetene, nastavitelný kryt, 3 m kabelu



949,-



FERM



Úhlová bruska **AGM1060S**

Příkon	750 W/230 V
Otáčky	11 000/min.
Ø kotouče	115 mm
Závít na vřetenu	M14
Dodáváno bez kotouče	ano
Hmotnost	2,5 kg

obj. číslo AGM1060S

VÝHODY: měkčená konstrukce stroje, LED indikace k indikaci napájení a servisní interval výměny uhlíků

Možnost koupit Profi provedení viz str. 2



1 090,-

~~1 290,-~~



FERM



Úhlová bruska **AGM1061S**

Příkon	900 W/230 V
Otáčky	11 000/min.
Ø kotouče	125 mm
Závít na vřetenu	M14
Dodáváno bez kotouče	ano
Hmotnost	2,7 kg

obj. číslo AGM1061S

VÝHODY: měkčená konstrukce stroje, LED indikace k indikaci napájení a servisní interval výměny uhlíků

Možnost koupit Profi provedení viz str. 2



1 290,-

~~1 490,-~~



FERM



1 290,-

~~1 590,-~~



AGM1041 Úhlová bruska **AGM1062S**

1 050 W	Příkon	1 100 W/230 V
11 000/min.	Otáčky	11 000/min.
125 mm	Ø kotouče	125 mm
M14	Závít na vřetenu	M14
ano	Dodáváno bez kotouče	ano
2,8 kg	Hmotnost	3 kg
AGM1041	obj. číslo	AGM1062S

VÝHODY: měkčená konstrukce stroje, LED indikace k indikaci napájení a servisní interval výměny uhlíků



1 390,-

~~1 590,-~~



WORK
PROFESSIONAL
INNOVATION

2+1=3 YEARS



2 990,-

WU830 Úhlová bruska **WU732**

720 W/230 V	Příkon	1 050 W/230 V
12 000/min.	Otáčky	10 000/min.
125 mm	Ø kotouče	125 mm
M14	Závít na vřetenu	M14
Ano	Dodáváno bez kotouče	ano
1,5 kg	Hmotnost	1,7 kg
45000830	obj. číslo	45000732

VÝHODY:

Antivibrační rukojeť, Aretace vřetene, Štíhlé tělo brusky, 2 polohy rukojeti, 3 metrový napájecí kabel, Uhlíkové kartáče s odsokem



3 490,-

Příslušenství:
Přídavná rukojeť, Klíč, Kryt kotouče



2 090,-

Úhlová bruska **AGM1081**

Příkon	2 150 W
Otáčky	6 000/min.
Ø kotouče	230 mm
Závit na vřetenu	M14
Dodáváno bez kotouče	ano
Hmotnost	5 kg

obj. číslo AGM1081



2 590,-

Úhlová bruska **AGM1074S**

Příkon	2 000 W
Otáčky	6 600/min.
Ø kotouče	230 mm
Závit na vřetenu	M14
Dodáváno bez kotouče	ano
Hmotnost	5,1 kg

obj. číslo AGM1074S

Možnost koupit Profi provedení viz str. 2

**VÝHODY:** aretace vřetena, 3 m kabelu, 3 pozice rukojeti

5 190,-

Úhlová bruska **WU743**

Příkon	2 000 W/230 V
Otáčky	6 500/min.
Ø kotouče	230 mm
Závit na vřetenu	M14
Soft start	ano
Dodáváno bez kotouče	ano
Hmotnost	4,5 kg

obj. číslo 45074300

**VÝHODY:** soft start, více poloh rukojeti, nastavitelný ochranný kryt, ergonomický tvar rukojeti, aretace vřetene, výměnné uhlíky

3 790,-

4 690,-

Úhlová bruska **WU745**

Příkon	2 200 W/230 V
Otáčky	6 500/min.
Ø kotouče	230 mm
Závit na vřetenu	M14
Soft start	ano
Dodáváno bez kotouče	ano
Hmotnost	4,5 kg

obj. číslo 45074500

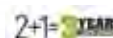
**VÝHODY:** soft start, více poloh rukojeti, nastavitelný ochranný kryt, ergonomický tvar rukojeti, aretace vřetene, výměnné uhlíky

2 490,-

• plynulá regulace

Elektrická leštička **AGM1037**

Příkon	1 400 W/230 V
Otáčky	0 - 3 200/min.
Ø kotouče	180 mm
Závit vřetene	M14
Aretace vřetene	ano
Hmotnost	5,2 kg
Dodáváno v kufru včetně brusného plátna a textilní lešticí podložky	

obj. číslo AGM1037

Zvláštní příslušenství:

brusný papír na suchý zip (Ø 180) zr. 40 **obj. č. 60180040 45,-**
 zr. 80 **obj. č. 60180080 45,-**
 zr. 120 **obj. č. 60180120 45,-**
 sada lešticích kotoučů (5ks)
 2 ks vlna, 2 ks froté, 1 ks molitan
obj. č. AGA1023 490,-

Základní příslušenství:

kotouče:
 1 ks vlna
 1 ks froté
 1 ks molitan



Řezné kotouče

Parametr/typ											
Rozměr kotouče	mm	115 x 1,0 x 22,2	115 x 1,6 x 22,2	125 x 1,0 x 22,2	125 x 1,6 x 22,2	150 x 1,6 x 22,2	150 x 2,0 x 22,2	125 x 2,0 x 22,2	150 x 2,0 x 22,2	180 x 2,0 x 22,2	230 x 2,0 x 22,2
Materiál		ocel, nerez	ocel, nerez	ocel, nerez	ocel, nerez	ocel, nerez	ocel, nerez	ocel	ocel	ocel	ocel
Typ		41	41	41	41	41	41	41	41	41	41
Přípustné otáčky	/min.	13 300	13 300	12 250	12 250	8 500	13 300	12 250	10 200	8 500	6 500
Balení	ks	10	10	10	10	10	10	10	10	10	10
Objednací číslo		60011510	60011516	60012510	60012516	60015016	60022520	60012520	60015020	60018020	60023020
Cena/balení		185,-	195,-	210,-	230,-	300,-	185,-	195,-	210,-	230,-	300,-



Řezný kotouč



Brusný kotouč

Brusné kotouče

Parametr/typ					
Rozměr kotouče	mm	115 x 6,0 x 22,2	125 x 6,0 x 22,2	150 x 6,0 x 22,2	180 x 6 x 22,2
Materiál		ocel	ocel	ocel	ocel
Typ		27	27	27	27
Přípustné otáčky	/min.	13 300	13 300	10 200	8 500
Balení	ks	5	5	5	5
Objednací číslo		60011565	60012565	60015065	60018065
Cena/balení		145,-	165,-	220,-	290,-

Lamelové kotouče

Parametr/typ												
Rozměr kotouče	mm	115 x 22,2	115 x 22,2	115 x 22,2	115 x 22,2	125 x 22,2	125 x 22,2	125 x 22,2	125 x 22,2	150 x 22,2	150 x 22,2	150 x 22,2
Zrmitost		40	60	80	120	40	60	80	120	40	60	80
Materiál		bavlna, zirkon	bavlna, zirkon	bavlna, zirkon	bavlna, zirkon	bavlna, zirkon	bavlna, zirkon	bavlna, zirkon	bavlna, zirkon	bavlna, zirkon	bavlna, zirkon	bavlna, zirkon
Typ		šikmý T29	šikmý T29	šikmý T29	šikmý T29	šikmý T29	šikmý T29	šikmý T29	šikmý T29	šikmý T29	šikmý T29	šikmý T29
Přípustné otáčky	/min.	13 300	13 300	13 300	13 300	12 250	12 250	12 250	12 250	10 200	10 200	10 200
Balení	ks	10	10	10	10	10	10	10	10	10	10	10
Objednací číslo		60011540	60011560	60011580	60115120	60012541	60012560	60012580	60125121	60015040	60015060	60015080
Cena/balení		456,-	456,-	456,-	456,-	528,-	528,-	528,-	528,-	792,-	792,-	792,-

Diamantové řezné TURBO kotouče

Parametr/typ					
Rozměr diamantu	mm	2 x 7	2 x 7	2 x 7	2 x 7
Průměr kotouče	mm	115	125	150	180
Tloušťka	mm	1,3	1,4	1,5	1,7
Upínací otvor	mm	22,20	22,20	22,20	22,20
Přípustné otáčky	/min.	13 300	13 300	12 250	8 500
Balení	ks	1	1	1	1
Objednací číslo		60115200	60125200	60150200	60180200
Cena/balení		109,-	119,-	189,-	279,-



Brusný kotouč lamelový



Diamantový kotouč řezný TURBO



Diamantový kotouč segmentový



Diamantový kotouč celoodvodové

Diamantové řezné kotouče segmentové

Parametr/typ					
Rozměr diamantu	mm	2 x 7 x 31	2 x 7 x 31	2 x 7 x 31	2 x 7 x 33
Průměr kotouče	mm	115	125	150	180
Tloušťka	mm	1,2	1,3	1,4	1,5
Upínací otvor	mm	22,20	22,20	22,20	22,20
Přípustné otáčky	/min.	13 300	13 300	12 250	8 500
Balení	ks	1	1	1	1
Objednací číslo		60115000	60125000	60150000	60180000
Cena/balení		99,-	109,-	179,-	269,-

Diamantové řezné kotouče celoodvodové

Parametr/typ					
Rozměr diamantu	mm	1,5 x 7,0	1,5 x 7,0	2,0 x 7,0	2,2 x 7,0
Průměr kotouče	mm	115	125	150	180
Tloušťka	mm	1,0	1,0	1,2	1,3
Upínací otvor	mm	22,20	22,20	22,20	22,20
Přípustné otáčky	/min.	13 300	13 300	12 250	8 500
Balení	ks	1	1	1	1
Objednací číslo		60115100	60125100	60150100	60180101
Cena/balení		89,-	99,-	159,-	249,-

Kartáče pro úhlovou brusku

Parametr/typ			
Rozměr kartáče	mm	65	75
Materiál		copánkový drát	vlnitý drát
Typ		hříček	hříček
Přípustné otáčky	/min.	11 000	11 000
Balení	ks	1	1
Objednací číslo		60017007	60017009
Cena/balení		80,-	89,-





949,-

• plynulá regulace

Delta bruska **DSM1009**

Příkon	280 W/230 V
Pracovní plocha	90 x 90 x 90 mm
Otáčky	6 000 - 10 000/min.
Nástavec odsávání prachu	ano
Plynulá regulace	ano
Brusný papír na suchý zip	ano
Hmotnost	1,7 kg

obj. číslo DSM1009

Zvláštní příslušenství:

brusný papír na suchý zip
 Δ90 mm
 zr. 40 **obj. č. 62494040 12,-**
 zr. 60 **obj. č. 62494060 12,-**
 zr. 80 **obj. č. 62494080 12,-**
 zr. 100 **obj. č. 62494100 12,-**
 zr. 120 **obj. č. 62494120 12,-**



1 190,-

Vibrační bruska **PSM1013**

Příkon	220 W/230 V
Pracovní plocha	145 x 145 x 88 mm
Otáčky	13 000/min.
Odsávání prachu	ano
Brusný papír na suchý zip	ano
Hmotnost	2,25 kg

obj. číslo PSM1013

Zvláštní příslušenství:

brusný papír na suchý zip
 zr. 40 **obj. č. 62200040 16,-**
 zr. 60 **obj. č. 62200060 16,-**
 zr. 80 **obj. č. 62200080 16,-**
 zr. 100 **obj. č. 62200100 16,-**
 zr. 120 **obj. č. 62200120 16,-**



Základní příslušenství:

5 + 5 ks brusný papír na suchý zip
 zr. 80, 120, vak na odsávání



649,-

Vibrační bruska **PSM1027**

Příkon	135 W
Pracovní plocha	90 x 187 mm
Otáčky	13 000/min.
Hmotnost	1,3 kg

obj. číslo PSM1027

VÝHODY: nástavec odsávání prachu, 3m kabelu,
 brusný papír na suchý zip a úchyty



Zvláštní příslušenství:

brusný papír 93 x 230 mm
 zr. 40 **obj. č. 60093040 10,-**
 zr. 60 **obj. č. 60093060 10,-**
 zr. 80 **obj. č. 60093080 8,-**
 zr. 100 **obj. č. 60093100 8,-**
 zr. 120 **obj. č. 60093120 8,-**



1 490,-

Vibrační bruska **PSM1024**

Příkon	180 W/230 V
Otáčky	12 000/min.
Pracovní plocha	90 x 187 mm
Nástavec odsávání prachu	ano
Brusný papír na suchý zip a úchyty	ano
Litínová brusná deska	ano
Hmotnost	1,6 kg

obj. číslo PSM1024

Základní příslušenství: 5 + 5 ks brusný papír na suchý zip zr. 80, 120, nástavec odsávání prachu

Zvláštní příslušenství:

brusný papír 93 x 230 mm
 zr. 40 **obj. č. 60093040 10,-**
 zr. 60 **obj. č. 60093060 10,-**
 zr. 80 **obj. č. 60093080 8,-**
 zr. 100 **obj. č. 60093100 8,-**
 zr. 120 **obj. č. 60093120 8,-**
 brusný papír na suchý zip
 8 děr, 93 x 190 mm
 zr. 40 **obj. č. 60094040 15,-**
 zr. 60 **obj. č. 60094060 14,-**
 zr. 80 **obj. č. 60094080 14,-**
 zr. 100 **obj. č. 60094100 12,-**
 zr. 120 **obj. č. 60094120 12,-**



2 290,-

2 490,-

Vibrační bruska **WU645**

Příkon	240 W/230 V
Pracovní plocha	103 x 110 mm
Otáčky	15 000/min.
Krok vibrace (zdvih)	1,6 mm
Regulace otáček	ne
Hmotnost	1,2 kg

obj. číslo 45064500

Zvláštní příslušenství:

brusný papír
 6 děr, 115 x 140 mm
 zr. 40 **obj. č. 60104040 18,-**
 zr. 60 **obj. č. 60104060 18,-**
 zr. 80 **obj. č. 60104080 16,-**
 zr. 100 **obj. č. 60104100 16,-**
 zr. 120 **obj. č. 60104120 16,-**



VÝHODY: hliníková brusná deska,
 odsávací vak, dvouzónová ergo
 rukojeť s měkkým povrchem, brzda
 rotace, kolébkový přepínač
 s protiprachovým krytem



Zvláštní příslušenství:
 brusný papír na suchý zip
 8 děr, 93 x 182 mm
 zr. 40 **obj. č. 60930040 20,-**
 zr. 60 **obj. č. 60930060 20,-**
 zr. 80 **obj. č. 60930080 18,-**
 zr. 100 **obj. č. 60930100 18,-**
 zr. 120 **obj. č. 60930120 18,-**

VÝHODY: hliníková brusná deska, odsávací vak, dvouzónová ergonomická rukojeť s měkkým povrchem, plynulá regulace

Vibrační bruska **WU644.2**

Příkon 300 W/230 V
 Pracovní plocha 92 x 180 mm
 Otáčky 6 000 - 12 000/min.
 Krok vibrace 2,4 mm
 Plynulá regulace ano
 Hmotnost 1,7 kg

obj. číslo 45064400



2 990,-
~~3 190,-~~



Zvláštní příslušenství:
 brusný papír na suchý zip 8 děr,
 115 x 230 mm
 zr. 40 **obj. č. 60280040 20,-**
 zr. 60 **obj. č. 60280060 20,-**
 zr. 80 **obj. č. 60280080 18,-**
 zr. 100 **obj. č. 60280100 18,-**
 zr. 120 **obj. č. 60280120 18,-**
 brusný papír na suchý zip
 115 x 280 mm
 zr. 40 **obj. č. 60270040 14,-**
 zr. 60 **obj. č. 60270060 14,-**
 zr. 80 **obj. č. 60270080 12,-**
 zr. 100 **obj. č. 60270100 12,-**
 zr. 120 **obj. č. 60270120 12,-**

Vibrační bruska **WU641**

Příkon 350 W/230 V
 Pracovní plocha 113 x 225 mm
 Otáčky 6 000 - 11 000/min
 Krok vibrace (zdvih) 2,4 mm
 Plynulá regulace ano
 Hmotnost 1,8 kg

obj. číslo 45064100

VÝHODY: hliníková brusná deska, odsávací vak, dvouzónová ergonomická rukojeť s měkkým povrchem, plynulá regulace



3 190,-



Zvláštní příslušenství:
 brusný papír na suchý zip
 Ø 125 mm
 zr. 40 **obj. č. 60126040 15,-**
 zr. 60 **obj. č. 60126060 15,-**
 zr. 80 **obj. č. 60126080 15,-**
 zr. 100 **obj. č. 60126100 15,-**
 zr. 120 **obj. č. 60126120 15,-**

Základní příslušenství:
 6 ks brusný papír na suchý zip
 zr. 2 ks - 60, 2 ks - 80, 2 ks - 120,
 nástavce na odsávání

Excentrická bruska **ESM1009**

Příkon 480 W/230 V
 Pracovní plocha Ø125 mm
 Otáčky 4 000 - 14 000/min.
 Odsávání prachu ano
 Plynulá regulace ano
 Hmotnost 2,45 kg

obj. číslo ESM1009



1 490,-



Zvláštní příslušenství:
 brusný papír na suchý zip
 Ø 125 mm
 zr. 40 **obj. č. 60651040 20,-**
 zr. 60 **obj. č. 60651060 20,-**
 zr. 80 **obj. č. 60651080 20,-**
 zr. 100 **obj. č. 60651100 20,-**
 zr. 120 **obj. č. 60651120 20,-**

VÝHODY: redukuje vibrace na polovinu, zvyšuje efektivitu na dvojnásobek, cyklónová technologie bez vaku

Dodáváno s brusným papírem

Excentrická bruska **WU651**

Příkon 300 W/230 V
 Pracovní plocha Ø 125 mm
 Otáčky 5 000 - 12 000/min.
 Průměr kmitu 3 mm
 Odsávání prachu ano
 Plynulá regulace, Systém vibrafree
 Hmotnost 1,5 kg

obj. číslo 45165100

**JEDINEČNÁ
 NA TRHU**



4 990,-



Zvláštní příslušenství:
 brusný papír na suchý zip
 Ø 125 mm
 zr. 40 **obj. č. 60126040 15,-**
 zr. 60 **obj. č. 60126060 15,-**
 zr. 80 **obj. č. 60126080 15,-**
 zr. 100 **obj. č. 60126100 15,-**
 zr. 120 **obj. č. 60126120 15,-**

VÝHODY: brusná deska se suchým zipem, přídavná nastavitelná rukojeť, odsávací vak, ergonomická rukojeť s měkkým povrchem, brzda rotace, plynulá regulace chodu

Excentrická bruska **WU652**

Příkon 450 W/230 V
 Pracovní plocha Ø 125 mm
 Otáčky 5 000 - 12 000/min.
 Průměr kmitu 5 mm
 S odsáváním prachu ano
 Hmotnost 2,4 kg

obj. číslo 45065200



3 590,-



1 590,-

Pásová bruska **BSM1024**

Příkon	950 W
Rychlost pásu	220 - 350 m/min.
Rozměr brusného pásu	75 x 533 mm
Rozměr brusné plochy	76 x 135 mm
Odsávání prachu	ano
Hmotnost	3,7 kg

obj. číslo BSM1024

**Zvláštní příslušenství:**

brusný pás 75 x 533 mm	
zr. 40	obj. č. 60750040 35,-
zr. 60	obj. č. 60750060 35,-
zr. 80	obj. č. 60750080 30,-
zr. 100	obj. č. 60750100 30,-
zr. 120	obj. č. 60750120 30,-

VÝHODY: el. regulace otáček,
3m kabelu, rychlá výměna pásu



2 890,-

Pásová bruska **BSM1021**

Příkon	950 W/230 V
Rychlost pásu	220-350 m/min.
Rozměry brusného pásu	76 x 533 mm
Rozměr brusné plochy	76 x 135 mm
Hmotnost	4,8 kg
Odsávání prachu	ano
Snadná a rychlá výměna pásu do 10 vteřin	

obj. číslo BSM1021

Zvláštní příslušenství:

brusný pás 75 x 533 mm	
zr. 40	obj. č. 60750040 35,-
zr. 60	obj. č. 60750060 35,-
zr. 80	obj. č. 60750080 30,-
zr. 100	obj. č. 60750100 30,-
zr. 120	obj. č. 60750120 30,-

Základní příslušenství:
3 ks brusný pás na suchý zip
zr. 60, 80, 120



• možnost uchycení k pracovní desce



7 990,-

6 990,-

Pásová bruska **WU663**

Příkon	1 050 W/230 V
Rychlost pásu	220 - 450 m/min.
Rozměry brusného pásu	76 x 533 mm
Rozměr brusné plochy	76 x 135 mm
S odsáváním prachu	ano
Hmotnost	4,5 kg

obj. číslo 45000633

Zvláštní příslušenství:

brusný pás 75 x 533 mm	
zr. 40	obj. č. 60750040 35,-
zr. 60	obj. č. 60750060 35,-
zr. 80	obj. č. 60750080 30,-
zr. 100	obj. č. 60750100 30,-
zr. 120	obj. č. 60750120 30,-

VÝHODY: hliníková brusná deska,
systém vystředění pásu, přídavná
rukojeť, odsávací vak, ergonomická
rukojeť s měkkým povrchem, rych-
lovýměna pásu

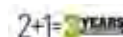

2 190,-

Elektrický pilník **EFM1001**

Příkon	400 W/230 V
Rychlost pásu	1070 - 1650/min.
Rozměry brusného pásu	455 x 8 (13) mm
Hmotnost	2,7 kg
Vybaveno třemi ramínky pro různá použití	
S odsáváním prachu	ano

obj. číslo EFM1001

Zvláštní příslušenství:

brusný pás 10 x 455 mm	
set 2 ks G40, 3 ks G80, 3 ks G120	
obj. č. EFA1003	189,-
brusný pás 13 x 455 mm	
set 2 ks G40, 3 ks G80, 3 ks G120	
obj. č. EFA1004	199,-

Základní příslušenství:

2 ks brusný pás zr. 40 - 8 mm, 2 ks brusný pás zr. 40 - 13 mm, 2 ks brusný pás zr. 80 - 8 mm, 2 ks brusný pás zr. 80 - 13 mm, 2 ks brusný pás zr. 120 - 8 mm, 2 ks brusný pás zr. 120 - 13 mm, 1 ks brusné ramínko 8 mm, 1 ks brusné ramínko 13 mm, 1 ks zalomené ramínko 13 mm, vak odsávání s nástavcem



1 049,-

CTM1010 Přímá bruska **CTM1012**

160 W/230 V	Příkon	160 W/230 V
15 000 - 35 000/min.	Otáčky	15 000 - 35 000/min.
2,4 + 3,2 mm	Upínací Ø	2,4 + 3,2 mm
2,4 kg	Hmotnost	2 kg
ano	Stojan	ne
ano	Ohebná hřídel	ne
CTM1010	obj. číslo	CTM1012

890,-





FERM
POWER TOOLS



209,-



Sady příslušenství **k přímým bruskám**

obj. číslo **CTA1008**
40 ks příslušenství

obj. číslo **CTA1007**
100 ks příslušenství



390,-



FERM
POWER TOOLS

Zvláštní příslušenství:
pilové listy

10 z/1" 12 ks
obj. č. 60430011 290,-
15 z/1" 12 ks
obj. č. 60430016 290,-
25 z/1" 12 ks
obj. č. 60430027 290,-



Základní příslušenství:
10 ks pilové listy

Lupínková pila **SSM1005**

Příkon 90 W/230 V
Otáčky 1 440/min.
Vyložení ramene 400 mm
Prořez 90° 40 mm
Prořez 45° 10 mm
Dodáváno s pilovými listy a paralelním pravítkem
Vybaveno funkcí ofuku ano
Hmotnost 14,5 kg

obj. číslo **SSM1005**



3 190,-



FERM
REGULAR

Příslušenství:
paralelní vodítko, přípoj na odsávání prachu, 4 ks pilových listů

Zvláštní příslušenství:
FJB-10
profi 10 pilových listů
obj. č. JSA1004 209,-



Přímočará pila **JSM1023**

Příkon 570 W
Počet kmitů 500 - 3 000/min.
Max. prořez dřeva 70 mm
Max. prořez kov 10 mm
Nastavení úhlu 0 - 45°
Hmotnost 2,4 kg

obj. číslo **JSM1023**

VÝHODY: el. regulace otáček,
3m kabelu, 4 polohy předkmitu

Dodáváno včetně
3 pilových listů



1 049,-



FERM
POWER TOOLS

Zvláštní příslušenství:
FJB-10
profi 10 pilových listů
obj. č. JSA1004 209,-



Přímočará pila **JSM1014**

Příkon 710 W/230 V
Počet kmitů 800 - 3 000/min.
Max. prořez dřeva 110 mm
Nastavení úhlu 0 - 45°
Přípoj na odsávání prachu ano
4 polohy předkmitu ano
Paralelní vodítko, Hliníková základna
Hmotnost 2,6 kg

obj. číslo **JSM1014**

1 690,-



Dodáváno včetně
3 pilových listů



WORX
PROFESSIONAL

2+1=3 YEARS

Zvláštní příslušenství:
FJB-10
profi 10 pilových listů pro WU 463
obj. č. JSA1004 209,-

VÝHODY: nastavitelné polohy předkmitu, ergonomická rukojeť, vývod na odsávání pilin, plynulá regulace kmitů, aretace spínače, hliníková deska, vodící paralelní pravítko

Dodáváno včetně
3 pilových listů

Přímočará pila **WU462**

Příkon 650 W/230 V
Počet kmitů 500 - 3 000/min.
Max. prořez dřeva 100 mm
ocel 10 mm
Nastavení úhlů 0 - 45°
Přípoj na odsávání prachu ano
4 polohy předkmitu ano
Paralelní vodítko ano
Hmotnost 2,5 kg

obj. číslo **45046300**



4 690,-



3 790,-

4 690,-

Dodáváno včetně
3 pilových listů

Přímočará pila **WU469**

Příkon	600 W/230 V
Počet kmitů	800 - 2 800/min.
Max. prořez	dřevo 90 mm ocel 10 mm
Zdvih	24 mm
Nastavení úhlu	0 - 45°
Přípoj na odsávání prachu	ano
4 polohy předkmitu, Paralelní vodítko	
Hmotnost	2,2 kg

obj. číslo 45046900

VÝHODY: nastavitelné polohy předkmitu, ergonomická rukojeť, vývod na odsávání pilin, plynulá regulace kmitů, aretace spínače, hliníková deska, vodící paralelní pravitko

Zvláštní příslušenství:
FJB-10
profi 10 pilových listů pro WU 469
obj. č. JSA1004 209,-



Dodáváno s pil. listy
2 ks na dřevo - 230 mm 3z/"
1 ks na ocel 150 mm
2 ks uhlíkových kartáčů

Pila ocaska **RSM1018**

Příkon	710 W/230 V
Otáčky	0 - 2 700/min.
Max. prořez	dřevo 115 mm
Max. prořez	plast 115 mm
Max. prořez	kov 5 mm
Pohyb pilového listu	22 mm
Hmotnost	3 kg

obj. číslo RSM1018

Zvláštní příslušenství:
9 pilových listů
obj. č. RSA1001 259,-



Dodáváno včetně
3 pilových listů

Pila ocaska **WU404**

Příkon	1 200 W/230 V
Otáčky	0 - 3 000/min.
Max. prořez dřevo a plast	275/150 mm
Max. prořez ocel	13 mm
Pohyb pilového listu	32 mm
Hmotnost	4,2 kg

obj. číslo 45040400

Zvláštní příslušenství:
9 pilových listů
obj. č. RSA1001 259,-



VÝHODY: nastavitelné polohy předkmitu, ergonomická rukojeť, plynulá regulace kmitů, hliníková převodovka, pryžové čelo, bezklíčová výměna nástroje, variabilní rychlost, antivibrační systém



Okružní pila **CSM1039**

Příkon	1 200 W
Otáčky	5 500/min.
Průměr kotouče	185 mm
Max. prořez 90°	65 mm
Max. prořez 45°	43 mm
Nastavení úhlu	0 - 45°
Hmotnost	3,7 kg
Laser	ne
Dodáváno včetně kotouče	ano

obj. číslo CSM1039

VÝHODY: paralelní vodítko, 3m gumový kabel, zámek vypínače



Okružní pila **WU430.1**

Příkon	1 400 W/230 V
Otáčky	5 100/min.
Max. prořez 90°	65 mm
Max. prořez 45°	49 mm
Průměr kotouče	190 mm
Vnitřní průměr kotouče	30 mm
Nastavení úhlu	0 - 45°
Hmotnost	4 kg

obj. číslo 45043010

VÝHODY: Zámek vřeteně pro rychlou výměnu kotouče
Hliníková základna
Vývod pro odsávání





- Zvláštní příslušenství:**
 diamantový kotouč G50
obj. číslo CSA1033 319,-
 řezný kotouč SK 18z
obj. číslo CSA1034 399,-
 řezný kotouč HSS 44z
obj. číslo CSA1035 299,-
 řezný kotouč HSS 60z
obj. číslo CSA1036 329,-
 řezný kotouč HSS 80z
obj. číslo CSA1037 359,-

Kompaktní ponorná pila **CSM1038**

Příkon	400 W/230 V
Otáčky	4 200/min.
Nastavitelná hloubka řezu	0 - 12mm
Průměr řezného kotouče	54,8 mm
Hmotnost	3,0 kg

obj. číslo CSM1038

Dodáváno s 1 ks pilový kotouč 18z, 1 ks diamantový kotouč, 1 ks HSS pilový kotouč 44z, 1 ks HSS pilový kotouč 60z, hadice na odsávání, baterie na laser

2 590,-



- Zvláštní příslušenství:**
 WA5039 pil. kotouč na dřevu pro WU420, průměr 85 mm, 24 zubů
obj. číslo 45005039 680,-

- WA5040 pilový kotouč na dřevu/kovu pro WU420, Ø 85 mm, 44 zubů, HSS
obj. číslo 45005040 520,-

- WA5041 diamantový kotouč segment. pro WU420, Ø 85 mm
obj. číslo 45005041 680,-

Kompaktní ponorná pila Versacut **WU420**

Příkon	400 W/230 V
Otáčky	3 500/min.
Max. prořez 90°	27 mm
Kotouč	85 x 15 mm
Hmotnost	1,5 kg

obj. číslo 45000420

VÝHODY: laserové pravítko, úzká silueta, odsávání prachu, nastavitelný doraz, ergonomická rukojeť

4 690,-



Základní příslušenství:

- Paralelní vodičko, V Deska, Kryt plastové desky
- Šestihran, Vakuový adaptér
- Pilový kotouč TCT 24T list
- Pilový kotouč HSS 44T list
- Diamantový kotouč, Kufř

• s laserem



- Zvláštní příslušenství:**
 WA5076 pil. kotouč na dřevu pro WU427.1, průměr 120 mm, 24 zubů TCT
obj. číslo 45005076 890,-

- WA5077 pilový kotouč na dřevu/kovu pro WU427.1, Ø 115 mm, 60 zubů, HSS
obj. číslo 45005077 680,-

- WA5078 diamantový kotouč segm. pro WU427.1, Ø 115 mm
obj. číslo 45005078 890,-

Kom. ponorná pila WORX SAW XL **WU427.1**

Příkon	600 W/230 V
Otáčky	3 500/min.
Max. prořez 90°	46 mm
Kotouč	120 x 9,5 mm
Hmotnost	2,0 kg

obj. číslo 45004271

VÝHODY: laserové pravítko, nastavitelný doraz, ergonomická rukojeť

5 290,-



Základní příslušenství:

- Paralelní vodičko, Vakuový adaptér
- Pilový kotouč TCT
- Pilový kotouč HSS
- Diamantový kotouč



- Zvláštní příslušenství:**
 lamelová fréza
obj. číslo BJA1005 399,-

- spojovací lamely balení 50 ks /typ 20/ 56 x 23 x 4 mm
obj. číslo BJA1004 99,-



Frézka na lamely **BJM1009**

Příkon	900 W/230 V
Otáčky	11 000/min.
Hloubka řezu	14 mm
Řezný Ø	100 mm
Nastavitelný přední štít, Indikátor hloubky	
Dodáváno s frézou a prachovým vakem, 50 ks lamel	
Hmotnost	3,3 kg

obj. číslo BJM1009

2 090,-



Stolní kotoučová pila **TSM1032**

Příkon	800 W/230 V
Otáčky	2 950/min.
Kotouč (24 z)	Ø 200 x 16 mm
Prořez 90°	0 - 45 mm
Prořez 45°	0 - 27 mm
Rozměr stolu	500 x 335 mm
Hmotnost	12,5 kg
Dodáváno včetně kotouče, ochranných brýlí a ucpávek uší.	

obj. číslo TSM1032

2 790,-





4 190,-

Pokosová pila **MSM1037**

Příkon 1 300 W/230V
 Otáčky 4 500/min.
 Kotouč (60 z) Ø 210 x 25,4 mm
 Úhel naklonění ramene 0 - 45°
 Úhel natočení stolu +/- 45°
 Dodáváno včetně kotouče ano
 Laser ne
 Hmotnost 6,3 kg

obj. číslo MSM1037



Tabulka prořezů		MSM1037
Pokos	Úkos	v x š řezu
90°	90°	55 x 120 mm
45°	90°	32 x 120 mm
90°	45°	55 x 80 mm
45°	45°	32 x 80 mm



5 190,-

Pokosová pila **MSM1035**

Příkon 1 500 W/230V
 Otáčky 5 000/min.
 Úhel naklonění ramene 0 - 45°
 Úhel natočení stolu +/- 45°
 Kotouč (24 z) Ø 210 x 30 x 2,8 mm
 Laser ano
 Hmotnost 7,2 kg
 Dodáváno včetně kotouče, ochranných brýlí a ucpávek uší.

obj. číslo MSM1035

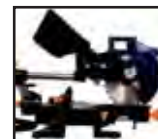

Tabulka prořezů		FKZ-210RL
Pokos	Úkos	v x š řezu
90°	90°	63 x 310 mm
45°	90°	63 x 210 mm
90°	45°	42 x 310 mm
45°	45°	42 x 210 mm



6 490,-

Pokosová pila **MSM1038**

Příkon 1900 W
 Otáčky 4800/min.
 Kotouč 210 x 30 x 2,8 mm
 Úhel naklonění ramene 0 - 45°
 Úhel naklonění stolu +/- 45°
 Laser ano
 Dodáváno včetně kotouče ano
 Hmotnost 12,6 kg

obj. číslo MSM1038

Tabulka prořezů		FKZ-255RL
Pokos	Úkos	v x š řezu
0°	0°	70 x 310 mm
0°	45°	40 x 310 mm
45°	0°	70 x 210 mm
45°	45°	40 x 210 mm



Příslušenství:
kotouč, klíč, prachový sáček, 2 boční nástavce, Baterie pro laser, ucpávky uší, ochranné brýle



6 390,-

~~7 990,-~~

Pokosová pila **WU481**

Příkon 1 800 W/230V
 Otáčky 5 000/min.
 Kotouč (40z) Ø 254 x 30 mm
 Úhel naklonění ramene 0 - 45°
 Úhel natočení stolu +/- 45°
 Dodáváno včetně kotouče ano
 Laser ano
 Hmotnost 15 kg

obj. číslo 45048100

• s laserem



Tabulka prořezů		WU481
Pokos	Úkos	v x š řezu
90°	90°	57 x 154 mm
45°	90°	38 x 113 mm
90°	45°	57 x 100 mm
45°	45°	28 x 80 mm



1 890,-

Horní frézka **PRM1018**

Příkon 1 200 W/230V
 Otáčky 8 000 - 28 000/min.
 Upínací kleština Ø 6 + 8 mm
 Max. frézovaný Ø 30 mm
 Max. hloubka záběru 60 mm
 Přípoj na odsávání prachu, Plynulá regulace ano
 Aretace spínače a vřetena ano
 Hmotnost 4,7 kg

obj. číslo PRM1018

ZDARMA!
Sada fréz (6 ks)



příslušenství str. 17





FERM



ZDARMA!
Sada fréz (6 ks)



příslušenství str. 17



Horní fréзка **PRM1015**

Příkon 1 300 W/230 V
Otáčky 9 000 - 30 000/min.
Upínací kleština Ø 6 + 8 mm
Max. frézovaný Ø 30 mm
Max. hloubka záběru 60 mm
Přípoj na odsávání prachu, Plynulá regulace ano
Aretace vřetena ano
Hmotnost 4,8 kg

obj. číslo PRM1015

2 790,-



WORX PROFESSIONAL

2+1=3 YEARS

příslušenství str. 17

Horní fréзка **WU601.1**

Příkon 1 800 W/230 V
Otáčky 11 500 - 28 000/min.
Upínací kleština Ø 8 + 12 mm
Max. frézovaný Ø 40 mm
Max. hloubka záběru 55 mm
Přípoj na odsávání prachu, Plynulá regulace ano
Aretace vřetena, Soft start ano
Hmotnost 4,3 kg

obj. číslo 45060101

7 990,-

8 290,-



PROMA



BX-1 Stolek pro horní fréšku **PRA1011**

430 x 440 mm
295 mm
6,5 kg
25000806

1 490,-

Rozměr stolu
Výška
Hmotnost
obj. číslo

455 x 330 mm
320 mm
6,4 kg
PRA1011

2 490,-



FERM



- univerzální uchycení
- vhodné pro všechny druhy fréz
- po připevnění frézky slouží jako stolní frézka

- vhodné pro horní fréšky FERM
- po připevnění frézky slouží jako stolní frézka



PROMA



Frézy

Jednobřitá
Ø 4 mm
obj. č. 25001904 90,-

Dvoubřitá
Ø 6 mm
obj. č. 25001906 90,-



Sada fréz **FRB-12**

Tvrdokov
Ø upínací stopky 8 mm
12 kusů

obj. číslo 06011137



499,-



PROMA



FERM



Sada fréz **FRB-20**

Tvrdokov
Ø upínací stopky 8 mm
20 kusů

obj. číslo PRA1008



890,-

Sada fréz **FRB-35**

Tvrdokov
Ø upínací stopky 8 mm
35 kusů

obj. číslo 06011141



1 690,-



PROMA





1 490,-

• oboustranný nůž

Elektrický hoblík **PPM1013**

Príkon	650 W/230 V
Otáčky	16 000/min.
Šířka záběru	82 mm
Hĺoubka třísky	0 - 2 mm
Stavitelná hĺoubka hoblování	8 pozic
Hmotnost	3,6 kg

obj. číslo PPM1013

Zvláštní příslušenství:

sada nožů
obj. č. PPA1003 150,-



Základní příslušenství:

paralelní pravítko, odsávací vak, řemínek pohonu



1 790,-

• oboustranný nůž

Elektrický hoblík **PPM1010**

Príkon	650 W/230 V
Otáčky	16 000/min.
Šířka záběru	82 mm
Hĺoubka třísky	0 - 2 mm
Stavitelná hĺoubka hoblování	8 pozic
Hmotnost	2,8 kg

obj. číslo PPM1010

Zvláštní příslušenství:

sada nožů
obj. č. PPA1003 150,-



Základní příslušenství:

paralelní pravítko, odsávací vak, řemínek pohonu



2 390,-

• oboustranný nůž

Elektr. hoblík s falcem **PPM1008**

Príkon	900 W/230 V
Otáčky	15 000/min.
Šířka záběru	82 mm
Hĺoubka třísky	0 - 2,5 mm
Hĺoubka falcování	0 - 18 mm
Stavitelná hĺoubka hoblování	8 pozic
Hmotnost	2,7 kg

obj. číslo PPM1008

Zvláštní příslušenství:

sada nožů
obj. č. PPA1003 150,-



Základní příslušenství:

paralelní pravítko, odsávací vak, řemínek pohonu



1 690,-

1 990,-

VHODNÉ PRO
RENOVACE

- hliníková převodovka
- optimální výkon motoru
- vhodné pro škrabání, obrázení, broušení a řezání

Multifunkční obrázečka **OTM1004**

Príkon	250 W/230 V
Oscilace	11 000 - 18 000/min.
Hmotnost	2,35 kg

obj. číslo OTM1004

kompletní příslušenství str. 19



Základní příslušenství:

- 1 ks nůž škrabací, 1 ks pilový list,
- 1 ks pilová výseč, 1 ks brusná základna,
- 10 ks brusná plátina (zr. 80-5 ks, zr. 120-5 ks)
- 1 ks karbidový nástavec

Zvláštní příslušenství:

- pilový list obj. č. OTA1001 99,-
- nůž škrabací obj. č. OTA1002 99,-
- brusná deska obj. č. OTA1003 139,-
- řezný kotouč obj. č. OTA1004 229,-
- karbidový plát obj. č. OTA1005 290,-

- brus. papír na suchý zip Δ90 mm
- zr. 40 obj. č. 62494040 12,-
- zr. 60 obj. č. 62494060 12,-
- zr. 80 obj. č. 62494080 12,-
- zr. 100 obj. č. 62494100 12,-
- zr. 120 obj. č. 62494120 12,-



1 990,-

NOVINKA

Multifunkční obrázečka **OTM1005**

Príkon	280 W/ 230 V
Oscilace	11 000 - 20 000/min.
Oscilační úhel	2,8°
Hmotnost	2,7 kg

obj. číslo OTM1005

kompletní příslušenství str. 19

příslušenství:

- 10 x brusný papír, brusná základna, HSS půl kulatý řezný kotouč, ponorný kotouč, škrabací nůž, klíč

VÝHODY:

- zámek na přepínači, el. regulace otáček, snadná výměna nástavců, kufr, LED osvětlení, odsávání, 3m napájecí kabel,

Zvláštní příslušenství:

- pilový list obj. č. OTA1001 99,-
- nůž škrabací obj. č. OTA1002 99,-
- brusná deska obj. č. OTA1003 139,-
- řezný kotouč obj. č. OTA1004 229,-
- karbidový plát obj. č. OTA1005 290,-

- brus. papír na suchý zip Δ90 mm
- zr. 40 obj. č. 62494040 12,-
- zr. 60 obj. č. 62494060 12,-
- zr. 80 obj. č. 62494080 12,-
- zr. 100 obj. č. 62494100 12,-
- zr. 120 obj. č. 62494120 12,-



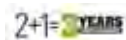

• konkurenční značky

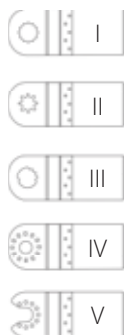
Multi oscilační Sonicrafter **WU678**

Příkon 250 W/230 V
Otáčky 11 000 - 20 000/min.
Oscilační úhel 3,2°
Hmotnost 1,4 kg

obj. číslo 45000678

kompletní
příslušenství str. 19



4 290,-

4 690,-

Sonicrafter

Základní příslušenství (str. 19):

WA2716, WA2733, WA5066, WA5067,
WA5068, WA5072, WA5080, WA5082,
brusný papír: zr. 80-5ks, zr. 120-5ks, zr. 180-5ks, zr. 240-5ks

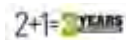

• konkurenční značky

Multi oscilační Sonicrafter **WU676**

Příkon 300 W/230 V
Otáčky 11 000 - 20 000/min.
Oscilační úhel 3,2°
Hmotnost 1,5kg

obj. číslo 45000676

NOVÁ
TECHNOLOGIE



5 990,-

6 590,-

ŠIROKÁ ŠKÁLA POUŽITÍ

MULTI OSCILAČNÍ NÁŘADÍ

Sonicrafter

Základní příslušenství (str. 19):

WA2716, WA2733, WA5066, WA5067,
WA5068, WA5072, WA5080, WA5082,
brusný papír: zr. 80-5ks, zr. 120-5ks, zr. 180-5ks, zr. 240-5ks

VÝHODY:

Hliníková převodovka, 3,2° oscilační mechanismus, Měkká zónová rukojeť, Nástavec na odsávání HyperLock™ patentovaný univerzální upínací systém, Kontrola variabilní & konstantní rychlosti, Úzký design

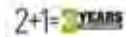
Příslušenství pro **SONICRAFTER WU676, WU678, OTM1004**

Parametr/typ	Obj. číslo	Cena	Parametr/typ	Obj. číslo	Cena
WA2704 leštič deska (filc delta)	45002704	640,-	WA5070 pilový list (dřevo 30 mm), 3/8"	45005070	250,-
WA2705 brusná deska (segment delta), 1mm	45002705	190,-	WA5071 pilový list (dřevo, kov 20 mm), 3/8"	45005071	350,-
WA2716 brusný karbidový kotouč, 2-1/2", Standard	45002716	790,-	WA5072 pilový list (dřevo 40 mm), 1-1/8"	45005072	260,-
WA2717 brusný diamantový kotouč, 2-1/2", 1 ks	45002717	1290,-	WA5072.3 pilový list (dřevo 40 mm), 1-1/8", sada 3 ks	450050723	450,-
WA2731 sada brusných desek (bez otvorů delta), tenká, 1 pc	45002731	250,-	WA5073 pilový list (dřevo, kov 40 mm), 1-1/8", 1 ks	45005073	390,-
WA2733 brusná deska (s otvory delta), 1 ks	45002733	350,-	WA5073.3 pilový list (dřevo, kov 40 mm), 1-1/8", sada 3 ks	450050733	720,-
WA5065 3-1/8" HSS řezný kotouč (celoobvodový)	45005065	549,-	WA5080 pružný škabací list (tuhý)	45005080	290,-
WA5066 3-1/8" HSS řezný kotouč (segment 3/4)	45005066	680,-	WA5081 pružný škabací list (pružný)	45005081	290,-
WA5066.3 3-1/8" HSS řezný kotouč sada (segment 3/4), 3 ks	450050663	1360,-	WA5082 brusná karbidová deska (delta)	45005082	590,-
WA5067 pilový list, 1-3/8" (dřevo), 1 ks	45005067	290,-	WA5083 brusná karbidová deska (segment delta)	45005083	590,-
WA5067.3 pilový list, 1-3/8" (dřevo, kov), sada 3 ks	450050673	520,-	62678040 brusný papír 80 x 80 x 80 mm, zr.40	62678040	15,-
WA5068 pilový list, 1-3/8" (dřevo, kov 40 mm), 1 ks	45005068	460,-	62678060 brusný papír 80 x 80 x 80 mm, zr.60	62678060	15,-
WA5068.3 pilový list, 1-3/8" (dřevo, kov 40 mm), sada 3 ks	450050683	850,-	62678080 brusný papír 80 x 80 x 80 mm, zr.80	62678080	15,-
WA5069 pilový list (precisní), 1-3/8"	45005069	420,-	62678100 brusný papír 80 x 80 x 80 mm, zr.100	62678100	15,-
WA5069.3 pilový list (precisní), 1-3/8", sada 3 ks	450050693	790,-	62678120 brusný papír 80 x 80 x 80 mm, zr.120	62678120	15,-



WA5072



WA5070



WA5068



WA5080



WA5081



WA5083



WA5082



WA2717



WA2733



WA5065



WA5066



890,-

Aku šroubovák **CDM1124**

Akumulátor	3,6 V, 1,3 Ah (Li-Ion)
Otáčky	0 - 200/min.
Levý a pravý chod	ano
Doba nabíjení	3-5 hod.
Max. utahovací moment	3 Nm
Max. průměr šroubu	5 mm
Hmotnost	1 kg

obj. číslo CDM1124

Základní příslušenství:

Standartní nabíječka, pracovní světlo, 25 ks bitů



2-090,-

1 990,-

Aku šroubovák **WU254**

Akumulátor	4 V, 1,5Ah
Otáčky	230/min.
Levý a pravý chod	ano
Doba nabíjení	5 hod.
Max. utahovací moment	10 Nm
Kapacita sklíčidla	6-ti hran
Max. Ø vrtání dřevo/ocel	25/10 mm
Hmotnost	1,8 kg

obj. číslo 45000254



- Měkká rukojet
- LED osvětlení
- Indikátor nabíjení
- Vnitřní baterie
- **Bubínkový zásobník**

Dodáváno s nabíječkou
25 mm šroubovacím bitem a 12 bitů

4 990,-

Aku šroubovák **WU181**

Akumulátor	12 V, 2,6 Ah (NiMH)
Otáčky	0 - 800/min.
Levý a pravý chod	ano
Doba nabíjení	1 hod.
Max. utahovací moment	10 Nm
Kapacita sklíčidla	0,8 - 10 mm
Kapacita vrtání dřevo/ocel	25/10 mm
Hmotnost	1,8 kg

obj. číslo 45018103



Dodáváno v kufru s 2 ks AKU



1 990,-

Aku šroubovák **CDM1119**

Akumulátor	10,8 V, 1,5 Ah (Li-Ion)
Otáčky	0 - 350, 0 - 1 300/min.
Levý a pravý chod	ano
Doba nabíjení	1 hod.
Max. utahovací moment	20 Nm
Kapacita sklíčidla	1 - 10 mm
Nastavení točivého momentu	17 + 1
Max. Ø vrtání dřevo/ocel	20/10 mm
Hmotnost	1,6 kg

obj. číslo CDM1119

Základní příslušenství:

2 aku zdroje, LED osvětlení, indikátor baterie, rychlonabíječka, oboustranný bit, regulace otáček



- 2 aku zdroje
- LED osvětlení



4 290,-

4-690,-

Aku šroubovák **WU127**

Akumulátor	12 V, 1,3 Ah (Li-Ion)
Otáčky	0 - 350/min. 0 - 1300/min.
Levý a pravý chod	ano
Doba nabíjení	30 min.
Max. utahovací moment	14 / 24 Nm
Nastavení točivého momentu	16 včetně vrtání
Kapacita vrtání dřevo/ocel	20/10 mm
Hmotnost	1 kg

obj. číslo 45000127

Zvláštní příslušenství:
WA3509
aku zdroj 12V NiMH 1,3Ah
obj. č. 45003509 1 190,-



- 2 aku zdroje
- LED osvětlení



Příslušenství:
2 aku zdroje, oboustranný bit, nabíječka

VÝHODY:
LED osvětlení,
regulace otáček



Aku vrtačka s brzdou **CDM1123**

Akumulátor	18 V, 1 Ah (NiCd)
Otáčky	0 - 550/min.
Skříčidlo do	0,8 - 10 mm
Levý a pravý chod	ano
Utahovací moment	14 Nm
Doba nabíjení	3 - 5 hod.
Nastavení točivého momentu	15 + 1
Hmotnost	2,8 kg

obj. číslo CDM1123



1 490,-



Zvláštní příslušenství:
aku zdroj CDM1046
obj. č. CDA1007 890,-

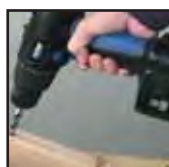

Aku vrtačka s brzdou **CDM1046**

Akumulátor	18 V, 1 Ah (NiCd)
Otáčky	0 - 400, 0 - 1 150/min.
Skříčidlo do	Ø 10 mm
Levý a pravý chod	ano
Utahovací moment	1 - 12 Nm (16 st.)
Doba nabíjení	1 hod.
Hmotnost	1,7 kg

Dodáváno včetně 2 aku zdrojů.

obj. číslo CDM1046



2 390,-



CDM1104 Aku vrtačka s brzdou **CDM1090**

12 V, 1,3 Ah (NiCd)	Akumulátor	18 V, 1,3 Ah (NiCd)
Ø 10 mm	Skříčidlo do	Ø 10 mm
0 - 550/min.	Otáčky	0 - 400, 0 - 1 150/min.
ano	Levý a pravý chod	ano
10 Nm	Utahovací moment	1-15 Nm (16+1 st.)
3 - 5 hod.	Doba nabíjení	3 - 5 hod.
2 kg	Hmotnost	2 kg

Dodáváno v kufru včetně 2 aku zdrojů.

obj. číslo CDM1104

obj. číslo CDM1090

obj. číslo CDM1090



2 690,-

Zvláštní příslušenství:
aku zdroj CDM1104
obj. č. CDA1042 690,-

Zvláštní příslušenství:
aku zdroj CDM1090
obj. č. CDA1044 890,-



Zvláštní příslušenství:
aku zdroj 14,4V Li-Ion 1,5Ah
obj. č. CDA1076 1 490,-



Aku vrtačka s brzdou **CDM1113S**

Akumulátor	14,4 V, 1,5 Ah (Li-Ion)
Skříčidlo do	Ø 10 mm
Otáčky	0 - 400, 0 - 1 400/min.
Levý a pravý chod	ano
Utahovací moment	1-38 Nm (23+1 st.)
Doba nabíjení	1 hod.
Hmotnost	3,6 kg

Dodáváno v kufru včetně 2 aku zdrojů.

obj. číslo CDM1113S

Uspokojí i náročného uživatele



Kovové skříčidlo

3 990,-

- 2 aku zdroje
- AKU indikace



Aku vrtačka s brzdou **CDM1120**

Akumulátor	18 V, 1,5 Ah (Li-Ion)
Otáčky	0 - 350, 0 - 1 300/min.
Doba nabíjení	1 hod.
Max. utahovací moment	32 Nm
Kapacita skříčidla	1 - 10 mm
Nastavení točivého momentu	17 + 1
Max. Ø vrtání dřevo/ocel	20/10 mm
Hmotnost	1,8 kg

obj. číslo CDM1120

Základní příslušenství:

2 aku zdroje, LED osvětlení, indikátor baterie, rychlonabíječka, oboustranný bit, regulace otáček



2 990,-

- 2 aku zdroje
- AKU indikace



- 3 x aku zdroj
- v kufru 158 ks příslušenství

9 090,-

~~9 490,-~~

Aku šroubovák WU171.3

Akumulátor	16 V, 1,3 Ah (Li-Ion)
Skřídlo do	Ø 10 mm
Levý a pravý chod	ano
Otáčky I. rychlost	0 - 400/min.
II. rychlost	0 - 1 500/min.
Doba nabíjení	30 min.
Max. utahovací moment	35 Nm
Nastavení točivého momentu	16 včetně vrtání
Kapacita vrtání dřevo/ocel	28/10 mm
Hmotnost	1,24 kg

obj. číslo 45001713

- Kompaktní velikost
- 2-rychlostní převodovka
- LED osvětlení
- Dokonalé vyvážení
- Měkčená rukojeť

DALŠÍ
STR. 25-26
PŘÍSLUŠENSTVÍ



2+1=3 YEARS



Bezuhlíkový motor

NOVINKA

12 990,-

WU175

Aku vrtačka

NOVINKA

WU175

Jmenovité napětí aku	20 V
Kapacita akumulátoru	5,0 Ah Li-Ion
Počet akumulátorů	2
Max. krouticí moment	60 Nm
Otáčky I. rychlost	0 - 600/min.
II. rychlost	0-2000/min.
Údery I. rychlost	-
II. rychlost	-
Kapacita sklíčidla	1,5 - 13 mm
Počet poloh spojky	18+1
Max. Ø vrtání v oceli	13 mm
ve zdivu	16 mm
ve dřevě	40 mm
Doba nabíjení	1 hodina
Levý a pravý chod	ano
Hmotnost	1,5 kg
Dodáváno v kufru	ano
Pracovní osvětlení LED	ano
obj. číslo	45000175

WU370

s příklepem

18 V
2,6 Ah Li-Ion
2
60 Nm
0 - 400/min.
0 - 1 300/min.
0 - 6 400/min.
0 - 20 800/min.
1,5 - 13 mm
22
13 mm
16 mm
45 mm
1 hodina
ano
2,4 kg
ano
ano
45037000

LITHIUM POWER



2+1=3 YEARS

DALŠÍ
STR. 25-26
PŘÍSLUŠENSTVÍ



WU370

11 090,-

~~11 690,-~~

Zvláštní příslušenství pro WU370:

WA3522
aku zdroj 18V Li-Ion 2,6 Ah
obj. č. 45003522 3 690,-



5 190,-

~~6 390,-~~

Aku utahovák WU282

Akumulátor	12V, 2,6 Ah Ni-MH
Počet akumulátorů	2
Max. krouticí moment	100 Nm
Počet otáček	0 - 2 400/min.
Počet úderů	0 - 3 000/min.
Upínání nástrojů	1/4" vnitřní šhran
Doba nabíjení	1 hodina
Dodáváno v kufru	ano
Hmotnost stroje	1,6 kg
obj. číslo	45028203

DALŠÍ
STR. 25-26
PŘÍSLUŠENSTVÍ



2+1=3 YEARS



12 990,-

~~13 590,-~~

Aku bourací kladivo WU381

Akumulátor	18 V, 2,6 Ah (Li ion)
Otáčky	0 - 1050 /min.
Úder	0 - 4600 /min.
Energie úderu	2,0 J
Max. kapacita vrtání	13/20/26 mm
Doba nabíjení	45 min.
Hmotnost	3,2 kg

LITHIUM POWER

VÝHODY:

- Tři funkce: vrtání, příklep, sekání, SDS-Plus sklíčidlo
- Kontrola variabilní rychlosti
- Směr otáčení vpřed a vzad
- Měkký povrch rukojeti

Základní příslušenství:

- 2 aku zdroje
- Rychlonabíječka
- SDS plus sklíčidlo
- Hloubkový doraz
- Kufr

DALŠÍ
STR. 25-26
PŘÍSLUŠENSTVÍ



2+1=3 YEARS



FERM
REGULAR

2
ROKY
záruka

Příslušenství:
hloubkový doraz,
pomocná rukojeť

VÝHODY:
regulace otáček,
3m kabelu, zámek
na vypínači

DALŠÍ
str. 25-26
PŘÍSLUŠENSTVÍ

NOVINKA

Vrtačka s příklepem **PDM1046**

Příkon	500 W
Otáčky	0 - 3 000/min.
Skličidlo do	1,5 - 13 mm
Ø vrtání beton/kov/dřevo	13/10/25 mm
Počet úderů	0 - 48 000/min.
Levý a pravý chod	ano
Hmotnost	1,9 kg

obj. číslo PDM1046



849,-



FERM

3
ROKY
záruka

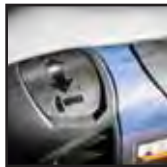

DALŠÍ
str. 25-26
PŘÍSLUŠENSTVÍ

El. vrtačka s příklepem **PDM1036S**

Příkon	710 W/230V
Otáčky	0 - 3 000/min.
Skličidlo do	Ø 13 mm
Ø vrtání beton/kov/dřevo	13/10/25 mm
Počet úderů	0 - 48 000/min.
Levý a pravý chod	ano
Hmotnost	2,5 kg

obj. číslo PDM1036S



1 490,-



FERM
REGULAR

2
ROKY
záruka



DALŠÍ
str. 25-26
PŘÍSLUŠENSTVÍ

El. vrtačka s příklepem **PDM1035**

Příkon	800 W/230 V
Otáčky	0 - 3 000/min.
Skličidlo do	Ø 13 mm
Ø vrtání beton/kov/dřevo	13/10/25 mm
Počet úderů	0 - 48 000/min.
Levý a pravý chod	ano
Hmotnost	2,3 kg

obj. číslo PDM1035



1 290,-



FERM

3
ROKY
záruka



DALŠÍ
str. 25-26
PŘÍSLUŠENSTVÍ

El. vrtačka s příklepem **PDM1037S**

Příkon	1 010 W/230V
Otáčky	0 - 1 000, 0 - 3 000/min.
Skličidlo do	Ø 13 mm
Ø vrtání beton/kov/dřevo	16/14/30mm
Počet úderů	0 - 16 000, 0 - 48 000/min.
Levý a pravý chod	ano
Hmotnost	5 kg

obj. číslo PDM1037S



2 290,-
~~2 490,-~~

• dvourychlostní



WORX
PROFESSIONAL

2+1=3 YEARS



DALŠÍ
str. 25-26
PŘÍSLUŠENSTVÍ

Elektrická vrtačka **WU100**

Příkon	500 W/230 V
Otáčky	0 - 2 500/min.
Frekvence příklepů	ne
Skličidlo do	Ø 1 - 10 mm
Ø vrtání kov/dřevo(zdivo)	10/25 mm
Regulace otáček	ano
Levý a pravý chod	ano
Dodáváno v kufru	ano
Hmotnost	1,5 kg

obj. číslo 45010000



1 890,-

obr. WU303



DALŠÍ
str. 25-26
PŘÍSLUŠENSTVÍ

Základní příslušenství:
Pomocná rukojeť, 7 ks bitů,
hloubkový doraz

El. příklepová vrtačka

WU303**WU303.1**

Příkon	800 W/230 V	900 W/230 V
Otáčky	0 - 1 300 / 0 - 2 700/min.	0 - 1 300 / 0 - 2 700/min.
Frekvence příklepů	0 - 20 800 / 0 - 43 200/min.	0 - 20 800 / 0 - 43 200/min.
Skličidlo do	Ø 1,5 - 13 mm	Ø 1,5 - 13 mm
Ø vrtání kov/zdivo/dřevo	13/20/32 mm	13/20/32 mm
Regulace otáček	ano	ano
Rychloupínací skličidlo	ne	ano
Hmotnost	2,5 kg	2,5 kg
obj. číslo	45030300	45030301

2 690,-~~3 290,-~~**3 890,-****3 090,-**

- SDS skličidlo
- Aretace sekáče proti pootočení

PNEU - vrtací kladivo **HDM1026S**

Příkon	600 W/230V
Otáčky	0 - 1 100/min.
Frekvence příklepů	0 - 5 800/min.
Pracovní energie	1,8 J
Ø vrtání kov/beton	13/20 mm
Levý a pravý chod	ano
Rychloupínací skličidlo	ano
Hmotnost	5,8 kg

Pneumatický příklep, Aretace vřetena při sekání**obj. číslo HDM1026S**

Možnost koupit Profi provedení viz str. 2



DALŠÍ
str. 25-26
PŘÍSLUŠENSTVÍ

**4 890,-**

Základní příslušenství:
Pomocná rukojeť, 7 ks bitů,
hloubkový doraz

PNEU - vrtací kladivo **WU344.1**

Příkon	600 W/230 V
Otáčky	0 - 1 050/min.
Frekvence příklepů	0 - 4 600/min.
Pracovní energie	2,0 J
Ø vrtání kov/zdivo/dřevo	13/20/30 mm
Regulace otáček	ano
Levý a pravý chod	ano
Rychloupínací skličidlo	ano
Hmotnost	2,3 kg

obj. číslo 45003441

VÝHODY: Dvě funkce, vrtání,
příklep, SDS plus skličidlo,
kontrola variabilní rychlosti

DALŠÍ
str. 25-26
PŘÍSLUŠENSTVÍ

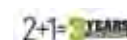

WU330.2

- možnost sekání
- model WU330.2 s výměnným skličidlem SDS plus

PNEU - vrtací kladivo **WU330**

Příkon	710 W/230 V
Otáčky	0 - 1 050/min.
Frekvence příklepů	0 - 4 600/min.
Pracovní energie	2,7 J
Ø vrtání kov/zdivo/dřevo	13/26/30 mm
Regulace otáček	ano
Levý a pravý chod	ano
Dodáváno v kufru	ano
Hmotnost	2,5 kg

obj. číslo 45033000**5 990,-****WU330.2**

Příkon	710 W/230 V
Otáčky	0 - 1 050/min.
Frekvence příklepů	0 - 4 600/min.
Pracovní energie	2,7 J
Ø vrtání kov/zdivo/dřevo	13/26/30 mm
Regulace otáček	ano
Levý a pravý chod	ano
Dodáváno v kufru	ano
Hmotnost	2,5 kg

obj. číslo 45033004**6 690,-****3 690,-**

- SDS skličidlo
- Aretace sekáče proti pootočení

PNEU - vrtací kladivo **HDM1027S**

Příkon	950 W/230V
Otáčky	0 - 960/min.
Frekvence příklepů	0 - 4 550/min.
Pracovní energie	2,8 J
Ø vrtání kov/beton	13/26 mm
Levý a pravý chod	ano
Rychloupínací skličidlo	ano
Hmotnost	6,8 kg

Pneumatický příklep**obj. číslo HDM1027S**

Možnost koupit Profi provedení viz str. 2



DALŠÍ
str. 25-26
PŘÍSLUŠENSTVÍ





1 690,-

NÁŠ TIP

DS-43N Stojan na vrtačku **DS-43**

85 mm	Max. posuv držáku	70 mm
+/- 90°	Natočení objímky	-
300 mm	Max. vzdál. základna - objímka	410 mm
38 - 43 mm	Upnutí	38 - 43 mm
ano	Hloubkový doraz	ano
25033033	obj. číslo	25033032



969,-



249,-

Korunkový vrták **do zdiva**

Ø 75 mm do zdiva
Závit M22 x 2
obj. číslo 25001807

Vrták stromkový

Sada 3 kusy
Ø 4 - 12 mm
Ø 6 - 20 mm
Ø 6 - 30 mm

obj. číslo 25000042



1 490,-



119,-

Úchyt **šestihran**

Ø 11 mm
Závit M22 x 2
obj. číslo 25001809

Úchyt **SDS**

Ø 11 mm
Závit M22 x 2
obj. číslo 25001810



119,-



170,-

Korunkové vrtáky **vykrúžovací sada**

Ø 18, 20, 24, 27, 37,
43, 50, 63 mm
obj. číslo 06011808

Korunkové vrtáky **HSS bimetal sada**

Ø 19, 22, 29, 35, 38,
44, 51, 57, 64 mm
obj. číslo 06024751



1 390,-

• použití: dřevo, dřevotříska, sádkokarton, kovy do síly 8 mm



230,-

Sada sukovníků **5 ks**

Ø 15, 20, 25,
30, 35 mm
obj. číslo 06011135

Sada vrtáků

Tvrdokov - Kobalt
Ø 1-10 mm
15 kusů
obj. číslo 06035015



590,-



1 890,-

Sada vrtáků

profi
Tvrdokov - Kobalt
Ø 1-13 mm
25 kusů
obj. číslo 06035025

Sada vrtáků

plochých do dřeva
Ø 10, 12, 16, 20, 25 mm,
1 ks 150 mm nástavec,
1 ks imbus klíč,
sada 7ks
obj. číslo CDA1063



390,-



DALŠÍ
str. 25-26
PŘÍSLUŠENSTVÍ

2 990,-

Vrtací kladivo **HDM1028**

Příkon	850 W/230 V
Otáčky naprázdno	800/min.
Počet úderů	4 000/min.
Pracovní energie	4,5 J
Průměr vrtání	- beton 26 mm
	- kov 13 mm
	- dřevo 40 mm
Hmotnost	6,3 kg

obj. číslo HDM1028

Zvláštní příslušenství:
sekáče do vrt. kladiva 4 ks
obj. č. 25023950 490,-



Základní příslušenství:
vrtáky SDS Ø 8, 10, 12 mm
sekáče ploché, špice, kufr

FERM
POWER SINCE 1982

NOVINKA

DALŠÍ
str. 25-26
PŘÍSLUŠENSTVÍ

3 590,-

Bourací kladivo **HDM1037**

Příkon	1500 W
Otáčky naprázdno	0 - 950/min.
Počet úderů	0 - 4400/min.
Pracovní energie	6 J
Průměr vrtání - beton	32 mm
kov	13 mm
dřevo	42 mm
Hmotnost	5,7 kg
SDS plus sklíčidlo	ano
Regulace otáček	ano

obj. číslo HDM1037

VÝHODY:

3 m kabel, kufr, 4 funkce: vrtání, vrtání s přiklepem, sekání bez rotace, sekání

Zvláštní příslušenství:
sekáče do vrt. kladiva 4 ks
obj. č. 25023950 490,-



Základní příslušenství:
Vrtáky SDS Ø: 8, 10, 12 mm,
sekáč plochý, špice

FERM
POWER SINCE 1982DALŠÍ
str. 25-26
PŘÍSLUŠENSTVÍ

11 990,-

~~12 990,-~~Bourací kladivo **WU334**

Příkon	900 W/230 V
Otáčky	0 - 720/min.
Frekvence přiklepů	0 - 3 500/min.
Pracovní energie	5,5 J
Ø vrtání kov/zdivo/dřevo	13/30/40 mm
Regulace otáček	ano
Levý a pravý chod	ano
SDS plus sklíčidlo	ano
Hmotnost	4,9 kg

obj. číslo 45000334



Základní příslušenství:
Pomocná rukojeť, kufr,
hloubkový doraz, mazací tuk

WORK
PROFESSIONAL
BASIC

2+1=3 YEARS

3ml



9 190,-

NEJLEVNĚJŠÍ
ve své třídě na trhuDemoliční kladivo **HDM1020**

Příkon	1 600 W/230 V
Otáčky naprázdno	1 500/min.
Počet úderů	1 500/min.
Pracovní energie	50 J
Upínací šestihran	30 mm
Hmotnost	16 kg

obj. číslo HDM1020

Zvláštní příslušenství:
sekáč plochý 410 x 30 mm
obj. č. 25000066 560,-

sekáč špice dl. 410 mm
obj. č. 25000067 560,-

FERM
POWER SINCE 1982

Dodáváno v kufru včetně příslušenství - sekáče plochý, špice.



Drážkovací fréza do zdiva **WSM1009**

Příkon	1 700 W/230 V
Otáčky	4 000/min.
Průměr kotouče	125 mm
Max. prořez	28 mm
Šířka drážky	14/19/29 mm
Hmotnost	8 kg

obj. číslo WSM1009

Dodáváno v kufru se 2 drážkovacími kotouči a vylamovacím plocháčem.



- vybavena laserem



Drážkovací fréza do zdiva **WSM1008**

Příkon	1 600 W/230 V
Otáčky	6 000/min.
Průměr kotouče	150 mm
Max. prořez	8 - 40 mm (8 pozic)
Šířka drážky	8 - 30 mm (6 pozic)
Hmotnost	9 kg

obj. číslo WSM1008

Dodáváno v brašně se 2 drážkovacími kotouči a vylamovacím plocháčem.

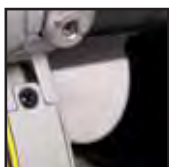

- vybavena laserem
- proudová ochrana proti přetížení



Zvláštní příslušenství:
diamantový kotouč
Ø 180 mm
obj. č. TCA1004 290,-

Stolní diamant. řezačka **TCM1010**

Příkon	600 W/230 V
Otáčky	2 950/min.
Průměr kotouče	180 x 22,2 mm
Max. prořez	(90°) 35 mm
Nastavení úhlu	0 - 45°
Rozměr stolu	360 x 330 mm
Hmotnost	9 kg

obj. číslo TCM1010

Dodáváno s diamantovým kotoučem a zásobníkem na chladicí kapalinu.

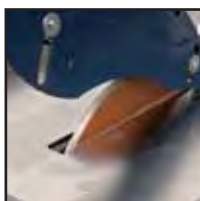

Zvláštní příslušenství:
diamantový kotouč
Ø 200 mm
obj. č. TCA1006 309,-

Stolní diamant. řezačka **TCM1011**

Příkon	900 W/230 V
Otáčky	2 950/min.
Průměr kotouče	200 x 25,4 mm
Max. prořez	(90°) 41 mm
Nastavení úhlu	0 - 45°
Rozměr stolu	500 x 400 mm
Hmotnost	9 kg

obj. číslo TCM1011

Dodáváno s diamantovým kotoučem, ochrannými brýlemi a ochrannou sluchu.





28 990,-

• laser

Řezačka na dlažbu **RD-600S**

Příkon	2 200 W/400 V
Otáčky	2 800/min.
Ø kotouče	350 x 25,4 mm
Kapacita řezu (délka/výška)	600/135 mm
Naklápění	0 - 45°
Rozměr stolu	500 x 510 mm
Chlazení	600 l/hod.
Hmotnost	77 kg

obj. číslo 25060000

Zvláštní příslušenství:

segm. diamant. kotouč
Ø 350 mm

obj. č. 25120001 3 290,-



- přímé upnutí všech míchacích metal s vnějším závitem M14
- vhodné pro míchání barev a omítkových směsí



3 090,-

Míchadlo **PMM1006**

Příkon	1 400 W/230 V
Otáčky	180 - 380/min. 300 - 650/min.
Upínání - závít	M14
Průměr míchadla	120 mm
Soft start	ano
Hmotnost	7,6 kg

obj. číslo PMM1006

Zvláštní příslušenství:

míchací metla
120 x 600 mm

obj. č. PMA1004 490,-



1 190,-

Dvukotoučová bruska **BGM1019**

Příkon	150 W/230 V
Otáčky	2 950/min.
Rozměr kotouče	Ø150 x 16 x Ø12,7 mm Ø150 x 16 x Ø12,7 mm
Dodáváno včetně kotoučů	hrubost (G36), (G60)
Hmotnost	5,6 kg

obj. číslo BGM1019

Zvláštní příslušenství:

brusný kotouč
Ø150 x 16 x Ø12,7 mm
(hrubý)obj. č. BGA1053 260,-
(jemný)

obj. č. BGA1054 260,-

Dodáváno s ochrannými
brýlemi.

1 890,-

Dvukotoučová bruska **BGM1020**

Příkon	250 W/230 V
Otáčky	2 950/min.
Rozměr kotouče	Ø150 x 20 x Ø12,7 mm Ø150 x 40 x Ø12,7 mm
Dodáváno včetně kotoučů	hrubost (G36), (G60)
Hmotnost	9 kg

obj. číslo BGM1020

Zvláštní příslušenství:

brusný kotouč
Ø150 x 20 x Ø12,7 mm
(hrubý)obj. č. BGA1055 290,-
Ø150 x 40 x Ø12,7 mm
(jemný)

obj. č. BGA1056 390,-

Dodáváno s ochrannými
brýlemi.

2 090,-

Dvukotoučová bruska **BGM1021**
s pomaloběžným kotoučem

Příkon	250 W/230 V
Otáčky	2 950/min., 134/min.
Rozměr kotouče	Ø150 x 20 x Ø12,7 mm
Rozměr pomaloběž. kotouče	Ø200 x 40 x Ø20 mm
Dodáváno včetně kotoučů	hrubost (G80), (G36)
Hmotnost	9,5 kg

obj. číslo BGM1021

Zvláštní příslušenství:

brusný kotouč
Ø150 x 20 x Ø12,7 mm (hrubý)obj. č. BGA1055 290,-
Ø200 x 40 x Ø20 mm (jemný)

obj. č. BGA1057 390,-

Dodáváno s ochrannými
brýlemi.



Zvláštní příslušenství:

kotouče
 ø150 x 20 x ø12,7 mm
 (brusný)

obj. č. 25250017 159,-
 (leštící)

obj. č. 25250018 169,-
 (drátěný)

obj. č. 25250019 259,-

Dvukotoučová bruska **MBKL-1500L**
 leštička

Příkon 375 W/230 V
 Otáčky 2 850/min.
 Kotouč brusný a drátěný ø150 x 20 x ø12,7 mm
 Kotouč leštící ø150 x 12 x ø12,7 mm
 Dodáváno včetně kotoučů hrubost (G36)
 Hmotnost 10,3 kg

obj. číslo 25012004



3 490,-



Zvláštní příslušenství:

brusný kotouč (G36)
obj. č. 25250017 159,-

brusný pás zr. 40 **obj. č. 60500040 60,-**

brusný pás zr. 60 **obj. č. 60500060 60,-**

brusný pás zr. 80 **obj. č. 60500080 60,-**

brusný pás zr. 100 **obj. č. 60500100 60,-**

brusný pás zr. 120 **obj. č. 60500120 60,-**

Víceúčellová bruska **BKLP-1500**

Příkon 350 W/230 V
 Otáčky 2 850/min.
 Rozměr kotouče ø150 x 20 x ø12,7 mm
 Rozměr pásu 50 x 686 mm
 Dodáváno včetně kotouče a pásu zr. 60
 Hmotnost 10,3 kg

obj. číslo 25016005



3 290,-



Zvláštní příslušenství:

brusný kotouč
 (hrubý)

obj. č. 25250013 249,-

(jemný) **obj. č. 25250014 399,-**

Dvukotoučová bruska **BKL-1500**

Příkon 375 W/230 V
 Otáčky 2 850/min.
 Rozměr kotouče ø150 x 25 x ø12,7 mm
 Rozměr kotouče ø150 x 40 x ø12,7 mm
 Dodáváno včetně kotoučů hrubost (G80), (G36)
 Hmotnost 11,5 kg

obj. číslo 25450150



2 890,-



Zvláštní příslušenství:

brusný kotouč
 (hrubý)

obj. č. 25250015 299,-

(jemný) **obj. č. 25250016 519,-**

Dvukotoučová bruska **BKL-2000**

Příkon 550 W/230 V
 Otáčky 2 850/min.
 Rozměr kotouče ø200 x 25 x ø16 mm
 Rozměr kotouče ø200 x 40 x ø16 mm
 Dodáváno včetně kotoučů hrubost (G80), (G36)
 Hmotnost 20 kg

obj. číslo 25450200



4 190,-



Zvláštní příslušenství:

brusný kotouč
 250 x 32 x 32 mm
 (hrubý)

obj. č. 60250008 790,-

(jemný) **obj. č. 60250009 790,-**

podstavec k BKS-2500

obj. č. 25002503 1 490,-

Dvukotoučová bruska **BKS-2500**

Příkon 1 100 W/400 V
 Otáčky 2 950/min.
 Rozměr kotouče ø250 x 32 x ø32 mm
 Dodáváno včetně kotoučů hrubost (G80), (G36)
 Hmotnost 45 kg

obj. číslo 25002502



5 890,-

DÍLNA A GARÁŽ

Kompresory	31
Stříkácí pistole a příslušenství ke kompresorům	34
Pneu sponkovačka, hřebíkovačka, stříkácí centrum	35
Plastové boxy s organizérem	36
Plastová boxy, organizéry	37
Worksite – ruční nářadí	38
Gola sady, profi sady nářadí, sady hrotů	40
Sady hlavic, sady šroubováků, sponkovací pistole, sponkovací kladivo, svěrka, sada dlát, hoblice	41
Pojízdná lehátka, plachty, upínací pásy	42
Průmyslové vysavače, tlakové myčky	43
Manipulační technika, zajišťovací sloupky, řetězové kladkostroje, naviják, ráčnová kladka	44
Lanové navijáky, hydraulické rozpínáky a zvedáky	45
Hydraulické zvedáky, hydraulický jeřáb	46



Kompresory COMPRECISE jsou výkonná a kvalitní zařízení, při jejichž výrobě je uplatňován systém řízení kvality ISO 9001. Každý kompresor je před expedicí testován na zkušební stolici. Výběr kompresoru je především ovlivněn požadovaným množstvím odebíraného vzduchu a pracovním tlakem připojeného spotřebiče. Pro snadnější orientaci slouží dále uvedená tabulka vhodnosti použití kompresoru na jednotlivé pracovní operace.

Typ kompresoru	Pneumatické nářadí										Strikání		Pískování		Pneu pohony výrobních strojů	Krátkodobý provoz	Dlouhodobý provoz	
	Ořukování	Huštění pneu	Tlakové zkoušky	Mycí pistole	Sponkovač	Hřebkovač	Utahovač	Sekáč	Bruska	Hobby + dekorací profi	Profi	Řezání plásmo	Skla	Kovů				
OL195/6F přenosný, bezolejový, rychloběžný - 230 V, 8 bar, 750 W, vzdušník 6 l	XX	XX	XX	X	X						X						ano	
OL195/24 pojízdný, bezolejový, rychloběžný - 230 V, 8 bar, 1,1 kW, vzdušník 24 l	XX	XX	XX	XX	XX						X						ano	
H3/6 přenosný, olejový, rychloběžný - 230 V, 8 bar, 1,5 kW, vzdušník 6 l	XX	XX	XX	X	X												ano	
H3/24 pojízdný, olejový, rychloběžný - 230 V, 8 bar, 1,5 kW, vzdušník 24 l	XX	XX	XX	XX	XX						X						ano	
H3/50 pojízdný, olejový, rychloběžný - 230 V, 8 bar, 1,5 kW, vzdušník 50 l	XX	XX	XX	XX	XXX	XX	X				XXX	X	XX			X	ano	
H3/50/2P pojízdný, olejový, rychloběžný - 230 V, 8 bar, 1,5 kW, vzdušník 50 l	XX	XX	XX	XX	XXX	XX	XX	X			XXX		XX	XX		XX	ano	
P50/230/3 pojízdný, olejový, pomaloběžný - 230 V, 9 bar, 2,2 kW, vzdušník 50 l	XXX	XX	XX	XXX	XXX	XXX	XX	X			XXX	XX	XX	XXX		XX		ano
P50/400/3 pojízdný, olejový, pomaloběžný - 400 V, 9 bar, 2,2 kW, vzdušník 50 l	XXX	XX	XX	XXX	XXX	XXX	XX	X			XXX	XX	XX	XXX		XX		ano
P100/400/3 pojízdný, olejový, pomaloběžný - 400 V, 9 bar, 2,2 kW, vzdušník 100 l	XXX	XX	XX	XXX	XXX	XXX	XX	XX	X		XXX	XX	XX	XXX		XX		ano
P200/400/3 pojízdný, olejový, pomaloběžný - 400 V, 10 bar, 2,2 kW, vzdušník 200 l	XXX	XXX	XX	XXX	XXX	XXX	XX	XX	XX		XXX	XX	XX	XXX		XX		ano
P200/400/4 pojízdný, olejový, pomaloběžný - 400 V, 11 bar, 3 kW, vzdušník 200 l	XXX	XXX	XXX	XXX	XXX	XXX	XX	XXX	XXX		XXX	XXX	XXX	XXX	X	XXX		ano
P200/400/5,5 pojízdný, olejový, pomaloběžný - 400 V, 11 bar, 4,1 kW, vzdušník 200 l	XXX	XXX	XXX	XXX	XXX	XXX	XX	XXX	XXX		XXX	XXX	XXX	XXX	XX	XXX		ano

Vhodnost použití (vysvětlivky): X omezená, XX vhodná ne v celém rozsahu, XXX vhodná



H3/50/2P



Doporučený olej
RENOLIN SC 32 SAE 10
pro rychloběžné kompresory

obj. č. 50320000 229,-/l

Kompresory - jsou vybaveny vzdušníkem s ventilem pro vypouštění kondenzátu a pojistným ventilem. Při rozběhu pracují v automatickém pracovním cyklu.

Hobby

	bezolejové		olejové			
Parametr/typ	OL195/6F	OL195/24	H3/6	H3/24	H3/50	H3/50/2P
Napětí (V/Hz)	230V/50 Hz	230V/50 Hz	230V/50 Hz	230V/50 Hz	230V/50 Hz	230V/50 Hz
Příkon (kW/HP)	0,75/1	1/1,5	0,75/1	1,5/2	1,5/2	2,25/3
Vzdušník (l)	6 litrů	24 litrů	6 litrů	24 litrů	50 litrů	50 litrů
Max. tlak (bar)	8 bar	8 bar	8 bar	8 bar	8 bar	8 bar
Nasávané mn. vzd. při 8 bar	180 l/min.	180 l/min.	119 l/min.	188 l/min.	188 l/min.	357 l/min.
Dodávané mn. vzd. při 8 bar	95 l/min.	95 l/min.	61 l/min.	98 l/min.	98 l/min.	182 l/min.
Průměr pístu / Počet kusů	47 x 38 mm/1 ks	47 x 38 mm/1 ks	42 x 30 mm/1 ks	47 x 38 mm/1 ks	47 x 38 mm/1 ks	47 x 36 mm/2 ks
Rozměr stroje (mm)	350 x 300 x 350	550 x 240 x 600	470 x 240 x 490	640 x 270 x 600	740 x 320 x 650	750 x 320 x 690
Hmotnost (kg)	13	18	15/13	23/21	31/29	40/36
Hladina hluku (db)	97	97	95	97	97	97
Počet otáček (ot./min.)	3 400	3 400	2 750	2 780	2 830	2 850
Počet výstupů na vzduch	1	1	1	2	2	2
Objednáací číslo	50019508	50019524	25000129	25000130	25000131	25000132
Cena	3 390,-	4 190,-	3 090,-	3 590,-	5 190,-	7 590,-

Kompresory rychloběžné - rychloběžné jednoválcové agregáty s kývavým pístem (u typu H3/50/2P dvouválcový agregát s kývavými písty). Planetové ventily z nerez oceli. Olejová náplň zvyšuje životnost kompresoru.



Kompresory olejové pomaloběžné - pomaloběžná dvouválcová kompresorová jednotka s řadovým uspořádáním válců, vyznačující se klidným chodem a nízkou hlučností. Vysoký výkon a dlouhá životnost jednotky předurčuje kompresory pro dílenské a průmyslové použití. Dokonalá účinnost mazání kluzně uložených, dělených, nebo nedělených ojnic olejem, sací prachový filtr a chladič vzduchu na výstupu.



15 490,-

P50/230/3



17 490,-

P50/400/3



20 490,-

P100/400/3



27 490,-

P200/400/3



34 490,-

P200/400/4



39 490,-

P200/400/5,5 včetně koleček

Doporučený olej RENOLIN 504 VDL 100 SAE 20
pro pomaloběžné kompresory

obj. č. 50504000 169,-/l



Profi - pomaloběžné

Parametr/typ	P50/230/3	P50/400/3	P100/400/3	P200/400/3	P200/400/4	P200/400/5,5
Hladina hluku Lwa	97 dB	95 dB	93 dB	93 dB	96 dB	97 dB
Tlak bar	10 bar	10 bar	10 bar	10 bar	11 bar	11 bar
Nasávané množství	320 l/min.	320 l/min.	387 l/min.	387 l/min.	514 l/min.	653 l/min.
Dodvané mn. vzduchu při 7 bar	125,21 l/min.	166,95 l/min.	213,21 l/min.	213,21 l/min.	343,53 l/min.	414,75 l/min.
Příkon motoru	2,2 kW	2,2 kW	2,2 kW	2,2 kW	3 kW	4 kW
Napětí	230 V/50 Hz	400 V/50 Hz	400 V/50 Hz	400 V/50 Hz	400 V/50 Hz	400 V/50 Hz
Počet otáček	1 570/min.	1 570/min.	1 100/min.	1 100/min.	1 400/min.	1 400/min.
Objem vzdušníku	50 litrů	50 litrů	90 litrů	200 litrů	200 litrů	200 litrů
Hmotnost	57 kg	57 kg	71 kg	122 kg	137 kg	160 kg
Objednáací číslo	50008504	5000541	50036541	50006601	50049601	50053705
Cena	15 490,-	17 490,-	20 490,-	27 490,-	34 490,-	39 490,-

Stříkací pistole FERM – jsou určeny pro univerzální použití, jsou vhodné pro kutily a méně náročné řemeslnické práce. Paprsek lze tvarovat. Těleso je vyrobeno z hliníkové slitiny, tryska z mosazi a jehla z nerez oceli. Jsou dodávány standardně s tryskou 1,5 mm.



589,-

• spodní nádobka

Stříkací pistole **FERM**

Objem nádoby 0,75 l
Pracovní tlak 4,5 - 6 bar
Spotř. vzduch. 180 l/min.
Rychospojka

obj. číslo ATM1040

Objem nádoby 0,4 l
Pracovní tlak 4,5 - 6 bar
Spotř. vzduch. 180 l/min.
Rychospojka

obj. číslo ATM1039

• horní nádobka



589,-



FERM



Stříkací pistole UR/PLUS – robustní pistole velmi dobré kvality, vhodné pro všechny nástřiky. Těleso je z hliníkové bronzu, drždlo ze zpevněné plastické hmoty HOSTAFORM. Lze tvarovat paprsek a regulovat množství dodávané barvy. Dodávány s tryskou 1,7 mm.



1 349,-

• spodní nádobka

Stříkací pistole **UR/PLUS**

Objem nádoby 1 l
Spotř. vzduch. 200 l/min.
Hliník
Připojovací rozměr 1/4"

obj. číslo 50027017

Objem nádoby 0,68 l
Spotř. vzduch. 200 l/min.
Nylon
Připojovací rozměr 1/4"

obj. číslo 50027617

• horní nádobka



1 349,-



WALMEC



189,-

Ofukovací pistole

Pracovní tlak 2 - 4 bar
Rychospojka
Spotř. vzd. 110 l/min.

obj. číslo ATM1050

Husticí pistole

Pracovní tlak 0 - 8 bar
Rychospojka
Spotř. vzd. 110 l/min.

obj. číslo ATM1041



359,-



FERM



1 299,-

• Určena pro pískování středních ploch.

Zvláštní příslušenství:
náhradní tryska obj. č. 50201682 259,-

Pískovací pistole **PS/1**

Průměr trysky 6 mm
Max. prac. tlak 5 - 8 bar
Spotř. vzduchu při 6 bar
280 - 500 l/min.

Je vybavena 2 m sací hadicí pro přívod písku z nezávislého zásobníku.

obj. číslo 50050314

Pistole na dutiny **TS**

Pracovní tlak 2 - 6 bar
Spotřeba vzduchu 200 l/min., Připojovací rozměr 1/4"
Stříkání dutin - hadička délky 60 cm, materiál Hostaform s ocelovou obvodovou tryskou.
Spodky automobilu - kovová 5 cm dlouhá tryska z patron Rezistinu nebo vosku v originálním balení.
Celokovová pistole s výměnnou tryskou.

obj. číslo 50050244

Zvláštní příslušenství: tryska obj. číslo 50020161 139,-
hadička s obvodovou tryskou obj. číslo 50020160 309,-



849,-



WALMEC



2 190,-

Hadice s navíjením

Délka 9 m
Ø hadice 8 x 12 mm
Pracovní tlak 8 bar
Montáž na zeď nebo zavěšení
S rychlospojkami

obj. číslo ATA1033

Stříkací sada **FAT-850**

Ofukovací pistole, tlak 2 - 4 bar
Husticí pneu s manometrem, tlak 0 - 8 bar
Stříkací pistole na barvu s nádobkou, tr. 1,5 mm, tlak 4,5 - 6 bar
Stříkací pistole na kapaliny s nádobkou, tlak 4,5 - 6 bar
Spotřeba vzduchu 150 l/min.
Spirálová hadice 5 m s rychlospojkou (universal DIN)

obj. číslo ATM1036



1 190,-



FERM





Beta



obr. ATA1027

Příslušenství pro kompresory

- čep rychlospojky (1/4") **obj. č. 50011141 39,-**
- hadice rovná 11 x 6/10 m PVC **obj. č. ATA 1027 490,-**
- hadice spirálová 8 x 5/5 m **obj. č. ATA 1026 290,-**
- hadice spirálová 12 x 8/7,5 m **obj. č. 06019595 430,-**
- hadice spirálová 12 x 8/10 m **obj. č. 06019596 510,-**
- hadice spirálová 12 x 8/15 m **obj. č. 06019597 680,-**
- hadice spirálová 12 x 8/20 m **obj. č. 06019598 810,-**

obr. ATA1026



Zvláštní příslušenství:

- výška spony  6 mm, 2000 ks **obj. č. ETA1006 199,-**
- 14 mm, 2000 ks **obj. č. ETA1008 199,-**
- hřebíky  14 mm, 1500 ks **obj. č. ETA1005 199,-**

Elektr. sponkovací pistole **ETM1003** na spony a hřebíky

- Napájení 230 V
- Spony a hřebíky 6 - 14 mm
- Vysokouúderná sponkovací pistole vhodná pro spony a hřebíky
- Dodáváno se 400 ks spon 10 mm a 100 ks hřebíků 14 mm

obj. číslo ETM1003

749,-

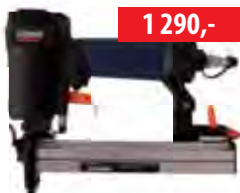
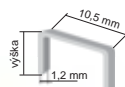

1 290,-

Zvláštní příslušenství:

- výška spony  12 mm, 1920 ks **obj. č. ATA1028 189,-**
- 18 mm, 1120 ks **obj. č. ATA1029 129,-**
- 22 mm, 960 ks **obj. č. ATA1030 149,-**
- 25 mm, 960 ks **obj. č. ATA1031 229,-**

Pneu sponkovačka

- Pracovní tlak 4 - 7 bar
- Spotř. vzduch. 85 l/min.
- Kapacita sponek 100 ks
- Hmotnost 2,4 kg

obj. číslo ATM1042

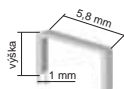

Pneu hřebíkovačka

- Pracovní tlak 7 bar
- Spotř. vzduch. 85 l/min.
- Rozměr hřebíků 1.25 x 1.05 x 50 mm
- Hmotnost 2,6 kg

obj. číslo ATM1044



1 590,-

Zvláštní příslušenství:

- hřebíky  20 mm, 1000 ks **obj. č. ATA1086 99,-**
- 30 mm, 1000 ks **obj. č. ATA1087 119,-**
- 50 mm, 1000 ks **obj. č. ATA1088 149,-**



1 490,-

Pneu utahovák

- Otáčky 7 000/min.
- Pracovní tlak 6,3 bar
- Spotřeba vzd. 228 l/min.
- Velikost hlavíc 9, 10, 11, 13, 14, 17, 19, 22, 24, 27 mm
- Utah. moment 320 Nm
- Čtyřhran 1/2", Rychospojka

obj. číslo ATM1043

El. stříkáč pístole

- Příkon 110 W/230 V
- Výkon pístole 300 ml/min.
- Obsah nádoby 800 ml
- Průměr trysky 0,8 mm
- Hmotnost 1,9 kg

obj. číslo SGM1012

990,-

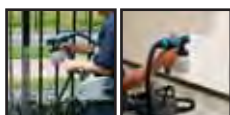

- náhradní nádoba
- popruh na rameno
- jednoduchý systém čištění a montáže
- nastavitelný nástřik

Stříkáč centrum **SGM1011**

- Příkon 350 W/230 V
- Výkon pístole 280 g/min.
- Obsah nádoby 700 ml
- Průměr trysky 1,8 mm
- Max. viskozita 40 DIN/sec
- Délka hadice 1,8 m
- Hmotnost 3,6 kg

obj. číslo SGM1011

2 090,-



Plastové boxy s organizérem **KP**

Technické parametry

Parametr/typ	KP-20Y	KP-22Y	KP-25Y
Rozměry (d x š x v) mm	240 x 258 x 496	276 x 286 x 554	304 x 300 x 752
Nosnost kg	15	20	30
Objednací číslo	06090001	06090002	06090003
Cena	490,-	590,-	990,-

KP-20Y

KP-22Y



Pryžvové rohy

KP-25Y

- Hliníková rukojeť, hliníkové přasky, multi buňky, speciální organizér, ochrana rohů



Plastový box s organizérem **KP-22G**

Technické parametry

Parametr/typ	KP-22G
Rozměry (d x š x v) mm	276 x 286 x 554
Nosnost kg	30
Objednací číslo	06090004
Cena	649,-



Pryžvové rohy

- Hliníková rukojeť, hliníkové zámečky, 3x multi buňka, speciální organizér, ochrana rohů, vyklápěcí košíčky, vhodný pro rybáře



Plastové boxy s organizérem **KP**

Technické parametry

Parametr/typ	KP-12B	KP-15B
Rozměry (d x š x v) mm	150 x 167 x 300	186 x 200 x 398
Nosnost kg	6	9
Objednací číslo	06090043	06090044
Cena	129,-	190,-

KP-12B

KP-15B

- 2x multi buňka, speciální organizér



Plastový box s organizérem **PK-18R**

Technické parametry

Parametr/typ	PK-18R
Rozměry (d x š x v) mm	245 x 257 x 458
Nosnost kg	12
Objednací číslo	06090018
Cena	359,-

- Hliníková rukojeť, 2x vyjímatelná multi buňka, hliníkový uzávěr, speciální organizér



Plastové boxy s organizérem **PK**

Technické parametry

Parametr/typ	PK-22R	PK-25R
Rozměry (d x š x v) mm	277 x 267 x 550	327 x 286 x 598
Nosnost kg	22	27
Objednací číslo	06090022	06090025
Cena	589,-	679,-

PK-22R

PK-25R

- Hliníková rukojeť, vyjímatelné multi buňky, hliníkový uzávěr, speciální organizéry





Plastové boxy s organizérem **KP set**

Technické parametry

Parametr/typ	KP-1218 SET	KP-1522 SET	KP-1225 SET
Rozměry (d x š x v) mm	227 x 257 x 458	270 x 267 x 550	320 x 285 x 597
Rozměry (d x š x v) mm	153 x 180 x 306	187 x 211 x 403	187 x 211 x 403
Nosnost kg	6/11,5	8,5/19	8,5/21
Objednáací číslo	06090005	06090006	06090007
Cena	229,-	349,-	459,-



KP-1218 SET

KP-1225 SET



- Velký box - 2x multi buňka + speciální organizér. Malý box - speciální organizér
- SET 2 boxy v 1



Zásuvkové organizéry **KO**

Technické parametry

Parametr/typ	KO-10BY	KO-16BY	KO-18BY
Rozměry (d x š x v) mm	260 x 200 x 400	392 x 200 x 400	458 x 200 x 400
Počet zásuvek	6	9	12
Objednáací číslo	06090008	06090015	06090009
Cena	349,-	549,-	649,-

KO-18BY

KO-16BY



KO-10BY

- Závěsný nebo přenosný organizér, zásuvkový systém



Přepážkové organizéry **KO**

Technické parametry

Parametr/typ	KO-12TR	KO-16TR	KO-20TR
Rozměry (d x š x v) mm	35 x 195 x 290	65 x 290 x 390	65 x 390 x 490
Počet míst	12	16	20
Objednáací číslo	06090026	06090028	06090030
Cena	89,-	129,-	209,-

KO-16TR

KO-12TR

KO-20TR



Oboustranné organizéry **KO**

Technické parametry

Parametr/typ	KO-16DUO	KO-20DUO
Rozměry (d x š x v) mm	130 x 290 x 390	130 x 390 x 490
Počet míst	38	38
Objednáací číslo	06090032	06090034
Cena	279,-	379,-



KO-16DUO



KO-20DUO



Miskové organizéry **KO**

Technické parametry

Parametr/typ	KO-12COL	KO-14COL	KO-16COL
Rozměry (d x š x v) mm	50 x 186 x 287	50 x 249 x 344	50 x 303 x 399
Počet míst	12	22	32
Objednáací číslo	06090011	06090012	06090013
Cena	89,-	119,-	159,-

KO-12COL

KO-14COL

KO-16COL



Sada vyrážeců a sekáčů 12 ks

WT3110

Sekáč: 10 x 8 x 140 mm,
12 x 10 x 150 mm, 16 x 12 x 170 mm
Vyrážeč: 8 x 10 x 150 mm,
6 x 10 x 150 mm, 5 x 8 x 150 mm,
4 x 8 x 150 mm, 3 x 8 x 150 mm,
1,5 x 6 x 150 mm
obj. číslo 25003110



399,-

~~539,-~~

Multimetr digitální

WT9048

3místný LCD
obj. číslo 25009048



209,-

~~299,-~~

Kleště kombinované 175 mm

WT1011

Chrom - Vanadiová ocel
obj. číslo 25001011



129,-

~~219,-~~

Kleště štípací boční 175 mm

WT1014

Chrom - Vanadiová ocel
obj. číslo 25001014



129,-

~~209,-~~

Kleště sika 250 mm

WT1129

Vysokouhlíková ocel
obj. číslo 25001129



169,-

~~269,-~~

Kleště štípací čelní 200 mm

WT1527

Chrom - Vanadiová ocel
obj. číslo 25001527



139,-

~~219,-~~

Kleště segerové, sada 4 ks

WT1287

obj. číslo 25001287



379,-

~~590,-~~

Kleště telefonní 150 mm

WT1015

Chrom - Vanadiová ocel
obj. číslo 25001015



119,-

~~159,-~~

Klíče torx sada 9 ks (T10 - T50)

WT2154

1,5; 2; 2,5; 3; 4; 5; 6; 8; 10
Chrom - Vanadiová ocel
obj. číslo 25002154



199,-

~~279,-~~

Klíče imbus sada 9 ks (1,5 - 10 mm)

WT2148

1,5; 2; 2,5; 3; 4; 5; 6; 8; 10
Chrom - Vanadiová ocel
obj. číslo 25002148



179,-

~~279,-~~

Kleště rychloupínací 250 mm

WT1177

Vysokouhličková ocel
obj. číslo 25001177

119,-

~~159,-~~



Klíč stavitelný 250 mm

WT2511

Rozevření 0 - 30 mm
Chrom - Vanadiová ocel
obj. číslo 25002511

189,-

~~259,-~~



Ráčna 1/2"

WT2315

obj. číslo 25002315

349,-

~~459,-~~



Klíče očkové 8 ks

WT2718

8x10; 10x12; 9x11; 12x14;
14x17; 17x19; 19x21; 22x24
obj. číslo 25002718

359,-

~~499,-~~



Palice gumová

WT3099

Délka 300 mm
Vysoce kvalitní pryž
obj. číslo 25003099

89,-

~~139,-~~



Klíče očkoploché 8 ks (8 - 19 mm)

WT2720

8; 10; 11; 12; 13; 14; 17; 19
obj. číslo 25002720

349,-

~~590,-~~



Kladivo 1 kg

WT3151

Délka 350 mm
obj. číslo 25003151

159,-

~~249,-~~



Klíče ploché 12 ks (6 - 32 mm)

WT2115

6x7; 8x10; 10x12; 12x14; 14x17;
16x18; 17x19; 19x22; 22x24;
24x27; 27x30; 30x32
obj. číslo 25002115

839,-

~~1390,-~~



Měřítka posuvná 0 - 150

WT4055

Odpčet: 0,02 mm
obj. číslo 25004055

329,-

~~429,-~~



Měřítka posuvná digitální 0 - 150

WT4171

Odpčet: 0,01 mm
Nerezová ocel
obj. číslo 25004171

499,-

~~669,-~~



Kleště nýtovací 250 mm

WT9029

4 velikosti nýtu: 2,4 mm;
3,2 mm; 4,0 mm; 4,8 mm
obj. číslo 25009029

209,-

~~299,-~~



Páčidlo 600 x 18 mm

WT3171

Zušlechtěná ocel
obj. číslo 25003171

159,-

~~219,-~~





2 490,-

Gola sada **94 dílů 1/4" - 1/2"**

1/2" hlavice: 10, 11, 12, 13, 14, 15, 16, 17, 18, 19, 20, 21, 22, 23, 24, 27, 30, 32 mm
 1/2" hlavice prodloužená: 14, 15, 17, 19 mm
 1/4" hlavice: 4, 4.5, 5, 5.5, 6, 7, 8, 9, 10, 11, 12, 13, 14 mm
 1/4" hlavice prodloužená: 6, 7, 8, 9, 10, 11, 12, 13 mm
 1/4" hlavice s bity: PH 1,2; PL 4, 5, 5, 7; IMB 3, 4, 5, 6; PZ 1, 2; IMB 8, 10, 12, 14; PZ 3, 4; TRX 8, 10, 15, 20, 25, 30
 bity 8 mm: PH 3, 4; PL 8, 10, 12; 1/2" ráčna, 1/2" kardan, 1/2" nástavec 125,250 mm
 1/2" klíč na svíčky 16,21 mm
 1/2" vratidlo, 1/4" vratidlo
 1/4" nástavec s rukojetí
 1/4" ráčna, 1/4" kardan, 1/4" nástavec 2",4"
 1/4" adapter na bity
 1/4" nástavec pružinový
 150 mm
 klíče imbus 1.5, 2, 2.5 mm

obj. číslo 06004056



2 390,-

Profi sada nářadí **112 dílů 1/4" - 3/8"**

kleště konektorové
 konektory
 kleště kombinované 160 mm
 šroubováky PL, PH
 hlavice 1/4" 4, 5, 6, 7, 8, 9, 10, 11, 13 mm
 hlavice 3/8" 10, 11, 12, 13, 14, 15, 16, 17, 18, 19, 21, 22 mm
 redukce 3/8" - 1/4"
 klíče ploché 8, 9, 10, 12, 13, 15 mm
 klíče na svíčky 16, 21 mm
 3/8" nástavec 125 mm
 klíč nastavitelný 150 mm
 ráčna 1/4" nástavec s rukojetí, redukce na bity
 bity 8 mm PH, PZ, PL, TRX, IMB
 1/4" nástavec s rukojetí

obj. číslo 06001320



3 290,-

Profi sada nářadí **73 dílů 1/4" - 1/2"**

1/2" hlavice: 10, 11, 12, 13, 14, 15, 17, 19, 22, 24 mm
 1/4" hlavice: 5, 6, 7, 8, 9, 10, 11, 12, 13 mm
 bity 8 mm: PH 1, 2, 3; PL 3, 4, 5, 6, 7
 PZ 1, 2, 3; TRX 10, 15, 20, 25, 30; IMB 3, 4, 5, 6, 7
 1/2" ráčna, 1/2" kardan, 1/2" nástavec 250 mm
 1/2" nástavec na vratidlo
 klíče na svíčky 16, 21 mm
 1/4" nástavec s rukojetí
 šroubovák s ráčnou na bity
 kladivo 300 g
 zkoušečka 220 - 250 V
 kleště kombi. 160 mm, sico 250 mm
 šroubováky PL, PH
 očkoploché klíče 10, 11, 12, 13, 14, 15, 17, 19 mm

obj. číslo 06004073



1 790,-

Gola sada **25 dílů**

1/2" hlavice: 8, 9, 10, 11, 12, 13, 14, 15, 16, 17, 18, 19, 21, 22, 24, 27, 30, 32 mm
 1/2" ráčna, 1/2" vratidlo
 1/2" kardan
 1/2" nástavec 125 mm
 1/2" nástavec 250 mm
 1/2" klíč na svíčky 16, 21 mm

obj. číslo 06004025

Sada hrotů **40 dílů**

redukce na bity 1/2"-10 mm
 redukce na bity 3/8"-10 mm
 10 mm bity 30 mm
 spline: M5, M6, M8, M10, M12
 trx: T20, T25, T27, T30, T35, T40, T45, T50, T55, T60
 imbus: 4 mm, 5 mm, 6 mm, 7 mm, 8 mm, 10 mm, 12 mm
 10 mm bity 75 mm - spline: M5, M6, M8, M10, M12
 trx: T20, T25, T27, T30, T35, T40, T45, T50, T55, T60
 imbus: 4 mm, 5 mm, 6 mm, 7 mm, 8 mm, 10 mm, 12 mm

obj. číslo 06006640



560,-



739,-

Sada hlavic **Imbus 1/2" 9 dílů**

1/2" hlavice Imbus: 4, 5, 6, 7, 8, 10, 12, 14, 17 mm

obj. číslo 06004008

Sada hlavic **TORX 1/2" 9 dílů**

1/2" hlavice TRX: 20, 25, 27, 30, 40, 45, 50, 55, 60 mm

obj. číslo 06004007



789,-





499,-

Sada šroubováků **SDK-42**

42 dílů

42 dílů
křížové, ploché šroubováky
flexi nástavec, bity
uni šroubovák na bity
mini šroubováky

obj. číslo 25004200



229,-



4 - 14 mm Ruční sponkovací pistole **6 - 14 mm**

0,7 mm

šíře spony

1,2 mm

obj. číslo 06019175

obj. číslo 06019179

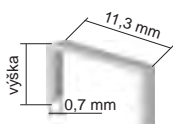
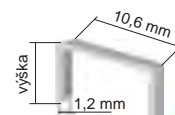

Zvláštní příslušenství:

výška spony 1 000 ks, šíře 0,7 mm

délka 6 mm

délka 8 mm

délka 10 mm

délka 12 mm

délka 14 mm

obj. číslo 06019165 **28,-**

obj. číslo 06019166 **30,-**

obj. číslo 06019167 **32,-**

obj. číslo 06019168 **34,-**

obj. číslo 06019169 **37,-**

Zvláštní příslušenství:

výška spony 1 000 ks, šíře 1,2 mm

délka 8 mm **obj. číslo 06019191 41,-**

délka 10 mm **obj. číslo 06019192 44,-**

délka 12 mm **obj. číslo 06019193 46,-**

449,-

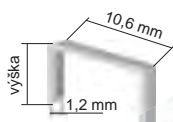

Ruční sponkovací kladivo

šíře spony 1,2 mm

obj. číslo 06019178

669,-

Zvláštní příslušenství:

výška spony 1 000 ks, šíře 1,2 mm

délka 8 mm

délka 10 mm

délka 12 mm

obj. číslo 06019191 **41,-**

obj. číslo 06019192 **44,-**

obj. číslo 06019193 **46,-**

Sada řezbářských dlát

12 ks

dřevěné rukojeti

obj. číslo 06019459

709,-



Svěrka plastová

Typ	Objednací číslo	Cena
75 mm	06140075	24,-
100 mm	06140100	35,-
150 mm	06140150	59,-
228 mm	06140228	75,-

Truhlářské svěrky Quick Grip

Typ	Svirání (mm)	Rozevirání (mm)	Objednací číslo	Cena
QG - 150	0 - 150	200 - 400	06140250	389,-
QG - 300	0 - 300	200 - 550	06140300	429,-
QG - 450	0 - 450	200 - 700	06140450	459,-
QG - 600	0 - 600	200 - 850	06140600	479,-
QG - 900	0 - 900	200 - 1150	06140900	629,-



Truhlářská hoblice **PTH-2100NB**

Rozměry stolu

2 060 x 815 x 95 mm

Pracovní výška

815 mm

Rozměry

2 100 x 780 x 815 mm

Materiál bukový masiv

Hmotnost

68 kg

obj. číslo 25069004

15 990,-

- tuhá konstrukce
- dobrá stabilita



Montážní lehátko **LHP-2**

Nosnost 120 kg

obj. číslo 06000452



Beta



990,-

Pojízdné lehátko - plastové **LHP-3**

Rozměry 1 000 x 475 x 130 mm

obj. číslo 06006802



Beta



990,-



Olejníčka plechová 180 ml **OL-180**

obj. číslo 06019621



59,-

Beta



Sada náradí 18 dílů **SN-18**

- 7x klíče kombinované 8-10-11-12-13-14-17 mm
- 5x sada šroubováků
- PL: 5x75, 6x100, 8x150 mm
- PH: 1x80, 2x100 mm
- 1x140 mm zkoušečka napětí
- 1x sada imbus klíčů: 2-2.5-3-4-5-6 mm
- 1x kladivo 300 g
- 1x siko kleště 225 mm
- 1x nastavitelný klíče 150 mm
- 1x kombinované kleště 160 mm

obj. číslo 06000018



Beta



790,-



Plachta zakrývací STANDARD

Typ	Objednací číslo	Cena
Plachta 3 x 4 m PE, PL-3/4	06019563	129,-
Plachta 3 x 5 m PE, PL-3/5	06019561	159,-
Plachta 4 x 5 m PE, PL-4/5	06019565	209,-
Plachta 4 x 6 m PE, PL-4/6	06019564	259,-
Plachta 5 x 6 m PE, PL-5/6	06019560	319,-
Plachta 5 x 8 m PE, PL-5/8	06019566	429,-
Plachta 6 x 10 m PE, PL-6/10	06019567	639,-
Plachta 8 x 12 m PE, PL-8/12	06019568	999,-



Beta



Upínací pásy - jednoduché



Vyrobeno v EU
Profi - kvalita

Typ	Upínací pás jednoduchý do	délka	Objednací číslo	Cena
UP-3/8	3 000 kg/35 mm	8 m	60040800	369,-
UP-2/6	2 000 kg/35 mm	6 m	60020600	329,-
UP-0,75/6	750 kg/25 mm	6 m	60010600	209,-
UP-0,5/5	500 kg/25 mm	5 m	60000500	129,-
UP-1/5	1 000 kg/25 mm	5 m	60040500	189,-



PROMA



Upínací pásy - souprava



Typ	Upínací souprava do	délka	Objednací číslo	Cena
US-5/8	5 000 kg/50 mm	8 m	60120800	549,-
US-5/12	5 000 kg/50 mm	12 m	60121200	659,-
US-4/4	4 000 kg/50 mm	4 m	60140400	449,-
US-4/8	4 000 kg/50 mm	8 m	60140800	519,-
US-3/6	3 000 kg/35 mm	6 m	60140600	399,-
US-2/6	2 000 kg/35 mm	6 m	60120600	369,-
US-1,5/6	1 500 kg/25 mm	6 m	60100600	319,-
US-0,75/6	750 kg/25 mm	6 m	60110600	279,-





2 590,-

Průmyslový vysavač **PPV-1400/20**

Příkon	1 400 W
Sací výkon	16 KPa
Max.příkon přípoj. zařízení	1 800 W
Objem nádoby	20 litrů
Délka hadice	4 m
Hmotnost	6,5 kg
Rozměry	355 x 355 x 510 mm

obj. číslo 25069010

- silný motor 1 400 W
- integrovaná zásuvka pro připojení elektrického nářadí s příkonem 1 800 W
- systém automatického zapínání a vypínání s prodlevou v případě, že je připojeno další elektronářadí
- pro mokré a suché vysávání
- **nerozová nádoba**

Základní příslušenství:

teleskopická sací trubice, úzká hubice, sací hadice, kolečka, univerzální hubice, zásuvka pro připojení elektrického nářadí, filtr, sáček

Zvláštní příslušenství:

prachový sáček
obj. č. 25069007 50,-
prachový filtr skládaný
obj. č. 25069006 220,-



4 190,-

Průmyslový vysavač **PPV-2050/50**

Příkon	1 400 W
Sací výkon	18 KPa
Max.příkon přípoj. zařízení	1 800 W
Objem nádoby	50 litrů
Délka hadice	4 m
Hmotnost	11,9 kg
Rozměry	475 x 465 x 655 mm

obj. číslo 25069005

- silný motor 1 400 W
- integrovaná zásuvka pro připojení elektrického nářadí s příkonem 1 800 W
- systém automatického zapínání a vypínání s prodlevou v případě, že je připojeno další elektronářadí
- pro mokré a suché vysávání
- **nerozová nádoba**

Základní příslušenství:

sací trubice 2 ks, úzká hubice, sací hadice, vypouštěcí hadice, kolečka, univerzální hubice, zásuvka pro připojení elektrického nářadí, filtr, sáček

Zvláštní příslušenství:

prachový sáček
obj. č. 25069009 80,-
prachový filtr skládaný
obj. č. 25069006 220,-



2 390,-

Tlaková myčka s "Autostop" **PPW-140**

Příkon	1 400 W/230 V
Tlak maximální	105 bar
Tlak pracovní	70 bar
Otáčky	1 900/min.
Spotřeba vody	5 l/min.
Max. teplota vody	50 °C
Rozměr	390 x 270 x 260 mm
Hmotnost	6 kg

obj. číslo 25100140

Základní příslušenství:

stříkací pistole, hadice 5 m, nádoba na čisticíla, uhlíkový motor



Tlaková myčka **GRM1013_1**



Příkon	1 850 W
Napětí	230 V
Max. tlak	135 bar
Max. průtok vody	427 l/hod.
Délka hadice	6 m
Hmotnost	6,5 kg
Napájecí kabel	5 m

obj. číslo GRM1013_1

3 490,-

4 190,-



Tlaková myčka **GRM1019_1**



Příkon	2 500 W
Napětí	230 V
Max. tlak	195 bar
Max. průtok vody	487 l/hod.
Délka hadice	6 m
Hmotnost	20 kg
Napájecí kabel	5 m

obj. číslo GRM1019_1

6 990,-

7 990,-

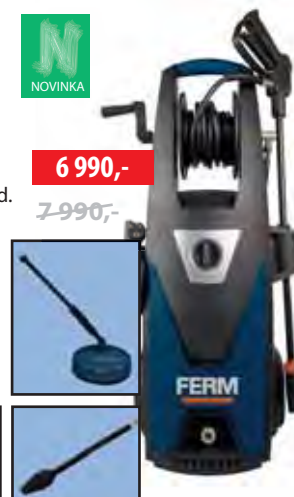



Montážní stůl JAW HORSE **WU063**

Rozsah upínání	940 mm
Síla upínání	1000 kg
Max. zatížení	272 kg
Velikost složeného stolu	737 x 356 x 330 mm
Velikost postaveného stolu	1003 x 990 x 864 mm
Hmotnost stroje	19 kg

6 190,-

obj. číslo 45063000

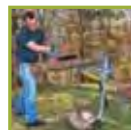

- kuličková ložiska
- svařovaný rám
- nafukovací pneumatiky

1 590,-

Převážná rudi

Nosnost 225 kg
Velikost ložné plochy 350 x 180 mm
Celková výška 1 195 mm
Hmotnost 8,8 kg

obj. číslo TTM1028

Převážný vozík

Nosnost 150 kg
Rozměr 480 x 734 mm
Hmotnost 9,5 kg

obj. číslo TTM1027

- skládací model
- 2 otočná a 2 pevná kola

1 590,-



Zajišťovací sloupky **ZS-2T (1 pár)**

Zátěž	2 t
Min. výška	285 mm
Max. výška	425 mm
Hmotnost	5,5 kg

obj. číslo 06042004

639,-



Řetězové kladkostroje

RZ-13

Délka řetězu 3 m
Hmotnost břemene 0,75 t
Zdvih 3 m

obj. číslo 25001030

1 990,-

RZ-23

Délka řetězu 3 m
Hmotnost břemene 1,4 t
Zdvih 3 m

obj. číslo 25002030

2 490,-

RZ-33

Délka řetězu 3 m
Hmotnost břemene 2,2 t
Zdvih 3 m

obj. číslo 25003030

3 590,-



**UPOZORNĚNÍ:
Používat pouze
pro svislý tah!**



659,-

Ruční naviják **PRN-450** Ráčňová kladka **PRK-2000**

Zatížení 450 kg
Délka lana 10 m
Průměr lana 4 mm
Převodový poměr 4,1:1

obj. číslo 06019797

Zatížení 2 000 kg
Délka lana 1,5 m
Průměr lana 5 mm

obj. číslo 06019794

479,-





Lanové navijáky

**LN-400, LN-600,
LN-800, LN-1000**

Zvláštní příslušenství:

otočný rám (pro LN-400, LN-600), délka 750 mm
max. nosnost 600 kg

obj. č. 25400001 1 390,-



**UPOZORNĚNÍ:
Používat pouze
pro svislý tah!**

Technické parametry

Typ	Použití	Napětí V	Příkon W	Nosnost kg	Výška zdvihu m	Rychlost zdvihání m/min.	Průměr lana mm	Hmotnost netto kg	Rozměr balení cm	objednací číslo	cena
LN - 400	jednod. závěs	230	750	200	12	10	4	15	52 x 41 x 17	25400000	4 190,-
	dvojitý závěs			400	6	5					
LN - 600	jednod. závěs	230	1 050	300	12	10	5	18	52 x 41 x 17	25600000	4 990,-
	dvojitý závěs			600	6	5					
LN - 800	jednod. závěs	230	1 350	400	12	8	5	20	52 x 44 x 17	25061008	7 290,-
	dvojitý závěs			800	6	4					
LN - 1000	jednod. závěs	230	1 600	500	12	8	5,5	32	57 x 33 x 25	25061009	9 990,-
	dvojitý závěs			999	6	4					



Hydraulický rozpínák **4 t**

Rozpínací síla 4 t
Hmotnost 20 kg

3 990,-

Seznam dílů:

prodl. tyč L=495 mm, prodl. tyč L=418 mm,
prodl. tyč L=215 mm, prodl. tyč L=125 mm,
prodl. tyč L=82 mm, pumpa 4 tuny, pístnice
(vysunutí 125 mm), tlaková hadice, koncová
patka kulatá, koncová patka plochá, koncová
patka klínová, koncová patka „V“ opěrná deska
110x60 mm, opěrná patka pístnice, rozvírací
klín 1/2 tuny, gumová hlava, spojka

obj. číslo 06026886



Hydraulický rozpínák **10 t**

Rozpínací síla 10 t
Hmotnost 36 kg

5 790,-

Seznam dílů:

prodl. tyč L=685 mm, prodl. tyč L=456 mm,
prodl. tyč L=250 mm, prodl. tyč L=127 mm,
pumpa 10 tun, pístnice (vysunutí 125 mm),
tlaková hadice, koncová patka kulatá,
koncová patka plochá, koncová patka klínová,
koncová patka „V“ opěrná deska 165 x 95 mm,
opěrná patka pístnice, rozvírací klín 1/2 tuny,
gumová hlava, spojka

obj. číslo 06019604



Hydraulické zvedáky **HZP**



HZP-5

HZP-30

Technické parametry

Parametr/typ	HZP-3	HZP-5	HZP-8	HZP-15	HZP-20	HZP-30	HZP-50
Max. nosnost t	3	5	8	15	20	30	50
Min. výška mm	194	216	230	230	245	295	300
Max. výška mm	365	435	470	475	480	475	480
Zdvih mm	110	145	160	160	170	180	180
Hmotnost kg	3,6	4,8	6,3	8,9	11,5	21	30
Výška závitů mm	60	70	90	90	70	-	-
Dod. v kufříku	ano	ano	ne	ne	ne	ne	ne
Objednací číslo	25061001	25061002	25061003	25340391	25340392	25061004	25061005
Cena	539,-	649,-	749,-	1 080,-	1 290,-	3 090,-	4 290,-

Pojízdný hydraulický zvedák **HZ-1,5K**

Max. nosnost 1,5 t
 Min. výška 130 mm
 Max. výška 345 mm
 Zdvih 215 mm
 Rozměr 460 x 220 x 150 mm
 Hmotnost 7,8 kg



obj. číslo 06019601

Beta

2
ROKY
záruka

990,-



Pojízdný hydraulický zvedák **TJM1008**

Max. nosnost 2 t
 Min. výška 135 mm
 Max. výška 356 mm
 Zdvih 221 mm
 Hmotnost 10 kg

obj. číslo TJM1008



1 290,-



Pojízdný hydraulický zvedák

3 890,-



HZ-3.0

3 t
 145 mm
 510 mm
 365 mm
 40 kg

Max. nosnost
 Min. výška
 Max. výška
 Zdvih
 Hmotnost

obj. číslo 25340390

s pedálem **HZ-3P**

3 t
 145 mm
 500 mm
 355 mm
 40 kg

obj. číslo 06008350



4 290,-



Pojízdný hydraulický zvedák nízkoprofilový

HZN-2

2 t
 89 mm
 359 mm
 270 mm
 15 kg

Max. nosnost
 Min. výška
 Max. výška
 Zdvih
 Hmotnost

obj. číslo 06825010

HZN-2,5

2,5 t
 85 mm
 455 mm
 370 mm
 35 kg

obj. číslo 06830018



1 990,-



4 390,-



Pojízdný hydraulický jeřáb **HJ-2**

Max. nosnost
 Min. výška
 Max. výška
 Zdvih
 Rozměry
 Hmotnost

2 t
 1 920 mm
 2 360 mm
 440 mm
 175 x 104 x 149 cm
 90 kg

obj. číslo 06032002

8 990,-



TVÁŘECÍ TECHNIKA

Lisy, ohýbačky trubek, děrovačka trubek, závitořez	48
Pákové nůžky, ohýbačka, obrubovací stroj	50
Ohýbačky, zakružovačka, trojkombinace	51

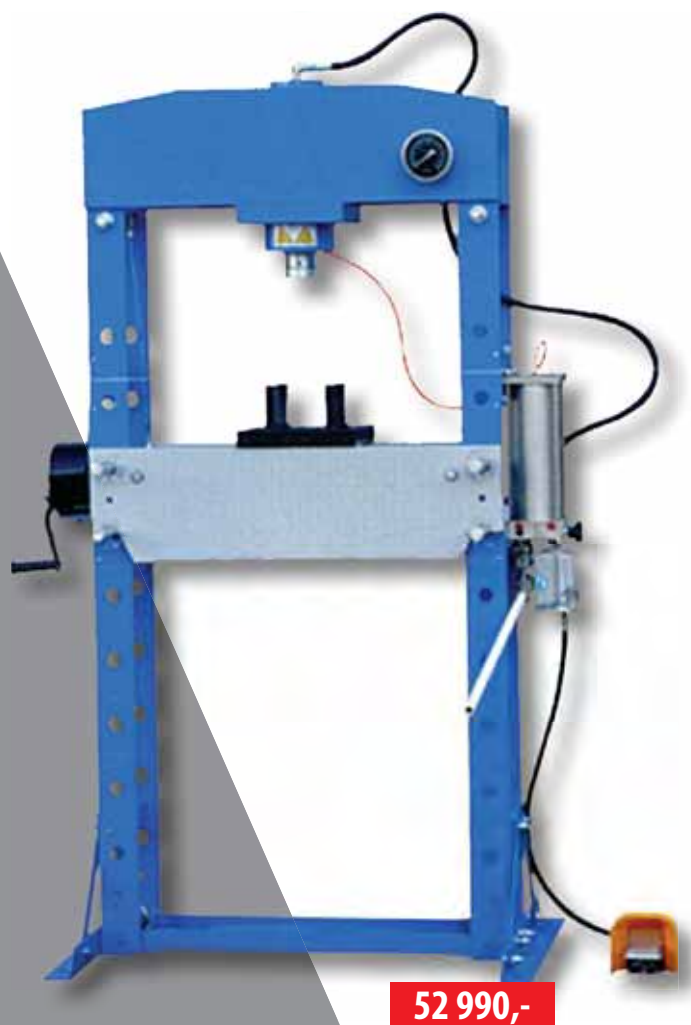

**Hydraulický lis
HLR 50U/2A**
více na str. 48

Díleňské hydraulické lisy **HLR**

Technické parametry

Parametr/typ	HLR-10U/2	HLR-12U/2	HLR-20U/2	HLR-30U/2A	HLR-50U/2A	
Kapacita	t	10	12	20	30	50
Vysunutí pístu	mm	180	180	190	150	200
Pracovní rozsah	mm	0 - 340	0 - 910	54 - 1 044	51 - 1130	68 - 1048
Průměr pístu	mm	40	40	46	55	65
Zastavěná plocha	mm	570 x 500	640 x 700	730 x 560	780 x 700	910 x 810
Stlačený vzduch	bar	-	-	-	7,5 - 8,5	7,5 - 8,5
Šířka lože	mm	335	454	550	530	730
Výška	mm	760	1 375	1 805	1 770	1 904
Hmotnost	kg	50	74	126	182	365
Objednáací číslo		25000053	25000054	25000055	25000056	25000057
Cena		7 690,-	9 990,-	18 990,-	26 990,-	52 990,-

Stolní a stojanové hydraulické lisy se svařenou robustní konstrukcí pro univerzální/profesionální díleňské použití s ručním ovládním hydraulické jednotky nebo s ručním ovládním pneumaticko-hydraulické jednotky pomocí multiplikátoru, alternativně i ručním pumpováním model HLR-30U/2A a HLR-50U/2A. Všechny typy lisů vynikají kvalitní hydraulikou a vysokou provozní spolehlivostí a životností. Jsou vybaveny kontrolním tlakoměrem.

**7 690,-**

HLR 10U/2

**26 990,-**

HLR 30U/2A

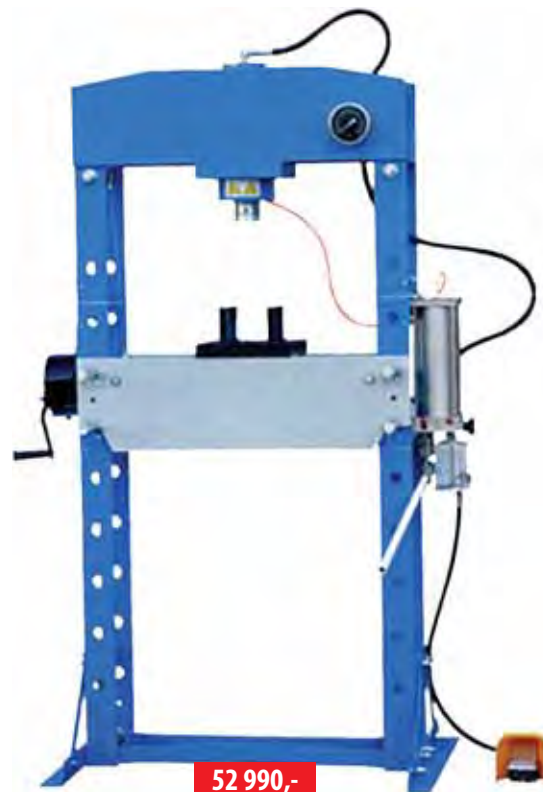
**52 990,-**

HLR 50U/2A

Děrovačka trubek **DT-1**

Vnější Ø trubky (")	1/4, 3/8, 2/5
Vnější Ø trubky (mm)	15, 18, 22
Síla stěny	0 - 3 mm
Hmotnost	8 kg

obj. číslo **25376203****3 990,-**

- pro spojování trubek do úhlu 90°
- vertikální a horizontální použití



Lisy

AP-1**AP-2**

Kapacita	1 t	2 t
Max. výška dílce	140 mm	215 mm
Rozměr tlačné tyče	25 x 25 mm	32 x 32 mm
Délka tlačné tyče	245 mm	345 mm
Délka páky	350 mm	460 mm
Celková výška lisu	320 mm	450 mm
Šířka drážky v zákl.	40 mm	53 mm
Vyložení lisu	98 mm	145 mm
Rozměr základny	268 x 128 mm	432 x 170 mm
Hmotnost	15 kg	34 kg
obj. číslo	25000001	25000002

1 890,-**3 790,-**



6 690,-

Lis s ráčnou

APR-3

Kapacita 3 t
Max. výška dílce 320 mm
Rozměr tlačné tyče 38 x 38 mm
Délka tlačné tyče 460 mm
Délka páky 570 mm
Celková výška lisu 550 mm
Šířka drážky v zákl. 60 mm
Vyložení lisu 148 mm
Rozměr základny 455 x 200 mm
Hmotnost 58 kg

obj. číslo

25000030



19 990,-

Lis

AP-5

Kapacita 5 t
Max. výška dílce 450 mm
Rozměr tlačné tyče 50 x 50 mm
Délka tlačné tyče 645 mm
Délka páky 880 mm
Celková výška lisu 820 mm
Šířka drážky v zákl. 100 mm
Vyložení lisu 245 mm
Rozměr základny 650 x 280 mm
Hmotnost 154 kg

obj. číslo

25000005



10 590,-

Hydraulická ohýbačka trubek **HOT-150**

Max. tlak 10 t
Kapacita trubky 1/2" - 2"
Max. vysunutí beranu 150 mm
Hmotnost 44 kg

obj. číslo 25101000

Náhradní tvarové opěrky

1/2" obj. č. 25100012 290,-
3/4" obj. č. 25100034 320,-
1" obj. č. 25100001 390,-
1 1/4" obj. č. 25100114 520,-
1 1/2" obj. č. 25100112 640,-
2" obj. č. 25100002 920,-



- tvarové opěrky v základním příslušenství
- pro nízkouhlikové ocelové trubky
- lze zakoupit až 6 náhradních vložek



6 790,-

Ruční ohýbačka trubek **ROT-180K**

Kapacita trubky 3/8", 1/2", 9/16", 5/8", 3/4", 7/8"
jákl 3/4", 1"
Síla stěny trubek 0,8 - 1,2 mm
Max. ohýbací úhel 180°
Hmotnost 24,5 kg
Dodáváno v kufru

obj. číslo 25373215

- vhodné pro měď



- ovládání nožním pedálem



19 900,-

Stacionární elektrický závitorez **ZPM-50**

Příkon 750 W/230 V
Rozsah řezání závitů 1/2 - 2", M8 - M24
Rychlost 27 ot./min.
Hmotnost 74 kg
Dodáváno včetně sady závitovacích oček

obj. číslo 25000050

Zvláštní příslušenství:

nože
1/2" - 3/4" obj. č. 25000051 459,-
"1 - 2" obj. č. 25000052 459,-





Pákové nůžky

NP-1000

Max. střížná délka	1 030 mm
Max. tloušťka plechu (plech válcovaná ocel a podobné materiály)	1 mm
Rozměr stolu	690 x 1040 mm
Stavitelný doraz	70 - 580 mm
Pravítko stolu	ano
Hmotnost	445 kg
Rozměr (d x v x š)	2660 x 900 x 900 mm

obj. číslo 25031007



Pákové nůžky profilové

NPP-6

Max. stříhané rozměry	
- kulatý průřez	16 mm
- plochý průřez	100 x 10 mm
- úhelník	40 x 6 mm
- T-úhelník	40 x 6 mm
- plech	8 mm
Délka nožů	175 mm
Hmotnost	42 kg

obj. číslo 25500008

Zvláštní příslušenství:

sada nožů obj. č. 25500009 3 990,-

• vhodné pro stavební ocel



Pákové nůžky na plech

HS-10

Kapacita - plochý profil	70 x 5 mm
- plech tloušťka	5 mm
- kulatý profil	13 mm
Délka nože	250 mm
Hmotnost	23 kg

obj. číslo 25372104

Zvláštní příslušenství:

nože pro HS-10 obj. č. 25372105 1 790,-



Univerzální ohýbačka

UO-120

Kapacita - plochý profil (ocel)	100 x 5 mm (za studena = S) 100 x 15 mm (za horka = H)
- kruhový profil	18 mm (S) 22 mm (H)
- jákl	16 x 16 mm (S) 22 x 22 mm (H)
- L profil	60 x 8 mm (S) 100 x 12 mm (H)
Rádus lemu	0/5, 10/15, 20/25
Úhel ohybu	0 - 100°
Hmotnost	32 kg

obj. číslo 25100101



Obrubovací stroj

ROS-50/180

Kompletní sada pro drátování, vlnění, žlábkování i ohýbání Možnost připevnění na desku stolu	
Max. síla plechu	0,8 mm
Vzdálenost mezi středy	50 mm
Vyložení	177 mm
Hmotnost	25 kg
Rozměry	440 x 360 x 20 mm

obj. číslo 25373205

Ohýbačka

ROP-20/1020N

Max. délka ohybu 1 020 mm
 Max. tloušťka plechu 2,5 mm
 (plech pozink a podobné materiály)
 Úhel ohybu 0 - 135°
 Hmotnost 285 kg
 Rozměry 1 460 x 620 x 1 270 mm

obj. číslo **25031003**

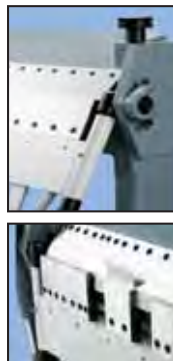

54 990,-
 (45 446,- bez DPH)

Zakružovačka

ZS-15/1300

Max. délka ohybu 1 300 mm
 Max. tloušťka plechu 1,5 mm
 (plech pozink a podobné materiály)
 Průměr válce 75 mm
 Hmotnost 200 kg
 Rozměry 1 800 x 500 x 500 mm

obj. číslo **25374005**



31 990,-
 (26 438,- bez DPH)

Zvláštní příslušenství:

stojan obj. č. **25374007** 7 590,-

Ohýbačka

ROP-10/2020

Max. délka ohybu 2 020 mm
 Max. tloušťka plechu 1 mm
 (plech pozink a podobné materiály)
 Úhel ohybu 0 - 135°
 Hmotnost 325 kg
 Rozměry 2 450 x 940 x 700 mm

obj. číslo **25031006**

vhodné pro stavební klempířské práce



69 990,-
 (57 843,- bez DPH)

SNO-1000 (stáčečka, ohýbačka, nůžky na plech)

Max. tloušťka plechu 1 mm
 (plech pozink a podobné materiály)
 Kapacita zakružovačky 0,4 mm
 Délka lože 1 016 mm
 Úhel ohybu 90°
 Min. stočený průměr 43 mm
 Hmotnost 200 kg

obj. číslo **25371004**

Zvláštní příslušenství:

stojan obj. č. **25371005** 7 390,-

Kompaktní stroj - stáčečka, ohýbačka a nůžky na plech. Obsahuje výměnné ohýbací matrice, 2-polohové držadlo. Umožňuje pracovat v sekcích nebo po celé délce. Nůžky stříhají měkkou ocel a podobné materiály. Rolující válec je opatřen drážkami pro formování plechu.

27 990,-
 (23 132,- bez DPH)



ZAHRADNÍ TECHNIKA

Robotická sekačka, aku sekačka	53
Strunové sekačky, plotostříhy, vysavač	54
Aku fukar, motorová pila, ostříčka řetězů, ponorná čerpadla	55
Křovinořezy	56
Křovinořezy, zametač, kultivátor, fukar, štěpkovač	57
Zahradní drtič, motorový vrták	58
Štípačky na dřevo	59



27 990,-

~~29 990,-~~

**Robotická sekačka
WG796E.1**
více na str. 53



Robotická sekačka **WG796.E**

Akumulátor	28 V Max, 2.0 Ah Li-Ion
Šíře sečení	180 mm
Výška sečení	20 - 60 mm
Svahová dostupnost	20° (35%)
Doba nabíjení	1,5 hod.
Sečení / 1 nabití	2,5 hod. (dle stavu trávníku)
Prům. doba sečení	500 m ² /13,5 hod.
Doporučená sečná plocha	až 1000 m ²
Sečící systém	1 hlava/4 nože
Počet zón sečení	4 zóny
Hmotnost	8,3 kg

obj. číslo 45000791

**Nastavitelný pomocí Wi-Fi -
Pečujte o svůj trávník z vlaku,
z práce nebo dokonce na dovolené!**

Zvláštní příslušenství:

Likvidátor travních plstí
obj. č. 60008227 559,-



- Účinně likviduje zbytky staré trávy
- Nahrazuje vertikutaci trávníku
- Omezuje tvorbu mechů
- Vyživuje trávník 2 měsíce



27 990,-
~~29 990,-~~

- Patentovaný systém pohybu o 30% rychlejší než konkurence.
- Automatický návrat do nabíjecí stanice po dokončení sekání
- Automatické dobíjení baterie
- Čtyřbřitý sekačí/ mulčovací systém
- Dešťový senzor - automatické parkování při dešti
- Bezpečnostní PIN kód
- Snadná výměna akumulátoru
- Intuitivní a rychlé nastavení
- Patentovaný systém AIA pro projetí úzkou uličkou
- Není třeba programovat - stačí stisknout tlačítko

Základní příslušenství:

Nabíjecí stanice s kabelem 15 m, kolíky pro upevnění stanice, 180 m obvodového drátu, 200 ks upevňovacích kolíků, 12 ks náhradních nožů metr, klíč, napájecí adaptér,

Zvláštní příslušenství:

náhradní nože 12 ks WA0176 **obj. č. 45000176 490,-**
obvodový drát 200 m WA0177 **obj. č. 45000177 3 690,-**
upevňovací kolíky set 100 ks WA0179 **obj. č. 45000179 590,-**
akumulátor 28 V, 2 Ah WA3225 **obj. č. 45003225 2 990,-**



Aku sekačka na trávu **WG776E**

9 490,-

Akumulátor Li-ion	40 V/2 Ah (nabíjení 1 hod.)
Průměr sečené plochy	33 cm
Výška sečení	20 - 60 mm
Polohy nastavení výšky	3
Objem koše	30 litrů
Hmotnost	12 kg

obj. číslo 45000776



**NEJTIŠŠÍ
na trhu**

Základní příslušenství:

Sběrný koš, akumulátor, nabíječka

- 2 v 1 (sběrný koš a zadní výhoz)
- Manuální nastavení výšky sečení
- Extra tichý chod
- Turbo rychlost sečení
- Sběrný koš s plastovým víkem, indikátor naplnění koše
- Sklopná páková ovládací madla
- Držadlo s pěnovým madlem
- Inteligentní nabíječka – při nabití automatické odpojení od sítě
- Vyjímatelný aku s indikací

**až 1000 m²
na 1 nabití**



pohon
elektrický

2 990,-

Základní příslušenství:
bezpečnostní kryt
kryt lišty

El. plotostřih **WG209E**

Příkon
Otáčky
Délka lišty
Max. Ø větví
Hmotnost

550 W/230 V
3 200/min.
51 cm
24 mm
2,7 kg

- Obousměrný chod čepele
- Laserem řezané čepele
- Dokonalé vyvážení
- Oblíbené u uživatelů



WORK
it's your nature

2+1=3 YEARS



3 690,-

Zvláštní příslušenství:
struna s cívkou WA0004
obj. č. 45000400 190,-
akumulátor WA3551.1
obj. č. 45035511 2 190,-

Aku strunová
sekačka **WG169E**

Aku 20 V, 2 Ah/ Li-ion
Otáčky 8 500/min.
Délka struny 1 x 3 m
Průměr sečení 30 cm
Průměr struny 1,65 mm
Doba nabíjení 3 hod.
Hmotnost 2,6 kg

obj. číslo 45000169

Aku plotostřih
WG259E

Aku 20 V, 2 Ah/ Li-ion
Otáčky 2 200/min.
Délka lišty 520 mm
Průměr větví 14 mm
Doba nabíjení 3 hod.
Hmotnost 2,5 kg

obj. číslo 45000259



3 890,-

Zvláštní příslušenství:
akumulátor WA3551.1
obj. č. 45035511 2 190,-



WORK
it's your nature

2+1=3 YEARS



~~2 990,-~~
2 090,-

Vysavač a mulčovač **WG501**

Příkon
Rychlost sání
Průtok vzduchu
Kapacita vaku
Mulčovací poměr
Hmotnost

3 000 W/230 V
335 km/h
10m³/min.
54 litrů
10:1
3,8 kg

obj. číslo 45010501

- Nejkompaktnější a nejlehčí vysavač ve své třídě !
- Jednoruční, lehké, komfortní a snadné ovládání
- Tvarované ústí pro snadné vysávání okolo překážek a zdí
- Systém čištění vstupu
- Snadná změna funkce sání/ foukání bez montážního nářadí
- 3 v 1 (sání, foukání a mulčování)
- Ergonomická rukojeť
- 7 rychlostí vysávání, sběrný vak



WORK
it's your nature

2+1=3 YEARS



2 990,-

Vysavač a mulčovač **WG505E**

Příkon
Rychlost sání
Průtok vzduchu
Kapacita vaku
Mulčovací poměr
Hmotnost

3 000 W/230 V
335 km/h
10m³/min.
54 litrů
10:1
3,8 kg

obj. číslo 45010505

- **Kovový ventilátor**
- Nejkompaktnější a nejlehčí vysavač ve své třídě !
- Jednoruční, lehké, komfortní a snadné ovládání
- Tvarované ústí pro snadné vysávání okolo překážek a zdí
- Systém čištění vstupu
- Snadná změna funkce sání/ foukání bez montážního nářadí
- 3 v 1 (sání, foukání a mulčování)
- Ergonomická rukojeť
- 7 rychlostí vysávání, sběrný vak



WORK
it's your nature

2+1=3 YEARS





3 790,-

Zvláštní příslušenství:
akumulátor WA3520
obj. č. 45003520 2 190,-

Aku fukar **WG545E.5**

Akumulátor	20 V, 1,5 Ah/Li-ion
Max. rychlost vzduchu	200 km/h
Doba nabíjení	45 min.
Sací výkon	ne
Hmotnost	2,6 kg

obj. číslo 45054500

- Akumulátorový fukar Worx Garden WG545E.5 20 V provedením je i přes své malé rozměry velkým pomocníkem.
- Vysoká rychlost foukání do 200 km/h, dokonale odstraní i malé části listí, např. terasy nebo příjezdové cesty a to i za mokra. S tímto bezdrátovým pomocníkem, můžete dělat svou práci za pomoci nejmodernější technologie baterie. Díky rychlonabíječce je baterie plně nabitá během 45 minut.



- Kryt lišty
- Montážní nářadí
- Příznivá pořizovací cena
- Řetěz OREGON
- Lišta OREGON
- Automatické mazání řetězu
- Příznivé ceny náhradních dílů

Zvláštní příslušenství:

řetěz Oregon 0,325 pro PRG-5880
obj. č. 25004307 690,-
řetěz Oregon 3/8" pro PRG-5880/2
obj. č. 25004311 690,-

Motorová pila **PGR-5880/2**

Typ motoru	benzínový, 2T
Zdvihový objem	58 ccm
Výkon	1,8/2,4 kW/k
Délka lišty	500 mm
Objem palivové nádrže	550 ml
Objem olejové nádrže	260 ml
Rozteč řetězu	3/8"
Hmotnost	6,7 kg

obj. číslo 25005881



5 190,-

3 390,-



Tuhá konstrukce



Vzduchový filtr



Nový design



Zvláštní příslušenství pro OSR-85:
brusný kotouč
obj. č. 25049060 99,-

Ostříčka pilových řetězů **OSR-85**

Příkon	85 W/230 V
Otáčky	4 800/min.
Hřídel	23 mm
Brusný kotouč	108 x 3 mm
Rozměry	330 x 160 x 250 mm
Hmotnost	2,2 kg

obj. číslo 25019000



1 290,-



1 790,-

PDW-550 Ponorná čerpadla kalová PDW-900

550 W/230 V	Příkon	900 W/230 V
7 m	Max. dopravní výška	8,5 m
9 500 l/hod.	Max. tlačná kapacita	14 000 l/hod.
8 m	Max. ponorná hloubka	8 m
35 mm	Max. velikost tlačných částic	35 mm
35 °C	Max. teplota vody	35 °C
10 m	Přívodní kabel	10 m
5,1 kg	Hmotnost	5,4 kg

obj. číslo 25100550

obj. číslo 25100900



2 090,-



2 890,-

Křovinořez **PGK-2600**

Typ motoru	benzínový, 2T
Zdvihový objem	26 ccm
Výkon	0,75/6 500 kw/ot./min
Objem nádrže	0,6 litru
Ø sečení (struna/nůž 3z)	43/26 cm
Ø struny	2,5 mm
Hmotnost	4,9 kg

obj. číslo 25002600

Základní příslušenství:
popruh, struna,
tříramenný nůž,
nádooba na mix paliva



Zvláštní příslušenství:

strunová hlava M10 L
obj. č. 25004308 190,-

kotoučová pila 80 zubů
Ø 250 x 25 x 1,5 mm
obj. č. 25004309 290,-

tříramenný nůž
obj. č. 25004310 190,-



3 390,-

Křovinořez **PGK-3300**

Typ motoru	benzínový, 2T
Zdvihový objem	32,5 ccm
Výkon	0,9/6 500 kw/ot./min
Objem nádrže	1 litr
Ø sečení (struna/nůž 3z)	43/26 cm
Ø struny	2,5 mm
Hmotnost	7,1 kg

obj. číslo 25003300

Základní příslušenství:
popruh, struna,
tříramenný nůž,
nádooba na mix paliva



Zvláštní příslušenství:

strunová hlava M10 L
obj. č. 25004308 190,-

kotoučová pila 80 zubů
Ø 250 x 25 x 1,5 mm
obj. č. 25004309 290,-

tříramenný nůž
obj. č. 25004310 190,-



4 390,-

Křovinořez **PGK-4300**

Typ motoru	benzínový, 2T
Zdvihový objem	42,7 ccm
Výkon	1,25/6 500 kw/ot./min
Objem nádrže	1,2 litrů
Ø sečení (struna/nůž 3z)	43/26 cm
Ø struny	2,5 mm
Hmotnost	8,4 kg

obj. číslo 25004300

Základní příslušenství:
popruh, struna,
tříramenný nůž,
nádooba na mix paliva



Zvláštní příslušenství:

strunová hlava M10 L
obj. č. 25004308 190,-

kotoučová pila 80 zubů
Ø 250 x 25 x 1,5 mm
obj. č. 25004309 290,-

tříramenný nůž
obj. č. 25004310 190,-



5 790,-

Křovinořez **PGK-3500**

Typ motoru	benzínový, 4T
Zdvihový objem	37,7 ccm
Výkon	1,2/7 000 kw/ot./min
Objem nádrže	1,2 litrů
Ø sečení (struna/nůž 3z)	43/26 cm
Ø struny	2,5 mm
Hmotnost	6,2 kg

obj. číslo 25003600

Základní příslušenství:
popruh, struna,
tříramenný nůž,
nádooba na mix paliva



Zvláštní příslušenství:

strunová hlava M10 L
obj. č. 25004308 190,-

kotoučová pila 80 zubů
Ø 250 x 25 x 1,5 mm
obj. č. 25004309 290,-

tříramenný nůž
obj. č. 25004310 190,-







Křovinořez **PGK-4304/2**

Typ motoru	benzínový, 2T
Zdvihový objem	42,7 ccm
Výkon	1,25/6500 kw/ot./min.
Objem nádrže	1,2 litrů
Ø sečení (struna/nůž 3z)	43/26 cm
Ø struny	2,5 mm
Hmotnost	11,5 kg (set)

obj. číslo 25004304

-  strunová hlava M10 L
obj. č. 25004308 190,-
-  kotoučová pila 80 zubů
Ø 250 x 25 x 1,5 mm
obj. č. 25004309 290,-
-  tříramenný nůž
obj. č. 25004310 190,-

Zvláštní příslušenství:

řetěz pro PGK-4304 lišta 25cm
obj. č. 25004305 190,-

Adaptér pro PGR-4304 / PGR-4304/2
obj. č. 25047001 390,-



5 790,-



**kombi set
4 v 1**

Základní příslušenství:

popruh, struna,
tříramenný nůž,
nádoba na mix paliva



• Pokud požadujete příslušenství PGK-4304/2 namontovat na starší typovou řadu PGK-4304 je nutné dokoupení adaptéru PGK4304/PGK4304/2, který zaručí kompatibilitu požadovaného nástavce s pohonnou jednotkou.



Zametač

Délka	590 mm
Průměr	200 mm
Poměr otáčení	50:1
Průměr tyče	26 mm
Hnací hřídel	5x5 mm

obj. číslo 25046001

2 190,-



**Příslušenství
PGK-4304/2**

Kultivátor

Délka	210 mm
Průměr	260 mm
Poměr otáčení	40:1
Průměr tyče	26 mm
Hnací hřídel	5x5 mm

obj. číslo 25045001

2 190,-



**Příslušenství
PGK-4304/2**

Fukar

Průměr	200 mm
Poměr otáčení	1:1
Průměr tyče	26 mm
Hnací hřídel	5x5 mm

obj. číslo 25044003

990,-



**Příslušenství
PGK-4304/2**



6 990,-



Příslušenství:
baterie, nabíječka, struna

AKU Křovinořez **WG168E**

Napětí aku	40V max.
Ø sečení	33 cm
Ø struny	1,65 mm
Délka struny	9,5 m
Doba nabíjení	1 hod.
Počet rychlostí	3

obj. číslo 45016800



- Indikátor stavu baterie
- Měkká rukojeť
- Automatické posouvání struny
- Doraz pro dosekávání hran
- Regulace otáček
- Stavitelný kryt struny



11 490,-

Tichý štěpkovač větví **WG401E**

Příkon	2 500 W/230 V
Otáčky	40/min.
Max. průměr větví	40 mm
Hmotnost	28 kg

obj. číslo 45000401



- TICHÝ CHOD!
- Autoposuv větví
- Ochrana proti přetížení s indikátorem
- 2 kolečka a vestavěná madla pro snadnou manipulaci
- Možnost zpětného chodu

MZD-13 je výkonný drtič zahradního a dřevního odpadu, který Vám umožní snadno se zbavit větví a rostlinných zbytků. Tento materiál se dá použít do kompostů, k mulčování dřevin a výrobě drtě pro topení. Drtič je poháněn 4taktním vzduchem chlazeným benzínovým motorem o výkonu 13 HP. MZD-13 umožňuje vkládání materiálu do stroje dvojitým způsobem. Drobný materiál je možno vhadzovat shora do násypky a ten je pak vlastní vahou transportován do prostoru drtících nožů. Celé větve pak vkládáme bočním otvorem, který je konstruován tak, aby pracovník byl co nejvíce ochráněn proti vyletujícím kouskům nadrcené hmoty. Pro transport je stroj vybaven dvěma koly a ojí pro zapáření za tažný prostředek s možností přepravy až o rychlosti 20 km/h. Stroj je schopen zpracovat až 26 m³ dřevní hmoty za hodinu.



22 990,-

Motorový zahradní drtič **MZD-13/2**

Motor	Jeden válec, 4 takt
Objem válce	389 cm ³
Jmenovitý výkon motoru	9,7 kW
Maximální výkon motoru	8,5 kW
Otáčky max. zatížení	3 600 ot./min.
Kapacita palivové nádrže	2,6 litru
Kapacita olejové nádrže	1,4 litru
Maximální velikost hrdla	50 mm
Rozměry	86 x 75 x 131 cm
Hmotnost	105 kg

obj. číslo 25044000

Základní příslušenství:

montážní nářadí, sluchátka, ochranné brýle, textilní vak motoru

Zvláštní příslušenství:

nůž oboustranný pro MZD-13/2 obj. č. 25044002 329,-



Oboustranný nůž



Vak motoru

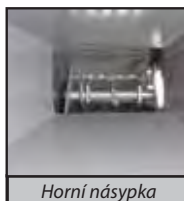

Horní násypka



Řemenový převod



25 mm výstupní síto



5 490,-

Motorový vrták **PGV-520**

Typ motoru	benzínový, 2T
Průměr dřívku motoru	20 mm
Zdvihový objem	52 ccm
Výkon	1,7/6 500 kW/ ot./min.
Hmotnost	13,8 kg

obj. číslo 25005203

Základní příslušenství:vrták Ø 150 mm,
délka 800 mm**Zvláštní příslušenství:**

vrták Ø 150 mm, délka 800 mm

obj. č. 25048003 1 290,-

vrták Ø 250 mm, délka 800 mm

obj. č. 25048001 1 390,-

vrták Ø 300 mm, délka 800 mm

obj. č. 25048004 1 490,-

prodloužení vrtáku 450 mm

obj. č. 25048002 390,-



**ROBUSTNÍ
PROVEDENÍ**



14 990,-

Štípačka na dřevo **HSP-8/350**

Příkon	3 000 W/400 V
Max. tlačná síla pístu	8 t
Posuv pístu	515 mm
Rychlost posuvu klínu nahoru	16 cm/s
Rychlost posuvu klínu dolů	3,7 cm/s
Náplň oleje	2,1 l
Max. Ø polena	350 mm
Max. délka polena	570/770/1 050 mm
Rozměry štípačky	565 x 400 x 1 030 mm
Hmotnost	102 kg

obj. číslo 25000203

Zvláštní příslušenství:
4-ramenný klín (HSP-8/350)
obj. č. 25000210 790,-
rozšiřovací klín (HSP-8/350)
obj. č. 25000211 890,-



**ROBUSTNÍ
PROVEDENÍ**



20 990,-

Štípačka na dřevo **HSP-10/400**

Příkon	4 000 W/400 V
Max. tlačná síla pístu	10 t
Posuv pístu	530 mm
Rychlost posuvu klínu nahoru	19 cm/s
Rychlost posuvu klínu dolů	4,3 cm/s
Náplň oleje	8 l
Max. Ø polena	400 mm
Max. délka polena	590/900/1 300 mm
Rozměry štípačky	640 x 400 x 1 050 mm
Hmotnost	178 kg

obj. číslo 25000204

Zvláštní příslušenství:
4-ramenný klín (HSP-10,12,14)
obj. č. 25000212 790,-
rozšiřovací klín (HSP-10,12,14)
obj. č. 25000213 890,-



**ROBUSTNÍ
PROVEDENÍ**



22 990,-

Štípačka na dřevo **HSP-12/450**

Příkon	4 000 W/400 V
Max. tlačná síla pístu	12 t
Posuv pístu	530 mm
Rychlost posuvu klínu nahoru	17 cm/s
Rychlost posuvu klínu dolů	3,5 cm/s
Náplň oleje	6 l
Max. Ø polena	450 mm
Max. délka polena	590/900/1 300 mm
Rozměry štípačky	640 x 400 x 1 050 mm
Hmotnost	178 kg

obj. číslo 25000205

Zvláštní příslušenství:
4-ramenný klín (HSP-10,12,14)
obj. č. 25000212 790,-
rozšiřovací klín (HSP-10,12,14)
obj. č. 25000213 890,-



SVÁŘECÍ A NABÍJECÍ TECHNIKA

MMA svářecí transformátory a inventory	61
Svářecí zařízení MIG-MAG	62
Svářecí zařízení DIGITAL TIG	64
Inventory TIG, plazmové inventory	65
Odporová svářecí zařízení, svářecí kukly	66
Příslušenství, nabíjecí zdroje - rozdělení	67
Nabíjecí zdroje	68
Nabíjecí a startovací zdroje	69



**Svářecí zařízení
TECHNOLOGY TIG
185 DC HF/LIFT**
více na str. 64

PRATICA 152

PRATICA 182

NORDIKA 3200

MMA svářecí transformátory

Parametr/typ	PRATICA 152	PRATICA 182	NORDIKA 3200
Rozsah regulace	40 - 130 A	40 - 130 A	55-190 A
Napětí	1~/230 V/50 Hz	1~/230 V/50 Hz	1~/400 V/50 Hz
Příkon	2,5 kW	2,5 kW	3,5 kW
Rozměry	310 x 170 x 250 mm	360 x 1700 x 2800 mm	700 x 325 x 440 mm
Hmotnost	13,8 kg	15,5 kg	19,5 kg
Ø elektrody	1,6 - 3,2 mm	2 - 4 mm	2,0 - 4,0 mm
Napětí naprázdno	48 V	48 V	52 V
Objednávací číslo	50814160	50812015	50814180
Cena	2 790,-	3 290,-	5 790,-

Základní příslušenství
PRATICA, NORDIKA:

svařovací kabely, kladívko na strusku a ochranný štít

PRATICA, NORDIKA

MMA svářecí transformátory jsou určeny pro ruční svařování elektrickým obloukem s použitím obalovaných svařovacích elektrod. Zdrojem pro sváření je střídavé napětí. Téměř všechny obalované elektrody se připojují na ke kladnému pólu + zdroje. Zemnicí svorka se připojí k zápornému - pólu zdroje. Pouze ve výjimečných případech při použití kyselých elektrod se provede přepólování. Transformátory jsou vybaveny regulací svařovacího proudu, termostatickou ochranou a chladičím ventilátorem.

FORCE 145
TECNICA 211/S

MMA svářecí invertory
TECHNOLOGY 186 HD
TECHNOLOGY 216 HD

Parametr/typ	FORCE 145	FORCE 165	TECNICA 171/S	TECNICA 211/S	TECHNOLOGY 186HD	TECHNOLOGY 216HD
Rozsah regulace	10 - 130 A	10 - 150 A	10 - 150 A	15 - 180 A	5 - 160 A	5 - 180 A
Zatěžovatel při 40 °C	125 A (60 %), při 20 °C	150 A (60 %), při 20 °C	150 A (88 %), při 20 °C	180 A (65 %), při 20 °C	160 A (35 %), při 40 °C	180 A (30 %), při 40 °C
Napětí	1~/230 V/50 Hz	1~/230 V/50 Hz	1~/230 V/50 Hz	1~/230 V/50 Hz	1~/230 V/50 Hz	1~/230 V/50 Hz
Příkon	3,5 kW	4,1 kW	4,2 kW/2,6 kW (60 %)	5,3 kW/2,9 kW (60 %)	5 kW/3,5 kW (60 %)	5,5 kW/3,5 kW (60 %)
Rozměry	300 x 125 x 225 mm	300 x 125 x 225 mm	380 x 480 x 170 mm	380 x 480 x 170 mm	355 x 465 x 185 mm	355 x 465 x 185 mm
Hmotnost	2,8/5,5 kg	2,8/5,5 kg	4,1/6,8 kg	4,1/6,9 kg	4,7/9,2 kg	4,7/9,3 kg
Ø elektrody	1,6 - 3,2 mm	1,6 - 4 mm	1,6 - 4 mm	1,6 - 4 mm	1,6 - 4 mm	1,6 - 4 mm
Napětí naprázdno	72 V	72 V	75 V	75 V	83 V	83 V
Objednávací číslo	50815856	50815857	50816203	50816122	50816205	50816206
Cena	5 290,-	6 390,-	7 890,-	9 190,-	10 690,-	11 690,-

FORCE a TECNICA

 Svářecí invertory FORCE jsou dodávány včetně svařovacích kabelů 3+2m/10mm² a TECNICA 3+2m/16mm², svářecí masky, plastového přepravního kufru, drátěného kartáče. Jsou určeny pro sváření jak bazickou tak i rutilovou elektrodou o průměru 1,6 - 4 mm.

Svářecí zdroje TECNICA jsou se stejnosměrným výstupem (DC) pro ruční sváření obalenou elektrodou nebo TIG DC. Vyniká vysokou stabilitou oblouku při výkyvech napájecího napětí, nízkou hmotností a malými vnějšími rozměry. Zabudovaná ochrana proti přepětí/podpětí, přetížení, tepelná ochrana. Pokročilé funkce: Arc Force, Hot Start, Anti stisk.

TECHNOLOGY 186HD a 216HD

 Svářecí invertory TECHNOLOGY jsou dodávány včetně svařovacích kabelů 3+2m/16mm², svářecí masky, plastového přepravního kufru, drátěného kartáče. Jsou určeny pro sváření jak bazickou tak i rutilovou elektrodou o průměru 1,6 - 4 mm. Svařovací zdroj se stejnosměrným výstupem (DC) pro ruční svařování obalenou elektrodou (MMA) nebo TIG DC. Vyniká vysokou stabilitou oblouku při výkyvech napájecího napětí. Zabudovaná ochrana proti přepětí/podpětí, přetížení, tepelná ochrana. Přepínač pro změnu dynamiky oblouku pro MMA a TIG.

Zvláštní příslušenství TECNICA a TECHNOLOGY:

 příslušenství pro sváření metodou TIG včetně redukčního ventilu AR s kompletním hořákem
obj. č. 50801097 4 490,-



TELMIG 150/1 TELMIG 170/1 TURBO TELMIG 183/2 TURBO MASTERMIG 300 MASTERMIG 400

Svářecí zařízení MIG-MAG

Parametr/typ	TELMIG 150/1 TURBO	TELMIG 170/1 TURBO	TELMIG 183/2 TURBO	TELMIG 203/2 TURBO	TELMIG 250/2 TURBO	MASTERMIG 300	MASTERMIG 400
Rozsah regulace	30 - 145 A	30 - 160 A	30 - 180 A	25 - 200 A	35 - 260 A	40 - 300 A	50 - 400 A
Zatěžovatel	115 A (15%), 55 A (60%)	140 A (15%), 80 A (60%)	140 A (25%), 90 A (60%)	160 A (25%), 105 A (60%)	200 A (20%), 115 A (60%)	300 A (25%), 200 A (60%)	400 A (25%), 240 A (60%)
Napětí	1~/230 V/50 Hz	1~/400 V/50 Hz	3~/400 V/50 Hz	3~/400 V/50 Hz	3~/400 V/50 Hz	3~/400 V/50 Hz	3~/400 V/50 Hz
Příkon	1,4 kW (60%)/3,7 kW	2,3 kW (60%)/5,2 kW	2,3 kW (60%)/4,5 kW	3 kW (60%)/5,5 kW	3 kW (60%)/7 kW	6 kW (60%)/11,5 kW	10 kW (60%)/20 kW
Rozměry	730 x 370 x 475 mm	800 x 450 x 570 mm	800 x 450 x 570 mm	800 x 450 x 655 mm	800 x 450 x 655 mm	945 x 565 x 830 mm	945 x 565 x 830 mm
Hmotnost	24 kg	37 kg	46 kg	45 kg	50 kg	96 kg	104 kg
Napětí naprázdno	31 V	31 V	31 V	31 V	33 V	41,5 V	45,5 V
Počet stupňů	4 stupně	6 stupňů	5 stupňů	6 stupňů	6 stupňů	12 stupňů	18 stupňů
Ø svařovacího drátu	ocel - 0,6 - 0,8 mm nerez - 0,8 mm hliník - 0,8 - 1,0 mm	ocel - 0,6 - 0,8 mm nerez - 0,8 mm hliník - 0,8 - 1,0 mm	ocel - 0,6 - 0,8 mm nerez - 0,8 mm hliník - 0,8 - 1,0 mm	ocel - 0,6 - 1,0 mm nerez - 0,8 mm hliník - 0,8 - 1,0 mm	ocel - 0,6 - 1,0 mm nerez - 0,8 - 1,0 mm hliník - 0,8 - 1,0 mm	ocel - 0,6 - 1,2 mm FLUX (trub.) - 1,0 - 1,2 mm CuSi3, CuAl8 - 0,8 - 1,2 mm	ocel - 0,6 - 1,6 mm FLUX (trub.) - 1,0 - 1,2 mm CuSi3, CuAl8 - 0,8 - 1,2 mm
Hmotnost cívký (max)	5 kg	5 kg	15 kg	15 kg	15 kg	15 kg	15 kg
Typ hořáku/délka	pevný/2 m	pevný/2,5 m	pevný/2,5 m	odnímatelný-EURO/3 m	odnímatelný-EURO/3 m	odnímatelný-EURO/3 m	odnímatelný-EURO/3 m
Objednávací číslo	50820067	50820069	50820072	50820073	50820074	50827003	50827004
Cena	11 190,-	15 290,-	21 690,-	26 690,-	28 890,-	49 890,-	58 790,-

TELMIG - Zdroj pro svařování el. obloukem v ochranné atmosféře. Skoková regulace proudu, ochrana proti přetížení. Pro svařování běžných konstrukčních ocelí, nerez a hliníku v zámečnických a karosářských dílnách.

MASTERMIG - Zdroj pro svařování el. obloukem v ochranné atmosféře. Skoková regulace proudu, ochrana proti přetížení. Určen pro svařování běžných konstrukčních ocelí, nerez a hliníku v menších a středních provozech. Odnímatelná jednotka posuvu drátu (až 10 m) značně zvyšuje mobilitu stroje.

Zvláštní příslušenství: adaptér cívký 5/15 kg **obj. č. 50802486 390,-**

Základní příslušenství:

TELMIG 150/1 - hořák, zemní kleště, redukční ventil,

kladka 0,6 a 0,8 mm, zkušební drát, ochranný štít

TELMIG 170/1, 183/1, 203/2, 250/2 - hořák, zemní kleště,

redukční ventil, kladka 0,6 a 0,8 mm, zkušební drát

MASTERMIG 300 a 400 - hořák, zemní kleště, redukční ventil, kladka 0,6 ; 0,8 ; 1 ; 1,2 mm, prodloužení 1,5 m

DIGITAL MIG 180**ELECTROMIG 220 SYNERGIC 400 V****DIGITAL MIG 330**

DIGITAL MIG - Mikroprocesorem řízený zdroj zkonstruovaný s ohledem na vynikající výsledky při svařování povrchově upravených a vysokopevnostních ocelí, nerez a hliníku. Umožňuje tvrdé pájení s přidávaným materiálem CuSi3, CuAl8. V závislosti na manuálním nastavení základních parametrů jsou všechny ostatní hodnoty nastaveny a řízeny mikroprocesorem dle okamžitých podmínek svařecího oblouku. **Automat. řízení lze v případě potřeby manuálně korigovat.**

Svářecí zařízení MIG-MAG

Parametr/typ	DIGITAL MIG 180	ELECTROMIG 220 SYNERGIC 400 V	DIGITAL MIG 330
Rozsah regulace	30 - 170 A	20 - 230 A	40 - 320 A
Zatěžovatel	140 A (20 %), 80 A (60 %)	200A (20 %)	300 A (25 %), 215 A (60 %)
Napětí	1~/400V/50 Hz	3/400V/50 Hz	3~/400V/50 Hz
Příkon	2,3 kW (60 %)/5,2 kW	3 kW (60 %)/5,8 kW	7,5 kW (60 %)/11 kW
Rozměry	810 x 450 x 620 mm	620 x 260 x 490 mm	870 x 453 x 800 mm
Hmotnost	43 kg	23 kg	81 kg
Napětí naprázdno	37 V	75 V	41 V
Počet stupňů	6 stupňů	Plynulá regulace	12 stupňů
Ø svařovacího drátu	ocel - 0,6 - 0,8 mm nerez - 0,8 mm hliník - 0,8 - 1,0 mm CuSi3, CuAl8 - 0,8 mm	ocel - 0,6 - 1 mm nerez - 0,8 - 1 mm hliník - 0,8 - 1 mm CuSi3, CuAl8 - 0,8 - 1 mm	ocel - 0,6 - 1,2 mm nerez - 0,8 - 1,2 mm hliník - 0,8 - 1,2 mm CuSi3, CuAl8 - 0,8 - 1,2 mm
Hmotnost cívky (max)	15 kg	15 kg	15 kg
Typ hořáku / délka	odnímatelný-EURO s volbou taktu 2/4 nebo SPOT na stroji/3 m	Odnímatelný - Euro s volbou taktu 2/4 nebo SPOT na stroji/3m	odnímatelný-EURO s volbou taktu 2/4 nebo SPOT na stroji/3 m
Objednací číslo	50820020	50816059	50820030
Cena	30 490,-	37 490,-	53 290,-

Základní příslušenství:
hořák, zemnicí kleště, redukční ventil kladka 0,6 a 0,8 mm

Zvláštní příslušenství DIGITAL MIG:
Spool gun pro cívky 0,8 kg (Al, Si, ...) **obj. č. 50802407 10 790,-**



ovládací panel Digital Mig



MOŽNOST SVÁŘENÍ TRUBIČKOVÝM DRÁTEM (všechny modely)

TECHNOMIG 225

Svářecí zařízení MIG-MAG

Parametr/typ	TECHNOMIG 150 Dual Synergic	TECHNOMIG 180 Dual Synergic	TECHNOMIG 225 PULSE MIG/TIG/MMA - complete
Rozsah regulace	20 - 150 A	30 - 170 A	5-200 A
Zatěžovatel	115 A (20%), 65 A (60%)	140 A (20%), 80 A (60%)	200 A (35%), 140 A (60%)
Napětí	1-/230 V/50 Hz	1-/230 V/50 Hz	1~/400 V/50 Hz
Příkon	1,2 kW (60%)/2,8 kW	1,6 kW (60%)/3,8 kW	4 kW (60%)/6 kW
Rozměry	460 x 240 x 360 mm	460 x 240 x 360 mm	505 x 250 x 430 mm
Hmotnost	11 kg	11 kg	26 kg
Napětí naprázdno	52 V	62 V	65 V
Počet stupňů	plynulá regulace	plynulá regulace	plynulé nastavení výkonu
Ø svařovacího drátu	ocel - 0,6 - 0,8 mm nerez - 0,8 mm hliník - 0,8 - 1,0 mm FLUX (trubičkový) - 0,8 - 1,2 mm CuSi3, CuAl8 - 0,8 mm	ocel - 0,6 - 0,8 mm nerez - 0,8 mm hliník - 0,8 - 1,0 mm FLUX (trubičkový) - 0,8 - 1,2 mm CuSi3, CuAl8 - 0,8 mm	ocel - 0,6 - 1,0 mm nerez - 0,8 - 1,0 mm hliník - 0,8 - 1,0 mm FLUX (trubičkový) - 0,8 - 1,2 mm CuSi3, CuAl8 - 0,8 mm
Hmotnost cívky (max)	5 kg	5 kg	5 kg
Typ hořáku/délka	pevný/2 m	pevný/2,5 m	odnímatelný-EURO s volbou taktu 2/4 nebo SPOT na stroji/3 m
Objednací číslo	50816050	50816051	50852026
Cena	12 790,-	15 590,-	64 290,-

TECHNOMIG 225

Mikroprocesorem řízený invertorový zdroj pro svaření metodou MIG-MAG v pulsním režimu, TIG DC LIFT a MMA. Synergický provoz stroje dovoluje účinné svaření nejrůznějších materiálů. S využitím 15 standardních svářecích programů se maximálně zjednodušuje nastavení stroje. K dispozici je dále navíc prostor pro uložení dalších až 10 uživatelských programů. Stroj je osazen vyspělou elektronikou umožňující široké možnosti nastavení všech parametrů včetně provedení autodiagnostiky při zapnutí. Je také vybaven zásuvkou pro připojení dálkového ovládání. K dispozici jsou všechny pokročilé funkce obvyklé pro invertorová svářecí zařízení. Zabudovaná ochrana proti přepětí/podpětí, přetížení a tepelná ochrana.

Základní příslušenství: hořák, zemnicí kleště, red. ventil

Zvláštní příslušenství TECHNOMIG 225:

hořák 4 m pro svaření metodou TIG **obj. č. 50742058 3 190,-**
dálkové ovládání **obj. č. 50802219 3 790,-**
Spool gun pro cívky 0,8 kg (Al, Si, ...) **obj. č. 50802407 10 790,-**



Svářecí inventory TIG

Parametr/typ	FORCE TIG 170 DC-LIFT	TECNICA TIG 190 DC-LIFT VRD
Rozsah regulace	10 - 150 A	10 - 170 A
Zatěžovatel	150 A (60 %), 140 A (10 %)	150 A (88 %), 160 A (20 %)
Napětí	1~/230 V/50 Hz	1~/230 V/50 Hz
Příkon max	4,1 kW	2,6/4,4 kW
Ø obalované elektrody	1,6 - 4,0 mm	1,6 - 4,0 mm
Rozměry	380 x 420 x 170 mm	380 x 420 x 170 mm
Hmotnost	3/6,8 kg	4,3/8,5 kg
Napětí naprázdno	78 V	78 V
Objednávací číslo	50816214	50816219
Cena	10 290,-	12 790,-

FORCE TIG, TECNICA TIG - Zařízení pro sváření metodami TIG a MMA stejnosměrným proudem (DC). V režimu TIG je vhodné pro sváření nejrůznějších materiálů jako ocel, nerez ocel, titan, měď, nikl a jejich slitiny. K dispozici jsou všechny pokročilé funkce obvyklé pro inverterová svářecí zařízení jako Hot Start a Anti Stick. Zabudovaná ochrana proti přepětí/podpětí, přetížení a tepelná ochrana. Systém snížení napětí zařízení (VRD) se používá ke snížení výstupního napětí na bezpečnou úroveň, což o poskytuje bezpečnost obsluhy (pro použití ve vlhkém prostředí, jako jsou doly a loděnice, atd.).

Zvláštní příslušenství:

příslušenství MMA:
maska, kabely 3 + 2 m/16 mm², kartáč
obj. č. 50801096 1 190,-

**FORCE TIG 170 DC-LIFT****TECNICA TIG 190 DC-LIFT VRD****TECHNOLOGY TIG 185**

DC HF/LIFT+TIG příslušenství a kufr

TECHNOLOGY TIG 182

AC/DC-HF/LIFT+TIG příslušenství

TECHNOLOGY TIG 222

AC/DC-HF/LIFT +TIG příslušenství

Svářecí zařízení TIG

Parametr/typ	TECHNOLOGY TIG 185 DC HF/LIFT	TECHNOLOGY TIG 182 AC/DC-HF/LIFT	TECHNOLOGY TIG 222 AC/DC-HF/LIFT
Rozsah regulace	5 - 160 A	5 - 160 A	5 - 200 A
Zatěžovatel	160 A (25 %), 100 A (60 %)	160 A (20 %), 85 A (60 %)	160 A (24 %), 100 A (60 %)
Napětí	1~/230 V/50 Hz	1~/230 V/50 Hz	1~/230 V/50 Hz
Příkon	2,5 kW (60 %)/4 kW	2,5 kW (60 %)/4,3 kW	3 kW (60 %)/5,5 kW
Rozměry	345 x 150 x 325 mm	430 x 170 x 340 mm	430 x 170 x 340 mm
Hmotnost	6,8/12,9 kg	9,7/13,4 kg	12,5/17,8 kg
Ø obalované elektrody	1,6 - 3,2 mm	1,6 - 3,2 mm	1,6 - 4,0 mm
Napětí naprázdno	91 V	94 V	100 V
Objednávací číslo	50815956	50852030	50852031
Cena	25 190,-	42 390,-	53 290,-

Zvláštní příslušenství:
TIG pulse (pouze pro TECHNOLOGY TIG 185)
obj. č. 50802057 5 790,-

dálkové ovládání
obj. č. 50802219 3 790,-

příslušenství MMA:
maska, kabely 3 + 2 m/16 mm², kartáč
obj. č. 50801096 1 190,-

Základní příslušenství:
TIG hořák 4m, zemnicí kabel,
redukční ventil

TECHNOLOGY TIG 185 DC HF/LIFT - Zařízení pro sváření metodami TIG a MMA stejnosměrným proudem (DC). Je vybaveno vysokofrekvenčním generátorem (HF) pro bezkontaktní zapalování oblouku. V režimu TIG je vhodné pro sváření nejrůznějších materiálů jako ocel, nerez ocel, titan, měď, nikl a jejich slitiny. K dispozici jsou všechny pokročilé funkce obvyklé pro inverterová svářecí zařízení jako Hot Start a Anti Stick, dále pak funkce Bi-Level, DownSlope, volba režimu taktu tlačítka hořáku 2/4. Zabudovaná ochrana proti přepětí/podpětí, přetížení a tepelná ochrana. Zařízení má vstup pro připojení dálkového ovládání. S použitím příslušenství TIG PULSE umožňuje sváření v pulsním režimu.

TECHNOLOGY TIG 182 a 222 AC/DC-HF/LIFT - Mikroprocesorem řízené zařízení pro sváření metodou TIG stejnosměrným proudem (DC) i střídavým proudem (AC) a metodou MMA. Je vybaveno vysokofrekvenčním generátorem (HF) pro bezkontaktní zapalování oblouku. V režimu TIG je vhodné pro sváření nejrůznějších materiálů jako ocel, nerez ocel, titan, měď, nikl, hořčík, hliník a jejich slitiny. K dispozici jsou pokročilé funkce zařízení jako Hot Start a Anti Stick, Down Slope, dofuk plynu dále pak funkce Bi-Level, Balance, volba režimu taktu tlačítka hořáku 2/4. Zabudovaná ochrana proti přepětí/podpětí, přetížení a tepelná ochrana. Zařízení má vstup pro připojení dálkového ovládání.

Inventory pro řezání plazmou

Parametr/typ	TECHNOLOGY PLASMA 34 KOMPRESOR	TECHNOLOGY PLASMA 41	TECHNOLOGY PLASMA 54 KOMPRESOR
Řezací proud	5 - 25 A	7 - 40 A	7 - 40 A
Zatěžovatel	20 A (25 %)	35 A (30 %)	35 A (30 %)
Napětí	1~/230 V/50 Hz	1~/230 V/50 Hz	1~/230 V/50 Hz
Příkon max	2,8 kW	4 kW	4,5 kW
Max. tloušťka děl. mater.	6 mm	12 mm	10 mm
Rozměry	475 x 170 x 340 mm	540 x 150 x 270 mm	550 x 170 x 340 mm
Hmotnost	12,5 kg	7,7 kg	16,8 kg
Napětí naprázdno	430 V	405 V	400 V
Spotřeba vzduchu	Vlastní kompresor	100 l/min.	Vlastní kompresor
Tlak vzduchu	-	4 - 5 bar	-
Objednáací číslo	50815084	50815493	50815088
Cena	24 690,-	22 190,-	27 790,-

TECHNOLOGY, TECNICA PLASMA - Zařízení pro snadné dělení elektricky vodivých materiálů plazmovým obloukem, s kontaktním zapalováním pilotního oblouku. Zařízení vyniká svojí mobilitou. Má vlastní kompresor. Zabudovaná ochrana proti přepětí/podpětí, přetížení a tepelná ochrana. **Automatické chlazení hořáku.**

Základní příslušenství: hořák 4 m, zemnicí kabel



TECHNOLOGY PLASMA 41



TECHNOLOGY PLASMA 34 KOMPRESOR



TECHNOLOGY PLASMA 54 KOMPRESOR

SUPERIOR PLASMA 90HF SUPERPLASMA 62/2 SUPERPLASMA 80/3HF SUPERPLASMA 120/3HF



SUPERIOR PLASMA 60HF

Parametr/typ	SUPERIOR PLASMA 60HF	SUPERIOR PLASMA 90HF	SUPERPLASMA 62/2	SUPERPLASMA 80/3HF	SUPERPLASMA 120/3HF
Rozsah regulace	15 - 60 A	20 - 90 A	30 - 50 A	30 - 80 A	65 - 120 A
Zatěžovatel	60 A (35 %)	90 A (40 %)	30 A (100 %) 1. stupeň, 50 A (35 %) 2. stupeň	30 A (100 %) 1. stupeň, 70 A (30 %) 2. stupeň	65 A (60 %) 1. stupeň, 115 A (30 %) 2. stupeň
Napětí	3~/400 V/50 Hz	3~/400 V/50 Hz	3~/400 V/50 Hz	3~/400 V/50 Hz	3~/400 V/50 Hz
Příkon max	7,5 kW	12 kW	7,5 kW	11 kW	20 kW
Max. tloušťka děl. mater.	20 mm	30 mm	12 mm	20 mm	30 mm
Rozměry	475 x 170 x 340 mm	505 x 250 x 430 mm	735 x 490 x 890 mm	870 x 590 x 860 mm	870 x 590 x 860 mm
Hmotnost	19,4 kg	30 kg	60 kg	80 kg	95 kg
Napětí naprázdno	370 V	480 V	245 V	240 V	240 V
Spotřeba vzduchu	120 l/min.	200 l/min.	100 l/min.	140 l/min.	200 l/min.
Tlak vzduchu	4 - 5 bar	4 - 5 bar	4 - 5 bar	4 - 5 bar	4 - 5 bar
Objednáací číslo	50815506	50815518	50830501	50830502	50830503
Cena	53 290,-	79 290,-	38 990,-	56 990,-	69 990,-

Základní příslušenství: hořák 6 m, zemnicí kabel

SUPERIOR PLASMA 60 HF, SUPERIOR PLASMA 90 HF - Zařízení pro snadné dělení elektricky vodivých materiálů plazmovým obloukem s vysokofrekvenčním (HF) zapalováním pilotního oblouku. Zařízení vyniká nízkou hmotností, malými rozměry a vysokou stabilitou řezacího proudu. Stroj je vybaven redukčním ventilem a manometrem pro snadnou kontrolu tlaku vzduchu i signalizací výpadku jeho dodávky. Automatický restart pilotního oblouku umožňuje řezat i přerušované povrchy. Automatické chlazení hořáku, zabudovaná ochrana proti přepětí/podpětí, přetížení, výpadku fáze, zkratu na hořáku a tepelná ochrana.

SUPERPLASMA 62/2, SUPERPLASMA 80/3 HF, SUPERPLASMA 120/3 HF - Zařízení pro snadné dělení elektricky vodivých materiálů plazmovým obloukem, u typu SUPERPLASMA 62/2 s kontaktním zapalováním a u typů SUPERPLASMA 80/3 HF, SUPERPLASMA 120/3 HF s bezkontaktním (HF) zapalováním pilotního oblouku. Robustní konstrukce, dvoustupeňová regulace řezacího proudu. Zabudovaná ochrana proti přepětí/podpětí, přetížení, výpadku fáze, zkratu na hořáku a tepelná ochrana.

Odporová svářecí zařízení

Parametr/typ	MODULAR 20/TI	DIGITAL MODULAR 400	DIGITAL CAR SPOTTER 5500	INVERSPOTTER 10000
Max. bodovací proud	3 800 A	6 300 A	3 000 A	8 000 A
Napětí	1~/400 V/50 Hz	1~/400 V/50 Hz	1~/400 V/50 Hz	1~/400 V/50 Hz
Max. příkon	6 kW	13 kW	11 kW	45 kW
Příkon při 50 %	1,2 kW	2,3 kW	2,8 kW	9 kW
Maximální tloušťka materiálu	1 + 1 mm	2 + 2 mm	1,5 + 1,5 mm	3 + 3 mm
Rozměry	440 x 100 x 185 mm	440 x 100 x 185 mm	390 x 260 x 225 mm	750 x 540 x 1000 mm
Hmotnost	10 kg	10 kg	30 kg	70 kg
Napětí naprázdno	2 V	2,5 V	5,4 V	11 V
Cyklus	1,5 %	1,5 %	3 %	2 %
Objednávací číslo	50823015	50823017	50823044	50823074
Cena	13 890,-	18 290,-	26 690,-	156 890,-

MODULAR 20/TI, DIGITAL MODULAR 400 - Přenosné odporové bodovací kleště. Typ MODULAR 20/TI je vybaven časovačem pro nastavení svářecí doby. DIGITAL MODULAR 400 je vybaven mikroprocesorem, který řídí optimální čas a proud pro sváření a umožňuje také navolit pulsní režim pro sváření vysoce pevnostních i povrchově upravených materiálů. Nastavitelná síla stisku elektrod 400-1200 N se základními rameny 120 mm.

DIGITAL CAR SPOTTER 5500 - Multifunkční mikroprocesorem řízené odporové svářecí zařízení. Široké příslušenství umožňuje jeho účinné nasazení v autoopravárenství, klempířských a zámečnických dílnách. V základním provedení umožňuje odporové navařování drobných součástí (hřebů, šroubů, podložek,...), jednostranné sváření, temperování povrchu menších ploch či vyrovnávání deformací na plechových součástech. Jeho funkce lze dále rozšířit o oboustranné sváření za pomoci ručních bodovacích kleští. Součástí dodávky je základní sada materiálu a příslušenství s pistolí (obj. č. 508002604).

INVERSPOTTER 10000 - Multifunkční mikroprocesorem řízené odporové svářecí zařízení s invertorovou technologií. Široké příslušenství umožňuje jeho účinné nasazení v autoopravárenství, klempířských a zámečnických dílnách. V základním provedení umožňuje odporové navařování drobných součástí (hřebů, šroubů, podložek,...), jednostranné i oboustranné sváření, temperování povrchu menších ploch či vyrovnávání deformací na plechových součástech. V základním příslušenství je vybaveno pneumatickými kleštěmi pro oboustranné sváření. Stejnoseměrný průběh svářecího proudu, daný použitou technologií, značně zkracuje svářecí časy. Důsledkem je vyšší kvalita spoje. Zařízení je vhodné i pro sváření dnes značně frekventovaných vysokopevnostních ocelí (HSS).

**Zvláštní příslušenství
(pro DIGITAL CAR SPOTTER 5500,
INVERSPOTTER 10000):**
ruční kleště „C“
obj. č. 50801041 8 990,-



(pro DIGITAL CAR SPOTTER 5500)
ruční kleště
obj. č. 50801043 15 490,-



**DIGITAL CAR SPOTTER 5500
DIGITAL SPOTTER 10000**
sada materiálu a příslušenství s pistolí
obj. č. 50802832 9 490,-



DIGITAL CAR SPOTTER 5500
vozik
obj. č. 50803002 3 790,-



MODULAR 20/TI

DIGITAL MODULAR 400

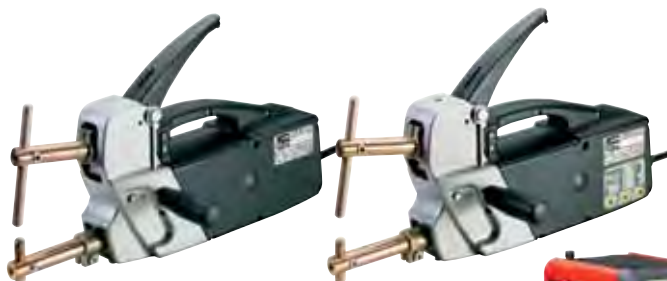

DIGITAL CAR SPOTTER 5500



INVERSPOTTER 10000

Svářecí kukla

Velikost filtru 110 x 90 mm
UV/IR ochrana DIN 10
Celková hmotnost 440 g

obj. číslo 50003008

429,-



Svářecí kukla samostmívací

Velikost filtru 110 x 90 x 9 mm
UV/IR ochrana DIN 16 po celou dobu
Volitelné nastavení DIN 9-13
Napájení solární články
Stmívací čas 1 / 30000 s
Pracovní teplota -5 až 55 °C
Zapnutí plně automatické
Nastavitelné zesvětlení 0,25 - 0,8 s
Celková hmotnost 450 g

obj. číslo 50026106

1 690,-



Elektrody bazické

- J506/2,5 x 300/2,5 kg **obj. č. 25000062 209,-**
- J506/3,2 x 350/5 kg **obj. č. 25000063 369,-**
- J506/2,5 x 300/10 ks **obj. č. 06051302 49,-**
- J506/3,2 x 300/10 ks **obj. č. 06051303 59,-**



Elektrody rutilové

- J421/2,0 x 300/2,5 kg **obj. č. 25000059 209,-**
- J421/2,5 x 300/2,5 kg **obj. č. 25000060 179,-**
- J421/3,2 x 350/5 kg **obj. č. 25000061 309,-**
- J421/2,0 x 300/10 ks **obj. č. 06051101 29,-**
- J421/2,5 x 300/10 ks **obj. č. 06051102 39,-**
- J421/3,2 x 300/10 ks **obj. č. 06051103 49,-**



Svářecí drát

- Průměr 0,6 mm, balení cívka 5 kg **obj. č. 25000064 639,-**
- Průměr 0,8 mm, balení cívka 5 kg **obj. č. 25000065 429,-**
- Průměr 1 mm, balení cívka 15 kg **obj. č. 06011015 1 070,-**
- Průměr 1,2 mm, balení cívka 15 kg **obj. č. 06011215 1 070,-**



Vhodnost použití nabíjecích a startovacích zdrojů

		20 Ah	60 Ah	90/100 Ah	150 Ah	200 Ah	TECHNOLOGY						
									WET	GEL	AGM	TRONIC	PULSE TRONIC
GEMINY a TOURING 11								★	★	★	★		
NEVADA 11 a 12								★					
T-CHARGE 12								★	★	★			★
NEVABOOST 100 - 140								★					
T-CHARGE 18 BOOST								★	★	★			★
T-CHARGE 26 BOOST								★	★	★			★
AUTOTRONIC 25 BOOST								★	★	★	★		
ALPINE 20 - 30 - 50 BOOST								★					
LEADER 150 START								★					
LEADER 220 START								★					
STARTRONIC 330								★	★	★			★
STARTRONIC 530								★	★	★			★
LEADER 400 START								★					
DIGISTART 340								★	★	★			★
DYNAMIC - 420 - 620 START								★					
ENERGY 650 - START								★					
ENERGY 1500 START								★					
12V													
PRO START 1712 - 2212													
PRO START 2824													
START PLUS 4824													
START PLUS 6824													
24V													
 NABÍJENÍ START START + 5 min. přednabití													

Nabíjecí zdroje

Parametr/typ	GEMINY 10	Touring 11	T-CHARGE 12	T-CHARGE 20 BOOST	T-CHARGE 26 BOOST	AUTOTRONIC 25 BOOST
Napětí	1~/230V/50 Hz	1/230 V/ 50 Hz	1~/230V/50 Hz	1 / 230V/50 Hz	1~/230V/50 Hz	1~/230V/50 Hz
Příkon	45W	60W	55W	110W	220W	300W
Jmenovité výstupní napětí	12V	6 - 12V	12V	12 - 24V	12V	12 - 24V
Nabíjecí proud (efektivní proud)	3,5 A	2 A (6V), 4,5 A (12V)	4 A	8 A (12V), 4 A (24V)	16 A	18 A (12V), 12 A (24V)
Nabíjecí proud (konvenční proud)	2 A	1,5 A (6V), 3 A (12V)	4 A	8 A (12V), 4 A (24V)	16 A	12 A (12V), 8 A (24V)
Jmenovitá kapacita aku *	20/35 A (15h) Ah	15/30 Ah (6V), 30/55 Ah (12V)	2/70 Ah	5/180 Ah	10/250 Ah	30/225 Ah (12V), 20/180 Ah (24V)
Rozměry	90 x 165 x 175 mm	100 x 190 x 190 mm	170 x 65 x 35 mm	300 x 95 x 55 mm	300 x 95 x 55 mm	225 x 290 x 205 mm
Hmotnost	1,3 kg	2 kg	0,6 kg	1,3 kg	1,3 kg	6,5 kg
Počet nabíj. stupňů	-	-	3	3 st.	3	4
Objednací číslo	50807809	50807554	50807560	50807563	50807562	50807540
Cena	790,-	990,-	1 690,-	2 590,-	3 290,-	3 890,-

GEMINY, TOURING 11, T-CHARGE 12, T-CHARGE 18 BOOST, T-CHARGE 26 BOOST, AUTOTRONIC 25 BOOST

Zařízení pro nabíjení olověných, GEL i AGM akumulátorů. Průběh nabíjení je řízen elektronikou a je zobrazován LED indikátorem.

Vestavěná ochrana proti přepólování a přebíjení. U všech modelů T-CHARGE jsou součástí dodávky tři různá zakončení nabíjecích kabelů.

Model AUTOTRONIC 25 BOOST je navíc vybaven volitelným režimem nabíjení Normal/Tronic.

GEMINY 10

Touring 11



T-CHARGE 20, 26 BOOST



AUTOTRONIC 25 BOOST



Nabíjecí zdroje

Parametr/typ	NEVADA 11	NEVADA 12	NEVABOOST 100	NEVABOOST 140
Napětí	1~/230V/50 Hz	1~/230V/50 Hz	1~/230V/50 Hz	1~/230V/50 Hz
Příkon	50W	80W	170W	230W
Jmenovité výstupní napětí	6 - 12V	12V	12V	12V
Nabíjecí proud (efektivní proud)	4 A	6 A	9 A, 14 A (BOOST)	20 A
Nabíjecí proud (konvenční proud)	2,5 A	4 A	5,5 A, 9 A (BOOST)	13 A
Jmenovitá kapacita aku *	25/40 Ah (15 h)	40/70 Ah (15 h)	55/180 Ah (15 h)	10/200 Ah (15 h)
Rozměry	95 x 190 x 180 mm	95 x 190 x 180 mm	95 x 190 x 180 mm	170 x 250 x 165 mm
Hmotnost	1,5 kg	1,6 kg	2,4 kg	5,5 kg
Počet nabíj. stupňů	-	-	2 stupně	2 stupně
Objednací číslo	50807122	50807123	50807127	50807508
Cena	1 390,-	1 590,-	1 890,-	3 390,-

NEVADA a NEVABOOST - jsou určeny pro nabíjení olověných akumulátorů 6, a 12 V.

Nabíjecí zdroje řady NEVABOOST jsou vybaveny přepínačem pro rychlé nabíjení.

NEVADA 11



NEVADA 12



NEVABOOST 100



NEVABOOST 140



Nabíjecí zdroje

Parametr/typ	ALPINE 20 BOOST	ALPINE 30 BOOST	ALPINE 50 BOOST
Napětí	1~/230V/50 Hz	1~/230V/50 Hz	1~/230V/50 Hz
Příkon	300W	800W	1 000W
Jmenovité výstupní napětí	12 - 24V	12 - 24V	12 - 24V
Nabíjecí proud (efektivní proud)	18 A (12V), 12 A (24V)	30 A	45 A
Nabíjecí proud (konvenční proud)	12 A (12V), 8 A (24V)	20 A	30 A
Jmenovitá kapacita aku *	30/225 Ah (12V), 20/180 Ah (24V)	15/400 Ah (15 h)	20/500 Ah (15 h)
Rozměry	225 x 290 x 205 mm	225 x 290 x 205 mm	265 x 345 x 230 mm
Hmotnost	6,4 kg	8,7 kg	9,8 kg
Počet nabíj. stupňů	2 stupně	3 stupně	4 stupně
Objednací číslo	50807546	50807503	50807548
Cena	2 990,-	3 890,-	4 790,-

ALPINE - jsou určeny pro nabíjení olověných akumulátorů s napětím 12 a 24 V. Nabíječka obsahuje ochranu proti přetížení a přepólování. Je vybavena voličem pro normální nebo rychlé (BOOST) nabíjení a ampérmetrem.

ALPINE 20 BOOST



ALPINE 30 BOOST



ALPINE 50 BOOST



Nabíjecí startovací zdroje pro nabíjení olovňných i gelových akumulátorů

DIGISTART - Mikroprocesorem řízený, výkonný zdroj pro nabíjení olovňných i GEL akumulátorů s pomocným startovacím proudem. Umožňuje testování baterie před vlastním nabíjením a volbu režimu nabíjení mezi Normala Tronic. Plynulé nastavení nabíjecího proudu. Průběh nabíjení a nastavení nabíječe lze sledovat na ovládacím panelu s digitálním zobrazovačem.

STARTRONIC - Je řízen mikroprocesorem. Má mnoho nadstandardních funkcí jako otestování akumulátoru před nabíjením, konektor pro zajištění napětí v palubní síti vozidla při nutném vyjmutí akumulátoru, časovač, možnost nabíjet i GEL a NiCd akumulátory, možnost volby pomocného startovacího proudu aj. Membránová klávesnice ovládacího panelu s třímístným digitálním ukazatelem sledovaných parametrů maximálně usnadňuje obsluhu zdroje.



DIGISTART 340

Parametr/typ	DIGISTART 340	STARTRONIC 330	STARTRONIC 530
Napětí	1~/230V/50 Hz	1~/230V/50 Hz	1~/230V/50 Hz
Nabíjecí proud	1 - 30 A	1 - 30 A	1 - 40 A
Příkon	1 kW/6,4 kW	1,1 kW/7 kW	1,5 kW/9,5 kW
Jmenovité výstupní napětí	12-24V	6-12-24V	6-12-24V
Nabíjecí proud (efektivní proud)	45 A	50 A	75 A
Nabíjecí proud (konvenční proud)	30 A	30 A	40 A
Startovací proud (max)	300 A	230 A	400 A
Startovací proud (konvenční)	180 A	210 A	300 A
Jmenovitá kapacita aku *	6/700 Ah	10/450 Ah	10/600 Ah
Rozměry	305 x 360 x 630 mm	390 x 260 x 230 mm	390 x 260 x 230 mm
Hmotnost	13,8 kg	16,3 kg	19,5 kg
Objednací číslo	50829327	50829033	50829034
Cena	10 490,-	17 490,-	21 090,-

* Jmenovitá kapacita akumulátoru = garantovaná doba v hodinách pro plné nabití akumulátoru uvedené kapacity v Ah.

STARTRONIC 330



STARTRONIC 530



Nabíjecí (startovací) zdroje

Parametr/typ	LEADER 150 START	LEADER 220 START	LEADER 400 START	DYNAMIC 420 START	DYNAMIC 620 START
Napětí	1~/230V/50 Hz	1~/230V/50 Hz	1~/230V/50 Hz	1~/230V/50 Hz	1~/400V/50 Hz
Příkon	0,3 kW/1,4 kW	0,8 kW/3,6 kW	1 kW/6,4 kW	1,6 kW/10 kW	2 kW/10 kW
Jmenovité výstupní napětí	12V	12 - 24V	12 - 24V	12 - 24V	12 - 24V
Nabíjecí proud (efektivní proud)	20 A	30 A	45 A	75 A	90 A
Nabíjecí proud (konvenční proud)	14 A	20 A	30 A	50 A	70 A
Startovací proud (max)	140 A	180 A	300 A	400 A	570 A
Startovací proud (konvenční)	80 A	120 A	180 A	300 A	360 A
Jmenovitá kapacita aku *	25/250 Ah (15 h)	30/400 Ah (15 h)	20/700 Ah (15 h)	20/1 000 Ah (15 h)	20/1 550 Ah (15 h)
Rozměry	225 x 290 x 205 mm	225 x 290 x 205 mm	265 x 345 x 230 mm	330 x 360 x 650 mm	365 x 460 x 755 mm
Hmotnost	6,6 kg	9,4 kg	11,4 kg	16,4 kg	25 kg
Počet nabíj. stupňů	2	2	3	4	4
Objednací číslo	50807055	50807056	50807100	50829012	50829305
Cena	3 290,-	4 490,-	5 390,-	7 790,-	10 990,-

LEADER 150 START



LEADER 220 START



LEADER 400 START

LEADER - Tyto nabíjecí a startovací zdroje jsou vhodné k nabíjení olovňných akumulátorů 12 a 24 V osobních, užitkových a malých nákladních automobilů s kapacitou akumulátoru až do 300 Ah podle typu zdroje s možností volby pomocného startovacího proudu. Mají ochranu proti přetížení a přepólování baterie, přepínatelný výstup pro standardní a rychlé nabíjení (BOOST) a pomocné startování motoru (START). Jsou vybaveny ampérmetrem. Regulace nabíjecího proudu je stupňovitá.

DYNAMIC - Tyto nabíjecí a startovací zdroje jsou vhodné k nabíjení akumulátorů nákladních automobilů s možností volby pomocného startovacího proudu. Zdroje jsou vybaveny ampérmetrem, časovačem (typ 620) a ochranou proti přepólování a přetížení.



DYNAMIC 420 START



DYNAMIC 620 START

Nabíjecí (startovací) zdroje

Parametr/typ	ENERGY 650 START	ENERGY 1500 START	START PLUS 6824
Napětí	3~/400 V/50 Hz	3~/400 V/50 Hz	1-/230 V/50 Hz
Příkon	2,5 kW/20 kW	7 kW/44 kW	—
Jmenovité výstupní napětí	12 - 24 V	12 - 24 V	12 - 24 V
Nabíjecí proud (efektivní proud)	100 A	150 A/250 A	—
Nabíjecí proud (konvenční proud)	80 A	130 A / 220 A	—
Startovací proud (max)	1 000 A	1 700 A (12 V) 2 000 A (24 V)	6000 A (12 V) 3000 A (24 V)
Startovací proud (konvenční)	640 A	1 000 A (12 V) 1 300 A (24 V)	2000 A (12 V) 1000 A (24 V)
Jmenovitá kapacita aku *	20/1 200 Ah (12 V) 20/800 Ah (24 V)	70/2000 Ah (12 V) 70/4000 Ah (24 V)	130 A (12 V) 65 A (24 V)
Rozměry	365 x 460 x 755 mm	380 x 560 x 885 mm	450 x 460 x 760 mm
Hmotnost	38 kg	69 kg	55 kg
Počet nabíj. stupňů	5	6	—
Objednávací číslo	50829385	50829009	50829571
Cena	24 390,-	46 590,-	30 590,-

ENERGY - Tyto nabíjecí a startovací zdroje patří mezi nejvýkonnější. Jsou konstruovány k nabíjení akumulátorů nákladních automobilů, zemědělních strojů a pod. s možností pomocného startování. Možnost volby nabíjecího proudu přepínačem. Zdroje jsou vybaveny ampérmetrem, časovačem, ochranou proti přepólování a přetížení a dálkovým startovacím tlačítkem.

START PLUS - Tyto startovací zdroje jsou používány v místech, kde není síťové napájení.

Mají vlastní vnitřní baterie, vlastní nabíječku pro udržování v pohotovostním stavu. Pro startování strojů s baterií 12/24V. Ideální pro stroje s citlivou elektronikou. Vhodné pro nákladní auta a těžkou techniku.

ENERGY 650 START**ENERGY 1500 START****START PLUS 6824**

Startovací zdroje

Parametr/typ	Pro Start 1712	Pro Start 2212	Pro Start 2824
Napětí	1-/230 V/50 Hz	1-/230 V/50 Hz	1-/230 V/50 Hz
Jmenovité výstupní napětí	12 V	12 V	12 V/24 V
Startovací proud (max)	1 400 A	1 800 A	2 500 A
Startovací proud (konvenční)	500 A	550 A	800 A
Jmenovitá kapacita aku*	22 Ah	34 Ah	44 Ah (12 V) 22 Ah (24 V)
Rozměry	190 x 330 x 285 mm	205 x 335 x 360 mm	205 x 335 x 360 mm
Hmotnost	9,3 kg	14,6 kg	16,9 kg
Objednávací číslo	50829515	50829516	50829517
Cena	4 590,-	6 390,-	7 890,-

Bateriový startovací zdroj PRO START - Tyto startovací zdroje na 12V nebo 12/24V slouží jako nabíječka pro udržování v pohotovostním stavu baterie a pro nouzové nastartování v místech bez síťového napájení. Mají vnitřní akumulátor 22 - 44 Ah. Obsahují integrovanou přenosnou svítilnu. Zásuvku 12 V pro napájení spotřebičů 12 V. Dále obsahují indikaci stavu baterie. U modelu 1712 navíc dvě integrované výstražné blikající svítilny, USB výstup 5V pro nabíjení mobilních telefonů, GPS apod.

PRO START 1712**PRO START 2212****PRO START 2824**

DŘEVOOBRÁBĚCÍ STROJE

Kombi a pásové brusky	72
Dlabačky	75
Hoblovky s protahem	76
Kotoučové a formátovací pily	78
Truhlářské frézky	80
Pásové pily na dřevo	82
Soustruhy na dřevo, sada dlát	83
Odsavače prachu	84
Pilové kotouče	86



140 990,-

**Formátovací pila
PKS-320F**
více na str. 79

Kombi brusky jsou určeny pro broušení dřeva, kovů i plastů, zejména pak pro odstraňování starého laku, odrezování, leštění, srážení hran, apod. Jsou vhodné pro domácí a kutilské práce i pro malou a střední sériovou výrobu. Stabilní konstrukce zaručuje přesné broušení. Naklápění brusných ramen spolu s využitím brusných kotoučů (dle typu) předurčují stroj k mnoha variabilním způsobům použití.

Čelní bruska **BKC-305**

6 590,-

obj. číslo 25350305

Kombi bruska **BP-100**

obj. číslo 25702100



3 390,-

Kombi bruska **BP-150**

obj. číslo 25702150



9 290,-

Technické parametry

Parametr/typ		BKC-305	BP-100	BP-150
Napětí	V	230	230	230
Příkon	W	550	370	550
Otáčky	min. ⁻¹	1 400	1 450	1 400
Rychlost pásu	m/min.	-	275	330
Průměr kotouče	mm	305	150	230
Rozměr pásu	mm	-	100 x 915	150 x 1 220
Úhel nastavení	stupně	0 - 45	0 - 45	0 - 90
Rozměr bočního stolu	mm	200 x 440	-	-
Rozměr čelního stolu	mm	-	-	-
Hmotnost	kg	36,5	17	55
Objednávací číslo		25350305	25702100	25702150
Cena		6 590,-	3 390,-	9 290,-

Pásová bruska **BPK-2100/230**

obj. číslo 25702156



12 900,-



Zvláštní příslušenství:
podstavec pro BPK-2100/230
obj. č. 25702157 2 290,-

Pásová bruska **BPK-2075/400**

obj. číslo 25702154



18 900,-

(15 620,- bez DPH)



Pásová bruska
BP-152P

19 900,-

(16 446,- bez DPH)

obj. číslo 25702153



Technické parametry

Parametr/typ	BPK-2100/230	BPK-2075/400	BP-152P	BPS-151/400	
Napětí	V	230	400	220	400
Příkon	W	1 500	3 000	1 100	2 200
Rychlost pásu	m/s	19	30	13	16,3
Rozměr pásu	mm	100 x 1 220	75 x 2 000	152 x 2 010	150 x 2 260
Úhel nastavení	stupně	-	-	0 - 45	0 - 90
Rozměr pracovního stolu	mm	-	-	790 x 221	750 x 250
Rozměr čelního stolu	mm	-	-	514 x 221	820 x 170
Pojezd stolu	mm	30/100	30/100	-	80
Průměr odsávacího hrdla	mm	-	-	100	100
Rozměry	mm	620 x 400 x 345	700 x 490 x 1 130	1 040 x 540 x 410	1 400 x 650 x 620
Hmotnost	kg	35,5/41	72/93	90	120/160
Objednáací číslo		25702156	25702154	25702153	25702155
Cena		12 900,-	18 900,-	19 900,-	23 900,-

Pásová bruska **BPS-151/400**

obj. číslo 25702155



23 900,-

(19 752,- bez DPH)



- oscilace umožňuje perfektní výsledek broušení, i optimální využití plochy brusného pásu
- výškové nastavení litinového brousícího stolu- Sklopný brousící agregát do 90°
- stabilní a pevná konstrukce
- snadná a rychlá výměna brusného pásu
- konstantní rychlost pásu díky uhlíkové podložce



brusný disk



brusný pás

Zvláštní příslušenství BKC-305:

samolepicí brusný disk Ø 305 mm

zr. 40	obj. č. 60305040	90,-
zr. 60	obj. č. 60305060	90,-
zr. 80	obj. č. 60305080	80,-
zr. 100	obj. č. 60305100	80,-
zr. 120	obj. č. 60305120	80,-

Zvláštní příslušenství BP-100:

brusný pás 100 x 915 mm (š x d)

zr. 40	obj. č. 60605004	90,-
zr. 60	obj. č. 60605006	90,-
zr. 80	obj. č. 60605008	70,-
zr. 100	obj. č. 60605010	70,-
zr. 120	obj. č. 60605012	70,-

samolepicí brusný disk Ø 150 mm

zr. 40	obj. č. 60605104	20,-
zr. 60	obj. č. 60605106	20,-
zr. 80	obj. č. 60605108	20,-
zr. 100	obj. č. 60605110	15,-
zr. 120	obj. č. 60605112	15,-

Zvláštní příslušenství BP-150:

brusný pás 150 x 1 220 mm (š x d)

zr. 40	obj. č. 60606004	190,-
zr. 60	obj. č. 60606006	180,-
zr. 80	obj. č. 60606008	150,-
zr. 100	obj. č. 60606010	150,-
zr. 120	obj. č. 60606012	150,-
zr. 150	obj. č. 60606015	150,-
zr. 240	obj. č. 60606024	150,-

samolepicí brusný disk Ø 230 mm

zr. 40	obj. č. 60606104	70,-
zr. 60	obj. č. 60606106	70,-
zr. 80	obj. č. 60606108	60,-
zr. 120	obj. č. 60606112	60,-

Zvláštní příslušenství BPK-2100/230:

brusný pás 100 x 2 000 mm

zr. 40	obj. č. 60210040	190,-
zr. 60	obj. č. 60210060	190,-
zr. 80	obj. č. 60210080	140,-
zr. 100	obj. č. 60210010	140,-
zr. 120	obj. č. 60210012	140,-

Zvláštní příslušenství BRK-2075/400:

brusný pás 75 x 2 000 mm

zr. 40	obj. č. 60207540	140,-
zr. 60	obj. č. 60207560	140,-
zr. 80	obj. č. 60207580	140,-
zr. 100	obj. č. 60207510	140,-
zr. 120	obj. č. 60207512	140,-

Zvláštní příslušenství BP-152P:

brusný pás 150 x 2 010 mm (š x d)

zr. 40	obj. č. 60153040	250,-
zr. 60	obj. č. 60153060	250,-
zr. 80	obj. č. 60153080	210,-
zr. 100	obj. č. 60153100	210,-
zr. 120	obj. č. 60153120	210,-

Zvláštní příslušenství BPS-151/400:

brusný pás 150 x 2 260 mm

zr. 40	obj. č. 60226040	290,-
zr. 60	obj. č. 60226060	290,-
zr. 80	obj. č. 60226080	290,-
zr. 100	obj. č. 60226010	290,-
zr. 120	obj. č. 60226012	290,-

Dlabačky jsou určeny k obrábění měkkého i tvrdého dřeva. Přes jejich jednoduchou konstrukci naleznou uplatnění v menších provozech. Pevný ocelový stojan s dostatečně silným motorem a litinovým stolem, který se ovládá jednou pákou, je zárukou jednoduché a přesné ovladatelnosti stroje.

Dlabačka

PDS-140

Príkion	2,2 kW/400 V
Otáčky	2 860/min.
Max. Ø nástroje	16 mm
Max. zdvih stolu	140 mm
Max. podélný pohyb stolu	290 mm
Max. příčný pohyb stolu	140 mm
Rozměr stolu	500 x 210 mm
Rozměry stroje	650 x 900 x 1 060 mm
Hmotnost	97 kg
obj. číslo	25029006

cena

23 900,-

(19 752,- bez DPH)

Zvláštní příslušenství:

sada dlabačích vrtáků (levé) **obj. číslo 25041000 890,-**



• levý a pravý chod

Dlabačka

PDS-220

Príkion	3,8 kW/400 V
Otáčky (2 stpně)	1 400 a 2 800/min.
Max. Ø nástroje	20 mm
Max. zdvih stolu	150 mm
Max. podélný pohyb nástroje	300 mm
Max. příčný pohyb nástroje	160 mm
Rozměr stolu	570 x 300 mm
Rozměry přídatných stolů	600 x 300 mm
Rozměry stroje	855 x 600 x 1 160 mm
Hmotnost	140 kg
obj. číslo	25029010

cena

35 900,-

(29 669,- bez DPH)

Zvláštní příslušenství:

sada dlabačích vrtáků (levé) **obj. číslo 25041000 890,-**



• pevný stůl, pohyb nástroje

• levý a pravý chod

Hoblovky jsou určeny k obrábění měkkého i tvrdého dřeva. Vhodné jsou zejména pro domácí a kutilské práce, ale i pro malou a střední sériovou výrobu v truhlářských dílnách. Stabilní konstrukce stroje a optimální výstupní otáčky válce s hoblovacími noži zajišťují kvalitně obrobený povrch. Výhodou u větších typů hoblovek je šíře hoblování od 250 mm a použití protahu se strojním posuvem. Hoblovky jsou standardně vybaveny vodicím pravítkem a vývodem pro odsávání.

Hoblovka s protahem **HP-200**

Zvláštní příslušenství pro HP-200:
nože - sada 2 ks **obj. číslo 25049012 690,-**



7 590,-

~~8 190,-~~

Hoblovka s protahem **HP-250-3/230**
HP-250-3/400



28 900,-

(23 884,- bez DPH)

**TYPY HP-250-3
VHODNÉ PRO
DLABACÍ ZAŘÍZENÍ**

Zvláštní příslušenství pro HP-250-3:

nože - sada 3 ks **obj. číslo 25000253 1 090,-**
magnetický ustavovač nožů **obj. číslo 25000255 850,-**
dlabací zařízení pro HP-250-3 **obj. číslo 25000071 7 990,-**
sada dlabacích vrtáků (levé) **obj. číslo 25041000 890,-**



Funkčně lze stroj rozšířit o dlabací zařízení

Hoblovka s protahem **HP-309L/400**



Zvláštní příslušenství pro HP-309L/400:
nože pro HP-309, 310/400 - sada 4 ks
obj. číslo 25000258 1 990,-
magnetický ustavovač nožů
obj. číslo 25000255 850,-
sada dlabacích vrtáků (levé)
obj. číslo 25041000 890,-

45 900,-

(37 934,- bez DPH)



Hoblovka s protahem **HP-310/400** **HP-410/400**
53 900,-
78 900,-

(44 545,- bez DPH) (65 207,- bez DPH)

**VHODNÁ PRO
DLABACÍ ZAŘÍZENÍ**

Zvláštní příslušenství pro HP-310/400 a HP-410/400:

 nože pro HP-309, 310/400 - sada 4 ks **obj. číslo 25000258 1 990,-**

 nože pro HP-410/400 - sada 4 ks **obj. číslo 25041004 2 290,-**

 magnetický ustavovač nožů **obj. číslo 25000255 850,-**

 dlabací zařízení pro HP-309, 310, 410/400 **obj. číslo 25000256 9 990,-**

 sada dlabacích vrtáků (levé) **obj. číslo 25041000 890,-**
Technické parametry

Parametr/typ		HP-200	HP-250-3/230	HP-250-3/400	HP-309L/400	HP-310/400	HP-410/400
Napětí	V	230	230	400	400	400	400
Příkon	W	1 500	2 000	2 000	2200	2 200	3 000
Ø odsávacího hrdla	mm	100	100	100	100	100	100
Rozměr (d x š x v)	mm	842 x 455 x 425	1 150 x 530 x 950	1 150 x 530 x 950	1 350 x 590 x 950	1 670 x 620 x 920	1 680 x 770 x 1070
Celková hmotnost	kg	27,5	150	150	179	345	530
Hoblovka							
Max. šířka hoblování	mm	204	250	250	310	310	410
Max. tříška	mm	3	5	5	5	5	5
Otáčky válce	min. ⁻¹	9 000	4 000	4 000	4 000	4 000	4 000
Počet nožů	ks	2	3	3	3	4	4
Rozměr nože	mm	210 x 16,5 x 1,5	250 x 30 x 3	250 x 30 x 3	310 x 30 x 3	310 x 30 x 3	410 x 30 x 3
Ø nožového válce	mm		75	75	75	95	95
Rozměr hoblovacího stolu	mm	770 x 212	250 x 1 050	250 x 1 050	310 x 1285 mm	310 x 1 520	410 x 1 600
Náklon pravítka	stupně	0 - 45°	0 - 45°	0 - 45°	0 - 45°	0 - 45°	0 - 45°
Protah							
Max. šíře protahu	mm	200	250	250	310	310	410
Max. tloušťka materiálu	mm	5 - 120	190	190	180	220	220
Max. tříška	mm	2	1	1	3	3	5
Rychlost protahu	m/min.	6	4	4	4,8	8	8
Otáčky válce	min. ⁻¹	9 000	4 000	4 000	4 000	4 000	4 000
Ø posuvného válce	mm		32	32	32	40	40
Počet nožů	ks	2	3	3	-	4	4
Rozměr stolu	mm	270 x 204	525 x 250	525 x 250	640 x 310	750 x 310	750 x 410
Objednáací číslo		25026000	25000069	25000070	25000259	25000257	25026001
Cena		7 590,-	28 900,-	28 900,-	45 900,-	53 900,-	78 900,-

~~8 190,-~~

Stolní a stojanové kotoučové pily jsou vhodné pro příčné i podélné dělení dřevěných materiálů. Vyznačují se optimálním rozsahem otáček, který umožňuje využití nástrojů s plátky ze slinutých karbidů. Kotoučové pily umožňují výškové nastavení prořezu materiálu a nastavení úhlu kotouče. Při maximálních prořezech u daných typů se pily vyznačují velkým výkonem a tuhou konstrukcí.

Kotoučová pila **PKS-315**

obj. číslo 25420090



9 590,-

Formátovací pila **PKS-250P**

obj. číslo 25000251



41 990,-

(34 702,- bez DPH)

Kotoučová pila **PKS-315S**

obj. číslo 25000315



12 490,-

Formátovací pila **PKS-315P**

obj. číslo 25500012



59 990,-

57 990,-

(47 926,- bez DPH)

Formátovací pila s předřezem **PKS-315F**

obj. číslo 25022001



60 990,-

(50 405,- bez DPH)



Formátovací pila s předřezem **PKS-320F**

obj. číslo 25031500



140 990,-

(116 521,- bez DPH)



obj. číslo 25031500

167 990,-

(138 835,- bez DPH)

Formátovací pila s předřezem
PKS-300F

Technické parametry

Parametr/typ		PKS-315	PKS-315S	PKS-250P	PKS-315P	PKS-315F	PKS-320F	PKS-300F
Napětí	V	400	400	400	400	400	400	400
Příkon	W	2200	2500	2500	3000	3800	4000	4000
Příkon předřezu	W	-	-	-	-	-	550	750
Otáčky pilového kotouče	min. ⁻¹	2950	2800	4000	4000	4000	4000	4000
Otáčky předřezu	min. ⁻¹	-	-	-	-	5800	8000	8000
Kotouč	mm	315 x 30 x 3	315 x 30 x 3	255 x 30 x 3	315 x 30 x 3	315 x 30 x 3	315 x 30 x 3,2	300 x 30 x 3,2
Kotouč předřezu	mm	-	-	-	-	90 x 20 x 3 - 3,5	120 x 20 x 2,9-3,6	120 x 20 x 2,9-3,6
Dodáváno včetně kotouče		ano	ano	ano	ano	ano	ano	ano
Pracovní výška	mm	820	820	900	860	860	820	920
Pojezd kotouče	mm	-	-	220	-	-	-	-
Rozměr stolu	mm	550 x 800	550 x 800	800 x 840	1480 x 800	1270 x 800	1070 x 1000	1070 x 1000
Rozměr posuvného stolu	mm	-	230 x 230	710 x 410	500 x 480	1550 x 1020	3200 x 360	3200 x 370
Zadní přidávaný stůl	mm	400 x 800	550 x 800	-	600 x 530	500 x 310	605 x 560	605 x 560
Ø vřetene hlavního kotouče	mm	30	30	30	30	30	30	30
Ø vřetene kotouče předřezu	mm	-	-	-	-	20	20	20
Délka pojezdu	mm	-	970	1590	1660	1680	3200	3100
Vysunutí pravítka	mm	-	-	2200	1500	2200	3000	3000
Max. prořez 90°	mm	90	90	80	100	100	102	80
Max. prořez 45°	mm	65	65	42	75	80	72	55
Úhel nastavení kotouče		0 - 45°	0 - 45°	0 - 45°	0 - 45°	0 - 45°	0 - 45°	0 - 45°
Úhel nastavení pokosu		-	-	+/- 45°	+/- 45°	+/- 45°	+/- 45°	+/- 45°
Rozměr	mm	650 x 1680 x 1000	940 x 2000 x 1000	2250 x 2020 x 1100	2310 x 2100 x 1100	2600 x 1550 x 1100	3150 x 3250 x 1250	3150 x 3250 x 1250
Hmotnost	kg	52	70	185	260	255	560	1050
Objednáací číslo		25420090	25000315	25000251	25500012	25022001	25031500	25022000
Cena		9 590,-	12 490,-	41 990,-	57 990,-	60 990,-	140 990,-	167 990,-

59 990,-

Truhlářské frézky jsou určeny pro opracování měkkého i tvrdého dřeva. Jsou vhodné pro malosériovou i střední sériovou výrobu. Jejich předností je robustní litinový stůl. Vysokootáčkové vřeteno stroje o průměru 30 mm je uloženo v bezúdržbových ložiscích, která zaručují jeho optimální chod. Náklon a výškové nastavení vřetene umožňuje variabilní použití širokého spektra nástrojů.

Truhlářská frézka **TFS-90/30**

38 900,-

(32 149,- bez DPH)

obj. číslo 25009030



Výšková aretace vřetene

Stolová frézka **SF-40/1500**

**pouze pro
stopkové nástroje**

8 090,-

obj. číslo 25024002



Napínání řemene

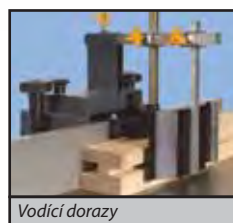

Vodící dorazy



Nastavení vodících pravítek

Truhlářská frézka **TFS-100/30**

obj. číslo 25005110

47 900,-

(39 587,- bez DPH)

Zvláštní příslušenství pro TFS-100/30:

brusný papír zr. 60 **obj. číslo 25049001 119,-**

brusný papír zr. 100 **obj. číslo 25049003 119,-**



Vodící pravítka



Převody stroje

Truhlářská frézka **TFS-1000/30**



Masivní a tuhá konstrukce

Velký pojzdový stůl

79 900,-

(66 033,- bez DPH)

obj. číslo 25005111



Technické parametry

Parametr/typ	SF-40/1500	TFS-90/30	TFS-100/30	TFS-1000/30
Napětí	V 230	400	400	400
Příkon	W 1500	2 200	2 800	2 800
Otáčky vřetene	ot./min. 8 000 - 24 000	3 500, 7 000	1 800, 3 000, 6 000, 9 000	1 800/3 000/6 000/9 000
Průměr vřetene/Průměr kleštin	mm 6; 6,35; 8; 12; 12,7	30	30	30
Zdvih vřetene	mm 40	90	100	100
Délka vřetene	mm 20	95	100	100
Průměr otvoru ve stole	mm 75	105	185	200
Max. průměr nástroje pod stolem	mm 73	100	180	180
Max. průměr nástroje nad stolem	mm 120	200	200	180
Náklon vřetene	stupně -	-	-5° až 30°	+5° až -45°
Rozměr stolu	mm 610 x 360 (210 x 360)	695 x 555	640 x 710	1 000 x 360
Výška stolu	mm 315	845	910	900
Rozměr pojzdového stolu	mm -	320 x 220	605 x 480	1 000 x 240
Délka pojzdu	mm -	560	830	1 200
Průměr prstenu stolu	mm 30	120	190, 135, 100, 80	-
Průměr odsávacího hrdla	mm 70/100	100	100	100
Rozměry stroje (d x š x v)	mm 1 030 x 360 x 311	760 x 609 x 1 140	910 x 1 210 x 1250	1 150 x 730 x 1 155
Hmotnost	kg 32	195	198	218
Objednací číslo	25024002	25009030	25005110	25005111
Cena	8 090,-	38 900,-	47 900,-	79 900,-

~~8 900,-~~

Pásové pily na dřevo jsou určeny jak pro kutily, tak i pro řemeslníky v truhlářských dílnách. Vyznačují se velkým vyložení rámu a značnou výškou řezu při zachování malých rozměrů a jejich mobility. Výkony strojů jsou srovnatelné s velkými stacionárními stroji při malé plošné náročnosti. Pracovní stůl lze naklápět pod úhlem v rozsahu 0 - 45°. Pily jsou standardně vybaveny vývodem pro odsávání prachu, vodícím a úhlovým příložníkem.

Pásová pila na dřevo
PP-250

obj. číslo 25601250



Pásová pila na dřevo
PP-312

obj. číslo 25601312



Pásová pila na dřevo
PP-350E

obj. číslo 25601351



Pásová pila na dřevo
PP-400

obj. číslo 25601501



Zvláštní příslušenství:

PP-250	pilový pás pružinový	š. 8/10 z/1"	obj. č. 62600810	200,-
	délka 1720 mm	š. 13/8 z/1"	obj. č. 62601308	230,-
PP-312	pilový pás pružinový	š. 8/10 z/1"	obj. č. 63120810	240,-
	délka 2240 mm	š. 13/6 z/1"	obj. č. 63121306	260,-
PP-350E	pilový pás pružinový	š. 8/10 z/1"	obj. č. 63500810	280,-
	délka 2490 mm	š. 13/6 z/1"	obj. č. 63501306	300,-
PP-400	pilový pás	š. 13/6 z/1"	obj. č. 64000006	590,-
	délka 3050 mm	š. 20/4 z/1"	obj. č. 64000006	690,-
PP-500	pilový pás pružinový	š. 32/1,25 z/1"	obj. č. 63503206	1 240,-
	délka 3430 mm	š. 32/3 z/1"	obj. č. 63503203	990,-

Pásová pila na dřevo
PP-500

obj. číslo 25601500



Technické parametry

Parametr/typ	PP-250	PP-312	PP-350E	PP-400	PP-500
Napětí	V	230	230	230	400
Příkon	W	350	800	1000	1500
Řezná rychlost	m/min.	750	360/780	440/900	600
Počet rychlostí		1	2	1	1
Průměr pásovic	mm	250	312	355	400
Max. prořez 90°	mm	80	160	200	200
Délka pilového pásu	mm	1720	2240	2490	2950
Vyložení	mm	245	305	340	375
Rozměr stolu	mm	300 x 300	400 x 480	540 x 400	500 x 400
Úhel nastavení		0 - 45°	0 - 45°	0 - 45°	0 - 45°
Výška bez podstavce	mm	775	1080	1150	1800
Celková výška s podstavcem	mm	-	1680	1680	-
Vývod na odsávání		ano	ano	ano	ano
Hmotnost bez podstavce	kg	25	65	70	137
Hmotnost s podstavcem	kg	-	73	78	-
Balení - rozměr bedny (d x š x v)	mm	790 x 310 x 385	1115 x 380 x 510	1210 x 380 x 520	1820 x 500 x 750
Podstavec		ne	ano	ano	ne
Objednávací číslo		25601250	25601312	25601351	25601501
Cena		8 190,-	14 990,-	16 990,-	26 990,-

Pily jsou dodávány včetně pilového pásu

~~8 490,-~~ ~~15 990,-~~ ~~17 990,-~~

Soustruhy na dřevo jsou určeny pro běžné soustružení rotačních válcových, kuželových a tvarových ploch z měkkého i tvrdého dřeva. Pomocí příslušenství, např. kopírovacího zařízení, je možné docílit stejných tvarových ploch u více kusů (malé série).

Soustruhy pohání střídavý jednofázový motor s rozběhovým kondenzátorem. Cílové otáčky zajišťuje buď čtyř-stupňová řemenice nebo mechanický variátor, který při chodu stroje plynule mění otáčky bez ztráty výkonu. Stroje vykazují dostatečnou tuhost pro běžné soustružnické práce i obrábění materiálu.

Soustruh na dřevo **DSO-1000**



5 190,-

obj. číslo 25406130

Zvláštní příslušenství pro DSO-1000:
kopírovací zařízení SKZ-92
obj. číslo 25406143 **4 790,-**



Převody stroje
klinovým řemenem
a čtyřstupňovými
řemenicemi

Soustruh na dřevo **DSL-450**



7 990,-

obj. číslo 25000452

Zvláštní příslušenství pro DSL-450/1000:
prodloužení lože 50 cm
obj. číslo 25000453 **1 390,-**



Soustruh na dřevo **DSL-1100V**



18 990,-

obj. číslo 25406144

Technické parametry

Parametr/typ	DSO-1000	DSL-450	DSL-1100V
Napětí V	230	230	230
Příkon W	400	550	550
Točná délka mm	1000	450/(1000*)	1100
Točný průměr mm	350	250	370
Kužel vřetene Mk	-	II	II
Kužel pinoly Mk	-	II	II
Rozsah otáček min. ⁻¹	850 - 2510	500 - 3200	500 - 2000
Počet rychlostí	4	5	10
Hmotnost kg	35	41	92
Rozměr (d x š x v) mm	1450 x 205 x 325	750 (1400) x 260 x 370	1560 x 470 x 1150
Objednací číslo	25406130	25000452	25406144
Cena	5 190,-	7 990,-	18 990,-

* rozměr se zvláštním příslušenstvím - prodloužení lože

Zvláštní příslušenství pro DSL-1100V a DSL-450:

4čel. sklíčidlo; (soustředné)
upínací Ø 41 - 64 mm, závit M27x2mm

obj. číslo 25330990 **1 890,-**

4čel. sklíčidlo; (nesoustředné)
upínací Ø 10 - 150 mm, závit M27x2mm

obj. číslo 25330991 **990,-**

kopírovací zařízení SKZ-93
obj. číslo 25406145 **4 990,-**



4čelistové sklíčidlo
soustředné



4čelistové sklíčidlo
nesoustředné



kopírovací
zařízení



Sada dlát **HDB-45**

8 ks
Rozměr balení 380 x 250 x 32 mm

obj. číslo 25460045

669,-



Sada dlát **HDB-65 (profi)**

6 ks
Rozměr balení 600 x 300 x 60 mm

obj. číslo 25460065

1 690,-

Odsavače prachu, pilin a třísek najdou využití v truhlářských provozech, kde zajišťují čisté a bezprašné prostředí bez zbytečného odvětrávání tepla. Lze je použít u všech truhlářských strojů, kde není velikost prachových částic menší než 0,3 mm³. Stojan s kolečky umožňuje jejich mobilitu.

Odsavač prachu **OPM-150**

obj. číslo 25029003



4 490,-

- výkonný
- přenosný
- ideální pro malé dílny a garáže

Odsavač prachu **OP-750**

obj. číslo 25002301

Zvláštní příslušenství:

Filtr skládaný pro **OP-750**

obj. číslo 25750025 4 990,-

Filtrační rychlost 1 micro
Průměr filtru 370 mm
Výška filtru 480 mm
Rozměry balení 620 x 400 x 400 mm
Hmotnost 6/8 kg



5 490,-

~~5 890,-~~



• spodní vak igelitový



3 - konektor



Příruba filtru



Ovládací prvky



Úchyt sponkami

Technické parametry

Parametr/typ	OPM-150	OP-750	OP-1500	OP-2200	OP-4700
Napětí	V 230	230	230	400	400
Příkon	W 750	750	1 500	2 200	3 kW
Kapacita prachového vaku	l 45	70	150	300	226
Průměry uchycení vaků	mm -	370	490	490	490
Max. podtlak	Pa 800	1 400	1 800	2 200	2 400
Teoretický průtok vzduchu	m ³ /hod. 914	1 020	3 000	6 000	4 560
Průměr ventilátoru	mm 152	230	300	300	356
Průměr sací příruby	mm 100	100	125/2 x 100	150/3 x 100	180/4 x 100
Rozměr	mm 700 x 360 x 350	650 x 420 x 1 550	850 x 560 x 1 950	1 410 x 560 x 1 950	2 784 x 2 355 x 582
Hmotnost	kg 8	27	47	59	100
Objednávací číslo	25029003	25002301	25003002	25003003	25004700
Cena	4 490,-	5 490,-	9 090,-	12 090,-	29 990,-

~~5 890,-~~

~~9 490,-~~

~~12 990,-~~

Zvláštní příslušenství k OPM-150, OP-750, OP-1500 a OP-2200:

- bavlněný vak + sponka OPM-150 **obj. č. 25049011 239,-**
- horní bavlněný vak pro OP-750 **obj. č. 25049027 290,-**
- horní bavlněný vak pro OP-1500, 2200 **obj. č. 25049028 390,-**
- dolní bavlněný vak OP-750 **obj. č. 25750001 250,-**
- dolní bavlněný vak OP-1500, 2200 **obj. č. 25750011 310,-**
- plastikový vak OP-750 **obj. č. 25750002 85,-**
- plastikový vak OP-1500, 2200, 4700 **obj. č. 25750012 120,-**
- hadice Ø 100 mm, (l = 2 m) **obj. č. 25750003 580,-**
- hadice Ø 100 mm, (l = 5 m) **obj. č. 25750022 1 450,-**
- hadice Ø 125 mm, (l = 2 m) **obj. č. 25750010 740,-**
- hadice Ø 125 mm, (l = 5 m) **obj. č. 25750024 1 790,-**

- sponka vaku OP-750 **obj. č. 25750004 110,-**
- sponka vaku OP-1500, 2200 **obj. č. 25750013 140,-**
- Ø 100 branka průtoku pro OP-750, 1500, 2200 **obj. č. 25750005 130,-**
- Ø 125 branka průtoku pro OP-1500 **obj. č. 25750014 170,-**
- Ø 100 Y konektor pro OP-750, 1500, 2200 **obj. č. 25750007 229,-**
- Ø 125 x 1+4" x 2 Y konektor pro OP-1500 **obj. č. 25750017 310,-**
- Ø 125 x 1+5" x 2 Y konektor pro OP-1500 **obj. č. 25750016 330,-**
- Ø 150 x 1+4" x 3 konektor pro OP-2200 **obj. č. 25750019 430,-**
- Ø 100 kryt sacího otvor. pro OP-750, 1500, 2200 **obj. č. 25750008 60,-**
- Ø 125 kryt sacího otvoru pro OP-1500 **obj. č. 25750020 90,-**
- Ø 100 L konektor pro OP-750, 1500, 2200 **obj. č. 25750006 260,-**
- Ø 125 L konektor pro OP-1500 **obj. č. 25750015 290,-**

Odsavač prachu **OP-1500**

obj. číslo 25003002



9 090,-

9 490,-

• spodní vak igelitový

Odsavač prachu **OP-2200**

obj. číslo 25003003



12 090,-

12 990,-

• spodní vak igelitový

Odsavač prachu **OP-4700**

obj. číslo 25004700



**POUZE
NA OBJEDNÁNÍ**

29 990,-

(24 785,- bez DPH)

Zvláštní příslušenství:

Filtr skládaný pro **OP-1500 a 2200**

obj. číslo 25750026 6 990,-

Filtrační rychlost	1 micro
Průměr filtru	500 mm
Výška filtru	625 mm
Rozměry balení	800 x 510 x 510 mm
Hmotnost	9/12 kg



Zvláštní příslušenství:

vak bavlněný horní pro OP-4700

obj. číslo 25049061 490,-

plastikový vak pro OP-4700

obj. číslo 25750012 120,-

Vysoce kvalitní pilové kotouče osazené plátky z karbidu wolframu jsou vhodné pro profesionální provozy v těžkých podmínkách. Nabízíme několik rad pro vhodné použití: na měkký masiv, jako je např. smrk nebo borovice, se používá kotouč s menším počtem zubů (střídavě šikmé broušení). Na tvrdý masiv je nejlépe používat pilový kotouč s větším počtem zubů (střídavě šikmé broušení). Při podélném řezání masivního materiálu je nutné použít pilový kotouč se střídavě šikmým broušením a vyhazovačem nebo se střídavě šikmým broušením, ale s menším počtem zubů. Lamino, hliník a plast je nutno řezat kotoučem se střídavým trapézovým zubem, popř. kotoučem.

Tvar zubu SŠ střídavě šikmý

Je nejpoužívanějším typem pro svoji univerzálnost. Použití: masiv, popř. lamino.

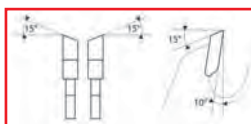

Tvar zubu ST střídavě trapézový

Je speciálně používán pro řezání lamina, hliníku, plastu apod.

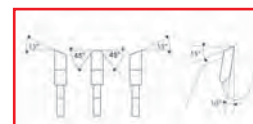

Tvar zubu SŠV střídavě šikmý s vyhazovačem pro podélný řez

Kotouče s tímto broušením jsou vhodné zejména pro řez po směru vláken masivu.

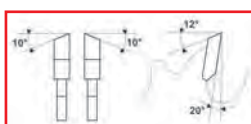

Speciální kotouče SPEC

Kotouče jsou vyvinuty pro dělení stavebního řeziva obsahujícího např. hřebíky, šrouby, zbytky malty a podobné příměsi.

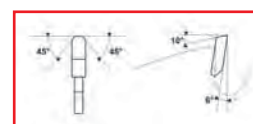

podélný řez



příčný řez



podélný a příčný řez

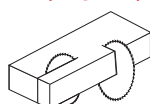

Tvar zubu - SŠV střídavě šikmý s vyhazovačem pro podélný řez

Výrobce	Rozměr	Zuby	Objednací číslo	Cena
ABG	160 x 2,2 x 20/16 (20 z)	SŠV	06060254	259,-
PROMA	160 x 2,6 x 20/16 (20 z)	SŠV	06060290	299,-
PROMA	180 x 2,2 x 20/16 (24 z)	SŠV	06060256	279,-
PROMA	190 x 2,6 x 30/25, 20, 18, 16 (24 z)	SŠV	06060297	359,-
PROMA	250 x 2,9 x 30/25, 20, 18, 16 (24 z)	SŠV	06060302	839,-
PROMA	300 x 3,1 x 30/25, 20, 18, 16 (32 z)	SŠV	06060222	899,-
ABG	355 x 3,4 x 30/25, 20, 18, 16 (32 z)	SŠV	06060262	1 190,-

Tvar zubu - ST střídavě trapézový

Výrobce	Rozměr	Zuby	Objednací číslo	Cena
PROMA	250 x 3,2 x 30/25, 20, 18, 16 (80 z)	ST	06060286	1 490,-
PROMA	300 x 3,2 x 30/25, 20, 18, 16 (100 z)	ST	06060287	1 990,-

Speciální kotouče - SPEC

Výrobce	Rozměr	Zuby	Objednací číslo	Cena
PROMA	160 x 2,7 x 20 (12 z)	SPEC	06060330	369,-
PROMA	165 x 2,7 x 20 (12 z)	SPEC	06060331	379,-
PROMA	180 x 2,7 x 20 (12 z)	SPEC	06060332	399,-
PROMA	185 x 2,7 x 20 (12 z)	SPEC	06060333	419,-
PROMA	250 x 3,2 x 30 (20 z)	SPEC	06060334	999,-
PROMA	300 x 3,3 x 30 (24 z)	SPEC	06060335	1 190,-
PROMA	350 x 3,5 x 30 (24 z)	SPEC	06060336	1 590,-

Tvar zubu SŠ - střídavě šikmý

Výrobce	Rozměr	Zuby	Objednací číslo	Cena
PROMA	140 x 2,2 x 20/16 (30 z)	SŠ	06060289	279,-
ABG	150 x 2,2 x 20/16 (24 z)	SŠ	06060209	259,-
PROMA	160 x 2,2 x 20/16 (30 z)	SŠ	06060211	319,-
ABG	150 x 2,2 x 20/16 (40 z)	SŠ	06060243	299,-
PROMA	160 x 2,2 x 20/16 (40 z)	SŠ	06060255	359,-
PROMA	160 x 2,6 x 20/16 (30 z)	SŠ	06060291	339,-
PROMA	160 x 2,6 x 20/16 (40 z)	SŠ	06060292	369,-
PROMA	165 x 2,8 x 20/16 (18 z)	SŠ	06060308	279,-
PROMA	165 x 2,8 x 20/16 (40 z)	SŠ	06060309	399,-
PROMA	180 x 2,5 x 20/16 (50 z)	SŠ	06060283	449,-
PROMA	185 x 2,8 x 20/16 (24 z)	SŠ	06060310	369,-
PROMA	185 x 2,8 x 20/16 (40 z)	SŠ	06060311	469,-
PROMA	190 x 2,6 x 30/25, 20, 18, 16 (50 z)	SŠ	06060298	519,-
ABG	200 x 2,5 x 30/25, 4, 25, 20, 18, 16 (24 z)	SŠ	06060312	369,-
PROMA	200 x 2,6 x 30/25, 4, 25, 20, 18, 16 (24 z)	SŠ	06060313	379,-
PROMA	200 x 2,6 x 30/25, 4, 25, 20, 18, 16 (40 z)	SŠ	06060314	479,-
PROMA	205 x 2,5 x 30/25, 4, 25, 20, 18, 16 (24 z)	SŠ	06060315	469,-
PROMA	205 x 2,5 x 30/25, 20, 18, 16 (40 z)	SŠ	06060217	499,-
PROMA	205 x 2,5 x 30/25, 20, 18, 16 (60 z)	SŠ	06060218	619,-
PROMA	210 x 2,6 x 30/25, 4, 25, 20, 18, 16 (40 z)	SŠ	06060321	599,-
ABG	250 x 2,8 x 30/25, 4, 25, 20, 18, 16 (60 z)	SŠ	06060322	869,-
ABG	250 x 2,9 x 30/25, 20, 18, 16 (40 z)	SŠ	06060214	629,-
PROMA	250 x 2,9 x 30/25, 20, 18, 16 (60 z)	SŠ	06060260	799,-
PROMA	250 x 2,9 x 30/25, 20, 18, 16 (40 z)	SŠ	06060303	759,-
PROMA	255 x 3 x 30/25, 4, 25, 20, 18, 16 (40 z)	SŠ	06060316	829,-
PROMA	255 x 3 x 30/25, 4, 25, 20, 18, 16 (60 z)	SŠ	06060317	899,-
ABG	300 x 3,3 x 30/25, 20, 18, 16 (60 z)	SŠ	06060261	1 250,-
PROMA	305 x 3,3 x 30/25, 4, 25, 20, 18, 16 (80 z)	SŠ	06060219	1 350,-
PROMA	315 x 3 x 30/25, 4, 25, 20, 18, 16 (24 z)	SŠ	06060318	999,-
ABG	315 x 3 x 30/25, 4, 25, 20, 18, 16 (40 z)	SŠ	06060319	1 150,-
PROMA	315 x 3 x 30/25, 4, 25, 20, 18, 16 (60 z)	SŠ	06060320	1 250,-
ABG	355 x 3,3 x 30/25, 20, 18, 16 (60 z)	SŠ	06060220	1 420,-



Ostříčka pilových kotoučů viz str. 127

Legenda k tabulkám

300 x 3,2 x 30/25, 20, 18, 16 (100 z)



Kotouče PROMA jsou doporučeny do všech typů pil značek



Dále jsou vhodné pro nářadí a stroje:

AEG, ABG, AtlasCopco, Black and Decker, BOSCH, DeWalt, Fein, Festo, Hitachi, Holtzher, Kress, Mafell, Makita, Metabo, Narex, Perles, Peugeot, Protool, Rockwell, Ryobi, Scheer, Skill, Stayer, Ulmia.

Vždy konzultujte vhodnost a účel použití konkrétního kotouče se svým prodejcem.

KOVOBRÁBĚCÍ STROJE

Pásové pily na kov	88
Pásové pily na kov pro průmysl	92
Radiální vrtačky	94
Sukovací vrtačky	95
Stolní a sloupové vrtačky	96
Průmyslová vrtačka a závitořez	98
Strojní vrtačky	99
Univerzální frézky	100
Nástrojářská frézka	105
Univerzální frézka	106
Kombi soustruhy	107
Stolní a univerzální soustruhy	109
Univerzální soustruhy s digitálním odměrováním	114
Exklusivní řada těžkých soustruhů SPK, SPL, SPM	122
Brusky na plocho	124
Bruska na kulato	125
Ostříčky nástrojů	126
Sražeč hran, ostříčka nástrojů, ostříčka kotoučů	127
Dvoukotoučová bruska, frekvenční měniče a opěrné stojany	128
Příslušenství	129
Nová řada strojních svěráků	132
Digitální sklonoměr, výškoměr, úchylkoměr, ...	134
Posuvná měřítka, hloubkoměry, Johansonky	135



239 900,-

**Univerzální frézka
FHV-50PD/2
více na str. 103**

Pásové pily na kov jsou určeny pro řezání všech běžně používaných materiálů od hliníku a jeho slitin, přes neželezné kovy, až po oceli vysoké pevnosti. Vyznačují se tuhou konstrukcí a velkým výkonem při zachování malých rozměrů a mobility. Řezání materiálu pod úhlem je zajištěno otočným svěrákem nebo natáčením ramene pily (dle typu). U větších pil lze s výhodou použít chladič systém.

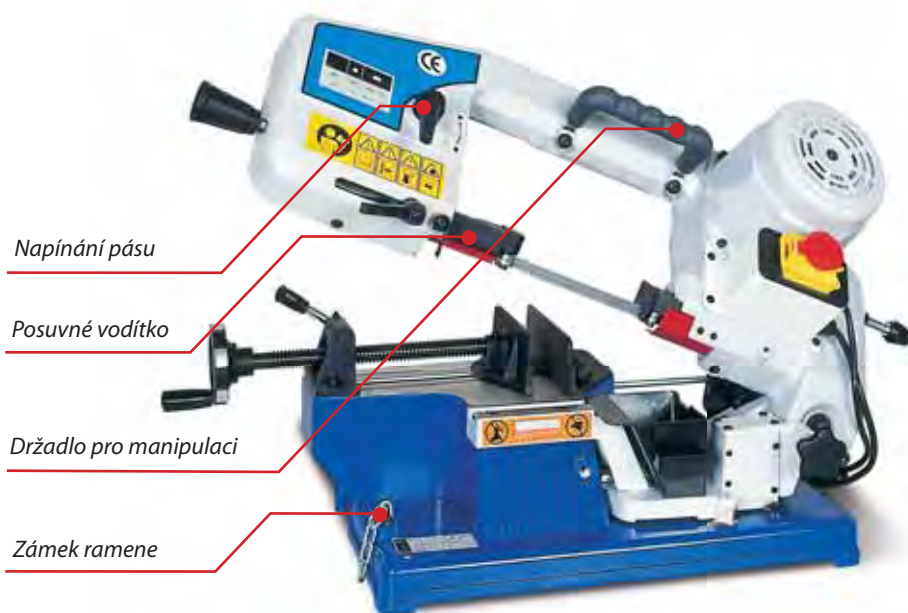

Napínání pásu

Posuvné vodítko

Držadlo pro manipulaci

Zámek ramene

Pásová pila na kov

PPR-100

obj. číslo 25011007

12 490,-

Zvláštní příslušenství PPR-100:

pil. pás pružinový, délka 1 470 mm

š. 13/8 z/1" obj. č. 61000008 190,-

š. 13/14 z/1" obj. č. 61000014 190,-

pil. pás - bimetal délka 1 470 mm

š. 13/10-14 z/1" obj. č. 61001014 360,-

Pásová pila na kov

PPK-90U

obj. číslo 25330745

9 590,-

(včetně podstavce)



Zvláštní příslušenství PPK-90U:

pilový pás pružinový

dl. 1300 mm š. 13/14 z/1" obj. č. 69000014 150,-

dl. 1300 mm š. 13/18 z/1" obj. č. 69000018 150,-

pilový pás bimetal

dl. 1300 mm š. 13/8-12 z/1" obj. č. 69000812 340,-

dl. 1300 mm š. 13/10-14 z/1" obj. č. 69001014 340,-

Pásová pila na kov

PPK-115

obj. číslo 25330742

10 790,-

(včetně podstavce)



• litinová konstrukce

Zvláštní příslušenství PPK-115:

pilový pás pružinový

dl. 1640 mm š. 13/10 z/1" obj. č. 61159010 220,-

dl. 1640 mm š. 13/14 z/1" obj. č. 61159014 220,-

dl. 1640 mm š. 13/18 z/1" obj. č. 61159018 220,-

pilový pás bimetal

dl. 1640 mm š. 13/6-10 z/1" obj. č. 61150610 440,-

dl. 1640 mm š. 13/10-14 z/1" obj. č. 61151014 440,-

pilový pás bimetal na hliník

dl. 1640 mm š. 13/8-12 z/1" obj. č. 61150812 480,-

Pásová pila na kov **PPK-115U**

obj. číslo 25330743



• litinová konstrukce

12 990,-

(včetně podstavce)

Pásová pila na kov **PPK-115UH**

obj. číslo 25330744



17 990,-

(včetně podstavce)

- samočinné hydraulické sklápění
- rychloupínací svěrák
- stojan v základním příslušenství



Vertikální řezání
(PPK-115, PPK-115U)



Natáčení ramene při řezání
pod úhlem (PPK-115U)



Lehké nastavení
přítláčné síly ramene
(PPK-115UH)

Zvláštní příslušenství PPK-115 + PPK-115U + PPK-115UH:

pilový pás pružinový
dl. 1640 mm ř. 13/10 z/1" **obj. č. 61159010 220,-**
dl. 1640 mm ř. 13/14 z/1" **obj. č. 61159014 220,-**
dl. 1640 mm ř. 13/18 z/1" **obj. č. 61159018 220,-**

pilový pás bimetál
dl. 1640 mm ř. 13/6-10 z/1" **obj. č. 61150610 440,-**
dl. 1640 mm ř. 13/10-14 z/1" **obj. č. 61151014 440,-**

pilový pás bimetál na hliník
dl. 1640 mm ř. 13/8-12 z/1" **obj. č. 61150812 480,-**

Technické parametry

Parametr/typ		PPR-100	PPK-90U	PPK-115	PPK-115U	PPK-115UH
Napětí	V	230	230	230	230	230
Příkon	W	370	400	370	370	550
Řezná rychlost	m/min.	45	20 - 29 - 50	20 - 29 - 51	20 - 29 - 50	20 - 29 - 51
* Max. řezaný průměr	mm	(90°) 100, (45°) 60	(90°) 90, (45°) 40	(90°) 110, (45°) 68	(90°) 110, (45°) 85	(90°) 110, (45°) 90, (60°) 56
* Max. řezaný materiál (š x v)	mm	(90°) 100 x 150 (45°) 60 x 100	(90°) 85 x 85 (45°) 38 x 38	(90°) 110 x 150 (45°) 68 x 110	(90°) 130 x 110 (45°) 90 x 30	(90°) 100 x 150 (45°) 90 x 75 (60°) 55 x 40
Vertikální řezání		-	-	ano	ano	-
Rozměr pásu	mm	1 470 x 13 x 0,65	1 300 x 13 x 0,6	1 640 x 13 x 0,6	1 640 x 13 x 0,6	1 640 x 13 x 0,6
Řezání pod úhlem		90°, 45°	90°, 45°	90°, 45°	90°, 45°	90°, 60°, +/-45°
Hmotnost	kg	23	37	65	71	95
Objednací číslo		25011007	25330745	25330742	25330743	25330744
Cena		12 490,-	9 590,-	10 790,-	12 990,-	17 990,-

* Uvedené hodnoty platí při řezání dutého materiálu. Doporučené hodnoty pro plné materiály jsou o 1/3 nižší.

Pásová pila na kov **PPK-175**

obj. číslo 25000175

**30 900,-**(25 537,- bez DPH)
(včetně podstavce)Pásová pila na kov **PPK-200U**

obj. číslo 25002000

**42 900,-**(35 455,- bez DPH)
(včetně podstavce)**Zvláštní příslušenství PPK-175, PPK-200U:**

pilový pás pružinový
délka 2360 mm, š. 20/8 z/1" **obj. č. 61759008 390,-**
délka 2360 mm, š. 20/14 z/1" **obj. č. 61759014 390,-**

pilový pás bimetal
délka 2360 mm, š. 20/6-10 z/1" **obj. č. 61750610 590,-**
délka 2360 mm, š. 20/10-14 z/1" **obj. č. 61751014 590,-**

Zvláštní příslušenství PPS-170H:

pilový pás pružinový
délka 2110 mm, š. 20/8 z/1" **obj. č. 61700008 340,-**
délka 2110 mm, š. 20/14 z/1" **obj. č. 61700014 340,-**

pilový pás bimetal
délka 2110 mm, š. 20/6-10 z/1" **obj. č. 61700612 590,-**
délka 2110 mm, š. 20/10-14 z/1" **obj. č. 61701014 590,-**

Zvláštní příslušenství PPS-220H:

pilový pás pružinový
délka 2455 mm, š. 25/8 z/1" **obj. č. 62200008 540,-**
délka 2455 mm, š. 25/14 z/1" **obj. č. 62200014 540,-**

pilový pás bimetal
délka 2455 mm, š. 27/6-10 z/1" **obj. č. 62200612 690,-**
délka 2455 mm, š. 27/10-14 z/1" **obj. č. 62201014 690,-**

Zvláštní příslušenství PPS-270HP

pilový pás pružinový
délka 3160 mm, š. 25/8 z/1" **obj. č. 62700008 640,-**
délka 3160 mm, š. 25/14 z/1" **obj. č. 62700014 640,-**

pilový pás bimetal
délka 3160 mm, š. 27/3-4 z/1" **obj. č. 62700034 890,-**
délka 3160 mm, š. 27/10-14 z/1" **obj. č. 62701014 890,-**

**Technické parametry**

Parametr/typ	PPK-175	PPK-200U	PPS-170 H	PPS-220H	PPS-270HP
Napětí V	400	400	400	400	400
Příkon W	750	1 100	550/900	590/1 100	1 100/1500
Řezná rychlost m/min.	34/ 41/ 59/ 98	24/ 41/ 61/ 82	40/80	36/72	34/68
Max. řezaný průměr mm	(90°) 180, (45°) 110	(90°) 205, (45°) 135	(90°) 170, (45°) 120, (60°) 70	(90°) 220, (45°) 150, (60°) 90	(90°) 270, (45°) 240, (60°) 160 (45° L) 210
Max. řezaný materiál (š x v) mm	(90°) 180 x 300 (45°) 180 x 110	(90°) 205 x 215 (45°) 205 x 115	(90°) 210 x 140 (45°) 110 x 110 (60°) 60 x 60	(90°) 260 x 110 (45°) 110 x 110 (60°) 80 x 80	(90°) 370 x 220 (45°) 240 x 200 (60°) 200 x 140 (45° L) 220 x 200
Chlazení	ano	ano	ano	ano	ano
Rozměr pásu mm	2 360 x 0,9 x 20	2 360 x 0,9 x 20	2 110 x 0,9 x 20	2 460 x 0,9 x 27	3 160 x 0,9 x 27
Řezání pod úhlem	90°, 45°	90°, 45°	90°, 45°, 60°	90°, 45°, 60°	90°, 60°, +/-45°
Hmotnost kg	145	190	160	220	365
Objednávací číslo	25000175	25002000	25017000	25022004	25025002
Cena	30 900,-	42 900,-	44 900,-	52 900,-	98 900,-

Pásová pila na kov **PPS-170H**

obj. číslo 25017000

44 900,-

(37 107,- bez DPH)
(včetně podstavce)



Pásová pila na kov **PPS-220H**

obj. číslo 25022004



Pásová pila na kov **PPS-270HP**

obj. číslo 25025002

98 900,-

(81 736,- bez DPH)
(včetně podstavce)



52 900,-

(43 719,- bez DPH)
(včetně podstavce)

Vratný systém ramene je součástí základního příslušenství k pilám **PPS-270HP**.

Při práci s pilou je možné vyřadit z provozu hydraulický válec a pomocí vratného zařízení docílit rovnováhy ramene. Tím se usnadní ruční pohyb ramene pily, jehož vedení je díky vyvážení hmotnosti snadné a umožňuje rychlé řezání.

Pásová pila na kov **PPK-175T**

obj. číslo 15000175



40 900,-

(33 802,- bez DPH)

(včetně podstavce)

**VHODNÉ PRO
PRŮMYSLOVÉ
VYUŽITÍ**

Pásová pila na kov **PPS-170TH**

obj. číslo 15000171



55 900,-

(46 198,- bez DPH)

(včetně podstavce)

Pásová pila na kov **PPS-220TH**

obj. číslo 15000221



62 900,-

(51 983,- bez DPH)

(včetně podstavce)

Pásová pila na kov **PPS-270THP**

obj. číslo 15000270



136 900,-

(113 140,- bez DPH)

(včetně podstavce)

Zvláštní příslušenství PPK-175T:

pilový pás pružinový
délka 2360 mm, š. 20/8 z/1" **obj. č. 61759008 390,-**
délka 2360 mm, š. 20/14 z/1" **obj. č. 61759014 390,-**

pilový pás bimetál
délka 2360 mm, š. 20/6-10 z/1" **obj. č. 61750610 590,-**
délka 2360 mm, š. 20/10-14 z/1" **obj. č. 61751014 590,-**

Zvláštní příslušenství PPS-170TH:

pilový pás pružinový
délka 2110 mm, š. 20/8 z/1" **obj. č. 61700008 340,-**
délka 2110 mm, š. 20/14 z/1" **obj. č. 61700014 340,-**

pilový pás bimetál
délka 2110 mm, š. 20/6-10 z/1" **obj. č. 61700612 590,-**
délka 2110 mm, š. 20/10-14 z/1" **obj. č. 61701014 590,-**

Zvláštní příslušenství PPS-220TH:

pilový pás pružinový
délka 2455 mm, š. 25/8 z/1" **obj. č. 62200008 540,-**
délka 2455 mm, š. 25/14 z/1" **obj. č. 62200014 540,-**

pilový pás bimetál
délka 2455 mm, š. 27/6-10 z/1" **obj. č. 62200612 690,-**
délka 2455 mm, š. 27/10-14 z/1" **obj. č. 62201014 690,-**

Zvláštní příslušenství PPS-270THP

pilový pás pružinový
délka 3160 mm, š. 25/8 z/1" **obj. č. 62700008 640,-**
délka 3160 mm, š. 25/14 z/1" **obj. č. 62700014 640,-**

pilový pás bimetál
délka 3160 mm, š. 27/3-4 z/1" **obj. č. 62700034 890,-**
délka 3160 mm, š. 27/10-14 z/1" **obj. č. 62701014 890,-**

Vratný systém ramene je součástí základního příslušenství k pilám **PPS-270THP**. Při práci s pilou je možné vyřadit z provozu hydraulický válec a pomocí vratného zařízení docílit rovnováhy ramene. Tím se usnadní ruční pohyb ramene pily, jehož vedení je díky vyvážení hmotnosti snadné a umožňuje rychlé řezání.

Technické parametry

Parametr/typ	PPK-175T	PPS-170TH	PPS-220TH	PPS-270THP
Napětí	V 400	400	400	400
Příkon	W 750	650	590/1100	750/1500
Řezná rychlost	m/min. 22/33/45/65	40/80	36/72	34/68
Max. řezaný průměr	(90°) 180, (45°) 115	(90°) 170, (45°) 130 (60°) 70	(90°) 227, (45°) 150 (60°) 90	(90°) 270, (45°) 240 (60°) 160, (45°) 210
Max. řezaný materiál (š x v)	(90°) 180 x 270 (45°) 140 x 115	(90°) 170 x 210 (45°) 110 x 110 (60°) 60 x 60	(90°) 260 x 110 (45°) 200 x 125 (60°) 85 x 85	(90°) 350 x 220 (45°) 240 x 160 (60°) 150 x 150 (45°) 180 x 180
Chlazení	ano	ano	ano	ano
Rozměr pásu	mm 2360 x 20 x 0,9	2110 x 20 x 0,9	2455 x 27 x 0,9	3160 x 27 x 0,9
Řezání pod úhlem	90°, 45°	90°, 45°, 60°	90°, 45°, 60°	90°, 60°, +/-45°
Hmotnost	kg 130	156	216	360
Objednací číslo	15000175	15000171	15000221	15000270
Cena	40 900,-	55 900,-	62 900,-	136 900,-



**HYDRAULICKÝ
POLOAUTOMAT**

Pásová pila na kov **PPS-250HPA**

obj. číslo 25025003

118 900,-

(98 264,- bez DPH)

(včetně podstavce)



Systém aretace

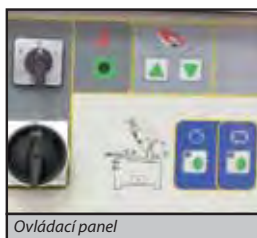

Ovládací panel



Rameno pily



Vratný systém ramene



Systém upínání



Automatický systém chlazení

Technické parametry

Parametr/typ	PPS-250HPA
Napětí	V 400
Příkon	W 1 100/1500
Řezná rychlost	m/min. 35/70
Max. řezaný průměr	mm (90°) 245, (45°) 190, (60°) 130 (45°L) 190
Max. řezaný materiál (š x v)	mm (90°) 320 x 195 (45°) 180 x 140 (60°) 130 x 125 (45°L) 200 x 140
Chlazení	ano
Rozměr pásu	mm 2680 x 0,9 x 27
Řezání pod úhlem	90°, 60°, +/- 45°
Hmotnost	kg 320
Objednávací číslo	25025003
Cena	118 900,-

Zvláštní příslušenství PPS-250HPA:

pilový pás pružinový
 délka 2680 mm, š. 25/8 z/1" **obj. č. 62500008 640,-**
 délka 2680 mm, š. 25/14 z/1" **obj. č. 62500014 640,-**

pilový pás bimetal
 délka 2680 mm, š. 27/6-10 z/1" **obj. č. 62500610 690,-**
 délka 2680 mm, š. 27/10-14 z/1" **obj. č. 625 01014 690,-**

Poloautomatická pásová pila má tuhé rameno z litiny odolné proti vibracím. Spolu s výkonným elektromotorem a šnekovou převodovkou v olejové lázni zajišťují dlouhou životnost pily. Pilový pás je veden přesnými destičkami z tvrdokovu, a synchronně běžící kartáč na odstraňování pilin jsou předpokladem pro kvalitní řez. Velmi jednoduché a rychlé nastavení řezaných úhlů a svěrák s rychloupínáním zajišťuje mnohostranné možnosti nasazení. Přítlak do řezu je zajištěn hmotností ramene pásové pily s hydraulickou regulací rychlosti. Chladicí zařízení v podstavci, nastavitelný délkový doraz patří ke standardní výbavě pásové pily. V jednom kroku díky hydraulické výbavě stroje pila dokáže upnout materiál, provést řez, zdvihnout rameno do požadované horní polohy a svěrák opět uvolnit.

DALŠÍ
STR. 128 - 131
PŘÍSLUŠENSTVÍ**99 900,-**

(82 562,- bez DPH)

Radiální vrtačka

RV-32

Příkon	1,1 kW/400 V
Rozsah otáček	100 - 1 600/min.
Počet rychlostí	8
Max. vrtaný průměr	32 mm
Max. závitování	M 22
Otáčky vřetene	100, 150, 220, 330, 485, 725, 1 070, 1 600/min.
Kužel vřetene	Mk III
Zdvih vřetene	135 mm
Rychlost posuvu vřetene	0,08; 0,14; 0,22 mm/ot.
Vzdálenost vřetene od základny	275 - 680 mm
Možnost nastavení hlavy na sloupu	360°
Vzdálenost vřetene od sloupu	300 - 720 mm
Rozměr stolu	250 x 250 x 250 mm
Rozměr základny	1 050 x 550 mm
Rozměr stroje	1 200 x 620 x 1 550 mm
Hmotnost	380 kg
obj. číslo	25030327

Zvláštní příslušenství:podstavec pro RV-32 **obj. č. 25030328 16 990,-**

Radiální vrtačka

na objednání**RV-40E****349 000,-**

(288 430,- bez DPH)

RV-63T**1 089 000,-**

(900 000,- bez DPH)

RV-50E**499 000,-**

(412 397,- bez DPH)

RV-80T**1 399 000,-**

(1 156 198,- bez DPH)

DALŠÍ
STR. 128 - 131
PŘÍSLUŠENSTVÍ**Technické parametry**

Parametr/typ	RV-40E	RV-50E	RV-63T	RV-80T
Napětí	V	400	400	400
Příkon	kW	3	4	5,5
Max. průměr vrtání	mm	40	50	63
Max. vzdálenost vřetene od sloupu	mm	1 300	1 600	2 000
Min. vzdálenost vřetene od sloupu	mm	300	350	450
Pojezd vřeteníku	mm	1 000	1 250	1 550
Max. vzdálenost vřetene od základny	mm	965	1 220	1 600
Min. vzdálenost vřetene od základny	mm	215	320	400
Zdvih vřetene	mm	250	315	400
Kužel vřetene	Mk	IV	V	VI
Rozsah otáček	/min.	50 - 1 035	25 - 2 000	20 - 1 600
Počet převodových stupňů		9	16	16
Rozsah rychlostí posuvu vřetena	mm	0,13 - 0,54	0,04 - 3,20	0,04 - 3,20
Rozsah rychlostních stupňů posuvu vřetena		4	16	16
Rozměr vrtací kostky	mm	450 x 450 x 500	630 x 500 x 500	800 x 630 x 500
Rozměr stroje	mm	2 150 x 800 x 2 320	2 500 x 1 070 x 2 840	3 080 x 1 250 x 3 291
Hmotnost	kg	1 780	3 500	7 000
Objednávací číslo		25013007	25013006	25013004
Cena		349 000,-	499 000,-	1 089 000,-

Stolní, sloupové a sukovací vrtačky jsou konstruovány pro vrtání a zahlubování dřeva. Vřetena jsou uložena v kuličkových ložiscích a osazena kuzelem Mk II nebo Mk IV, do kterého je možné vložit vrtací sklíčidlo nebo přímo nástroj. Pracovní stůl lze natáčet až o 360° pomocí otočného čepu a naklápět do úhlu ± 45° od základní roviny, což umožňuje vrtání otvorů pod různými úhly. U sukovací vrtačky lze naklápět i celý horní díl pro vrtání pod úhlem.



Sukovací vrtačka **R-6616B/230**

obj. číslo 25403127

9 990,-



Sukovací vrtačka **R-8616F/400**

obj. číslo 25408602

12 990,-

Sukovací vrtačka **R-8616FZ/400**

obj. číslo 25408603

14 490,-



Technické parametry

Parametr/typ	R-6616B/230	R-8616F/400	R-8616FZ/400
Napětí	V 230	400	400
Příkon	W 550	600	600
Slíčidlo	mm 3 až 16	3 až 16	3 až 16
Kužel vřetene	Mk II	II	II
Vyložení vřetene (X)	mm 320	430	430
Posuv vřetene	mm 80	80	80
Max. vzdálenost vřetene od stolu (h)	mm 350	700	700
Max. vzdálenost vřetene od zákl. (H)	mm 470	1220	1220
Rozměr stolu (a x b)	mm 230 x 210	260 x 260	260 x 260
Rozměr základny (A x B)	mm 345x215	240 x 410	240 x 410
Průměr sloupce (D)	mm 60	71	71
Průměr malého sloupce (D)	mm -	-	-
Počet rychlostí	st. 5	5	5
Rozsah otáček	min. ⁻¹ 500 - 2450	460/735/1270 2075/2890	460/735/1270 2075/2890
"T" drážka stolu	15	16	16
Celková výška	mm 790	1630	1630
Hmotnost netto/brutto	kg 37/40	61/65	61/65
Objednávací číslo	25403127	25408603	25408603
Cena	9 990,-	12 990,-	14 490,-

• stabilní a robustní konstrukce



Truhláři jistě ocení vysoký výkon stroje při vykružování děr velkých průměrů pilovým děrovačem



Při výrobě nábytku a všude tam, kde je třeba vrtat šikmé otvory, je možné vyklonit vřeteno i stůl



H7/g6



Dlabací vrtáky

- 1/4" = 6,35 mm **obj. č. 25000014 119,-**
- 3/8" = 9,5 mm **obj. č. 25000038 139,-**
- 1/2" = 12,7 mm **obj. č. 25000012 139,-**
- 5/8" = 15,85 mm **obj. č. 25000058 169,-**

**TDM1025**

• s laserem

**3 190,-**

obj. číslo TDM1025

PTB-16B/230**6 390,-**

obj. číslo 25333520

B-1316B/400**9 490,-**

obj. číslo 25401303

E-1516B/230**10 790,-**

obj. číslo 25231501

Stolní a sloupové vrtačky



Technické parametry

Parametr/typ	TDM1025	PTB-16B/230	B-1316B/400	E-1516B/230	E-1516B/400	E-1516BVL/400	B1316F/230	E-1720F/400	E-2020F/400	
Napětí	V	230	230	400	230	400	400	230	400	400
Příkon	W	350	450	550	750	750	750	600	1100	1500
Skříňdlo	mm	1,5 - 13	3 - 16	3 - 16	1 - 16	1 - 16	1 - 16	3-16	5 - 20	5 - 20
Max. vrtaný průměr	mm	13	16	16	20	20	20	20	25	32
Kužel vřetene	Mk	B-16	II	II	II	II	II	II	III	IV
Vyložení vřetene (X)	mm	100	127	165	195	195	180	170	215	260
Posuv vřetene	mm	55	60	80	80	80	75	80	80	120
Max. vzdál. vřet. od stolu (h)	mm	200	420	415	350	350	300	670	640	595
Max. vzdál. vřet. od zákl. (H)	mm	290	540	615	600	600	490	1150	1150	1100
Rožměr stolu (a x b)	mm	160 x 160	198 x 198	Ø 310	300 x 300	300 x 300	290 x 290	305 x 305	350 x 355	425 x 475
Rožměr základny (A x B)	mm	300 x 200	340 x 210	420 x 245	500 x 285	500 x 285	450 x 270	456 x 280	500 x 290	580 x 450
Průměr sloupu (D)	mm	46	60	70	73	73	80	73	80	92
Počet rychlostí	st.	5	12	12	12	12	-	17	16	12
Rozsah otáček	min. ⁻¹	580 900 1370 1880 2650	210/280 320/420 500/540 830/1290 1350/1580 2180/2580	180/250 300/400 480/580 970/1280 1410/1540 2270/2740	180/250 300/400 480/580 970/1280 1410/1540 2270/2740	180/250 300/400 480/580 970/1280 1410/1540 2270/2740	150 - 2150 variátor	180/250 300/400 480/580 970/1280 1410/1540 2270/2740	180/240, 290/350 410/480, 530/590 660/720 1190/1350 1510/1790 2100/3000	120/200 250/360 400/450 950/1280 1520/1840 2440/3480
„T“ drážka stolu		14	14	14	16	16	16	16	14	16
Celková výška (V)	mm	580	840	960	1065	1065	1040	1590	1635	1730
Hmotnost netto/brutto	kg	18/22	38/42	53	61/66	61/66	61/66	58/63	85/90	144/150
Balení - rožměr kartonu (d x š x v)	mm	450 x 350 x 220	760 x 490 x 260	770 x 490 x 260	895 x 490 x 290	895 x 490 x 290	850 x 570 x 290	1430 x 510 x 256	1410 x 540 x 265	1450 x 653 x 333
Objednací číslo		TDM1025	25333520	25401303	25231501	25401501	25004122	25401304	25401702	25402001
Cena		3 190,-	6 390,-	9 490,-	10 790,-	13 590,-	15 990,-	10 990,-	15 990,-	21 690,-
			6 790,-	9 990,-	11 290,-			16 990,-	22 590,-	

* U modelů s třífázovým motorem lze použít frekvenční měnič pro plynulou změnu otáček (viz str. 128)

DALŠÍ
str. 128 - 131
PŘÍLOŽENÍ



E-1516BVL/400

B1316F/230

E-1720F/400

E-2020F/400

E-1516B/400

- změna otáček variátorem
- laserový zaměřovací paprsek



13 590,-

obj. číslo 25401501



15 990,-

obj. číslo 25004122



10 990,-

obj. číslo 25401304



15 990,-

obj. číslo 25401702



21 690,-

obj. číslo 25402001

Nadstandardní možnosti a vlastnosti vrtaček

Možnosti/typ	TDM1025	PTB-16B/230	B-1316B/400	E-1516B/230	E-1516B/400	E-1516BVL/400	B1316F/230	E-1720F/400	E-2020F/400
Možnost volby směru otáčení P/L					●	●		●	●
Osvětlení				●	●	laser	●	●	●
Nastavení hloubky vrtání	●	●	●	●	●	●	●	●	●
Otáčení stolku			●	●	●	●	●	●	●
Naklápění stolku +/- 45°	●	●	●	●	●	●	●	●	●
Radiální ložiska	●	●	●	●	●	●	●	●	●
Axiální ložisko									●



Natáčení a sklápění stolku na stupnici



Posuv stolku



Magnetický spínač



Výklopný plastový kryt vřetene



Změna otáček variátorem u E-1516BVL/400

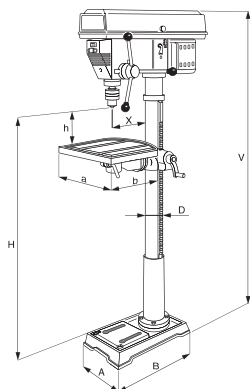

Převody stroje s tabulkou optimálního nastavení otáček



Možnost ukotvení stroje



Nastavení hloubky vrtání s dorazem

Průmyslová vrtačka **BV-25B/400**

obj. číslo 25004125

**28 590,-**

(23 628,- bez DPH)

Zvláštní příslušenství:
frekvenční měnič FMO-2 (str. 128)
obj. č. 60000205 18 490,-
svěrák SVP-150 (str. 132)
obj. č. 25100060 999,-

DALŠÍ
 str. **128-131**
 PŘÍSLUŠENSTVÍ

Vrtačka - závitorez **BZ-25B/400**

obj. číslo 25004128

**30 900,-**

(25 537,- bez DPH)

Zvláštní příslušenství:
frekvenční měnič FMO-2 (str. 128)
obj. č. 60000206 18 490,-
svěrák SVP-150 (str. 132)
obj. č. 25100060 999,-

Průmyslová vrtačka **BV-25FB/400**
s autoposuvem

obj. číslo 25004127



s Autoposuvem

39 990,-

(33 050,- bez DPH)

Zvláštní příslušenství:
frekvenční měnič FMO-2 (str. 128)
obj. č. 60000207 18 490,-
svěrák SVP-150 (str. 132)
obj. č. 25100060 999,-

Technické parametry

Parametr/typ		BV-25B/400	BZ-25B/400	BV-25FB/400
Napětí	V	400	400	400
Příkon	W	1100	1100	1100
Max. vrtaný průměr	mm	25	25	25
Závitování do		-	M14	-
Zdvih vřetene	mm	125	125	130
Vzdálenost vřetene od sloupu	mm	240	240	240
Vzdálenost vřetene od základny	mm	630	630	645
Vzdálenost vřetene od stolu	mm	367	367	415
Naklonění stolu		45° +/-	45° +/-	45° +/-
Kužel vřetene	Mk	III	III	III
Změna otáček		klín, řemenem	klín, řemenem	klín, řemenem
Rozsah otáček	ot./min.	290 - 2150	290 - 2150	300 - 1540
Počet stupňů rychlostí		5	5	4
Rozsah autoposuvu	mm/ot.	-	-	0,08/0,14/0,1/0,12
Stupně autoposuvu		-	-	4
Průměr sloupu	mm	85	85	85
Rozměr stolu	mm	280 x 300	280 x 300	280 x 300
Rozměr základny	mm	590 x 375	590 x 375	600 x 350
Celková výška	mm	1127	1127	1180
Hmotnost	kg	140	140	125
Objednávací číslo		25004125	25004128	25004127
Cena		28 590,-	30 900,-	39 990,-

Stroje jsou masivní konstrukce a jejich základny mají otvory pro ukotvení.

Strojní vrtačka s autopořuvem

B-1832FN/400

obj. číslo 25005032

149 900,-

(123 884,- bez DPH)

B-1850FP/400

obj. číslo 25005051

229 900,-

(190 000,- bez DPH)

B-1850FE/400

obj. číslo 25005050

239 900,-

(198 264,- bez DPH)

 DALŠÍ
 str. 128 - 131
 PŘÍSLUŠENSTVÍ

DOPORUČJEME: pro závitování použít závitorežnou hlavu ZH-5M12 (viz str. 131)
Technické parametry

Parametr/typ		B-1832FN/400	B-1850FP/400	B-1850FE/400
Napětí	V	400	400	400
Příkon	kW	1/1,5	2,2/2,8	2,4/3
Max. vrtaný průměr	mm	32	50	50
Závitování do		M20	M30	M30
Zdvih vřetene	mm	160	240	180
Doporučené max. pracovní vysunutí	mm	80	120	90
Vzdálenost vřetene od sloupu	mm	350	360	360
Vzdálenost vřetene od základny	mm	1400	1200	1200
Vzdálenost vřetene od stolu	mm	850	600	560
Posuv hlavy	mm	320	-	-
Naklonění stolu		±45°	±45°	±45°
Naklonění hlavy		±45°	-	-
Kužel vřetene	Mk	IV	IV	IV
Změna otáček		převodovka	převodovka	elektronicky
Rozsah otáček	min. ⁻¹	72 - 2600	42 - 2050	48 - 1500
Počet stupňů rychlostí		12	12	-
Rozsah autopořuvu	mm/ot.	0,1/0,2/0,3	0,1/0,2/0,3/0,4	0,08/0,16/0,27/0,35
Stupně autopořuvu		3	4	4
Průměr sloupu	mm	120	160	160
Rozměr stolu	mm	500 x 450	510 x 380	510 x 380
Základna s „T“ drážkou	mm	12	16	16
„T“ drážka stolu	mm	14	14	14
Osvětlení		ano	ano	ano
Chlazení		ano	ano	ano
Rozměry (d x š x v)	mm	950 x 620 x 2100	1100 x 580 x 2380	1020 x 580 x 1935
Hmotnost	kg	520	690	660
Objednáací číslo		25005032	25005051	25005050
Cena		149 900,-	229 900,-	239 900,-

Univerzální frézky jsou určeny pro širokou škálu běžných i přesných frézovacích operací. Tuhá konstrukce zabezpečuje dostatečnou kvalitu opracování ocelových materiálů, litiny, barevných kovů a dalších materiálů v téměř všech pracovních režimech. Široký rozsah otáček vřetene navíc umožňuje použít stroj i na vrtací a vyvrtávací operace. Pohyb stolu je ovládán ručními koly přes pohybové šrouby s maticemi.

Frézka **FPX-25E**

obj. číslo 25951000

Plynulá regulace
otáček

22 990,-

(19 000,- bez DPH)

DALŠÍ
str. 128 - 131
PŘÍSLUŠENSTVÍ

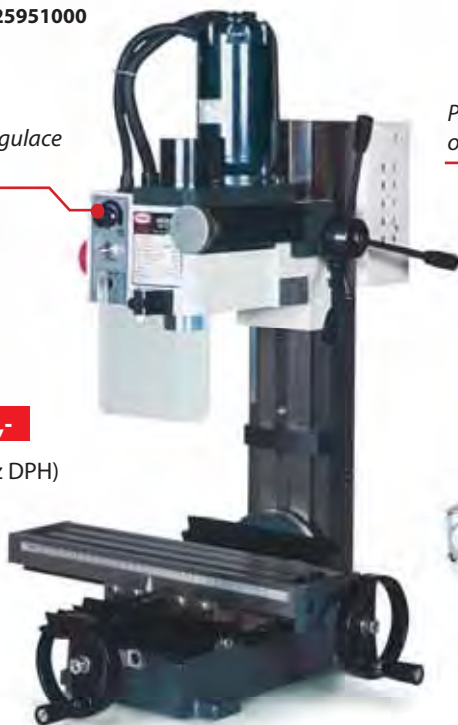

Univerzální frézka **FP-25VA**

obj. číslo 25014005

Plynulá regulace
otáček

- tuhá konstrukce
- kovové převody



58 900,-

(18 678,- bez DPH)

Dodání od 09/2016



Zvláštní příslušenství:
podstavec pro FP25VA
obj. č. 25042007 8 490,-



Univerzální frézka **FP-25**

obj. číslo 25335100

- tuhá konstrukce
- upínací prvky a nástroje
nejsou součástí dodávky

45 900,-

(37 934,- bez DPH)

DALŠÍ
str. 128 - 131
PŘÍSLUŠENSTVÍ

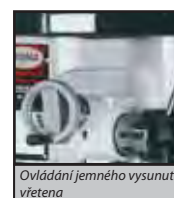

Ovládání jemného vysunutí
vřetena



Manuálně ovládaný křížový
stůl

Zvláštní příslušenství:
podstavec obj. č. 25330336 8 990,-
frekvenční měnič pro plynulou změnu
otáček FMO-2 (str. 128) obj. č. 60000204 18 490,-

Univerzální frézka **FP-45P**

obj. číslo 25330045

DALŠÍ
str. 128 - 131
PŘÍSLUŠENSTVÍ

66 900,-

(55 289,- bez DPH)

Podélný posuv **PS-201**

* (viz zvl. příslušenství)



Vyložení
vřetene
284,5 mm



Naklopení vřetene
(FP-45P)



Prizmatické vedení
(FP-45P)



Podélný posuv *
(PS-201/45)

Zvláštní příslušenství:

podstavec (v. 700 mm)
* podélný posuv PS-201/45
frekvenční měnič pro plynulou
změnu otáček FMO-2 (str. 128)

obj. č. 25330339 6 990,-
obj. č. 25330340 11 490,-
obj. č. 60000208 18 490,-

Frézky se strojním posuvem vřetena a reverzací chodu pro závitování

Univerzální frézka **FP-48SP**

obj. číslo 25330048



Přehledný ovládací panel
(FP-48SP)

85 900,-

(70 992,-
bez DPH)

Univerzální frézka **FP-48SPN** s digitálním odměřováním

obj. číslo 25014001

DALŠÍ
str. 128 - 131
PŘÍSLUŠENSTVÍ

135 900,-

(112 314,- bez DPH)



Display digitálního odměřování



Strojní posuv v ose Z
(FP-48SPN)

Zvláštní příslušenství pro FP-48SP:

podstavec (výška 700 mm) obj. č. 25330339 6 990,-
* podélný posuv PS-201/45 obj. č. 25330340 11 490,-
frekvenční měnič pro plynulou
změnu otáček FMO-2 (str. 128) obj. č. 60000208 18 490,-

Zvláštní příslušenství pro FP-48SPN:

podstavec (výška 700 mm) obj. č. 25049013 6 990,-
* podélný posuv PS-201/45 obj. č. 25330340 11 490,-
frekvenční měnič pro plynulou
změnu otáček FMO-2 (str. 128) obj. č. 60000208 18 490,-

Technické parametry

Parametr/typ		FPX-25E	FP-25VA	FP-25	FP-45P	FP-48SP	FP-48SPN
Napětí	V	230	230	400	400	400	400
Příkon	W	450	750	1100	1500	1500	1500
Počet rychlostí	st.	2	2	12	6	6	6
Plynulá regulace otáček		ano	ano	ne	ne	ne	ne
Max. rozsah otáček	min. ⁻¹	0 - 2500 0 - 1100	50 - 1125 100 - 2250	80 - 2180	80 - 1250	80 - 1250	80 - 1250
Úhel naklopení hlavy		+/- 45°	+/- 45°	-	+/- 90°	+/- 90°	+/- 90°
Rozměr stolu	mm	400 x 90	690 x 180	585 x 190	800 x 240	800 x 240	800 x 240
Rozměr základny	mm	210 x 315	270 x 340	340 x 520	400 x 620	400 x 620	400 x 710
Celková výška (V)	mm	880	780	1090	1400	1400	1430
Kužel vřetene	Mk	III	III	III	IV	IV	IV
Příčný posuv stolu	mm	100	140	160	205	205	300
Podélný posuv stolu	mm	228	490	370	585	585	585
Zdvih vřetene	mm	215	50	100	110	130	130
Vyložení vřetene (X)	mm	160	160	200	284,5	279	279
Max. vzdálenost vřetene od stolu	mm	330	325	330	450	425	500
Max. průměr vrtání	mm	16	25	34	45	45	45
Nastavení hloubky vrtání		ano	ano	ano	ano	ano	ano
Jemný posuv vřetene		ano	ano	ano	ano	ano	ano
Autoposuv vřetene	mm/ot.	-	-	-	-	0,05 - 0,35	0,06 - 0,36
„T“ drážka	mm	12	12	14	16	16	16
Jeden dílek noniusu							
- podélný posuv stolu	mm	0,02	0,05	0,03	0,02	0,02	0,02
- příčný posuv stolu	mm	0,02	0,05	0,03	0,02	0,02	0,02
- jemný posuv vřetene	mm	0,05	0,05	0,03	0,02	0,02	0,02
Digitální odměřování v ose X, Y, Z		ne	ne	ne	ne	ne	ano
Hmotnost	kg	55	103	195	310	380	390
Objednávací číslo		25951000	25014005	25335100	25330045	25330048	25014001
Cena		22 990,-	58 900,-	45 900,-	66 900,-	85 900,-	135 900,-

Dodání od 09/2016

Přesnosti a tolerance (hodnoty v mm)

Parametr/typ	FPX-25E	FP-25VA	FP-25	FP-45P FP-48SP FP-48SPN	FHV-50VD FHV-50PD FHV-50PD/2	FVV-125PD	FNS-55PD	FH-150
Rovinnost stolu	0,035/50	0,05/300	0,04/150	0,04/150	0,04/200	0,06/1000	0,06/1000	0,06/1000
Kolmost vřetene ke stolu (otočně)	0,06/50	0,06/200	0,08/120	0,06/150	0,10/100	0,05/200	0,02/300	0,02/300
Házivost vřetene za pomoci trnu - u vřetene	0,02	0,01	0,03	0,03	0,02	0,15	0,01	0,01
- od vřetene	0,03/50	0,025/100	0,04/100	0,05/150	0,04	0,04/300	0,02/300	0,02/300
Kolmost mezi podélným a příčným posuvem	0,05/50	0,03/150	0,09/100	0,08/100	0,05/200	0,05/200	0,02/300	0,02/300
Rovinnost pojezdu stolu - podélný	0,08/100	0,03/200	0,02/200	0,06/300	0,05/200	0,03/200	0,02/200	0,02/200
- příčný	0,08/80	0,03/200	0,04/200	0,04/100	0,05/200	0,03/200	0,02/200	0,02/200
Vertikální kolmost vřetene k pracovnímu stolu (úhelnice)	0,10/80	0,025/100	0,09/100	0,08/100	0,10/100	0,05/200	0,02/200	0,02/200
Rovnoběžnost "T" drážky s pohybem stolu	0,08/75	0,04/200	0,08/200	0,08/300	0,03/200	0,04/200	0,03/200	0,03/200
Souosost mezi horizont. vřetenem a příčným pojezdem	-	-	-	-	0,10/200	-	-	-
Házivost horizontálního vřetene	-	-	-	-	0,1	-	-	-



Display digitálního odměřování polohy X, Y, Z



Nastavení hloubky



Plynulá regulace (FPX-25E)



Všechny modely jsou vybaveny jemným posuvem vřetene

Univerzální frézky **FHV-50VD** **FHV-50PD** **FHV-50PD/2**

Příkon horizontálního motoru	-	0,85/1,5 kW/400 V	0,85/1,5 kW/400 V
Příkon vertikálního motoru	1,1 kW/400 V	1,5 kW/400 V	1,5 kW/400 V
Max. doporučený Ø vrtání	50 mm	50 mm	50 mm
Max. doporučený Ø h. fréz.	-	100 mm	100 mm
Max. doporučený Ø vert. fréz.	25 mm	25 mm	25 mm
Max. doporučený Ø fréz. hlavy	100 mm	100 mm	100 mm
Kužel vřetene	Mk IV	Mk IV	ISO 40
Otáčky vřetene			
- horizontálního	-	60/140/175/200/ 270/460/690/ 1 090/1 350/min.	60/140/175/200/ 270/460/690/ 1 090/1 350/min.
Počet otáček (horizont.)	-	9 stupňů	9 stupňů
Otáčky vřetene			
- vertikálního	115/230/290/ 360/580/720/ 875/1 750/min.	115/230/290/ 360/580/720/ 875/1 750/min.	115/230/290/ 360/580/720/ 875/1 750/min.
Počet otáček (vertikál.)	8 stupňů	8 stupňů	8 stupňů
Vzd. vřetene od sloupce	200 - 700 mm	200 - 700 mm	200 - 700 mm
Vzd. vřetene od stolu	100 - 480 mm	100 - 480 mm	100 - 480 mm
Zdvih vřetene	120 mm	120 mm	120 mm
"T" drážka	14 mm	14 mm	14 mm
Rozměr stolu	800 x 240 mm	800 x 240 mm	1 000 x 240 mm
Posuv stolu příčný	210 mm	210 mm	210 mm
Posuv stolu podélný	370 mm	370 mm	370 mm
Podélný posuv strojní	ano	ano	ano
Příčný posuv strojní	ano	ano	ano
Digitální odměřování	X, Y, Z	X, Y	X, Y, Z
Jeden dílek noniusu			
- podélný posuv	0,05 mm	0,05 mm	0,05 mm
- příčný posuv	0,05 mm	0,02 mm	0,02 mm
- svislý posuv	0,05 mm	0,02 mm	0,02 mm
- jemný posuv	0,05 mm	0,05 mm	0,05 mm
Rozměry (d x š)	1 280 x 1 100 mm	1 280 x 1 100 mm	1 280 x 1 100 mm
Výška stroje	1 920 mm	1 920 mm	1 920 mm
Hmotnost	820 kg	920 kg	950 kg
Obj. číslo	25330055	25330051	25000068

199 900,-

(165 207,-
bez DPH)

224 900,-

(185 868,-
bez DPH)

234 900,-

239 900,-

(198 264,- bez DPH)

DALŠÍ
str. 128 - 131
PŘÍSLUŠENSTVÍ



Strojní podélný posuv

Základní příslušenství FHV-50VD, FHV-50PD:

chlazení, osvětlení
kleštinový upínač Mk IV
sada kleštin Ø 4, 5, 6, 8, 10, 12, 14, 16 mm
redukční pouzdra Mk IV/Mk III
vrtací sklíčidlo 1 - 16/B 18 + trn Mk III/B 18
frézovací trny L = 460 mm, Mk IV/22 a Mk IV/27
upínací šroub nástrojů
montážní klíče

Základní příslušenství FHV-50PD/2:

chlazení, osvětlení
kleštinový upínač ISO40
sada kleštin Ø 4, 5, 6, 8, 10, 12, 14, 16 mm
redukční pouzdra ISO40/Mk III, ISO40/Mk II
vrtací sklíčidlo 1 - 16/B 18 + trn ISO40/B 18
frézovací trny L = 460 mm, ISO40/22 a ISO40/27
upínací šroub nástrojů
montážní klíče

Podélný strojní posuv

Příčný strojní posuv



obr. FHV-50PD

Zvláštní příslušenství FHV-50VD, FHV-50PD, FHV-50PD/2:
frekvenční měnič pro plynulou změnu otáček
(viz str. 128) FMO-3 obj. č. 60000103 23 990,-

Univerzální frézka **FVV-125PD**

Příkon	2,2 kW/400 V
Max. doporučený \varnothing horizont. frézy	125 mm
Max. doporučený \varnothing vertik. frézy	28 mm
Max. doporučený \varnothing fréz. hlavy	125 mm
Kužel vřetene	ISO 40
Otáčky	40/75/105/180/200 320/370/475/650 820/1 600/min.
Vzd. vřetene od stolu	120 - 530 mm
Vzd. vřetene od sloupu	50 - 520 mm
Otočný úhel náběhu otočné hlavy	+/- 360°
„T“ drážka	14 mm
Strojní posuv	X, Y, Z
Rozměr stolu	1 120 x 260 mm
Posuv stolu podélný	640 mm
Posuv stolu příčný	240 mm
Digitální odměřování osy	X, Y, Z
Jeden dílek noniusu	- podélný posuv 0,02 mm - příčný posuv 0,02 mm - svislý posuv 0,05 mm
Rozměry (d x š x v)	1 655 x 1 500 x 1 730 mm
Hmotnost	1 490 kg

Základní příslušenství:

chlazení, pracovní osvětlení
digitální odměřování osy X, Y, Z
kleštinový upínač s trnem ISO 40
kleštiny \varnothing 4, 5, 6, 8, 10, 12, 14, 16 mm
frézovací trn (l=350 mm, ISO 40/32)
frézovací trn (l=380 mm, ISO 40/32)
upínací šroub nástrojů M16
sada nářadí

Zvláštní příslušenství:

frézovací trn kombinovaný ISO 40/32 mm
obj. č. 25049006 1 990,-
frézovací trn kombinovaný ISO 40/27 mm
obj. č. 25049007 1 990,-
frézovací trn kombinovaný ISO 40/22 mm
obj. č. 25049008 1 990,-
frézovací trn kombinovaný ISO 40/16 mm
obj. č. 25049009 1 990,-
frekvencní měnič pro plynulou změnu otáček
(viz str. 128) FMO-4 obj. č. 60000104 26 490,-

Strojní posuv osy Z

369 900,-

(305 702,- bez DPH)

obj. číslo 25330125DALŠÍ
STR. 128 - 131
PŘÍSLUŠENSTVÍ• nastavení vřetene
pro horizontální
frézování

Ovládací prvky



Centrální tlakové mazání

Příčný a podélný strojní posuv
Řazení rychlostí posuvuDisplej digitálního
odměřování osy X, Y, Z

Nástrojářská frézka **FNS-55PD**

Příkon	2,25 kW/400 V
Max. doporučený Ø vrtání	45 mm
Max. doporučený Ø frézy	60 mm
Max. doporučený Ø fréz. hlavy	100 mm
Kužel vřetene	ISO 40
Otáčky vřetene	65 - 4 500/min. (plynulá změna otáček)
Počet převodových stupňů	2
Vzdálenost vřetene od sloupce	140 - 609 mm
Vzdálenost vřetene od stolu	0 - 405 mm
Strojní posuv vřetene	0,038/0,076/0,203
Úhel náběhu otočné hlavy	(+/-) 360°
Náklon otočné hlavy	(+/-) 90°
Předklon otočné hlavy	(+/-) 45°
Zdvih vřetene	125 mm
„T“ drážka	16 mm
Pracovní stůl	1 370 x 254 mm
Podélný posuv stolu	800 mm
Příčný posuv stolu	405 mm
Vertikální posuv	400 mm
Strojní posuv	X, Y, Z
Rychloposuv	ano
Digitální odměřování osy	X, Y, Z
Jeden dílek noniusu	
- podélný posuv	0,02 mm
- příčný posuv	0,02 mm
- svislý posuv	0,02 mm
Rozměry stroje (d x š x v)	1 905 x 1 879 x 2 235 mm
Hmotnost	1 180 kg

**POSUV
v ose Z**



329 900,-

(272 645,- bez DPH)

obj. číslo 25006325

DALŠÍ
str. 128 - 131
PŘÍSLUŠENSTVÍ

Zvláštní příslušenství:
 frézovací trn kombinovaný ISO 40/32 mm
obj. č. 25049006 1 990,-
 frézovací trn kombinovaný ISO 40/27 mm
obj. č. 25049007 1 990,-
 frézovací trn kombinovaný ISO 40/22 mm
obj. č. 25049008 1 990,-
 frézovací trn kombinovaný ISO 40/16 mm
obj. č. 25049009 1 990,-
frekvenční měnič pro plynulou změnu otáček
(viz str. 128) FMO-4 obj. č. 60000104 26 490,-

Základní příslušenství:
 chlazení (čerpadlo 90 W/400 V)
 pracovní osvětlení
 digitální odměřování os X, Y, Z
 kleštinový upínač s trnem ISO 40
 kleštiny Ø 4, 5, 6, 8, 10, 12, 14, 16 mm
 centrální tlakové mazání
 vana na třísky
 sada náradí



Strojní posuv s plynulou regulací a rychloposuvem



Masivní sloup



Centrální tlakové mazání



Displej digitálního odměřování osy X, Y, Z

Univerzální frézka

Príkon	7,5 kW/400 V
Max. doporučený průměr vrtání	50 mm
Otáčky	40 - 1 800 /min
Kužel vřetene	ISO 50
Rychlost podélného a příčného posuvu	18 - 627 mm/min
Počet otáček	9
Otáčky svislého posuvu	48 - 1 670 mm/min
Počet otáček	2
Vzdálenost vřetene od stolu	150 - 650 mm
Vzdálenost vřetene od sloupce	520 mm
Náklon otočné hlavy	+/- 45°
Zdvih vřetene	105 mm
„T“ drážka	18 mm
Rozměry stolu	1 400 x 400 mm
Posuv stolu příčný Y	400 mm
Posuv stolu podélný X	800 mm
Posuv stolu svislý Z	500 mm
Strojní posuv	X, Y, Z
Rychloposuv	ano
Digitální odměřování osy	X, Y, Z
Rozměry stroje (d x š x v)	2 290 x 1 770 x 2 120 mm
Hmotnost	3 860 kg

FH-150

**FREKVENČNÍ MĚNIČ
V HODNOTĚ 44.990,-Kč
v CENĚ STROJE!**

Základní příslušenství:**frekvenční měnič - plynulá regulace otáček**

chlazení, pracovní osvětlení
digitální odměřování os X, Y, Z
strojní světlík
centrální tlakové mazání
sada nářadí

789 990,-

(652 884,- bez DPH)

obj. číslo 25014004

DALŠÍ
str. 128 - 131
PŘÍSLUŠENSTVÍ



Centrální tlakové mazání



Displej digitálního odměřování osy X, Y, Z



Masivní konstrukce
vhodná i pro hrubování

Kombi soustruhy jsou určeny pro opracování obrobků z kovů, plastů i dřeva. Poskytují vhodné řezné podmínky pro hospodárné obrábění všech běžně používaných materiálů od hliníku a jeho slitin, přes neželezné kovy, až po ocele vysoké pevnosti. Soustruh umožňuje vnější i vnitřní soustružení válcových ploch, kuželových a čelních ploch, zapichování, upichování, vrtání apod. Na stroji lze řezat metrické i palcové závity. Frézovací zařízení je vhodné pro celou škálu běžných frézovacích operací. Široký rozsah otáček vřetene navíc umožňuje použít stroj i na vrtací operace.

DALŠÍ
str. 128 - 131
PŘÍSLUŠENSTVÍ



Kombi soustruhy

Příkon	600 W/400 V
Točná délka (X)	550 mm
Točný Ø nad ložem (L)	250 mm
Točný Ø nad suportem (S)	150 mm
Průchod vřetene	20 mm
Kužel vřetene	Mk III
Kužel pinoly	Mk II
Posuv pinoly	60 mm
Rozsah otáček	125 - 2 000/min. (6 st.)
Závity metrické	0,4 - 3 mm (12 st.)
Závity palcové	10 - 44 záv./" (8 st.)
Aut. posuv podélný	0,1 - 0,2 mm/ot. (22 st.)
Stavitelný příčný posuv	ano
Rozměry (d x š x v)	1 085 x 588 x 375 mm
Hmotnost	160 kg
obj. číslo	25409530

SK-550

46 990,-

(38 835,- bez DPH)

Frézovací zařízení **FZ-25E**

Příkon	450 W/230 V
Rozsah otáček	0 - 2 500/min. (2 st.)
Plynulá regulace	ano
Úhel nastavení	±45°
Kužel vřetene	Mk III
Příčný posuv stolu	110 mm
Podélný posuv stolu	228 mm
Zdvih fréz. hlavy	215 mm
Vyložení vřetene	160 mm
Jemný posuv vřetene	ano
Nastavení hloubky vrtání	ano
Hmotnost	50 kg
obj. číslo	25409528

19 990,-

(16 521,- bez DPH)



Na příčné lože je možné namontovat frézovací stůl



Plynulá regulace FZ-25E



Frézku lze v podélné rovině stolu nastavit pod úhlem ± 45°

Zvláštní příslušenství:

- podstavec pro SK-550 **obj. č. 25330922 6 990,-**
- lícni deska **obj. č. 25330979 1 390,-**
- pevná luneta **obj. č. 25330975 2 290,-**
- posuvná luneta **obj. č. 25330976 1 790,-**
- otočný hrot **obj. č. 25220250 790,-**
- vrtací sklíčidlo 1-13/B16 **obj. č. 25160113 399,-**
- trn pro vrtací sklíčidlo Mk II/B16 **obj. č. 25220192 129,-**
- sada nožů SK 12 x 12 (8 ks) **obj. č. 25331212 790,-**

Základní příslušenství FZ-25E:

- vrtací sklíčidlo 1 - 13/B16,
- trn Mk III/B16,
- frézovací stůl,
- sada nářadí

Základní příslušenství SK-500:

- 3čel. univ. sklíčidlo Ø 125 mm,
- pevný hrot 2 ks,
- sada ozubených kol,
- klínový řemen,
- ozubený řemen,
- sada nářadí

frekvenční měnič pro plynulou změnu otáček FMO-1 (viz str. 128)

obj. č. 60000201 15 490,-

Kombi soustruh **SKF-800**DALŠÍ
str. 128 - 131
PŘÍSLUŠENSTVÍ

Příčný posuv strojní

86 990,-

(71 893,- bez DPH)

obj. číslo 25000800

Soustruh

Příkon	550 W/400 V
Točná délka (X)	800 mm
Točný Ø nad ložem (L)	420 mm
Točný Ø nad suportem (S)	290 mm
Průchod vřetene	28 mm
Kužel vřetene	Mk IV
Kužel pinoly	Mk III
Posuv pinoly	70 mm
Rozsah otáček	160 - 1 360/min. (7 st.)
Závity metrické	0,2 - 6 mm (22 st.)
Závity palcové	4 - 120 záv./" (34 st.)
Aut. posuv podélný	0,05 - 0,35 mm/ot. (12 st.)
Aut. posuv příčný	0,05 - 0,35 mm/ot.
Nastavitelná vůle vřetene	ano
Rozměry (d x š x v)	1 450 x 660 x 1 000 mm
Hmotnost	249 kg

Základní příslušenství:

pevná a posuvná luneta,
pevný hrot Mk III a Mk IV,
sada ozubených kol, sada klíčů,
klínový řemen,
vrtací sklíčidlo 1 - 16 mm,
3-čel. sklíčidlo Ø 130 mm



Frézovacím zařízením je možné otáčet

Frézovací zařízení

Příkon	550 W/400 V
Rozsah otáček	120 - 3 000/min. (16 st.)
Kužel vřetene	Mk III
Rozměr stolu	475 x 160 mm
Vyložení vřetene	285 mm
Posuv vřetene	110 mm
Max. vzd. vřetene od stolu	215 mm
Max. vrtaný Ø	22 mm
Max. frézovaný Ø	28 mm
Jemný posuv vřetene	ano

Zvláštní příslušenství:

podstavec **obj. č. 25330342 10 990,-**
sada nožů SK 12 x 12 (8 ks) **obj. č. 25331212 790,-**
otočný hrot Mk III **obj. č. 25221250 990,-**
vrtací sklíčidlo B16/3-16 **obj. č. 25160316 499,-**
trn pro vrt. sklíčidlo Mk III/B16 **obj. č. 25221192 149,-**
**frekvenční měnič pro plynulou
změnu otáček FMO-1 (viz str. 128) obj. č. 60000601 15 490,-**



Vývrtávací operace



Odmontováním nožové hlavy máme k dispozici svěrák

Mini soustruhy a univerzální soustruhy jsou určeny pro opracování obrobků z kovů, plastů i dřeva. Poskytují vhodné řezné podmínky pro hospodárné obrábění všech běžně používaných materiálů od hliníku a jeho slitin, přes neželezné kovy, až po ocele vysoké pevnosti. Vyznačují se optimálním rozsahem otáček, který umožňuje využití nástrojů z rychlořezné ocele i slinutých karbidů. Soustruhy umožňují vnější i vnitřní soustružení válcových ploch, kuželových a čelních ploch, zapichování, upichování, vrtání apod. Na strojích lze řezat všechny dané druhy závitů s velkým rozsahem stoupání. Univerzálnost soustruhů zvyšuje možnost použití zvláštního příslušenství.

DALŠÍ
str. 128 - 131
PŘÍSLUŠENSTVÍ

Stolní soustruh **SM-300E**

Točný Ø nad ložem	180 mm
Točný Ø nad suportem	110 mm
Točná délka	300 mm
Průchod vřetene	20 mm
Kužel vřetene	Mk III
Kužel pinoly	Mk II
Rozsah otáček	100 - 2 500/min. (2 st.)
Převodovka pro otáčky	ano
Plynulá regulace	ano
Závity metrické	0,4 - 2 mm (10 st.)
Max. posuv nož. suportu	55 mm
Max. posuv příč. suportu	65 mm
Max. posuv podél. suportu	300 mm
Automatický posuv podélný	ano
Seřiditelný příčný posuv	ano
Příkon	350 W/230 V
Rozměry (d x š x v)	730 x 330 x 330 mm
Hmotnost	40 kg
obj. číslo	25951830



19 990,-

(16 521,- bez DPH)

Zvláštní příslušenství:

pevná luneta **obj. č. 25330973 1 490,-**
 posuvná luneta **obj. č. 25330974 1 490,-**
 otočný hrot Mk II **obj. č. 25220250 790,-**
 vrtací sklíčidlo 1-13/B16 **obj. č. 25160113 399,-**
 trn B16/Mk II **obj. č. 25220192 129,-**
 sada nožů SK 8 x 8 (11 ks) **obj. č. 25330808 690,-**

Základní příslušenství:

3-čel. sklíčidlo 80 mm, pevný hrot, napěťová pojistka, sada ozubených kol, sada nářadí

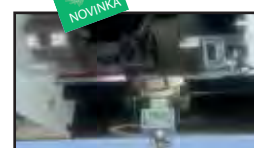
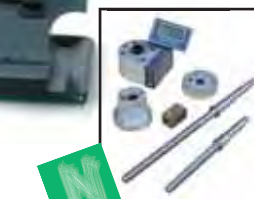

Zvláštní příslušenství:
 digitální odměřování - sada
obj. č. 25000085 5 990,-

Mini soustruh **SM-350D** s digitálním odměřováním

Napětí	230 V
Příkon	450 W
Točný průměr nad ložem (L)	180 mm
Točný průměr nad suportem (S)	110 mm
Točná délka (X)	350 mm
Průchod vřetene	20 mm
Kužel vřetene	Mk III
Kužel pinoly	Mk II
Rozsah otáček	100 - 3000/min.
Převodovka pro otáčky	Ano
Počet stupňů otáček	2 st.
Plynulá regulace otáček	Ano
Závity metrické - rozsah	0,4 - 2 mm
Závity metrické - počet stupňů	10 st.
Závity palcové - rozsah	12 až 52 záv./1"
Závity palcové - počet stupňů	18 st.
Max. posuv nožového suportu	55 mm
Max. posuv příčného suportu	65 mm
Max. posuv podélného suportu	350 mm
Stavitelná vůle vřetene	ano
Rychloupínání koníku	ano
Seřiditelný příčný posuv	ne
Převody v olejové lázni	ne
Hmotnost	44 kg
Rozměr (d x š x v)	800 x 300 x 300 mm
Balení rozměr bedny (d x š x v)	870 x 340 x 380 mm
obj. číslo	25951936



29 990,-

(24 785,- bez DPH)

obj. číslo 25951936

Zvláštní příslušenství:

pevná luneta **obj. č. 25330973 1 490,-**
 posuvná luneta **obj. č. 25330974 1 490,-**
 otočný hrot Mk II **obj. č. 25220250 790,-**
 vrtací sklíčidlo 1-13/B16 **obj. č. 25160113 399,-**
 trn B16/Mk II **obj. č. 25220192 129,-**
 sada nožů SK 8 x 8 (11 ks) **obj. č. 25330808 690,-**

Základní příslušenství:

3-čel. sklíčidlo 80 mm, pevný hrot, napěťová pojistka, sada ozubených kol, sada nářadí



DALŠÍ
str. 128 - 131
PŘÍSLUŠENSTVÍ

NOVINKA

Univerzální soustruh **SPA-500P/230, SPA-500P/400**

DALŠÍ
str. 128 - 131
PŘÍSLUŠENSTVÍ



Všechny pohybující se součásti vřetenku SPA-500P jsou mazány olejovou lázní



Soustružení závítů

SPA-500P/230 SPA-500P/400

Točný Ø nad ložem	200 mm	200 mm
Točný Ø nad suportem	115 mm	115 mm
Točná délka	500 mm	500 mm
Průchod vřetene	20 mm	20 mm
Kužel vřetene	Mk III	Mk III
Kužel pinoly	Mk II	Mk II
Posuv pinoly	45 mm	45 mm
Rozsah otáček	140 - 1 710/min. (6 st.)	140 - 1 710/min. (6 st.)
Převodovka pro otáčky	ano	ano
Převody v olejové lázni	ano	ano
Závity metrické	0,4 - 3 mm (11 st.)	0,4 - 3 mm (11 st.)
Aut. posuv podélný	0,05 - 0,2 mm/ot. (4 st.)	0,05 - 0,2 mm/ot. (4 st.)
Příkon	370 W/230 V	370 W/400 V
Rozměry (d x š x v)	1 160 x 560 x 420 mm	1 160 x 560 x 420 mm
Hmotnost	118 kg	118 kg
obj. číslo	25000072	25320500

36 990,-

(30 570,- bez DPH)

36 990,-

(30 570,- bez DPH)

Základní příslušenství:

3-čel. univ. sklíčidlo Ø 100 mm, pevný hrot (2 ks), sada ozubených kol, sada klíčů

Zvláštní příslušenství :

podstavec **obj. č. 25330967 6 490,-**
 sada nožů SK 10 x 10 (6 ks) **obj. č. 25331010 830,-**
 příruba pod sklíčidlo **obj. č. 25404030 930,-**
 vrt. sklíčidlo 1-13/B16 **obj. č. 25160113 399,-**
 trn Mk II/B16 **obj. č. 25220192 129,-**
 otočný hrot Mk II **obj. č. 25220250 790,-**
 4-čel. sklíčidlo Ø 100 mm (sam. nast. čelisti) **obj. č. 25330956 3 190,-**
 lícni deska **obj. č. 25330968 990,-**
 pevná luneta **obj. č. 25330965 1 590,-**
 posuvná luneta **obj. č. 25330962 790,-**
frekvenční měnič pro plynulou
změnu otáček FMO-1 (viz str. 128) obj. č. 60000101 15 490,-

Univerzální soustruh **SPB-550/400**

Točný Ø nad ložem	250 mm
Točný Ø nad suportem	150 mm
Točná délka	550 mm
Průchod vřetene	20 mm
Kužel vřetene	Mk III
Kužel pinoly	Mk II
Rozsah otáček	125 - 2 000/min. (6 st.)
Závity metrické	0,1 - 2,5 (17 st.)
Závity palcové	8 - 35 (15 st.)
Posuv pinoly	68 mm
Aut. posuv podélný	0,1 - 0,2 mm/ot. (2 st.)
Příkon	600 W/400 V
Rozměry (d x š x v)	1 085 x 588 x 460 mm
Hmotnost	130 kg
obj. číslo	25015001

Zvláštní příslušenství:

podstavec **obj. č. 25330926 5 790,-**
 vrt. sklíčidlo 1-13/B16 **obj. č. 25160113 399,-**
 trn Mk II/B16 **obj. č. 25220192 129,-**
 otočný hrot Mk II **obj. č. 25220250 790,-**
 lícni deska **obj. č. 25330969 850,-**
 pevná luneta **obj. č. 25330963 1 090,-**
 posuvná luneta **obj. č. 25330966 930,-**
 sada nožů 12 x 12 mm (8ks) **obj. č. 25331212 790,-**
 4-čel. sklíčidlo Ø 125 mm (sam. nast. čelisti) **obj. č. 25330964 3 650,-**
 příruba pod sklíčidlo **obj. č. 25404500 760,-**
 rychloupínací nožový držák RND-300 **obj. č. 25100300 6 990,-** (viz str. 129)
frekvenční měnič pro plynulou
změnu otáček FMO-1 (viz str. 128) obj. č. 60000201 15 490,-

DALŠÍ
str. 128 - 131
PŘÍSLUŠENSTVÍ

**Základní příslušenství:**

3-čel. univ. sklíčidlo Ø 125 mm, pevný hrot (2 ks), sada ozubených kol, sada klíčů, ozub. a klínové řemeny

43 990,-

(36 355,- bez DPH)

Univerzální soustruh **SPA-700P/400**

DALŠÍ
str. 128 - 131
PŘÍSLUŠENSTVÍ

Točný Ø nad ložem	270 mm
Točný Ø nad suportem	145 mm
Točná délka	700 mm
Průchod vřetene	25 mm
Kužel vřetene	Mk IV
Kužel pinoly	Mk II
Posuv pinoly	40 mm
Rozsah otáček	115 - 1 620/min. (6 st.)
Převodovka pro otáčky	ano
Závity metrické	0,2 - 3,5 mm (20 st.)
Závity palcové	8 - 56 záv./" (20 st.)
Automat. posuv podélný	0,05 - 1,25 mm/ot. (12 st.)
Příkon	550 W/400 V
Rozměry (d x š x v)	1 400 x 600 x 1 150 mm
Hmotnost	150 kg
obj. číslo	25000025



64 990,-

(53 711,- bez DPH)

Zvláštní příslušenství SPA-700P/400:

sada nožů SK 12 x 12 (8 ks) **obj. č. 25331212 790,-**
otočný hrot MK II **obj. č. 25220250 790,-**
vrtací sklíčidlo 1-13/B16 **obj. č. 25160113 399,-**
trn pro vrt. sklíčidlo Mk II/B16 **obj. č. 25220192 129,-**
frekvenční měnič pro plynulou
změnu otáček FMO-1 (viz str. 128) obj. č. 60000501 15 490,-

Základní příslušenství SPA-700P/400:

podstavec, 3-čel. sklíčidlo Ø 125 mm, 4-čel. sklíčidlo Ø 125 mm (sam. nast. čelisti) + příruha, pevný hrot Mk II a Mk IV, sada ozubených kol, lícní deska, příruha na lícní desku, pevná a posuvná luneta, klínový řemen, sada nářadí

Univerzální soustruh **SPB-700/400**



DALŠÍ
str. 128 - 131
PŘÍSLUŠENSTVÍ

Napětí	400 V
Příkon	735 W
Točný průměr nad ložem (L)	305 mm
Točná délka (X)	700 mm
Průměr uni. Sklíčidla (U)	160 mm
Průchod vřetene	38 mm
Kužel vřetene	Mk V
Kužel pinoly	Mk III
Rozsah otáček	125 - 2 000/min.
Převodovka pro otáčky	Ne
Počet stupňů otáček	6 st.
Plynulá regulace otáček	Ne
Závity metrické - rozsah	0,25 - 2,5 mm
Závity metrické - počet stupňů	14 st.
Závity palcové - rozsah	12-80 záv./1"
Závity palcové - počet stupňů	6 st.
Max. posuv nožového suportu	80 mm
Max. posuv příčného suportu	155 mm
Stavitelná vůle vřetene	ano
Seřiditelný příčný posuv	ano
Převody v olejové lázni	ne
Hmotnost	215 kg
Rozměr (d x š x v)	1 500 x 750 x 730 mm
Balení rozměr bedny (d x š x v)	1 550 x 890 x 670 mm
obj. číslo	25015019

- podélný a příčný strojní posuv
- posuvová tyč a závitový šroub
- vybaveno dorazem a mechanickou spojkou



77 990,-

(64 455,- bez DPH)

Základní příslušenství SPB-700/400:

sklíčidlo Ø 160 mm, pevný hrot Mk III a Mk V, sada nářadí



Zvláštní příslušenství SPB-700/400:

sada nožů SK 16 x 16 (8 ks) **obj. č. 25331616 1 490,-**
otočný hrot MK III **obj. č. 25221250 990,-**
vrtací sklíčidlo 1-13/B16 **obj. č. 25160113 399,-**
trn pro vrt. sklíčidlo Mk II/B16 **obj. č. 25220192 129,-**
luneta pevná **obj.č. 25000082 2 990,-**
luneta posuvná **obj.č. 25000083 2 690,-**
podstavec **obj.č. 25000084 14 990,-**

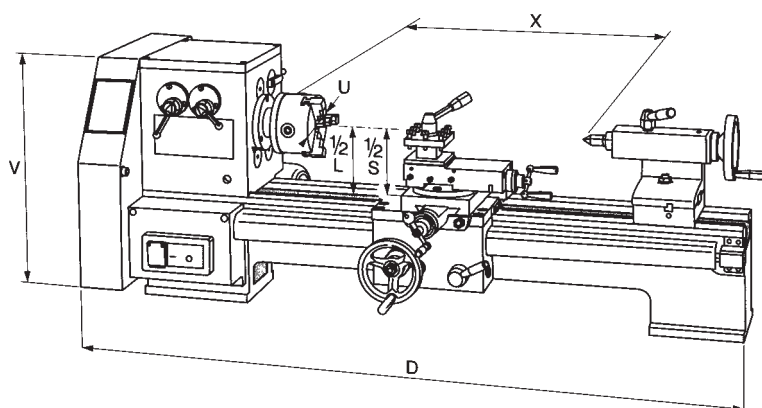

Technické parametry

Parametr/typ	SM-300E	SM-350D	SPA-500P/230	SPA-500P/400	SPB-550/400	SPA-700P/400	SPB-700
Napětí V	230	230	230	400	400	400	230
Příkon W	300	450	370	370	600	550	735
Točný průměr nad ložem (L) mm	180	180	200	200	250	270	305
Točný průměr nad suportem (S) mm	110	110	115	115	150	145	230
Točná délka (X) mm	300	350	500	500	550	700	735
Průměr uni. sklíčidla (U) mm	80	80	100	100	125	125	160
Průchod vřetene mm	20	20	20	20	20	25	38
Kužel vřetene Mk	III	III	III	III	III	IV	V
Kužel pinoly Mk	II	II	II	II	II	II	III
Posuv pinoly mm	40	40	45	45	68	40	80
Rozsah otáček min. ⁻¹	100 - 2500 plynulá regulace	100 - 3000 plynulá regulace	140/250/390 600/1080/1710	140/250/390 600/1080/1710	125/210/420 620/1000/2000	115/210/350/550 970/1620	125 - 2000
Počet stupňů otáček st.	2	2	6	6	6	6	6
Převodovka pro otáčky	-	ano	ano	ano	-	ano	ne
Plynulá regulace otáček	ano	ano	-	-	-	-	ne
Závity metrické - rozsah mm	0,4/0,5/0,6/0,7/ 0,8/1/1,25/1,5/ 1,75/2	0,4/0,5/0,6/0,7/ 0,8/1/1,25/1,5/ 1,75/2	0,4/0,5/0,7/0,8/ 1/1,25/1,5/ 1,75/2/2,5/3/	0,4/0,5/0,7/0,8/ 1/1,25/1,5/ 1,75/2/2,5/3/	0,1/0,125/0,175/0,25/0,3,0,4,2x0,5/0,6/0,7/0,75/0,8/1,2x/1,25/1,5/1,75/2/2,5	0,2/0,25/0,3/0,35/ 0,4/0,45/0,5/0,6/ 0,7/0,75/0,8/0,9/ 1/1,25/1,5/1,75/2/ 2,5/3/3,5	0,25/0,3/0,35/0,4/0,5/ 0,6/0,7/0,8/1/1,25/ 1,5/1,75/2/2,5
Závity metrické - počet stupňů	10	10	11	11	17	20	14
Závity palcové - rozsah záv./1"	zvláštní přísluř.	12 až 52	-	-	8/9/10/11/ 12/14/16/18 20/22/24/ 25/28/30/35	8/9/10/11/12/13/ 14/15/16/18/20/ 22/24/26/28/32/ 36/40/48/52/56	12/16/24/40/48/80
Závity palcové - počet stupňů	zvláštní přísluř.	18	-	-	15	20	6
Automatický posuv podélný - rozsah mm/ot.	0,4/0,5/0,6/0,7/ 0,8/1/1,25/1,5/ 1,75/2	0,4/0,5/0,6/0,7/ 0,8/1/1,25/1,5/ 1,75/2	0,05/0,1/0,15/0,2	0,05/0,1/0,15/0,2	pouze závitové posuvy	0,05/0,1/0,2/0,25/ 0,3/0,4/0,5/0,6/ 0,7/0,8/1/1,25	0,25/0,3/0,35/0,4/0,5/ 0,6/0,7/0,8/1/1,25/1,5/ 1,75/2/2,5
Automatický posuv podélný - počet st.	10	10	4	4	22	12	14
Vzdálenost od nož. hlavy do osy soustr. mm	9	9	15	15	13	15	16
Max. posuv nožového suportu mm	55	55	70	70	72	75	70
Max. posuv příčného suportu mm	65	65	120	120	110	120	155
Max. posuv podélného suportu mm	300	350	500	500	550	650	620
Jeden dílek noniusu - podélný posuv mm	-	-	0,5	0,5	-	0,25	0,4
- příčný posuv mm	0,025	0,01	0,04	0,04	0,02	0,08	0,025
- posuv nožového suportu mm	0,025	0,01	0,04	0,04	0,05	0,02	0,025
- pinola koniku mm	-	-	0,05	0,05	0,05	0,05	0,05
Stavitelná vůle vřetene (kužel ložiska)	ano	ano	-	-	ano	ano	ano
Seřiditelný příčný posuv	ne	ne	ano	ano	ano	ano	ano
Převody v olej. lázni	ne	ne	ano	ano	ne	ano	ne
Hmotnost kg	40	44	130	130	130	150	215
Rozměr (d x š x v) mm	770 x 330 x 330	800 x 300 x 300	1160 x 560 x 420	1160 x 560 x 420	1085 x 588 x 460	1400 x 600 x 1150	1500 x 750 x 730
Balení - rozměr bedny (d x š x v) mm	800 x 350 x 350	870 x 340 x 380	1250 x 600 x 520	1250 x 600 x 520	1170 x 560 x 500	1500 x 570 x 560	1550 x 890 x 670
Objednávací číslo	25951830	25951936	253200072	25320500	25015001	25000025	25015019
Cena	19 990,-	29 990,-	36 990,-	35 990,-	43 990,-	64 990,-	77 990,-



NOVINKA

Hoblovka s protahem
HP309L/400
více na straně 76

45 900,-



NOVINKA

Mini soustruh SM-350D **29 900,-**
více na straně 109



20 let v Evropě

v letošním roce

slavíme
se značkou PROMA

Rok 2016 je pro značku PROMA jubilejní, oslavte s námi 20 let výročí prodeje výrobků značky PROMA na Českém i evropském trhu.

*** novinky * zvýhodněné ceny * profesionální servis ***

VÝROČNÍ SLEVA

Stolní vrtačka PTB-16B/230
více na straně 96

6 390,-

~~6 790,-~~



VÝROČNÍ SLEVA

Sloupová vrtačka E1720F/400
více na straně 97

15 990,-

~~16 990,-~~



VÝROČNÍ SLEVA

Hoblovka s protahem HP-200
více na straně 76

7 590,-

~~8 190,-~~

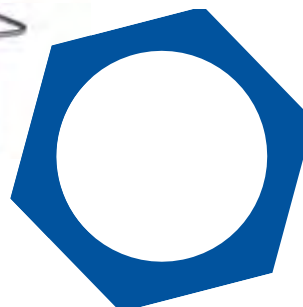

Univerzální soustruh **SPC-900PA** s digitálním odměřováním os X, Y, Z

**DIGITÁLNÍ ODMĚŘOVÁNÍ
v hodnotě 21.990,-Kč
ZDARMA!**



128 990,-

(106 603,- bez DPH)

obj. číslo 25015007

SPC-900PA

Točný Ø nad ložem	300 mm
Točný Ø nad sedl. mezerou	430 mm
Točný Ø nad suportem	178 mm
Točná délka	830 mm
Průchod vřetene	38 mm
Kužel vřetene	Mk V
Kužel pinoly	Mk III
Posuv pinoly	100 mm
Rozsah otáček	65 - 1 810/min.
Převodovka pro otáčky	ano
Závity metrické	0,4 - 7 mm (32 st.)
Závity palcové	4 - 60 závů" (32 st.)
Automat. posuv podélný	0,0527 - 1,2912 mm/ot. (40 st.)
Automat. posuv příčný	0,014 - 0,3448 mm/ot. (38 st.)
Příkon	1,1 kW/400 V
Hmotnost	485 kg
Rozměry (d x š x v)	1 676 x 688 x 1 150 mm

Základní příslušenství:

podstavec, klínové řemeny, sada nářadí,
3-čel. univerzální sklíčidlo Ø 160 mm,
4-čel. sklíčidlo do Ø 200 mm
(samostatně stav. čelisti),
2x pevný hrot, sada ozubených kol,
lícni deska Ø 250 mm,
luneta pevná max. Ø 36 mm,
luneta pohyblivá max. Ø 40 mm,
digitální odměřování os X, Y, Z



Display digitálního odměřování

Zvláštní příslušenství:

sada nožů SK 12 x 12 (8 ks) **obj. č. 25331212 790,-**
otočný hrot Mk III **obj. č. 25221250 990,-**
vrtací sklíčidlo 3-16/B16 **obj. č. 25160316 499,-**
trn pro vrt. sklíčidlo Mk III/B16 **obj. č. 25221192 149,-**
rychloupínací nožový držák RND-500
obj. č. 25300501 9 990,- (viz str. 129)
**frekvenční měnič pro plynulou
změnu otáček FMO-2 (viz str. 128) obj. č. 60000202 18 490,-**



DALŠÍ
str. 128 - 131
PŘÍSLUŠENSTVÍ

**DIGITÁLNÍ ODMĚŘOVÁNÍ
v hodnotě 21.990,- Kč
ZDARMA!**

Univerzální soustruh **SPD-1000P**
s digitálním odměřováním os X, Y, Z



199 990,-

(165 281,- bez DPH)

obj. číslo 25015009

SPD-1000P

Točný Ø nad ložem	358 mm
Točný Ø nad sedl. mezerou	502 mm
Točný Ø nad suportem	223 mm
Točná délka	1 000 mm
Průchod vřetene	38 mm
Kužel vřetene	Mk V
Kužel pinoly	Mk III
Posuv pinoly	80 mm
Rozsah otáček	70 - 2 000/min.
Převodovka pro otáčky	ano
Závity metrické	0,45 - 10 mm (27 st.)
Závity palcové	2 ^{1/4} - 40 mm (20 st.)
Automat. posuv podélný	0,026 - 0,491 mm/ot. (34 st.)
Automat. posuv příčný	0,007 - 0,133 mm/ot. (31 st.)
Příkon	1,5 kW/400 V
Hmotnost	650 kg
Rozměry (d x š x v)	1 815 x 590 x 1 190 mm

Základní příslušenství:

podstavec, osvětlení, chlazení, brzda
3-čel. univerzální sklíčidlo Ø 160 mm,
4-čel. sklíčidlo do Ø 200 mm
(samostatně stav. čelisti),
2 x pevný hrot, sada ozubených kol,
lícni deska Ø 250 mm,
luneta pevná max. Ø 36 mm,
luneta pohyblivá max. Ø 40 mm.
digitální odměřování os X, Y, Z
klínové řemeny



Display digitálního odměřování

DALŠÍ
str. 128 - 131
PŘÍSLUŠENSTVÍ

Zvláštní příslušenství:

sada nožů SK 16 x 16 (8 ks) **obj. č. 25331616 1 490,-**
otočný hrot Mk III **obj. č. 25221250 990,-**
vrtací sklíčidlo 3-16/B16 **obj. č. 25160316 499,-**
trn pro vrt. sklíčidlo Mk III/B16 **obj. č. 25221192 149,-**
rychloupínací nožový držák RND-500
obj. č. 25300501 9 990,- (viz str. 129)
**frekvenční měnič pro plynulou
změnu otáček FMO-2 (viz str. 128) obj. č. 60000202 18 490,-**



Univerzální soustruh **SPE-1000PV** s digitálním odměřováním os X, Y, Z

DIGITÁLNÍ ODMĚŘOVÁNÍ
v hodnotě 21.990,- Kč
ZDARMA!



269 990,-

(223 132,- bez DPH)

obj. číslo 25015008

SPE-1000PV

Točný Ø nad ložem	356 mm
Točný Ø nad sedl. mezerou	506 mm
Točný Ø nad suportem	220 mm
Točná délka	1 000 mm
Průchod vřetene	38 mm
Kužel vřetene	Mk V
Kužel pinoly	Mk III
Posuv pinoly	120 mm
Rozsah otáček	45 - 1 800/min. (9 st.)
Převodovka pro otáčky	ano
Závity metrické	0,4 - 7 mm (32 st.)
Závity palcové	4 - 56 záv./" (28 st.)
Automat. posuv podélný	0,043 - 0,653 mm/ot. (42 st.)
Automat. posuv příčný	0,015 - 0,220 mm/ot. (42 st.)
Příkon	2,4 kW/400 V (dvourychl. motor)
Hmotnost	960 kg
Rozměry (d x š x v)	1 920 x 740 x 1 194 mm

Základní příslušenství:

podstavec, osvětlení, chlazení, brzda
3-čel. univerzální sklíčidlo Ø 160 mm,
4-čel. sklíčidlo do Ø 200 mm
(samostatně stav. čelisti),
pevný hrot, sada ozubených kol,
lícni deska Ø 320 mm,
luneta pevná max. Ø 36 mm,
luneta pohyblivá max. Ø 40 mm.
digitální odměřování os X, Y, Z
klínové řemeny



Display digitálního odměřování

Zvláštní příslušenství:

sada nožů SK 16 x 16 (8 ks) **obj. č. 25331616 1 490,-**
otočný hrot Mk III **obj. č. 25221250 990,-**
vrtací sklíčidlo 3-16/B16 **obj. č. 25160316 499,-**
trn pro vrt. sklíčidlo Mk III/B16 **obj. č. 25221192 149,-**
rychloupínací nožový držák RND-500
obj. č. 25300501 9 990,- (viz str. 129)
frekvenční měnič pro plynulou
změnu otáček FMO-4 (viz str. 128) obj. č. 60000104 26 490,-

DALŠÍ
str. 128 - 131
PŘÍSLUŠENSTVÍ



Technické parametry

Parametr/typ		SPC-900PA	SPD-1000P	SPE-1000PV
Napětí	V	400	400	400
Příkon	W	1100	1500	2400
Točný průměr nad ložem (L)	mm	300	358	356
Točný prům. nad sedl. mezerou	mm	430	502	506
Točný prům. nad suportem (S)	mm	178	223	220
Točná délka (X)	mm	830	1000	1000
Průměr uni. sklíčidla (U)	mm	160	160	160
Průchod vřetene	mm	38	38	38
Kužel vřetene	Mk	V	V	V
Kužel pinoly	Mk	III	III	III
Posuv pinoly	mm	100	80	120
Rozsah otáček	min. ⁻¹	65/100/180/200/235/280/300/330 360/500/550/700/840/910/1095 1200/1400/1810	70/115/190/300/460/755 1255/2000	45/70/90/108/140/165/215/255 330/385/510/585/770/900/ 1170/1800
Počet stupňů otáček	st.	18	8	16
Převodovka pro otáčky		ano	ano	ano
Závity metrické - rozsah	mm	0,4/0,45/0,5/0,6/0,7/0,75/0,8/0,9/1 1,2/1,25/1,4/1,5/1,6/1,75/1,8/2/2,25 2,4/2,5/2,8/3/3,2/3,5/3,6/4/4,5/4,8 5/5,6/6/7	0,45/0,6/0,7/0,75/0,9/1/1,2/1,25 1,4/1,5/1,8/2/2,25/2,4/2,8/3/3,6/ 3,75/4/4,5/4,8/5/5,6/6/7,5/8/10	0,4/0,45/0,5/0,55/0,6/0,625/0,65 0,7/0,75/0,8/0,875/0,9/1/1,1/1,125 1,2/1,25/1,3/1,375/1,4/1,5/1,625 1,75/2/2,25/2,5/2,75/3/3,25/3,5 4/4,5/5/5,5/6/6,5/7
Závity metrické - počet stupňů		32	27	37
Závity palcové - rozsah	záv./1"	4/4,5/5/5,5/6/6,5/7/7,5/8/9/10/11 12/13/14/15/16/18/20/22/24/26/28 30/32/36/40/44/48/52/56/60	2¼/3/3¾/4/4½/5/6/7½/8/9/10 12/15/16/18/20/24/30/32/40	4/4,5/5/5,5/6/6,5/7/8/9/10/11/12 13/14/16/18/20/22/24/26/28/30 32/36/40/44/48/52/56/60/65 66/70
Závity palcové - počet stupňů		32	20	33
Automatický posuv podélný - rozsah	mm/ot.	0,0527/0,0791/0,0830/0,0922/0,1026 0,1054/0,1153/0,1291/0,1318/0,1434 0,1582/0,1614/0,1660/0,1844/0,2052 0,2108/0,2306/0,2582/0,2636/0,2868 0,3164/0,3228/0,3320/0,3688/0,4104 0,4216/0,4612/0,5164/0,5272/0,5736 0,6328/0,6456/0,6590/0,6640/0,7376 0,8208/0,9224/1,0328/1,1472/1,2912	0,026/0,033/0,037/0,041/0,043/0,046 0,052/0,057/0,061/0,065/0,074/0,081 0,087/0,092/0,104/0,115/0,123/0,130 0,147/0,162/0,174/0,184/0,209/0,230 0,245/0,261/0,295/0,325/0,348/0,361 0,368/0,460/0,491	0,043/0,049/0,054/0,059/0,060 0,065/0,067/0,071/0,074/0,076/0,081 0,087/0,088/0,095/0,098/0,109/0,119 0,122/0,131/0,135/0,141/0,149/0,152 0,163/0,177/0,186/0,190/0,214/0,233 0,256/0,280/0,303/0,327/0,373 0,428/0,466/0,513/0,561/0,606/0,653
Automatický posuv podélný - počet st.		40	34	40
Automatický posuv příčný - rozsah	mm/ot.	0,0140/0,0176/0,0211/0,0222/0,0246 0,0280/0,0287/0,0308/0,0352/0,0383 0,0422/0,0431/0,0444/0,0492/0,0560 0,0574/0,0616/0,0690/0,0704/0,0766 0,0844/0,0862/0,0888/0,0984/0,1120 0,1148/0,1232/0,1380/0,1408/0,1532 0,1688/0,1724/0,1776/0,1968/0,2296 0,2464/0,2760/0,3064/0,3448/0,3450	0,007/0,009/0,010/0,011/0,012/0,014 0,016/0,017/0,018/0,020/0,022/0,024 0,025/0,028/0,031/0,033/0,035/0,040 0,044/0,047/0,050/0,057/0,062/0,066 0,071/0,080/0,088/0,094/0,100/0,124 0,133	0,015/0,017/0,018/0,020/0,022/0,023 0,024/0,025/0,026/0,027/0,029/0,030 0,032/0,033/0,037/0,040/0,041/0,044 0,045/0,048/0,050/0,051/0,055/0,060 0,063/0,064/0,072/0,078/0,086/0,094 0,102/0,110/0,126/0,144/0,157/0,173 0,189/0,204/0,220
Automatický posuv příčný - počet st.		40	31	39
Vzdálenost od nož. hlavy do osy soustr.	mm	15	20	18
Max. posuv nožového suportu	mm	75	95	65
Max. posuv příčného suportu	mm	173	160	170
Max. posuv podélného suportu	mm	775	880	845
Jeden dílek noniusu - podélný posuv	mm	0,5	0,1	0,5
- příčný posuv	mm	0,04	0,05	0,02
- posuv nožového suportu	mm	0,02	0,01	0,04
- pinola koniku	mm	0,02	0,02	0,02
Stavitelná vůle vřetene (kužel ložiska)		ano	ano	ano
Seřiditelný příčný posuv		ano	ano	ano
Převody v olejové lázni		ano	ano	ano
Hmotnost	kg	485	650	960
Rozměr (d x š x v)	mm	1540 x 730 x 1150	1815 x 590 x 1190	1920 x 740 x 1194
Balení - rozměr bedny (d x š x v)	mm	1680 x 750 x 730	1930 x 750 x 1370	1930 x 760 x 1400
Objednávací číslo		25015007	25015009	25015008
Cena		128 990,-	199 990,-	269 990,-

**DIGITÁLNÍ ODMĚŘOVÁNÍ
v hodnotě 22.990,- Kč
ZDARMA!**

Univerzální soustruhy **SPF-1000P a SPF-1500P**
s digitálním odměřováním os X, Y, Z

Velký točný průměr nad
ložem (460 mm)

Stabilní a robustní litinové provedení

Velký průchod
vřetene (52 mm)

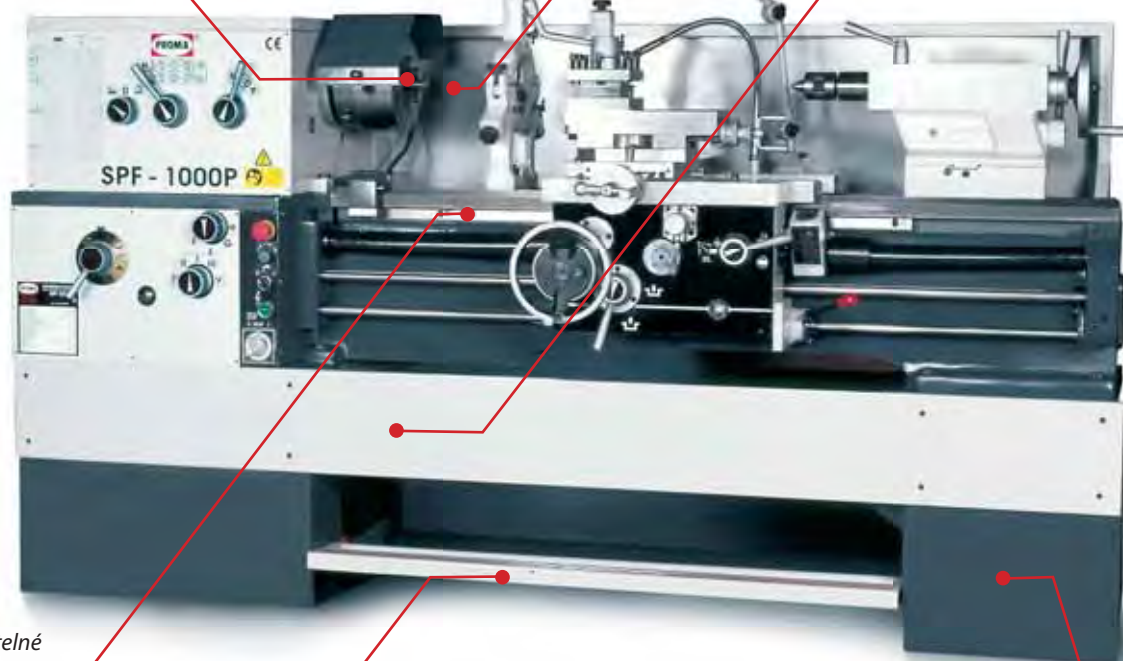

Vyjímatelné
lože

Nožní brzda

Litinový
podstavec

Soustruhy

SPF-1000P

SPF-1500P

Točný Ø nad ložem (L)		460 mm	
Točný Ø nad sedl. mezerou		630 mm	
Točný Ø nad suportem (S)		275 mm	
Točná délka (X)	1 000 mm		1 500 mm
Délka sedlové mezery		200 mm	
Průchod vřetene		52 mm	
Kužel vřetene		Mk VI	
Rozsah otáček		40 - 1 800/min. (12 st.)	
Metrické závity - rozsah		0,5 - 20 mm (24 st.)	
Palcové závity - rozsah		1 - 72 záv/1" (61 st.)	
Modulové závity - rozsah		0,25 - 10 (20 st.)	
Diametrální závity - rozsah		3 - 96 DP (37 st.)	
Automatický posuv podélný - rozsah		0,04 - 2,456 mm/ot. (122 st.)	
Automatický posuv příčný - rozsah		0,016 - 0,982 mm/ot. (122 st.)	
Kužel pinoly		Mk IV	
Posuv pinoly		170 mm	
Příkon		4/5,5 kW/400 V	
Hmotnost	2 050 kg		2 240 kg
Rozměry (d x š x v)	2 360 x 1 000 x 1 200 mm		2 860 x 1 000 x 1 200 mm
Obj. číslo	25015010		25015013

449 990,-

(371 893,- bez DPH)

479 990,-

(396 686,- bez DPH)



Display digitálního odměřování



Zadní nožový držák

DALŠÍ
str. 128 - 131
PŘÍSLUŠENSTVÍ

Základní příslušenství:

3-čel. sklíčidlo Ø 200 mm, 4-čel. sklíčidlo (samost. nast. čelisti) 250 mm + příruba, osvětlení, chlazení, brzda, mechanický doraz, indikátor závitů, licní deska 400 mm, pevná luneta 120 mm, posuvná luneta 40 mm, pevný hrot Mk IV, otočný hrot Mk IV, redukční pouzdro Mk VI/Mk IV, prokluzová spojka suportu, sada ozubených kol, digitální odměřování os X, Y, Z, montážní nářadí

Zvláštní příslušenství:

sada nožů SK 25 x 25 (8 ks) **obj.č. 25332525 1 990,-**
rychloupinací nožový držák RND-500
obj. č. 25300502 9 990,- (viz str. 129)
**frekvenční měnič pro plynulou
změnu otáček FMO-6 (viz str. 128)**
obj. č. 60000106 37 490,-

Univerzální soustruhy **SPF-1000PH, SPF-1500PH, SPF-2000PH** s digitálním odměřováním os X, Y, Z

DIGITÁLNÍ ODMĚŘOVÁNÍ
v hodnotě 22.990,- Kč
ZDARMA!

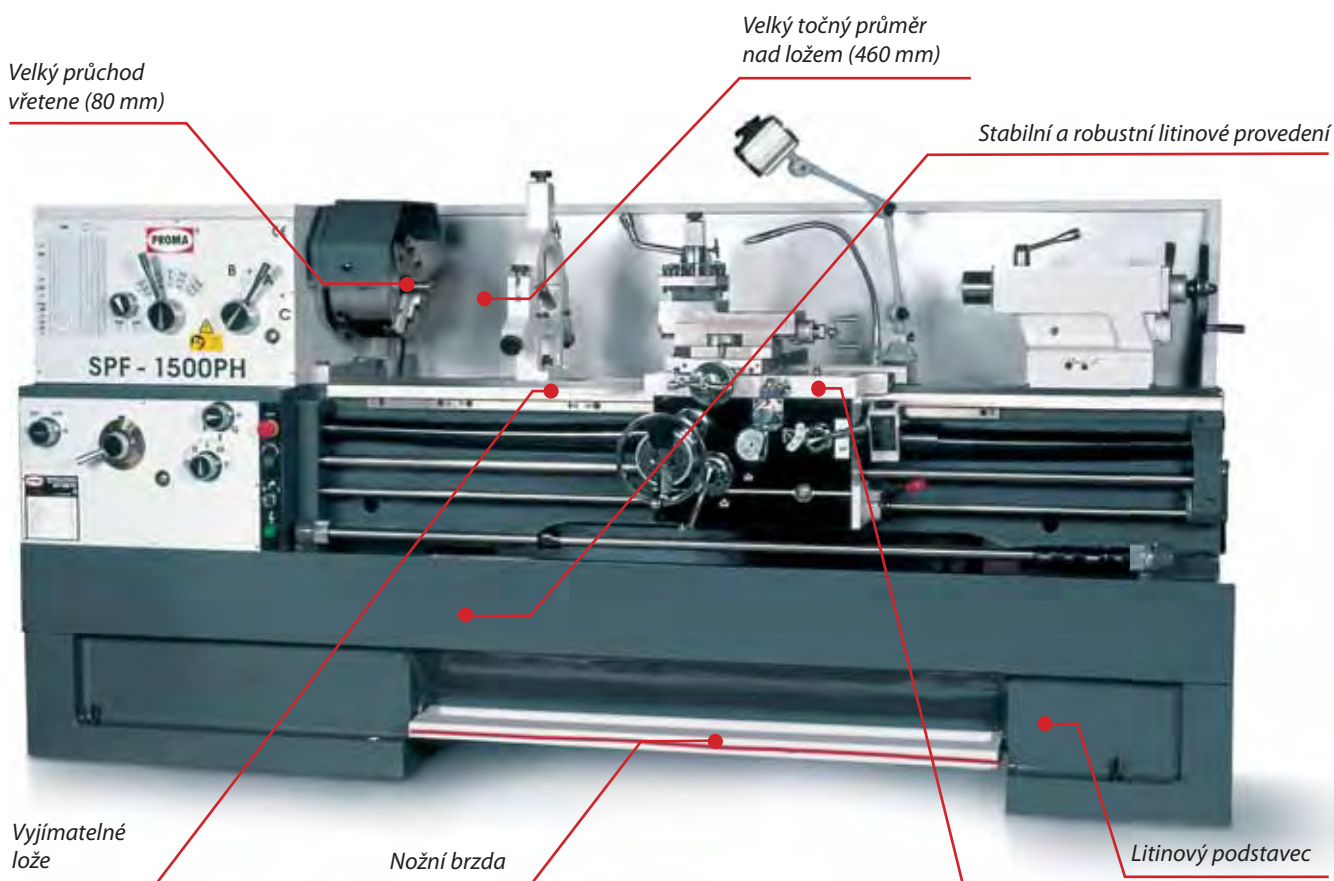

Soustruhy

Točný Ø nad ložem (L)
Točný Ø nad sedl. mezerou
Točný Ø nad suportem (S)
Točná délka (X)
Délka sedlové mezery
Průchod vřetene
Kružel vřetene
Rozsah otáček
Metrické závity - rozsah
Palcové závity - rozsah
Modulové závity - rozsah
Diametrální závity - rozsah
Automatický posuv podélný - rozsah
Automatický posuv příčný - rozsah
Rychloposuv podélný
Kružel pinoly
Posuv pinoly
Příkon
Hmotnost
Rozměr (d x š x v)
Obj. číslo

SPF-1000PH

1 000 mm
2 635 kg
2 310 x 1 000 x 1 255 mm
25015011

SPF-1500PH

460 mm
690 mm
275 mm
1 500 mm
200 mm
80 mm
Mk VII
25 - 1 800 min⁻¹ (12 st.)
0,5 - 20 mm (24 st.)
1^{5/8} - 72 záv./1" (61 st.)
0,25 - 10 (20 st.)
3^{1/4} - 96 DP (45 st.)
0,04 - 2,456 mm/ot. (122 st.)
0,016 - 0,982 mm/ot. (122 st.)
ano
Mk V
170 mm
5,5 kW/400 V
2 950 kg
2 810 x 1 000 x 1 295 mm
25015014

SPF-2000PH

2 000 mm
3 330 kg
3 320 x 1 000 x 1 295 mm
25015016

499 990,-

(413 215,- bez DPH)

559 990,-

(462 802,- bez DPH)

619 990,-

(512 388,- bez DPH)



Ovládání rychloposuvu



Zadní nožový držák

DALŠÍ
str. 128 - 131
PŘÍSLUŠENSTVÍ

Základní příslušenství:

3-čel. sklídko Ø 250 mm, 4-čel. sklídko (samost. nast. čelisti) 300 mm + příruba, osvětlení, chlazení, brzda, elektrický vícepolohový doraz, indikátor závitů, lícní deska 410 mm, mechanický doraz, pevná luneta 190 mm, posuvná luneta 40 mm, pevný hrot Mk V, otočný hrot Mk V, redukční pouzdro Mk VII/Mk V, prokluzová spojka podpěry, montážní nářadí, **digitální odměřování os X, Y, Z**, nastavovací šrouby

Zvláštní příslušenství:

sada nožů SK 25 x 25 (8 ks) **obj.č. 25332525 1 990,-**
rychloupínací nožový držák RND-500
obj. č. 25300502 9 990,- (viz str. 129)
frekvenční měnič pro plynulou
změnu otáček FMO-7 (viz str. 128) obj. č. 60000107 44 990,-

Univerzální soustruhy **SPI-1000, SPI-1500, SPI-2000, SPI-3000** s digitálním odměřováním os X, Y, Z



**DIGITÁLNÍ ODMĚŘOVÁNÍ
v hodnotě 22.990,-Kč
ZDARMA!**

	SPI-1000	SPI-1500	SPI-2000	SPI-3000
Max. točný Ø nad ložem (L)	660 mm	660 mm	660 mm	660 mm
Max. točný Ø nad sedl. mezerou	870 mm	870 mm	870 mm	870 mm
Max. točný Ø nad suportem (S)	420 mm	420 mm	420 mm	420 mm
Točná délka (X)	1 000 mm	1 500 mm	2 000 mm	3 000 mm
Délka sedlové mezery	240 mm	240 mm	240 mm	240 mm
Průchod vřetene	105 mm	105 mm	105 mm	105 mm
Kužel vřetene	Mk VII	Mk VII	Mk VII	Mk VII
Rozsah otáček	36 - 1 600 min. (12 st.)	36 - 1 600 min. (12 st.)	36 - 1 600 min. (12 st.)	36 - 1 600 min. (12 st.)
Metrické závity - rozsah	1 - 14 mm (22 st.)	1 - 14 mm (22 st.)	1 - 14 mm (22 st.)	1 - 14 mm (22 st.)
Palcové závity - rozsah	28 - 2 TPI (25 st.)	28 - 2 TPI (25 st.)	28 - 2 TPI (25 st.)	28 - 2 TPI (25 st.)
Modulové závity - rozsah	0,5 - 7 (18 st.)	0,5 - 7 (18 st.)	0,5 - 7 (18 st.)	0,5 - 7 (18 st.)
Diametrální závity - rozsah	56 - 4 DP (24 st.)	56 - 4 DP (24 st.)	56 - 4 DP (24 st.)	56 - 4 DP (24 st.)
Max. posuv nožového suportu	145 mm	145 mm	145 mm	145 mm
Max. posuv podélný	950 mm	1 450 mm	1 950 mm	2 950 mm
Max. posuv příčný	310 mm	310 mm	310 mm	310 mm
Aut. posuv podélný	0,063 - 2,52 mm (65 st.)	0,063 - 2,52 mm (65 st.)	0,063 - 2,52 mm (65 st.)	0,063 - 2,52 mm (65 st.)
Aut. posuv příčný	0,027 - 1,07 mm (65 st.)	0,027 - 1,07 mm (65 st.)	0,027 - 1,07 mm (65 st.)	0,027 - 1,07 mm (65 st.)
Rychloposuv podélný	4,5 m/min.	4,5 m/min.	4,5 m/min.	4,5 m/min.
Rychloposuv příčný	1,9 m/min.	1,9 m/min.	1,9 m/min.	1,9 m/min.
Max. rozměr nástroje	25 x 25 mm	25 x 25 mm	25 x 25 mm	25 x 25 mm
Pinola koníku - vnější průměr	75 mm	75 mm	75 mm	75 mm
Kužel pinoly	Mk V	Mk V	Mk V	Mk V
Posuv pinoly	150 mm	150 mm	150 mm	150 mm
Příkon	7,5 kW/400 V	7,5 kW/400 V	7,5 kW/400 V	7,5 kW/400 V
Hmotnost	3 530 kg	3 950 kg	4 370 kg	4 850 kg
Rozměry stroje (d x š x v)	2 500 x 1 100 x 1 450 mm	3 000 x 1 100 x 1 450 mm	3 500 x 1 100 x 1 450 mm	4 630 x 1 150 x 2 100 mm
Obj. číslo	25015012	25015015	25015017	25015018
	639 990,-	659 990,-	749 990,-	799 990,-
	(528 917,- bez DPH)	(545 446,- bez DPH)	(619 826,- bez DPH)	(661 149,- bez DPH)



Zadní nožový držák



Rychloposuv

Zvláštní příslušenství:sada nožů SK 25 x 25 (8 ks) **obj.č. 25332525 1 990,-****frekvenční měnič pro plynulou****změnu otáček FMO-8 (viz str. 128) obj.č. 6000108 49 990,-****Základní příslušenství:**

3-čel. sklíčidlo Ø 325 mm, 4-čel. sklíčidlo (samost. nast. čelisti) 400 mm + příruba, osvětlení, chlazení, brzda, elektrický vícepolohový doraz, indikátor závitů, lícní deska, mechanický doraz, pevná luneta, posuvná luneta, pevný hrot Mk V, otočný hrot Mk V, redukční pouzdro Mk VII/Mk V, prokluzová spojka podpěry, **digitální odměřování os X, Y, Z**, montážní nářadí, nastavovací šrouby

DALŠÍ
STR. 128 - 131
PŘÍSLUŠENSTVÍ

Technické parametry

Parametr/typ	SPF-1000P	SPF-1500P	SPF-1000PH	SPF-1500PH	SPF-2000PH	SPI-1500	
Napětí	V	400		400		400	
Příkon	kW	4/5,5		5,5		7,5	
Točný průměr nad ložem (L)	mm	460		460		660	
Točný prům. nad sedl. mezerou	mm	630		690		870	
Točný prům. nad suportem (S)	mm	275		275		420	
Točná délka (X)	mm	1000	1500	1000	1500	2000	1500
Délka sedlové mezery		200		200		240	
Průměr uni. sklíčidla 3 čel. (U)	mm	200		250		325	
Průchod vřetene	mm	52		80		105	
Kužel vřetene	Mk	VI		VII		113 mm 1:20	
Kužel pinoly	Mk	IV		V		V	
Posuv pinoly	mm	170		170		150	
Rozsah otáček	min. ⁻¹	40 - 1800		25 - 1800		36 - 1600	
Počet stupňů otáček	st.	12		12		12	
Převodovka pro otáčky		ano		ano		ano	
Závity metrické - rozsah	mm	0,2 - 20		0,5 - 20		1 - 14	
Závity metrické - počet stupňů		24		24		22	
Závity palcové - rozsah	záv./1"	1,0 - 72		1,5/8 - 72		28 - 2	
Závity palcové - počet stupňů		61		61		25	
Závity modulové - rozsah		0,25 - 10		0,25 - 10		0,5 - 7	
Závity modulové - počet stupňů		20		20		18	
Závity diametrální - rozsah	DP	3,0 - 96		3,1/4 - 96		56 - 4	
Závity diametrální - počet stupňů		37		45		24	
Max. posuv nožového suportu	mm	135		135		145	
Max. posuv příčného suportu	mm	280		280		310	
Max. posuv podélného suportu	mm	900	1400	900	1400	1900	1450
Jeden dílek noniusu - podélný posuv	mm	0,1		0,1		0,1	
- příčný posuv	mm	0,02		0,02		0,02	
- posuv nožového suportu	mm	0,05		0,05		0,05	
- pinola koníku	mm	0,05		0,05		0,05	
Automatický posuv podélný	mm	0,04 - 2,456 (122 st)		0,04 - 2,456 (122 st)		0,063 - 2,52	
Automatický posuv příčný	mm	0,016 - 0,982 (122 st)		0,016 - 0,982 (122 st)		0,027 - 1,07	
Nastavitelná vůle vřetene (kužel ložiska)		ano		ano		ano	
Převody v olejové lázni		ano		ano		ano	
Hmotnost	kg	2050	2240	2635	2950	3330	3950
Rozměr (d x š x v)	mm	2360 x 1000 x 1200	2860 x 1000 x 1200	2310 x 1000 x 1255	2810 x 1000 x 1295	3320 x 1000 x 1295	3000 x 1100 x 1450
Objednací číslo		25015010	25015013	25015011	25015014	25015016	25015015
Cena		449 990,-	479 990,-	499 990,-	559 990,-	619 990,-	659 990,-

Přesnosti a tolerance (hodnoty v mm)

Parametr/typ	SM 300E	SPA 500P	SPB 550/400	SKF 800	SPA 700P	SPC 900PA	SPD 1000P	SPE 1000PV	SPF 1000P 1500P	SPF 1000PH 1500PH 2000PH	SPI 1000 1500 2000, 3000
Rovnoběžnost osy vřetene k podélnému pohybu saní											
a) ve vertikální rovině	0,05/100	0,04/100	0,06/300	0,04/100	0,025/150	0,02/300	0,015/100	0,02/300	0,01/200	0,02/300	0,02/300
b) v horizontální rovině	0,03/100	0,03/100	0,04/300	0,03/100	0,05/150	0,015/300	0,015/100	0,015/300	0,013/200	0,015/300	0,015/300
Rovnoběžnost osy koníku k podélnému pohybu saní											
a) ve vertikální rovině	0,04/100	0,05/100	0,025/50	0,03/100	0,03/100	0,02/100	0,015/100	0,02/100	0,02/100	0,015/100	0,015/100
b) v horizontální rovině	0,04/100	0,05/100	0,015/50	0,05/100	0,05/100	0,015/100	0,015/100	0,015/100	0,015/100	0,01/100	0,01/100
Házivost vřetene	0,02	0,03	0,03	0,03	0,04	0,015	0,009	0,015	0,01	0,01	0,01
Házivost upínacího kužele ve vřeteni											
a) na kraji sklíčidla	0,02	0,02	0,03	0,02	0,03	0,01	0,012	0,01	0,01	0,01	0,01
b) na konci testovací tyče o délce L	0,04/50	0,04/100	0,06/300	0,04/100	0,05/100	0,03/300	0,015/200	0,03/300	0,013/200	0,02/300	0,02/300
Rozdíl výšek středů vřetene a koníku	0,08	0,08	0,08	0,08	0,08	0,06	0,06	0,04/300	0,04	0,04	0,04
Přesnost vnějšího kruhového řezu											
a) kruhovitost	0,015	0,02	0,015	0,02	0,02	0,01	0,01	0,01	0,01	0,01	0,01
b) válcovitost	0,03	0,03/100	0,04/50	0,03/100	0,03/100	0,04/300	0,02/150	0,02/200	0,04/300	0,03/300	0,03/300
Rovinnost čela při dokončovacím soustružení (konkávni)	0,015/ prům. 80	0,025/ prům. 100	0,025/ prům. 100	0,025/ prům. 100	0,025/ prům. 100	0,025/ prům. 160	0,025/ prům. 150	0,02/ prům. 200	0,025/ prům. 300	0,02/ prům. 300	0,02/ prům. 300

Tato exklusivní řada těžkých soustruhů je rozšíření oblíbené stávající řady. Tato novinka uspokojí zejména náročnější uživatele v oblasti těžkého obrábění, kde je zapotřebí obrábět hmotnostně nadstandardní obrobky s vysokou přesností. Stroje jsou klasické konstrukce a vycházejí z klasických konvenčních strojů s dokonale propracovanými detaily. Rozhodující součástí pro tuhé a přesné obrábění je lože, které je zhotoveno z vyžalovaných odlitků a přesně opracováno. To je základem trvanlivosti celého stroje. Vodící plochy jsou hloubkově prokaleny a broušeny. Valivá ložiska pro uložení vřetena jsou výhradně od špičkových světových výrobců. Vřeteno samotné je, dle nejmodernějších požadavků, vyrobeno z nedělené konstrukce. Ozubená kola, která jsou součástí převodovek, mají kalené a broušené dotykové plochy a přispívají ke snížené hlučnosti a dlouhé životnosti.

Těžký univerzální soustruh **SPK-630, SPK-800**

DALŠÍ
str. 128 - 131
PŘÍSLUŠENSTVÍ

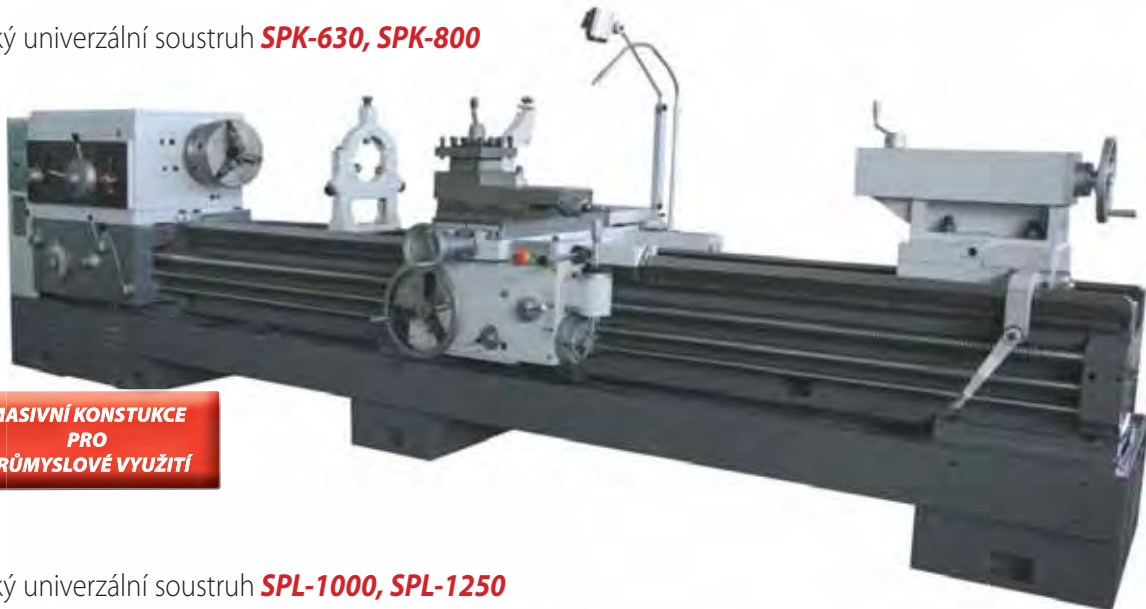

**MASIVNÍ KONSTUKCE
PRO
PRŮMYSLOVÉ VYUŽITÍ**

Těžký univerzální soustruh **SPL-1000, SPL-1250**

DALŠÍ
str. 128 - 131
PŘÍSLUŠENSTVÍ



**MASIVNÍ KONSTUKCE
PRO
PRŮMYSLOVÉ VYUŽITÍ**

Těžký univerzální soustruh **SPM-1400**

**MASIVNÍ KONSTUKCE
PRO
PRŮMYSLOVÉ VYUŽITÍ**



DALŠÍ
str. 128 - 131
PŘÍSLUŠENSTVÍ

Těžký univerzální soustruh *SPM-1600*

 DALŠÍ
 str. **128 - 131**
 PŘÍSLUŠENSTVÍ

**MASIVNÍ KONSTUKCE
 PRO
 PRŮMYSLOVÉ VYUŽITÍ**
Technické parametry

Parametr/typ	SPK-630	SPK-800	SPL-1000	SPL-1250	SPM-1400	SPM-1600
Napětí	V	400		400		400
Příkon hlavního motoru	kW	11		22		22
Příkon motoru posuvů	kW	1.1		1.5		1,5
Příkon chlazení	W	90		250		250
Max. točný průměr nad ložem	mm	630	800	1000	1250	1400 1600
Max. točný průměr nad suportem	mm	370	510	600	865	1060 1260
Max. točný průměr nad sedlovou mezerou	mm	830	1000	1380	1750	1930 2110
Šířka lože	mm	560		755		970
Délka sedlové mezery	mm	310		590		590
Max. délka obrobku (mezi hroty)	m	1 / 1,5 / 2 / 3 / 4		1,5 / 2 / 3 / 4 / 5		1,5 / 2 / 3 / 4 / 5
Max. délka soustružení	m	0,65 / 1,15 / 1,65 / 2,65 / 3,65		1,35 / 1,85 / 2,85 / 3,85 / 4,85 / 5,85 / 7,85 / 9,85		1,3 / 1,8 / 2,8 / 3,8 / 4,8 / 5,8 / 7,8 / 9,8
Max. Hmotnost obrobku (mezi hroty)	kg	2000		5000		6000
Kužel vřetena		D11		A2-15		A2-15
Průchod vřetena	mm	105		130		130
Počet rychlostí		18		24 (normální) 12 (reverzní)		24 (normální), 12 (reverzní)
Otáčky vřetena rozsah	ot./min.	7,5 až 1000		2,5 až 2500		2,5 až 2500
Počet příčných posuvů		64		97		97
Rychloposuv v ose Z	mm/min.			3740		3740
Rychloposuv v ose X	mm/min.			1870		1870
Metrické závity - rozsah	mm/st.	1 ~ 240 / 50		1 ~ 120 / 45		1 ~ 120 / 45
Palcové závity - rozsah	TPI/st.	14 ~ 1 / 26		30 ~ 1/4 / 42		30 ~ 1/4 / 42
Modulové závity - rozsah	mm/st.	0,5 ~ 120 / 53		0,5 ~ 60 / 46		0,5 ~ 60 / 64
Diametrální závity - rozsah	DP/st.	28 ~ 1 / 24		1/2 ~ 60 / 48		1/2 ~ 60 / 48
Vhodné pro nože	mm	32 x 32		40 x 40		50 x 50
Max. pojezd suportem příčným	mm	440	480	720	840	900
Max. pojezd nožovým suportem	mm	200		200		200
Kužel pinoly		MTN0.6		Metrický 80		Metrický 80
Posuv pinoly	mm	230		300		300
Průměr koníku pinoly	mm	100		160		160
Nastavitelná vůle vřetene (kužel ložiska)		ano		ano		ano
Převody v olejové lázni		ano		ano		ano

Podrobnější informace žádejte na e-mailu obchod@satrade.cz

Rovinná bruska je určena k broušení různých horizontálních a vertikálních tvarových ploch obrobku. Předností brusky je integrovaná brousící hlava, vysoká tuhost a přesnost. Dále její malé rozměry, nízká hmotnost, snadné ovládání a údržba. Centrální automatické mazání je zavedeno do všech kluzných ploch.

Bruska na plocho

PBP-170M

obj. číslo 25012003



80 990,-

(66 934,- bez DPH)

Základní příslušenství:

brusný kotouč, příruba brusného kotouče, permanentní magnetický upínač, podstavec

- Vysoká přesnost s komfortní obsluhou zaručují optimální a hospodárné opracování Vašich obrobků
- Automatický vertikální přísuv servomotorem, ovládaný řízením PLC Siemens
- Automatické centrální mazání
- Celý stroj je navržen pro trvalý provoz při nejvyšší rychlosti, velice klidný chod a nejvyšší přesnost při nízkém vývinu tepla zaručují nejlepší výsledky
- Brusné vřeteno běží v bezúdržbových předepnutých přesných kuličkových ložiskách
- Automatický příčný a podélný posuv
- Přísuv rychloposuvem pro seřízení na požadovanou pracovní výšku jsou nastavitelné hrubovací, dokončovací a vypalovací zdvihy
- Hydraulický podélný pohyb stolu v ose Y
- Dvojitě vedení V pro podélný pohyb a kombinované vedení V s plochým pro příčný pohyb dráhy vedení stolu jsou kalené, broušené a opatřené povlakem PTFE (Polytetrafluorethylen) - získávají tím velmi vysokou odolnost proti opotřebení
- Vysoká zatížitelnost stolu pro těžké obrobky
- Externí hydraulický agregát zaručuje vysokou tepelnou stabilitu

Základní příslušenství:

polohové ukazatele ve dvou osách, brusný kotouč, objímka brusných kotoučů, vyvažovaný hřídel, stav vyvážení, halogenové pracovní svítidlo, odmagnetovací zařízení, nastavovací šroub

Zvláštní příslušenství:

příruba brusného kotouče (PBP-200A)

obj. č. 25049040 2 490,-

Technické parametry

Parametr/typ	na objednání			
	PBP-170M	PBP-200A	PBP-400A	
Napětí	V	230	400	400
Příkon	kW	0,55	3	10,5
Rozměr pracovního stolu	mm	152 x 304	200 x 460	305 x 1020
Max. posuv podélný	mm	340	510	1130
Max. posuv příčný	mm	170	238	340
Max. vzdálenost středu vřetene od povrchu stolu	mm	210	450	540
Upínací deska		s permanent. magnetem	s elektromagnetem	s elektromagnetem
Rozměr upínací desky (d x š)	mm	150 x 300	200 x 450	300 x 1000
Rychlost podélného posuvu	mm/min.	-	5 - 25	7 - 23
Příčný posuv	- autoposuv	mm	-	0,1 - 8
	- rychloposuv	mm/min.	-	990
	- dílek noniusu	mm/ot.	0,02	0,02
Vertikální posuv	- autoposuv	mm/tah	-	0,005/0,01/0,02
				0,03/0,04/0,05
	- rychloposuv	mm/min.	-	460
				460
			0,0254	0,005
				0,005
Otáčky brusného kotouče	min. ⁻¹	2 800	2850	1450
Rozměry brusného kotouče	mm	180 x 13 x 31,75	200 x 20 x 31,75	350 x 40 x 127
Motor vřetene	kW	0,55	1,5	5,5
Motor vertikálního posuvu	kW	-	0,5	0,5
Motor příčného posuvu	kW	-	0,04	0,04
Max. zatížení stolu	kg	30	120	400
Výška stroje	mm	1 450	1 675	1 890
Přípravek na vyvažování kotouče		ne	ano	ano
Hmotnost	kg	210/260	1 800	3 500
Balení - rozměr bedny (d x š x v)	mm	1 000 x 700 x 830	1 900 x 1 700 x 2 155	2 950 x 2 220 x 2 200
Objednací číslo		25012003	25012001	25012002
Cena		80 990,-	629 990,-	979 990,-

Bruska na plocho automatická

PBP-200A

obj. číslo 25012001

629 990,-

(520 653,- bez DPH)



Brusky na plocho a na kulato jsou určeny k přesnému broušení povrchů rovných a rotačních ploch. Své využití naleznou v malých a středně velkých provozech. Jejich výhodou je automatický hydraulický posuv pracovního stolu, magnetické upínání obrobku a samostatný systém chlazení. Všechna třecí místa jsou automaticky mazána pomocí mazací pumpy. Otáčky brusného kotouče, krok a rychlost posuvu a také hloubku záběru lze nastavit na požadovanou hodnotu. Tuhost strojů umocňuje dvoustěnný nosný sloup a robustní litinové části.



obj. číslo 25012002

979 990,-

(809 909,- bez DPH)

Bruska na plocho automatická

PBP-400A

na objednání

Zvláštní příslušenství:

příruba brusného kotouče (PBP-400A)

obj. č. 25049041 6 990,-

Základní příslušenství:

polohové ukazatele ve dvou osách, brusný kotouč, objímka brusných kotoučů, vyvažovací hřídel, stav vyvážení, halogenové pracovní svítidlo, odmagnetovací zařízení, nastavovací šroub

- Vysoce přesná bruska na kulato pro vnitřní a vnější opracování • Brusné vřetenlo uloženo v tří segmentových kluzných ložiskách, nastavitelných • Hydrodynamické uložení hlavního vřetenla vytváří olejový film mezi ložiskem a vřetenem, který minimalizuje vibrace při nejvyšší přesnosti a kvalitě povrchu. Toto uložení zvyšuje životnost vřetenla a jeho stabilitu.
- Přesně seřízená vřetenlová hlava a stabilní suport pro dosažení nejlepších výsledků při různých aplikacích • Stůl je bohatě dimenzován; může se natáčet ve 2 směrech • Pohyb je prováděn ručně kolečkem nebo automaticky hydraulickým posuvem v podélném směru • Robustní vřetenlovou hlavu lze vychýlit doleva a doprava o 30° • Posuv plynule nastavitelný • Čas setrvání na konci pohybu stolu lze nastavit • Přesnost převzata podle ISO pro hrotové brusky • Se zařízením pro vnitřní broušení a se zápchovou automatikou • Rohatkový přísuv umožňuje pomocí nulového dorazu opakovaný přísuv, aniž by bylo nutné sledovat stupnici posuvu

Základní příslušenství:

polohové ukazatele ve dvou osách, zařízení pro vnitřní broušení, otevřená luneta, uzavřená luneta, tříčelistové sklíčko, systém chlazení chladicí kapalinou, ořovnávač brusných kotoučů, stav vyvážení, vyvažovací trn, měřicí deska, objímka brusných kotoučů, brusný kotouč, středící hrot, ochrana proti stříkající kapalině vpředu a vzadu, unašeč, ovládací nástroj, provozní návod, přijímací protokol



1 129 990,-

(933 876,- bez DPH)

obj. číslo 25012005

na objednání

Bruska na kulato

PBK-1000

pracovní prostor

výška hrotů	180 mm
broušená délka (max.)	1000 mm
broušený průměr	8 - 320 mm
obrobek hmotnost mezi hroty (max.)	150 kg
dráha pojezdu - osa Z	1000 mm
dráha pojezdu brusné hlavy	246 mm
vnitřní průměr pro broušení s lunetou	35 - 100 mm
vnitřní průměr pro broušení bez lunety	30 - 100 mm
hloubka při vnitřním broušení	125 mm
plynulý posuv stolu	0,1 - 4 m/min.
rozsah naklápění stolu (max.)	+3° / -7°
dopravení brusných kotoučů (min.)	0,0025 mm
obvodové rychlosti	35 m/s
s pevnou lunetou	60 mm
průměr sklíčka	200 mm

vřeteník

otáčky pracovního vřetenla	25 - 220/min.
rozsah naklápění pracovního vřeteníku	90°
kužel pracovního vřetenla	Mk IV

vřeteník brusky

počet otáček brusného vřetenla	1670/min.
počet otáček vřetenla pro vnitřní broušení	10000/min.
rozsah naklápění brusného vřeteníku	± 30°

posuv

posuv na otáčku ručního kolečka - osa X	0,5 mm
posuv na jednu otáčku ručního kolečka - osa Z	2 mm
posuv na dílek stupnice - osa X	0,0025 mm
posuv na dílek stupnice - osa Z	0,01 mm

koník

kužel koníku	Mk IV
zdvih pinoly koníku	30 mm
přizpůsobení rychloposuvu	50 mm

přesnosti

obvodová házivost	0,003 mm
válcová odchylka	0,006 mm
drsnost	<=0,32 µm Ra

výkony pohonů

výkon pohonu stroje	9 kW
výkon motoru brusného vřetenla	5,5 kW
výkon motoru pracovního vřetenla	1,5 kW
výkon motoru hydraulického čerpadla	0,75 kW
výkon motoru čerpadla chladicí kapaliny	0,12 kW

rozměry a hmotnosti

rozměry brusných kotoučů	400x50x203 mm
rozměry obtah. brusku při vnitř. broušení (max.)	50x25x13 mm
rozměry obtah. brusku při vnitř. broušení (min.)	17x20x6 mm
rozměry stroje	3605x1810x1515 mm
hmotnost	5000 kg

**75 990,-**

(62 802,- bez DPH)

Ostříčka nástrojů **ON-800**

Příkon	180 W/400 V
Otáčky	2 800/min.
Upínací kužel	Mk IV
Rozměr kotouče	125 x 32 x 32 mm
Max. prům. nástroje	125 mm
Max. délka broušení	330 mm
Délka příčného posuvu	175 mm
Příčný posuv stolu	100 mm
Posuv brusného kotouče	120 mm
Nastavení úhlu brusného kotouče	+/- 50°
Rozměry stroje	700 x 780 x 1 400 mm
Hmotnost	280 kg
Motorové otočné zařízení	
Ruční otočné zařízení	

obj. číslo 25100800

Lze použít pro broušení a ostření válcových částí nástrojů i broušení z čela (frézy válcové, stopkové, některé tvarové, atd.), dále pro broušení na kulato, broušení soustružnických nožů. Frézy s válcovou stopkou lze brousit za použití kleštinového upínače a kleštiny **obj. č. 25220094** + redukční pouzdro **obj. č. 25223170** (viz příslušenství str. 130).

Základní příslušenství k ON-800:

pravý a levý koník, podpěrná zarážka, 2x hrot pevný 60°, hrot pevný 60° se zafrézováním, hrot pevný 60° se zúžením, brusné kotouče - miskový, talířový, plochý, diamantový, přípr. na ostření soustružnických nožů, broušené trny Ø 16, 22, 32 mm, 3-čel. sklíč. Ø 80 mm, příruba pro kotouče, sada nářadí



Univerzální držák



Příslušenství pro rádiusy

**59 990,-**

(49 579,- bez DPH)

Ostříčka nástrojů **ON-220**

Příkon	250 W/230 V
Otáčky vřetena	2 800/min.
Rozměr kotouče	125 x 50 x 32 mm
Max. průměr kleštin	5 - 22 mm
Max. průměr broušení	50 mm
Max. délka broušeného nástroje	245 mm
Podélný posuv stolu	(osa X) 150 mm
Příčný posuv stolu	(osa Y) 75 mm
Rozsah otáčení kleštinového držáku	360°
Nastavení úhlu brusného kotouče	-5° + 30°
Pojezd kotouče	250 mm
1 dílek noniusu	0,02
Rozměr	700 x 700 x 600 mm
Hmotnost	71 kg
Dodáváno bez kleštin	

obj. číslo 25250030**Zvláštní příslušenství:**

sada kleštin (14 ks)

Ø 3, 4, 5, 6, 8, 10, 12, 13, 14, 15, 16, 17, 20, 22 mm **obj.č. 25049005 2 190,-**univerzální držák **obj.č. 25000278 16 990,-** viz obr.příslušenství pro rádiusy (pro broušení z čela) **obj.č. 25002776 19 990,-** viz obr.

Možnosti použití

Slouží k broušení a ostření válcových částí nástrojů i broušení z čela (frézy válcové, stopkové, některé tvarové, atd.), broušení vrtáků na průměru a z čela (bez podbrusu).

**2 290,-**Přechodka z kleštin na **Mk III**

Použitelné pro ON-25, ON-220

obj. číslo 60000220

Srážeč hran slouží ke srážení kovových obrobků. Úběr se nastavuje ovladačem až do hloubky 5 mm. Obrábění zajišťuje fréza z tvrdokovu o průměru 80 mm.



9 490,-

Srážeč hran **SH-80/5**

Příkon	250 W/230 V
Otáčky	2 800/min.
Max. úběr materiálu	5 mm
Srážení hran	45°
Ø frézy (tvrdokov)	80 mm
Úhel pracovního stolu	90°
Výška pracovního stolu	50 mm
Délka pracovního stolu	400 mm
Hmotnost	25 kg
Rozměr	400 x 350 x 200 mm

obj. číslo 25000560

Zvláštní příslušenství:
nože 6 ks **obj.č. 25000561 850,-**



Slouží ke srážení hran kovových obrobků až do hloubky 5 mm



21 990,-

(18 174,- bez DPH)

Ostříčka nástrojů **ON-25**

Příkon	250 W/230 V
Otáčky vřetena	5 200/min.
Rozměr kotouče	100 x 50 x 20 mm
Max. průměr kleštin	5 - 22 mm
Rozsah broušení	0 - 180°
Max. průměr broušeného nástroje (velký průměr x hloubka x malý průměr díry)	25 mm
Délka podélného posuvu	140 mm
Podélný mikroposuv kleštinového držáku nástroje	18 mm
Příčný mikroposuv kleštinového držáku nástroje	8 mm
Rozsah nastavení negativního úhlu	0 - 52°
Rozsah tvarového broušení	0 - 44°
1 dílek noniusu	0,01
Rozměr	450 x 400 x 350 mm
Hmotnost	50 kg
Dodáváno bez kleštin	

obj. číslo 25100010

Slouží k broušení gravírovacích nožů a stopkových fréz s válcovou stopkou.

Zvláštní příslušenství:
sada kleštin (14 ks)
Ø 3, 4, 5, 6, 8, 10, 12, 13, 14, 15, 16, 17, 20, 22 mm **obj.č. 25049005 2 190,-**



6 990,-



Ostříčka pilových kotoučů **OPK-700**

Příkon	250 W
Otáčky vřetena	2 850 ot./min.
Průměr diamantového kotouče	125 mm
Max. průměr broušení	80 - 700 mm
Rozsah otáčení	Doleva -30°, doprava +45°
Naklápění motoru - doleva, doprava	20°
Rozměr	430 x 430 x 350 mm
Hmotnost	35 kg

obj. číslo 25000700



V VRTAČKY
F FRÉZKY
S SOUSTRUHY

Dvoukotoučová bruska **BKN-1500**

Příkon 550 W/230 V
 Otáčky 2 850/min.
 Drážka 12 mm
 Rozměr kotouče $\varnothing 150 (100) \times 30 \times \varnothing 32$ mm
 Rozměr kotouče $\varnothing 150 (100) \times 26 \times \varnothing 32$ mm
 Rozměr stolu 170 x 304 mm
 Hmotnost 32 kg
obj. číslo 25006405

• vhodná k ostření soustružnických nožů

Zvláštní příslušenství:
 brusný kotouč
 $\varnothing 150 (100) \times 25 \times \varnothing 32$ mm
obj. č. 25006406 490,-



8 890,-



V
F
S

Frekvenční měniče **pro plynulou změnu otáček**

FMO-1	SPA-500P	obj. č. 60000101	15 490,-
	SPB-550/400	obj. č. 60000201	15 490,-
	E-1516B/400	obj. č. 60000301	15 490,-
	SPA-700P	obj. č. 60000501	15 490,-
	SKF-800	obj. č. 60000601	15 490,-
FMO-2	E-2020F/400, E-1720	obj. č. 60000102	18 490,-
	SPC-900PA, SPD-1000P	obj. č. 60000202	18 490,-
	FP-25	obj. č. 60000204	18 490,-
	FP-45, FP-48SP, FP-48SPN	obj. č. 60000208	18 490,-
	BV-25FB	obj. č. 60000207	18 490,-
	BZ-25B	obj. č. 60000206	18 490,-
	BV-25B	obj. č. 60000205	18 490,-
FMO-3	FHV-50VD, FHV-50PD, FHV50PD/2	obj. č. 60000103	23 990,-
FMO-4	SPE-1000PV, FVV-125PD, FNS-55PD	obj. č. 60000104	26 490,-
FMO-6	SPF-1000P, SPF-1500P	obj. č. 60000106	37 490,-
FMO-7	SPF-1000PH, SPF-1500PH, SPF-2000PH	obj. č. 60000107	44 990,-
FMO-8	SPI-1000, SPI-1500, SPI-2000, SPI-3000	obj. č. 60000108	49 990,-

Uvedené regulace je možné použít jen pro stroje s 3-fázovými motory.

Parametr/typ	FMO-1	FMO-2	FMO-3	FMO-4	FMO-6	FMO-7	FMO-8
Počet fází na vstupu	1	1	3	3	3	3	3
Jmenovitý výkon motoru kW	0,75	1,5	1,5	2,2	5,5	7,5	11
Jmenovitý proud A	4,5	7,5	3,8	5,2	13	17,5	25
Vstupní napětí V	220 - 240	220 - 240	380 - 400	380 - 400	380 - 400	380 - 400	380 - 400
Výstupní napětí V	200 - 240	220 - 240	380 - 400	380 - 400	380 - 400	380 - 400	380 - 400
Rozsah regulace Hz	0 - 100	0 - 100	0 - 100	0 - 100	0 - 100	0 - 100	0 - 100
Praktické využití Hz	5 - 80	5 - 80	5 - 80	5 - 80	5 - 80	5 - 80	5 - 80

Vzhledem k možným následným komplikacím při dodatečné montáži doporučujeme objednat frekvenční měnič společně se strojem.

Zrychlení práce - plynulá změna otáček bez nutnosti měnit klínové remeny nebo řadit převody.
Zvětšení rozsahu otáček - umožňuje nastavení otáček ve větším rozsahu, než jsou dány konstrukcí stroje a tím provádět další obráběcí operace (řezání závitů, upichování, vypichování apod).
Brzdění - umožňuje dobrzdit nebo okamžitě zastavit vřeteno.

Opěrné stojany, válečkové dráhy

Parametr/typ	PS-420	PS-521	PS-52V	PS-604	PS-609
Průměr válce mm	50 (kul. 5 x 25,4)	52	52	60	60
Délka stolu mm	-	-	-	1000	2 000
Šířka válce mm	400	360	130	360	420
Výška mm	710 - 1030	580 - 970	580 - 970	650 - 1 020	650 - 1 100
Nosnost kg	400	900	900	800	800
Hmotnost kg	10	20	20	52,5	45
Objednávací číslo	25601420	25000521	25000520	25000604	25042008
Cena	1 690,-	2 290,-	2 490,-	4 090,-	7 090,-



PS-521



PS-52V



PS-420



PS-609

• robustní konstrukce, pro podávání rozměrných a těžkých materiálů při řezání



PS-604

Rychloupínací nožové držáky



RND-300 (pro soustruhy řady SK a SPB)

Točný průměr soustruhu 150 - 300 mm
Sada obsahuje: 1x hlavu držáku, 3x držák 20 x 90 mm pro čtyřhranné nože,
1x držák 20 x 90 mm pro kulaté nože **obj. č. 25100300 6 990,-**

RND-500 (pro soustruhy řady SPC, SPE, SPF)

Točný průměr soustruhu 300 - 500 mm
Sada obsahuje: 1x hlavu držáku, 3x držák 25 x 120 mm pro čtyřhranné nože,
1x držák 18 x 120 mm pro kulaté nože

A) Držák pro soustruhy řady SPC a SPE **obj. č. 25300501 9 990,-**

B) Držák pro soustruhy řady SPF **obj. č. 25300502 9 990,-**

Zvláštní příslušenství pro RND-500:

1. Nožový držák Ø 40 mm/Mk III **obj. č. 25540330 2 490,-**

2. Nožový držák 4 x 16 (upichovací nůž) **obj. č. 25540340 2 890,-**



Vrtací sklíčidlo na kličku

S F V

1-13/B16 **obj. č. 25160113 399,-**
3-16/B16 **obj. č. 25160316 499,-**



Rychloupínací vrtací sklíčidlo

S F V

1-13/B16 **obj. č. 25161113 799,-**
1-16/B16 **obj. č. 25161316 899,-**



Trn pro vrtačkové sklíčidlo
(Morse)

S F V

Mk II/B16 **obj. č. 25220192 129,-**
Mk III/B16 **obj. č. 25221192 149,-**
Mk IV/B16 **obj. č. 25223192 219,-**
Mk IV/B18 **obj. č. 25224192 219,-**



Trn pro vrtačkové sklíčidlo
ISO 40/B18

F

obj. č. 25049023 899,-



Redukční pouzdro s unašečem

S F V

Mk II/Mk I **obj. č. 25220170 189,-**
Mk III/Mk II **obj. č. 25221170 199,-**
Mk III/Mk I **obj. č. 25224170 199,-**
Mk IV/Mk II **obj. č. 25222170 249,-**
Mk IV/Mk III **obj. č. 25223170 249,-**
Mk V/Mk IV **obj. č. 25226170 369,-**



Redukční pouzdro bez unašeče

F

Mk III/Mk II **obj. č. 25220166 220,-**
Mk IV/Mk II **obj. č. 25221166 320,-**
Mk IV/Mk III **obj. č. 25222166 310,-**



Frézovací trn s příčnou drážkou a kuželovou stopkou

F

Mk III/16 (M12) **obj. č. 25000316 1 690,-**
Mk III/22 (M12) **obj. č. 25000322 1 730,-**
Mk III/27 (M12) **obj. č. 25000327 1 890,-**
Mk III/32 (M12) **obj. č. 25001322 1 990,-**
Mk IV/16 (M16) **obj. č. 25000416 2 390,-**
Mk IV/22 (M16) **obj. č. 25000422 2 490,-**
Mk IV/27 (M16) **obj. č. 25000427 2 890,-**
Mk IV/32 (M16) **obj. č. 25000432 2 990,-**



Frézovací trn s podélnou drážkou a kuželovou stopkou

F

Mk III/16 (M12) **obj. č. 25220218 1 190,-**
Mk III/22 (M12) **obj. č. 25221218 1 290,-**
Mk III/27 (M12) **obj. č. 25222218 1 390,-**
Mk III/32 (M12) **obj. č. 25223218 1 590,-**
Mk IV/16 (M16) **obj. č. 25320218 1 490,-**
Mk IV/22 (M16) **obj. č. 25321218 1 590,-**
Mk IV/27 (M16) **obj. č. 25322218 1 690,-**
Mk IV/32 (M16) **obj. č. 25323218 1 790,-**



Frézovací trn kombinovaný **ISO 40**

F

ISO 40/16 (M16) **obj. číslo 25049009 1 990,-**
ISO 40/22 (M16) **obj. číslo 25049008 1 990,-**
ISO 40/27 (M16) **obj. číslo 25049007 1 990,-**
ISO 40/32 (M16) **obj. číslo 25049006 1 990,-**



Redukční pouzdro **ISO 40/30**

obj. č. 25049024 1 790,-

F



V VRTAČKY

F FRÉZKY

S SOUSTRUHY

Redukční pouzdro bez unašeče

ISO 40/Mk III

obj. č. 25049026

999,-



F

Redukční pouzdro s unašečem

ISO 40/Mk III

obj. č. 25049025

999,-



F

Kleštinové upínače

F V

Mk II s unašečem

obj. číslo 60000028

4 590,-



Mk III bez unašeče

S F V

obj. číslo 60000328

3 690,-



Kleštiny po 1 mm
Ø 8 - 20 mm

obj. č. 60002808-20
550,- Kč/ks

Ø 6 mm

obj. č. 60002806
850,- Kč/ks



Kleštinový upínač
+ sada kleštin

Kužel Mk III

8 ks kleštin
Ø 4, 5, 6, 8, 10, 12, 14, 16 mm



6 490,-

obj. číslo 25220094

F

Vyvtávací hlava **VH-50/9SET**



2 490,-

Možnost upevnění nože

2 x vertikálně
1 x horizontálně

Jeden dílek

0,01 mm

Možný Ø vrtání

10 - 125 mm

Průměr hlavy

50 mm

Sada nožů

9 ks

Sada neobsahuje upínací trn

-

obj. číslo 25041001

Nože pro vyvtávací hlavu

VH-50/9SET

Ø nože

12 mm

obj. č. 25220133

690,-

F

S F V

Upínací trn pro vyvtávací hlavu

Mk III

obj. č. 25220134 790,-

Mk IV

obj. č. 25220135 990,-

ISO 40

obj. č. 25049020 1 590,-



Otočný hrot

S

Mk II obj. č. 25220250 790,-

Mk III obj. č. 25221250 990,-

Mk IV obj. č. 25049021 1 190,-

Mk V obj. č. 25049022 1 590,-



Sada fréz na kov (20 ks)

F

Ø 3; 4; 5; 6; 8; 10; 12; 14; 18; 20

Dvoubřité a čtyřbřité frézy

Sada 20 ks

obj. číslo 25044033



2 790,-

Závitořezná hlava
ZH-5M12

F V

Upínací kužel B16 + trn Mk IV/B16
Rozsah řezných závitů M5 - M12

Používají se na soustruzích, vrtačkách, vyvrtávacích frézách apod. Stroj **nemusí** umožňovat reverzací chodu pro vytáčení závitníků z otvoru. Hlavy jsou určeny pro upínání závitníků při řezání vnitřních závitů v průchozích i slepých otvorech. Seřiditelná bezpečnostní spojka chrání závitník před zlomením. Nedoporučuje se najíždět závitníkem až na dno slepé díry. Vyšroubování závitníku běží dvojnásobnou rychlostí.

obj. číslo 25000512



8 990,-

Sklíčidla pro závitníky

Dvoučelistové sklíčidlo pro závitníky 3 - 12/B16
Sklíčidlo se středící kleštinou

Doporučené upínací trny str. 130

S F V



899,-

obj. číslo 25031216

Soustružnické nože

- sada 8 x 8 (11 ks) obj. č. 25330808 690,-
- sada 10 x 10 (6 ks) obj. č. 25331010 830,-
- sada 12 x 12 (8 ks) obj. č. 25331212 790,-
- sada 16 x 16 (8 ks) obj. č. 25331616 1 490,-
- sada 20 x 20 (8 ks) obj. č. 25332020 1 690,-
- sada 25 x 25 (8 ks) obj. č. 25332525 1 990,-



S



Sady upínek (58 kusů)

- M10 drážka 12 mm obj. č. 25001010 1 790,-
- M12 drážka 14 mm obj. č. 25001200 1 790,-
- M14 drážka 16 mm obj. č. 25001400 2 090,-
- M16 drážka 18 mm obj. č. 25001600 2 490,-

F V



* oba dva modely s výkyvnou opěrkou

Pravoúhlé svěrky



Parametr/typ		35/80	60/110
Šířka čelistí	mm	100	133
Výška čelistí	mm	35	60
Rozevření čelistí	mm	80	110
Výška svěrky	mm	65	90
Hmotnost	kg	6	12
Objednací číslo		25001500	25002300
Cena		1 090,-	1 690,-



Víceúčelový svěrák **VS-125**

Šířka čelistí 125 mm
Max. rozevření 100 mm
Hmotnost 22 kg

obj. číslo 25002125 • otočný ve dvou osách, dva typy čelistí

3 290,-



S SOUSTRUHY F FRÉZKY V VRTAČKY

Svěřáky **SV**

VRTAČKY

FŘEŽKY

SOUSTRUHY

Parametr/typ	SV-75	SV-100	SV-125	SV-150
Šířka čelistí (A) mm	76	106	126	153
Výška čelistí (B) mm	23	29	29	29
Max. rozevření R mm	78	110	128	150
Výška svěřáku mm	49	59	64	69
Rozeč upínacích otvorů v základně mm	111	133	159	184
Drážka mm	12	14	16	16
Hmotnost kg	2,2	3,2	4,2	5,6
Objednací číslo	25000075	25000100	25000125	25000150
Cena	349,-	449,-	699,-	819,-



Svěřáky **SVV**

Parametr/typ	SVV-75	SVV-100
Šířka čelistí (A) mm	75	100
Výška čelistí (B) mm	35	46
Max. rozevření R mm	76	102
Výška svěřáku mm	62	73
Rozeč upínacích otvorů v základně mm	108	135
Drážka mm	14	13
Hmotnost kg	4	5,5
Objednací číslo	25300107	25000194
Cena	799,-	999,-



Svěřáky **SVP**

Parametr/typ	SVP-75	SVP-100	SVP-125	SVP-150
Šířka čelistí (A) mm	75	100	125	150
Výška čelistí (B) mm	27	30	30	30
Max. rozevření R mm	70	102	120	175
Výška svěřáku mm	49	60	65	70
Rozeč upínacích otvorů v základně mm	111	133	159	184
Drážka mm	12	14	16	16
Hmotnost kg	2,1	3,4	4,6	6
Objednací číslo	25100030	25100040	25100050	25100060
Cena	579,-	679,-	799,-	999,-



Rychloupínací svěřák **SRU-100**

Parametr/typ	SRU-100
Šířka čelistí (A) mm	100
Výška čelistí (B) mm	38
Rozevření čelistí (R) mm	102
Hmotnost kg	8
Objednací číslo	25300106
Cena	1 790,-



Otočné strojní svěřáky **SO**

Parametr/typ	SO-80	SO-100	SO-125	SO-160	SO-200
Šířka čelistí (A) mm	80	100	125	160	200
Výška čelistí (B) mm	30	35	40	52	63
Max. rozevření (R) mm	60	75	95	120	150
Výška svěřáku mm	91	106	126	166	183
Úhel natočení	360°	360°	360°	360°	360°
Hmotnost kg	5,8	8	14	26	38
Objednací číslo	25300103	25100100	25100125	25042009	25042010
Cena	1 990,-	3 490,-	4 190,-	4 890,-	6 690,-



Úhlové svěřáky **SU**

Parametr/typ	SU-75	SU-100
Šířka čelistí (A) mm	75	100
Výška čelistí (B) mm	35	46
Max. rozevření (R) mm	76	102
Výška svěřáku mm	105	115
Úhel natočení	90°	90°
Hmotnost kg	5,5	8
Objednací číslo	25300108	25029334
Cena	1 290,-	1 490,-



Sklopné svěřáky s otočnou základnou **SS**

Parametr/typ	SS-100	SS-125
Šířka čelistí (A) mm	100	125
Výška čelistí (B) mm	41	46
Max. rozevření (R) mm	75	95
Výška svěřáku mm	148	166
Úhel natočení	360°	360°
Úhel naklonění	0 - 90°	0 - 90°
Hmotnost kg	15	22
Objednací číslo	25300100	25300125
Cena	4 990,-	6 990,-



Tříosé strojní svěřáky **SWT**

Parametr/typ	SWT-100	SWT-125
Šířka čelistí (A) mm	105	125
Výška čelistí (B) mm	40	44
Rozevření čelistí (R) mm	105	120
Hmotnost kg	23	26
Objednací číslo	25300101	25300102
Cena	12 990,-	14 990,-



Přesné svěřáky **SVA**

Parametr/typ	SVA-100	SVA-160
Šířka čelistí (A) mm	100	160
Výška čelistí (B) mm	32	45
Rozevření čelistí R mm	100	200
Rozměr svěřáku mm	305 x 100 x 86	440 x 160 x 122
Výška svěřáku mm	86	122
Hmotnost kg	8	22
Objednací číslo	25042011	25016160
Cena	4 790,-	7 990,-



Křížové svěráky **KS**

F V

Parametr/typ	KS - 100	KS - 150
Šířka čelistí (A)	mm 100	150
Výška čelistí (B)	mm 32	40
Rozevření čelistí (R)	mm 102	140
Výška svěráku	mm 140	155
Příčný posun	mm 127	200
Podélný posun	mm 127	200
Hmotnost	kg 9,7	16,2
Objednací číslo	25330450	25330150
Cena	2 190,-	2 790,-



NOVÉ ROBUSTNÍ PŘEVEDENÍ

Křížové strojní svěráky **KS**

N

Parametr/typ	KS-125P	KS-200P
Šířka čelistí (A)	mm 125	200
Výška čelistí (B)	mm 50	53
Rozevření čelistí (R)	mm 125	203
Výška svěráku	mm 177	188
Příčný posun	mm 150	200
Podélný posun	mm 150	200
Hmotnost	kg 18	35
Objednací číslo	25300104	25300105
Cena	4 490,-	6 990,-

Křížové stoly **KRS, G**



obr. G-5757

KRS-475

F V

Parametr/typ	G-5757	KRS-475
Rozměr stolu	mm 305 x 140	475 x 155
Podélný posuv	mm 203	330
Příčný posuv	mm 125	150
„T“ drážka	mm 12,7	16
Dělení noniusu	mm 0,02	0,02
Rozměr základny	mm -	210 x 220
Výška stolu	mm 115	125
Hmotnost	kg 17	23,5
Objednací číslo	25005757	25005758
Cena	3 990,-	5 690,-

Otočné stoly **OS-160 a OS-250**

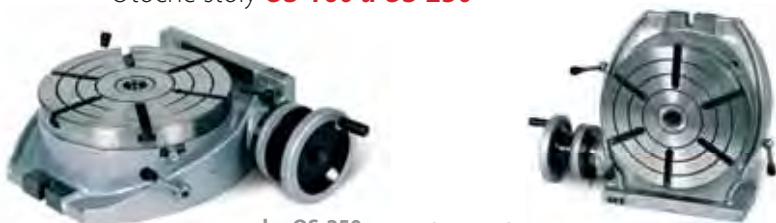

obr. OS-250

F

• lze použít také jako děličku

Zvláštní příslušenství:
dělící desky pro otočné stoly **obj. č. 25002504 2 990,-**

Parametr/typ	OS-160	OS-250
Horizontální i vertikální použití	ano	ano
Otáčení (odečet 1°)	360°	360°
Kužel	Mk II	III
„T“ drážka	mm 4 x 10	6 x 12
Výška	mm 90	110
Hmotnost	kg 23	46
Objednací číslo	25000160	25002501
Cena	10 690,-	13 790,-

Dělicí hlava **DH-2**

Horizontální i vertikální použití
Otáčení 360° (odečet 5°)
7 ks dělících šablon
Dělení: 2, 3, 4, 6, 8, 12, 24 dílů
Sklíčidlo 200 mm
Výška hlavy - horizontálně 260 mm
Výška hlavy - vertikálně 220 mm
Hmotnost 50 kg
obj. číslo 25000200

F



27 990,-

Dělicí hlava **DHV-130**

Otáčení 360°
Dělení 2, 3, 4, 6, 8, 12, 24
Průměr sklíčidla 170 mm
Výška středu 130 mm
Vnitřní průměr vřetene 40 mm
Modul ozubení 1,25
Poměr otáčení 90/1
Minimální hodnota stupnice 10°
Šíře vodičích kamenů 16 mm
Hmotnost 50 kg
Rozměry balení 470 x 350 x 360 mm
obj. číslo 25049018

F



26 990,-

Chlazení **PCH-2**

S F V

Objem kapaliny 27 l
Max. průtok 12 l/min.
Čerpadlo 40 W/230 V
Max. obsluhovaná výška 3 m
Magnetický stojánek chladicího přívodu
Rozměr 500 x 300 x 370 mm
obj. číslo 25000033



6 990,-

Před montáží prověřte vhodnost použití s Vaším strojem!



Digitální sklonoměr **DS-1**

Rozlišení: 0,1°
 Přesnost: ± 0,1°
 Měřicí rozsah: ± 180,0°
 (0 - 360°)
 Napájení: 3 V CR2032
 Lithium bat.
 Prac. proud: < 100 µA
 Automat. vypnutí: 5 min.
 Hmotnost: 0,3 kg

obj. číslo 25018000

990,-



Digitální výškoměr s nádrhem **PDK-2**

Rozsah měření 0 - 500 mm
 Minimální posuv 0,01 mm
 Přesnost 0 - 200 mm +/- 0,03 mm
 200 - 400 mm +/- 0,04 mm
 400 - 600 mm +/- 0,05 mm
 Pracovní teplota 0 - 40 °C

obj. číslo 25052001

3 990,-



Úchylkoměr **10**

Kovové provedení
 Matný chrom
 Přesnost 0,01 mm
 Měřicí rozsah 10 mm

obj. číslo 25001000

799,-

Magnetické stojany



SMG-3

obj. číslo 25001004

390,-

SMG-2

Fixace kloubů
 v jednom bodě

obj. číslo 25001002

790,-

Stojany jsou
 dodávány bez
 úchylkoměru

obr. SMG-3

obr. SMG-2



Měřítka posuvná 0 - 150

WT4055

Odpočet: 0,02 mm
obj. číslo 25004055

329,-

~~429,-~~



Měřítka posuvná digitální 0 - 150

WT4171

Odpočet: 0,01 mm
Nerezová ocel
obj. číslo 25004171

499,-

~~669,-~~



Digitální hloubkoměr **200/D**

Rozsah 0 - 200 mm
Odpočet 0,01 mm

obj. číslo 25040902

999,-



Mikrometry

Rozsah (mm)	Odpočet (mm)	Objednací číslo	Cena
0 - 25	0,01	25050101	399,-
25 - 50	0,01	25050102	469,-
50 - 75	0,01	25050103	529,-



Paralelní podložky - sada



Typ 150

Tvrdość HRC55-62
Přesnost 0,01 mm
Rovnoběžnost 0,005 mm
Rozměry 150 x 10 x 14 (16, 18, 20, 22, 24, 26, 28, 30, 32, 35, 40) mm

obj. číslo 25049016

2 990,-

Sada základních měřek **PPO-83**
JOHANSONKY

Sada obsahuje:

- 1 kus o rozměru 1,005 mm
- 49 kusů o rozměrech 1,01 - 1,49 mm
- 4 kusy o rozměrech 1,6 - 1,9 mm
- 19 kusů o rozměrech 0,5 - 9,5 mm
- 10 kusů o rozměrech 10 - 100 mm

Hmotnost 3kg



obj. číslo 25049031

5 990,-

- vysoce kvalitní, speciální ocelová slitina
- pracovní a nastavovací měřka pro výrobu



SA Trade s.r.o.

sídlo společnosti
Vyšehradská 1349/2
Praha 2, PSČ 128 00
e-mail: info@satrade.cz

SA Trade s.r.o.

provozovna
Ještětice 88
Rychnov nad Kněžnou
PSČ 516 01

obchod telefon: 739 452 616
739 452 615
obchod fax: 494 323 096
e-mail: obchod@satrade.cz

servis telefon, fax: 494 662 130
GSM.: 734 370 285
e-mail: servis@satrade.cz

www.satrade.cz



PROMA

20 let v Evropě

www.proma-group.com

