

VÝTISK **ZDARMA**

PLATNOST OD **1.3.2011**



# KATALOG 2011



cenově zvýhodněná  
svářecí a nabíjecí  
technika



**- nová řada zahradní techniky a nářadí**  
- sekačky, strunové kosačky, plotostříhy, motorové pily, drtiče...

**- široký výběr strojů a nářadí**



**WORX**  
it's your nature

[www.satrade.cz](http://www.satrade.cz)



Společnost SA Trade se orientuje na prodej elektrického ručního nářadí, obráběcích strojů zahradní techniky a příslušenství. Rovněž také nabízí služby s tímto prodejem související, jako je například technické poradenství, instalace strojů a zařízení s odborným zaškolením a v neposlední řadě zprostředkovatelský záruční a pozáruční servis. S ohledem na aktuální potřebu trhu je sortiment zboží průběžně doplňován o novinky a inovativní modely elektrického ručního nářadí, obráběcích strojů a příslušenství.

Obráběcí stroje značky PROMA jsou vyrobeny s respektem k požadavkům zákazníků na kvalitu a účelnost. Konstrukční úpravy a vylepšení jsou výsledkem vývojové činnosti. Použité materiály, provedení strojů a jejich výroba splňují veškeré požadavky technických norem, kde velký důraz je kladen zejména na bezpečnost.



FERM je holandský výrobce ručního elektronářadí. Dynamika, síla, promyšlené inovace výrobků a chuť neustále něco zlepšovat – to je charakteristika nejen značky FERM, ale i celé stejnojmenné společnosti.



Nářadí WORX Professional je navrženo pro každodenní práci náročných uživatelů. Je navrhováno v amerických vývojových laboratořích ve spolupráci s italskými designéry, sestaveno z komponentů s vysokou životností a zabaleno v odolném, praktickém a atraktivním kufru!



Pod názvem WORX Garden je k dispozici několik pomocníků pro údržbu krásného vzhledu vaší zahrady. Již několik let je nabízen WORX Garden na trzích západní Evropy, Velké Británie či Ameriky. Značka elektronářadí Worx Professional již sklízí úspěchy v prodeji elektrického a akumulátorového nářadí.



TELWIN je italský výrobce svářecí a nabíjecí techniky, který se stal mezníkem pro mezinárodní trh a špičkou na světovém trhu v dané oblasti. Firma TELWIN je držitelem certifikátu kvality ISO 9001. Výrobky jsou podrobovány důkladné kontrole kvality ve výrobě a na výstupu. Svářečky CO<sub>2</sub>, invertorové svářečky, invertory CO<sub>2</sub>, odporové bodovací svářečky, plazmové řezačky, nabíječky autobaterií, startovací zdroje a startovací vozíky firmy TELWIN se staly synonymem pro kvalitu v oblasti svářecí a nabíjecí techniky. Svářecí technika TELWIN udává směr vývoje v oblasti svařovacích metod a svařovacích postupů.



Kompresory COMPRECISE jsou výkonná a kvalitní zařízení italské výroby, při jejichž výrobě je uplatňován systém řízení kvality ISO 9001. Každý kompresor je před expedicí testován na zkušební stolici. Výběr kompresoru je především ovlivněn požadovaným množstvím odebíraného vzduchu a pracovním tlakem připojeného spotřebiče.



DIY abresives - NOVINKA na českém trhu. Široký sortiment řezných a brusných kotoučů.



Nářadí řady **hobby** je konstruováno s ohledem na jeho užitnou hodnotu. Je určeno předně do domácností pro běžné použití. Při jeho výrobě jsou používány dostupné materiály. I přesto je před uvedením na trh testováno a schvalováno v souladu s platnými předpisy a normami. Nenároční uživatelé ocení zejména příznivou c Společnost SA Trade se orientuje na prodej



Pokud hledáte kvalitní výrobek v dostupné cenové hladině, pak právě pro vás jsou určeny výrobky označované jako **semi-profi**. Atraktivní a hlavně funkčně dobře propracovaný design, vhodně zvolené pohonné jednotky a použité materiály předurčují takto označené ruční elektrické nářadí pro středně náročnou práci.



Výrobky označované jako **profi** jsou primárně určeny řemeslníkům a náročným uživatelům. Pečlivě vybrané materiály vysoké kvality, propracovaná konstrukce a design to jsou hlavní znaky nářadí určeného do náročných provozů s vysokou zátěží. Pokud vyžadujete tu nejvyšší kvalitu a nechcete dělat kompromisy při výběru, pak tato řada je určena právě pro vás.



+ Ostatní neoznačený sortiment



ISO 9001



DOPRAVA



MONTÁŽ



LEASING



SERVIS  
ZÁRUČNÍ A POZÁRUČNÍ



## Opalovací pistole

**FHG-2000T**

Příkon 2 000 W/230 V  
Hmotnost 1,6 kg  
**Poloha 1.:**  
rychlost vzduchu 300 l/min.  
teplota vzduchu 450 °C  
**Poloha 2.:**  
rychlost vzduchu 500 l/min.  
teplota vzduchu 600 °C  
**obj. číslo HAM1012**

**cena 599,-**



## Sada nástavců

4 kusy



**99,-**

**obj. číslo HAA1003**



## Opalovací pistole

**FHG-2000KN**

Příkon 2 000 W/230 V  
Hmotnost 1,6 kg  
**Poloha 1.:**  
rychlost vzduchu 300 l/min.  
teplota vzduchu 450 °C  
**Poloha 2.:**  
rychlost vzduchu 500 l/min.  
teplota vzduchu 600 °C  
**obj. číslo HAM1014**

**cena 899,-**

**Základní příslušenství:** 2 nástavce, kufr



## Sada nástavců

4 kusy



**99,-**

**obj. číslo HAA1003**



## Elektrická pájka

**FSK-100**

Trafopájka 100 W  
Hrotová pájka 30 W  
Max. teplota hrotu 500 °C  
Odsávačka cínu  
Držák plošných spojů  
Lupa  
Hmotnost 2,2 kg  
**obj. číslo SGM1001**

**cena 799,-**



## Zvláštní příslušenství:

pájecí smyčky (10 ks)

**obj. číslo 60000100 59,-**

pájecí cín Ø 1 mm,

hmotnost 200 g

**obj. číslo 06009946 149,-**



## Tavná pistole

**FLK-16**

Příkon 16 W/230 V  
Tavné patrony 11,2 x 100 mm  
Hmotnost 1 kg  
**obj. číslo GGM1002**

**cena 299,-**

• lepení a spojování dřeva, umělých hmot, kartonu, skla, keramiky, kamene, látek, korku, kůže a kovů



## Zvláštní příslušenství FLK-16:

tavné patrony 11,2 x 100 mm (6 ks)

**obj. číslo GGA1002 39,-**

## Zvláštní příslušenství

**FLK-620 (starý model):**

tavné patrony 12 x 100 mm (6 ks)

**obj. číslo GGA1001 39,-**



## Plynová pájka

**FGSG-3114**

Pracovní teplota 1 200 °C  
Plnitelné plynem do zapalovačů  
**obj. číslo SGM1006**

**cena 999,-**

**Základní příslušenství:**

Standardní hrot, Diagonální hrot (3 mm), Odrážeč, Klíče, Dlátový hrot (3,5 mm), Horký nůž, Horkovzdušná tryska

• stavitelná délka a teplota plamene • výměnné pracovní hroty  
• pájení elektrických spojů • plnitelná plynem do zapalovačů





Úhlová bruska

**EBF-115/500**

Příkon  
Otáčky  
Ø kotouče  
Závit na vřetenu  
Aretace vřetene  
Dodáváno bez kotouče  
Hmotnost

500 W/230 V  
11 000/min.  
115 mm  
M14  
ANO  
ANO  
1,5 kg

**obj. číslo**

**AGM1035**

**cena**

**699,-**

DALŠÍ  
str. 5  
PŘÍSLUŠENSTVÍ



HOBBY



ECONOMY  
BY ITEM



Úhlová bruska

**FDAG-750**

Příkon  
Otáčky  
Ø kotouče  
Závit na vřetenu  
3 pozice rukojeti  
Dodáváno bez kotouče  
Hmotnost

750 W/230 V  
11 000/min.  
115 mm  
M14  
ANO  
ANO  
2,7 kg

**obj. číslo**

**AGM1042**

**cena**

**999,-**

DALŠÍ  
str. 5  
PŘÍSLUŠENSTVÍ



SEMI  
PROFI



POWERLINE



Úhlová bruska

**WU707**

Příkon  
Otáčky  
Ø kotouče  
Závit na vřetenu  
Antivibrační rukojeť  
Dodáváno bez kotouče  
Hmotnost

850 W/230 V  
10 000/min.  
115 mm  
M14  
NE  
ANO  
1,7 kg

**obj. číslo**

**45070700**

**cena**

**2 290,-**

DALŠÍ  
str. 5  
PŘÍSLUŠENSTVÍ



PROFI



WORX  
PROFESSIONAL



Úhlová bruska

**EBF-125/880**

Příkon  
Otáčky  
Ø kotouče  
Závit na vřetenu  
Aretace vřetene  
Dodáváno bez kotouče  
Hmotnost

880 W/230 V  
11 000/min.  
125 mm  
M14  
ANO  
ANO  
2,75 kg

**obj. číslo**

**AGM1045**

**cena**

**849,-**

DALŠÍ  
str. 5  
PŘÍSLUŠENSTVÍ



HOBBY



ECONOMY  
BY ITEM



Úhlová bruska

**FDAG-880**

Příkon  
Otáčky  
Ø kotouče  
Závit na vřetenu  
3 pozice rukojeti  
Dodáváno bez kotouče  
Hmotnost

880 W/230 V  
11 000/min.  
125 mm  
M14  
ANO  
ANO  
2,75 kg

**obj. číslo**

**AGM1043**

**cena**

**1 190,-**

DALŠÍ  
str. 5  
PŘÍSLUŠENSTVÍ



SEMI  
PROFI



POWERLINE

SEMI  
PROFI



POWERLINE

DALŠÍ  
str. 5  
PŘÍSLUŠENSTVÍ



## Úhlová bruska

Příkon  
Otáčky  
Ø kotouče  
Závít na vřetenu  
Aretace vřetene  
Dodáváno bez kotouče  
Hmotnost

**obj. číslo**

**cena**

**FAG-125/1050**

1 050 W/230 V  
11 000/min.  
125 mm  
M14  
ANO  
ANO  
3 kg

**AGM1041**

**1 190,-**



PROFI



WORX  
PROFESSIONAL

DALŠÍ  
str. 5  
PŘÍSLUŠENSTVÍ



## Úhlová bruska

Příkon  
Otáčky  
Ø kotouče  
Závít na vřetenu  
Antivibrační rukojeť  
Dodáváno bez kotouče  
Hmotnost

**obj. číslo**

**cena**

**WU708**

850 W/230 V  
10 000/min.  
125 mm  
M14  
ANO  
ANO  
1,7 kg

**45070800**

**2 390,-**



PROFI



WORX  
PROFESSIONAL

DALŠÍ  
str. 5  
PŘÍSLUŠENSTVÍ



## Úhlová bruska

Příkon  
Otáčky  
Ø kotouče  
Závít na vřetenu  
Antivibrační rukojeť  
Soft start  
Speed control  
Plynulá regul. otáček  
Hmotnost

**obj. číslo**

**cena**

**WU709.1**

850 W/230 V  
2 800 - 11 000/min.  
125 mm  
M14  
ANO  
NE  
NE  
ANO  
1,7 kg

**45070901**

**2 990,-**

**WU722.1**

1050 W/230 V  
2 800 - 11 000/min.  
125 mm  
M14  
ANO  
ANO  
ANO  
ANO  
1,7 kg

**45072201**

**3 990,-**



PROFI



WORX  
PROFESSIONAL

DALŠÍ  
str. 5  
PŘÍSLUŠENSTVÍ



## Úhlová bruska

Příkon  
Otáčky  
Ø kotouče  
Závít na vřetenu  
Antivibrační rukojeť  
Soft start  
Speed control  
Plynulá regul. otáček  
Hmotnost

**obj. číslo**

**cena**

**WU721**

1050 W/230 V  
10 000/min.  
125 mm  
M14  
ANO  
ANO  
ANO  
NE  
1,7 kg

**45072100**

**3 090,-**



HOBBY



ECONOMY  
BY FERN

DALŠÍ  
str. 5  
PŘÍSLUŠENSTVÍ



## Úhlová bruska

Příkon  
Otáčky  
Ø kotouče  
Závít na vřetenu  
Aretace vřetene  
Dodáváno bez kotouče  
Hmotnost

**obj. číslo**

**cena**

**EBF-230/2000**

2 000 W/230 V  
6 000/min.  
230 mm  
M14  
ANO  
ANO  
ANO  
5,75 kg

**AGM1046**

**1 690,-**





Úhlová bruska

**FDAG-2000**

Příkon 2 000 W/230 V  
Otáčky 6 000/min.  
Ø kotouče 230 mm  
Závit na vřetenu M14  
Aretace vřetene ANO  
Dodáváno bez kotouče ANO  
Hmotnost 5,7 kg  
**obj. číslo AGM1029**

**cena**

**2 290,-**



**POWERLINE**



Úhlová bruska

**WU743**

Příkon 2 000 W/230 V  
Otáčky 6 500/min.  
Ø kotouče 230 mm  
Závit na vřetenu M14  
Soft start ANO  
Dodáváno bez kotouče ANO  
Hmotnost 4,5 kg  
**obj. číslo 45074300**

**cena**

**4 290,-**



**WORX PROFESSIONAL**



Úhlová bruska

**WU745**

Příkon 2 200 W/230 V  
Otáčky 6 500/min.  
Ø kotouče 230 mm  
Závit na vřetenu M14  
Soft start ANO  
Dodáváno bez kotouče ANO  
Hmotnost 4,5 kg  
**obj. číslo 45074500**

**cena**

**4 690,-**



**WORX PROFESSIONAL**



Elektrická leštička

**FCP-180K**

Příkon 1 400 W/230 V  
Otáčky 0 - 3 000/min.  
Ø kotouče 180 mm  
Závit vřetene M14  
Aretace vřetene ANO  
Hmotnost 5,2 kg  
Dodáváno v kufru včetně brusného a lešticího kotouče  
**obj. číslo AGM1037**

**cena**

**1 990,-**

**Zvláštní příslušenství:**  
brusný papír na suchý zip (Ø 180)  
zr. 40 **obj. č. 60180040 45,-**  
zr. 80 **obj. č. 60180080 45,-**  
zr. 120 **obj. č. 60180120 45,-**  
sada lešticích kotoučů (5ks) **obj. č. AGA1023 490,-**



**POWERLINE**



Rozbrušovačka

**WU760**

Příkon 2 300 W/230 V  
Otáčky 3 500/min.  
Kotouč 355 x 25,4 mm  
Max. prořez čtverec 120 x 120 mm  
obdélník 75 x 235 mm  
kruh 125 mm

Hmotnost 18,5 kg  
**obj. číslo 45076000**

**cena**

**7 990,-**

**Zvláštní příslušenství:**  
kotouč na ocel (350 x 3,5 x 25,4 cm) **obj. č. 60350250 249,-**



**WORX PROFESSIONAL**

## Řezné kotouče

Parametr/typ											
Rozměr kotouče	mm	115 x 1,0 x 22,2	115 x 1,6 x 22,2	125 x 1,0 x 22,2	125 x 1,6 x 22,2	150 x 1,6 x 22,2	115 x 2,0 x 22,2	125 x 2,0 x 22,2	150 x 2,0 x 22,2	180 x 2,0 x 22,2	230 x 2,0 x 22,2
Materiál		ocel, nerez	ocel, nerez	ocel, nerez	ocel, nerez	ocel, nerez	ocel	ocel	ocel	ocel	ocel
Typ		41	41	41	41	41	41	41	41	41	41
Přípustné otáčky	/min.	13 300	13 300	12 250	12 250	8 500	13 300	12 250	10 200	8 500	6 500
Balení	ks	10	10	10	10	10	5	5	5	5	5
Objednávací číslo		60011510	60011516	60012510	60012516	60015016	60022520	60012520	60015020	60018020	60023020
<b>Cena/balení</b>		<b>185,-</b>	<b>195,-</b>	<b>210,-</b>	<b>230,-</b>	<b>300,-</b>	<b>85,-</b>	<b>95,-</b>	<b>120,-</b>	<b>160,-</b>	<b>210,-</b>



## Brusné kotouče

Parametr/typ					
Rozměr kotouče	mm	115 x 6,0 x 22,2	125 x 6,0 x 22,2	150 x 6,0 x 22,2	180 x 6 x 22,2
Materiál		ocel	ocel	ocel	ocel
Typ		27	27	27	27
Přípustné otáčky	/min.	13 300	13 300	10 200	8 500
Balení	ks	5	5	5	5
Objednávací číslo		60011565	60012565	60015065	60018065
<b>Cena/balení</b>		<b>145,-</b>	<b>165,-</b>	<b>220,-</b>	<b>290,-</b>

## Lamelové kotouče

Parametr/typ												
Rozměr kotouče	mm	115 x 22,2	115 x 22,2	115 x 22,2	115 x 22,2	125 x 22,2	125 x 22,2	125 x 22,2	125 x 22,2	150 x 22,2	150 x 22,2	150 x 22,2
Zrnitost		40	60	80	120	40	60	80	120	40	60	80
Materiál		bavlna, zirkon	bavlna, zirkon	bavlna, zirkon	bavlna, zirkon	bavlna, zirkon	bavlna, zirkon	bavlna, zirkon	bavlna, zirkon	bavlna, zirkon	bavlna, zirkon	bavlna, zirkon
Typ		šikmý T29	šikmý T29	šikmý T29	šikmý T29	šikmý T29	šikmý T29	šikmý T29	šikmý T29	šikmý T29	šikmý T29	šikmý T29
Přípustné otáčky	/min.	13 300	13 300	13 300	13 300	12 250	12 250	12 250	12 250	10 200	10 200	10 200
Balení	ks	10	10	10	10	10	10	10	10	10	10	10
Objednávací číslo		60011540	60011560	60011580	60115120	60012541	60012560	60012580	60125121	60012541	60012560	60012580
<b>Cena/balení</b>		<b>456,-</b>	<b>456,-</b>	<b>456,-</b>	<b>456,-</b>	<b>528,-</b>	<b>528,-</b>	<b>528,-</b>	<b>528,-</b>	<b>792,-</b>	<b>792,-</b>	<b>792,-</b>

Brusné lamelové kotouče DIY jsou určeny pro univerzální použití v průmyslu k dokončovacím operacím při opracovávání všech kovových materiálů. Jsou složeny z lamel (100% bavlna) se zirkonkorundovým zrnem uložených rovnoměrně na nosičích z umělé pryskyřice, vyztužených skelným vláknem.

Diamantový kotouč, který dosahuje dobrých řezných výkonů prakticky na všech běžných stavebních materiálech, určený pro drobné řemeslníky a kutily. Vhodný zejména pro řezání: betonu, cihel + ostatních stavebních materiálů, přírodního a umělého kamene. řezání za sucha i za mokra.

Diamantový kotouč s dobrým výkonem, určený pro drobné řemeslníky a kutily. Vhodný zejména pro řezání: kachlíček, keramické dlažby, glazované keramiky a mramoru. Řezání za sucha i za mokra.

## Diamantové řezné kotouče segmentové

Parametr/typ					
Rozměr diamantu	mm	2,0 x 7,0 x 31,0	2,0 x 7,0 x 31,0	2,0 x 7,0 x 31,0	2,0 x 7,0 x 33,0
Průměr kotouče	mm	115	125	150	180
Tloušťka	mm	1,2	1,3	1,4	1,5
Upínací otvor	mm	22,20	22,20	22,20	22,20
Přípustné otáčky	/min.	13 300	13 300	12 250	12 250
Balení	ks	1	1	1	1
Objednávací číslo		60115000	60125000	60150000	60180000
<b>Cena/balení</b>		<b>99,-</b>	<b>109,-</b>	<b>179,-</b>	<b>269,-</b>

## Diamantové řezné kotouče celobodové

Parametr/typ					
Rozměr diamantu	mm	1,5 x 7,0	1,5 x 7,0	2,0 x 7,0	2,2 x 7,0
Průměr kotouče	mm	115	125	150	180
Tloušťka	mm	1,0	1,0	1,2	1,3
Upínací otvor	mm	22,20	22,20	22,20	22,20
Přípustné otáčky	/min.	13 300	13 300	12 250	12 250
Balení	ks	1	1	1	1
Objednávací číslo		60115100	60125100	60150100	60180101
<b>Cena/balení</b>		<b>89,-</b>	<b>99,-</b>	<b>159,-</b>	<b>249,-</b>

## Kartáče pro úhlovou brusku

Parametr/typ			
Rozměr kartáče	mm	65	75
Materiál		copánkový drát	vlnitý drát
Typ		hmiček	hmiček
Přípustné otáčky	/min.	11 000	11 000
Balení	ks	1	1
Objednávací číslo		60017007	60017009
<b>Cena/balení</b>		<b>70,-</b>	<b>75,-</b>



Delta bruska

**FDS-280**

Příkon 280 W/230 V  
Pracovní plocha 90 x 90 x 90 mm  
Otáčky 6 000 - 10 000/min.  
S odsáváním prachu  
Plynulá regulace  
Hmotnost 1,7 kg  
**obj. číslo DSM1009**

**Zvláštní příslušenství:**  
brusný papír na suchý zip  
Δ90 mm  
zr. 40 **obj. č. 62494040 12,-**  
zr. 60 **obj. č. 62494060 12,-**  
zr. 80 **obj. č. 62494080 12,-**  
zr. 100 **obj. č. 62494100 12,-**  
zr. 120 **obj. č. 62494120 12,-**

**cena 790,-**



**POWERLINE**



Vibrační bruska

**EBF-135**

Příkon 135 W/230 V  
Pracovní plocha 90 x 187 mm  
Otáčky 10 000/min.  
S odsáváním prachu  
Hmotnost 1,3 kg  
**obj. číslo PSM1025**

**Zvláštní příslušenství:**  
brusný papír 93 x 230 mm  
zr. 40 **obj. č. 60093040 10,-**  
zr. 60 **obj. č. 60093060 10,-**  
zr. 80 **obj. č. 60093080 8,-**  
zr. 100 **obj. č. 60093100 8,-**  
zr. 120 **obj. č. 60093120 8,-**

**cena 499,-**



**ECONOMY BY FERIN**



Vibrační bruska s regulací **FOS-450**

Příkon 450 W/230 V  
Pracovní plocha 115 x 230 mm  
Otáčky 6 000 - 10 000/min.  
S odsáváním prachu, hliníková deska  
Plynulá regulace  
Hmotnost 2,8 kg  
**obj. číslo PSM1011**

**Zvláštní příslušenství:**  
brusný papír 115 x 280 mm  
zr. 40 **obj. č. 60270040 14,-**  
zr. 60 **obj. č. 60270060 14,-**  
zr. 80 **obj. č. 60270080 12,-**  
zr. 100 **obj. č. 60270100 12,-**  
zr. 120 **obj. č. 60270120 12,-**  
brusný papír na suchý zip  
8 děr, 115 x 230 mm  
zr. 40 **obj. č. 60280040 20,-**  
zr. 60 **obj. č. 60280060 20,-**  
zr. 80 **obj. č. 60280080 18,-**  
zr. 100 **obj. č. 60280100 18,-**  
zr. 120 **obj. č. 60280120 18,-**

**cena 1 290,-**



**POWERLINE**



Vibrační bruska

**FDOS-180**

Příkon 180 W/230 V  
Otáčky 12 000/min.  
Pracovní plocha 90 x 187 mm  
Výstup na odsávání prachu  
Brusný papír na suchý zip  
Plastová brusná deska  
Hmotnost 1,6 kg  
**obj. číslo PSM1024**

**Zvláštní příslušenství:**  
brusný papír 93 x 230 mm  
zr. 40 **obj. č. 60093040 10,-**  
zr. 60 **obj. č. 60093060 10,-**  
zr. 80 **obj. č. 60093080 8,-**  
zr. 100 **obj. č. 60093100 8,-**  
zr. 120 **obj. č. 60093120 8,-**  
brusný papír na suchý zip  
8 děr, 93 x 190 mm  
zr. 40 **obj. č. 60094040 15,-**  
zr. 60 **obj. č. 60094060 14,-**  
zr. 80 **obj. č. 60094080 14,-**  
zr. 100 **obj. č. 60094100 12,-**  
zr. 120 **obj. č. 60094120 12,-**

**cena 1 090,-**



**POWERLINE**



obr. WU641

obr. WU645

Vibrační bruska

**WU645**

**WU641**

Jmenovitý příkon 240 W  
Počet zdvihů 15 000/min  
Velikost brusné desky 103 x 110 mm  
Krok vibrace (zdvih) 1,6 mm  
Regulace otáček NE  
Hmotnost stroje 1,2 kg  
**obj. číslo 45064500**

350 W  
6 000 - 11 000/min  
113 x 225 mm  
2,4 mm  
ANO  
2,8 kg  
**45064100**

**cena 2 990,-**

**3 490,-**

**Zvláštní příslušenství:** brusný papír  
6 děr, 115 x 140 mm (pro WU645) 8 děr, 115 x 230 mm (pro WU641)  
zr. 40 **obj. č. 60104040 18,-** zr. 40 **obj. č. 60280040 20,-**  
zr. 60 **obj. č. 60104060 18,-** zr. 60 **obj. č. 60280060 20,-**  
zr. 80 **obj. č. 60104080 16,-** zr. 80 **obj. č. 60280080 18,-**  
zr. 100 **obj. č. 60104100 16,-** zr. 100 **obj. č. 60280100 18,-**  
zr. 120 **obj. č. 60104120 16,-** zr. 120 **obj. č. 60280120 18,-**



**WORX PROFESSIONAL**

PROFI



WORX  
PROFESSIONAL

### Zvláštní příslušenství:

brusný papír na suchý zip  
8 děr, 93 x 182 mm  
zr. 40 **obj. č. 60930040 20,-**  
zr. 60 **obj. č. 60930060 20,-**  
zr. 80 **obj. č. 60930080 18,-**  
zr. 100 **obj. č. 60930100 18,-**  
zr. 120 **obj. č. 60930120 18,-**



## Vibrační bruska

**WU644**

Příkon 300 W/230 V  
Pracovní plocha 92 x 180 mm  
Otáčky 6 000 - 12 000/min.  
Krok vibrace 2,4 mm  
S odsáváním prachu  
Plynulá regulace  
Hmotnost 1,7 kg

**obj. číslo 45064400**

**cena**

**3 190,-**



SEMI  
PROFI



POWERLINE

### Zvláštní příslušenství:

brusný papír na suchý zip  
Ø 125 mm  
zr. 40 **obj. č. 60126040 15,-**  
zr. 60 **obj. č. 60126060 15,-**  
zr. 80 **obj. č. 60126080 15,-**  
zr. 100 **obj. č. 60126100 15,-**  
zr. 120 **obj. č. 60126120 15,-**

## Excentrická bruska

**FROS-450**

Příkon 450 W/230 V  
Pracovní plocha Ø 125 mm  
Otáčky 6 000 - 10 000/min.  
S odsáváním prachu  
Plynulá regulace  
Hmotnost 2,3 kg

**obj. číslo ESM1007**

**cena**

**1 190,-**



PROFI



WORX  
PROFESSIONAL

Active Cleaning Technology

**vibrafree™**

**CDS-III™**

Cyclonic Dust/Air Separator

### Zvláštní příslušenství:

brusný papír na suchý zip  
Ø 125 mm  
zr. 40 **obj. č. 60651040 20,-**  
zr. 60 **obj. č. 60651060 20,-**  
zr. 80 **obj. č. 60651080 20,-**  
zr. 100 **obj. č. 60651100 20,-**  
zr. 120 **obj. č. 60651120 20,-**

## Excentrická bruska

**WU651**

Příkon 300 W/230 V  
Pracovní plocha Ø 125 mm  
Otáčky 5 000 - 12 000/min.  
Průměr kmitu 3 mm  
S odsáváním prachu  
Plynulá regulace, Systém vibrafree  
Hmotnost 1,5 kg

**obj. číslo 45165100**

**cena**

**7 190,-**



PROFI



WORX  
PROFESSIONAL

VARIABLE SPEED

DUST PORT

### Zvláštní příslušenství:

brusný papír na suchý zip  
Ø 125 mm  
zr. 40 **obj. č. 60126040 15,-**  
zr. 60 **obj. č. 60126060 15,-**  
zr. 80 **obj. č. 60126080 15,-**  
zr. 100 **obj. č. 60126100 15,-**  
zr. 120 **obj. č. 60126120 15,-**

## Excentrická bruska

**WU652**

Příkon 450 W/230 V  
Pracovní plocha Ø 125 mm  
Otáčky 5 000 - 12 000/min.  
Průměr kmitu 5 mm  
S odsáváním prachu  
Plynulá regulace  
Hmotnost 2,4 kg

**obj. číslo 45065200**

**cena**

**3 990,-**



HOBBY



ECONOMY  
BY ITEM



### Zvláštní příslušenství:

brusný pás 75 x 533 mm  
zr. 40 **obj. č. 60750040 35,-**  
zr. 60 **obj. č. 60750060 35,-**  
zr. 80 **obj. č. 60750080 30,-**  
zr. 100 **obj. č. 60750100 30,-**  
zr. 120 **obj. č. 60750120 30,-**

## Pásová bruska

**EBF-950**

Příkon 950 W/230 V  
Rychlost pásu 370 m/min.  
Rozměr brusného pásu 75 x 533 mm  
Rozměr brusné plochy 75 x 135 mm  
S odsáváním prachu  
Hmotnost 4,4 kg

**obj. číslo BSM1022**

**cena**

**1 390,-**





**Zvláštní příslušenství:**

brusný pás 75 x 533 mm zr. 80 **obj. č. 60750080 30,-**  
 zr. 40 **obj. č. 60750040 35,-** zr. 100 **obj. č. 60750100 30,-**  
 zr. 60 **obj. č. 60750060 35,-** zr. 120 **obj. č. 60750120 30,-**

Pásová bruska

**FDBS-950N**

Příkon 950 W/230 V  
 Rychlost pásu 220-350 m/min.  
 Rozměry brusného pásu 76 x 533 mm  
 Rozměr brusné plochy 76 x 135 mm  
 Hmotnost 4,8 kg  
 Možnost stacionárního použití

**cena**

**2 290,-**



• možnost uchycení k pracovní desce



**POWERLINE**



**WORX PROFESSIONAL**



Pásová bruska

**WU662**

Příkon 1 050 W/230 V  
 Rychlost pásu 450 m/min.  
 Rozměry brusného pásu 76 x 533 mm  
 Rozměr brusné plochy 76 x 135 mm  
 Hmotnost 4,5 kg

**cena**

**5 990,-**



**Zvláštní příslušenství:**

brusný pás 75 x 533 mm  
 zr. 40 **obj. č. 60750040 35,-**  
 zr. 60 **obj. č. 60750060 35,-**  
 zr. 80 **obj. č. 60750080 30,-**  
 zr. 100 **obj. č. 60750100 30,-**  
 zr. 120 **obj. č. 60750120 30,-**



Přímá bruska

**FCT-160F**

Příkon 160 W/230 V  
 Otáčky 15 000 - 35 000/min.  
 Upínací Ø 2,4 + 3,2 mm  
 40 ks příslušenství  
 Stojan, Ohebný hřídel  
 Hmotnost 0,9 kg

**cena**

**1 049,-**



**POWERLINE**



**Zvláštní příslušenství:**  
 sada 40 ks  
**obj. č. CTA1001 149,-**

**PRO MODELÁŘE**  
 jedinečná na trhu



Aku přímá bruska

**FCT-360L**

Akumulátor 3,6V, 2,4 Ah (Li-Ion)  
 Otáčky 0 - 25 000/min.  
 Upínací Ø 2,4 + 3,2 mm  
 Doba nabíjení 1 hod.  
 27 ks příslušenství  
 Dodáváno v kufru s nabíčkou  
 Hmotnost 0,9 kg

**cena**

**1 990,-**



**POWERLINE**



**Zvláštní příslušenství:**  
 sada 40 ks  
**obj. č. CTA1001 149,-**



Sada příslušenství **k přímým bruskám**

100 ks příslušenství  
**obj. číslo**

**cena**

**CTA1007**

**329,-**



**FERM**

HOBBY

**Zvláštní příslušenství:**  
**FJB-10**  
profi 10 pilových listů  
**obj. č. JSA1002 199,-**



Přímočará pila

Příkon  
Počet kmitů  
Max. prořez dřeva  
Max. prořez kov  
Nastavení úhlu  
Přípoj na odsávání prachu  
4 polohy předkmitu  
Hmotnost

**EBF-570**

570 W/230 V  
500 - 3 000/min.  
70 mm  
10 mm  
0 - 45°

2 kg  
**JSM1017**

**cena**

**849,-**



Dodáváno včetně  
3 pilových listů

SEMI  
PROFI

**Zvláštní příslušenství:**  
**FJB-10**  
profi 10 pilových listů  
**obj. č. JSA1002 199,-**



Přímočará pila

Příkon  
Počet kmitů  
Max. prořez  
Nastavení úhlu  
Přípoj na odsávání prachu  
4 polohy předkmitu  
Paralelní vodítko  
Hmotnost

**FDJS-710**

710 W/230 V  
800 - 3 000/min.  
dřevo 70 mm, ocel 10 mm  
0 - 45° (obě strany)

2,6 kg  
**JSM1014**

**cena**

**1 290,-**



Dodáváno včetně  
3 pilových listů

PROFI

ALUMINIUM BASE



Přímočará pila

Příkon  
Počet kmitů  
Max. prořez  
Nastavení úhlu  
Přípoj na odsávání prachu  
4 polohy předkmitu  
Paralelní vodítko  
Hmotnost

**WU463**

650 W/230 V  
500 - 3 000/min.  
dřevo 100 mm, ocel 10 mm  
0 - 45°

2,5 kg  
**45046300**

**cena**

**3 990,-**



Dodáváno včetně  
3 pilových listů

PROFI

ALUMINIUM BASE



Přímočará pila

Příkon  
Počet kmitů  
Max. prořez  
Zdvih  
Nastavení úhlu  
Přípoj na odsávání prachu  
4 polohy předkmitu, Paralelní vodítko  
Hmotnost

**WU469**

600 W/230 V  
800 - 2 800/min.  
dřevo 90 mm, ocel 10 mm  
24 mm  
0 - 45°

2,2 kg  
**45046900**

**cena**

**4 990,-**



Dodáváno včetně  
3 pilových listů

HOBBY

**Zvláštní příslušenství:**  
9 pilových listů  
**obj. č. RSA1001 210,-**



Pila ocaska

Příkon  
Otáčky  
Max. prořez  
Max. prořez  
Pohyb pilového listu  
Hmotnost

**EBF-710**

710 W/230 V  
0 - 2 500/min.  
dřevo, plast 115 mm  
kov 5 mm  
20 mm  
3 kg

**RSM1016**

**cena**

**1 390,-**



Dodáváno s pil. listy  
1 ks na dřevo - 230 mm 3z/"  
1 ks na ocel 150 mm



**POWERLINE**



Dodáváno s pil. listy  
1 ks na dřevo - 230 mm 3z//  
1 ks na ocel 150 mm

Pila ocaska  
Příkon 600 W/230 V  
Otáčky 0 - 2 500/min.  
Max. prořez dřevo a plast 115 mm  
Max. prořez ocel 6 mm  
Pohyb pilového listu 20 mm  
Hmotnost 4,35 kg  
**obj. číslo RSM1015**

**FDRS-600**

**cena**

**1 990,-**

**Zvláštní příslušenství:**

9 pilových listů  
**obj. č. RSA1001 210,-**



**WORX PROFESSIONAL**



Dodáváno s pil. listy

**Zvláštní příslušenství:**

9 pilových listů  
**obj. č. RSA1001 210,-**

Pila ocaska

Příkon 600 W/230 V  
Otáčky 0 - 2 700/min.  
Max. prořez dřevo a plast 280/150 mm  
Max. prořez ocel 13 mm  
Pohyb pilového listu 28 mm  
Hmotnost 4,5 kg  
**obj. číslo 45040100**

**WT401KE**

**cena**

**5 990,-**

**REVOVER**

Unikátní systém natáčení rukojeti.



**WORX PROFESSIONAL**



Dodáváno s pil. listy

**Zvláštní příslušenství:**

9 pilových listů  
**obj. č. RSA1001 210,-**

Pila ocaska

Příkon 1 200 W/230 V  
Otáčky 0 - 3 000/min.  
Max. prořez dřevo a plast 275/150 mm  
Max. prořez ocel 13 mm  
Pohyb pilového listu 32 mm  
Hmotnost 4,2 kg  
**obj. číslo 45040400**

**WU404**

**cena**

**8 190,-**

active cancelling technology  
**vibrafree™**

SERVICABLE BRUSHES

VARIABLE SPEED

TOOL-FREE BLADE CHANGE

ALUMINUM GEAR BOX



**ECONOMY BY FELIX**



Dodáváno s kotoučem.

Okružní pila

Příkon 1 200 W/230 V  
Otáčky 5 000/min.  
Průměr kotouče 185 mm  
Max. prořez 90° 65 mm  
Max. prořez 45° 43 mm  
Hmotnost 4,65 kg  
**obj. číslo CSM1034**

**EBF-185**

**cena**

**1 549,-**



**POWERLINE**



Dodáváno s kotoučem.

Okružní pila s laserem **FDSC-185L**

Příkon 1 200 W/230 V  
Otáčky 5 000/min.  
Průměr kotouče 185 mm  
Max. prořez 90° 65 mm  
Max. prořez 45° 43 mm  
Hmotnost 5,35 kg  
**obj. číslo CSM1033**

**FDSC-185L**

**cena**

**2 390,-**



PROFI

Okružní pila

Příkon  
Otáčky  
Max. prořez 90°  
Max. prořez 45°  
Průměr kotouče  
Vnitřní průměr kotouče  
Nastavení úhlů  
Hmotnost

obj. číslo

cena



**WU433**

1 500 W/230 V  
5 000/min.  
66 mm  
48 mm  
190 mm  
30 mm  
0 - 56°  
4,3kg

45043300

4 990,-

**WU431KE**

1 500 W/230 V  
5 000/min.  
62 mm  
46 mm  
185 mm  
30 mm  
0 - 45°  
4,3 kg

45043100

5 990,-



obr. WU433



Unikátní systém natažení rukojeti.



obr. WU431KE



Dodáváno s kotoučem.

SEMI PROFI

Pokosová pila

Příkon  
Otáčky  
Kotouč (SK)  
Úhel naklopení ramene  
Úhel natočení stolu  
Laser  
Dodáváno včetně kotouče  
Hmotnost

obj. číslo

cena

**FKZ-210N**

1 400 W/230 V  
4 800/min.  
Ø 210 x 30 x 2,6 mm (24 z)  
0 - 45°  
/- 45°  
ne  
ano  
7 kg

MSM1034

1 990,-

**FKZ-255RL**

2 000 W/230 V  
4 600/min.  
Ø 255 x 30 x 2,8 mm (60z)  
0 - 45°  
/- 45°  
ano  
ano  
20 kg

MSM1032

4 990,-



obr. FKZ-210N



obr. FKZ-255RL

stojan na str. 33

SEMI PROFI

Pokosová pila

Příkon  
Otáčky  
Kotouč (SK)  
Úhel naklopení ramene  
Úhel natočení stolu  
Dodáváno včetně kotouče  
Laser  
Hmotnost

obj. číslo

cena

**PKP-254**

1 500 W/230 V  
4 500/min.  
Ø 254 x 25,4 x 2,8 mm (40 z)  
0 - 45°  
+/- 45°  
ano  
ano  
19,2 kg

25029002

6 990,-

**PPS-305**

1 600 W/230 V  
3 000/min.  
Ø 305 x 25,4 mm (60 z)  
0 - 45°  
+/- 45°  
ano  
ano  
31 kg

25078001

14 990,-



obr. PKP-254



obr. PPS-305

stojan na str. 33

PROFI



stojan na str. 33



Pokosová pila

Příkon  
Otáčky  
Kotouč (SK)  
Úhel naklopení ramene  
Úhel natočení stolu  
Dodáváno včetně kotouče  
Laser  
Hmotnost

obj. číslo

cena

**WU481**

1 800 W/230 V  
5 000/min.  
Ø 254 x 30 mm  
0 - 45°  
+/- 45°  
ano  
ano  
15 kg

45048100

8 990,-

s laserem



	FKZ-255RL	FKZ-210N	PKP-254	PPS-305
v x š řezu	78 x 310 mm	50 x 116 mm	90 x 305 mm	108 x 350 mm
	42 x 310 mm	30 x 116 mm	42 x 215 mm	108 x 242 mm
	78 x 210 mm	50 x 85 mm	90 x 215 mm	67 x 350 mm
	42 x 210 mm	30 x 85 mm	42 x 305 mm	67 x 242 mm
Tabulka prořezů				
Úkos	90°	90°	90°	45°
Pokos	90°	45°	90°	45°

SEMI PROFI

Zvláštní příslušenství:  
pilové listy

10 z/1" 6 ks P28740  
obj. č. 60430010 190,-

15 z/1" 6 ks P28742  
obj. č. 60430015 190,-

25 z/1" 6 ks P28744  
obj. č. 60430025 190,-

Lupínková pila

Příkon  
Otáčky  
Vyložení ramene  
Prořez 90°  
Prořez 45°  
Dodáváno včetně pilového listu  
Hmotnost

obj. číslo

cena

**FFZ-400RN**

90 W/230 V  
1 440/min.  
400 mm  
40 mm  
10 mm  
14,5 kg

SSM1006

2 690,-



k dodání od 06/2011

obr. PKS-200P

obr. FZB-205/800N



Stolní kotouč. pila

**FZB-200/800**

**PKS-200P**

Příkon 800 W/230 V  
Otáčky 2 950/min.  
Kotouč (SK) Ø 200 x 16 mm (24 z)  
Prořez 90° 0 - 45 mm  
Prořez 45° 0 - 27 mm  
Rozměr stolu 500 x 335 mm  
Hmotnost 12,5 kg  
obj. číslo **TSM1032**

720 W/230 V  
2 800/min.  
Ø 205 x 16 mm (24 z)  
0 - 42 mm  
0 - 28 mm  
510 x 400 mm  
11 kg  
**25420075**

**cena**

**2 290,-**

**2 390,-**

Dodáváno s kotoučem.



Horní frézka

**EBF-1200**

Příkon 1 200 W/230 V  
Otáčky 8 000 - 28 000/min.  
Upínací kleština Ø 6 + 8 mm  
Max. frézovaný Ø 30 mm  
Max. hloubka záběru 30 mm  
Přípoj na odsávání prachu, Plynulá regulace  
Aretace spínače a vřetena  
Hmotnost 4,7 kg  
obj. číslo **PRM1017**

**ZDARMA!**  
Sada fréz (6 ks)



**cena**

**1 490,-**

*k dodání od 04/2011*



Horní frézka

**FDBF-1300**

Příkon 1 300 W/230 V  
Otáčky 9 000 - 30 000/min.  
Upínací kleština Ø 6 + 8 mm  
Max. frézovaný Ø 30 mm  
Max. hloubka záběru 60 mm  
Přípoj na odsávání prachu, Plynulá regulace  
Aretace vřetena  
Hmotnost 4,8 kg  
obj. číslo **PRM1015**

**ZDARMA!**  
Sada fréz (6 ks)



**cena**

**2 190,-**



Horní frézka

**WU601.1**

Příkon 1 800 W/230 V  
Otáčky 11 500 - 28 000/min.  
Velikost upínací kleštiny 8 a 12 mm  
Max. Ø frézy 40 mm  
Max. hloubka frézování 55 mm  
Regulace otáček, Soft start  
Hmotnost 4,3 kg  
obj. číslo **45060101**

**VARIABLE SPEED**

**SPINDLE LOCK**



**cena**

**6 490,-**



Stolek **BX-1** pro horní frézku

Rozměr stolu 430 x 440 mm  
Výška 295 mm  
Hmotnost 6,5 kg  
obj. číslo **25000806**

**cena**

**1 390,-**



• po připevnění frézky slouží jako stolní frézka

Stolek **FRT-150N** pro horní frézku

Rozměr stolu 455 x 330 mm  
Max. průměr základny frézky 163 mm  
Hmotnost 6,4 kg  
obj. číslo **PRA1011**

**cena**

**1 990,-**



• po připevnění frézky slouží jako stolní frézka

Sada fréz **FRB-12**

Tvrđokov  
Ø upínací stopky 8 mm  
12 kusů  
obj. číslo 06011137

cena **499,-**



Sada fréz **FRB-20**

Tvrđokov  
Ø upínací stopky 8 mm  
20 kusů  
obj. číslo PRA1008

cena **890,-**



Sada fréz **FRB-35**

Tvrđokov  
Ø upínací stopky 8 mm  
35 kusů  
obj. číslo 06011141

cena **1 490,-**



**Zvláštní příslušenství:**

sada nožů  
obj. číslo PPA1003 150,-



Elektrický hoblík

**EBF-650**

Příkon  
Otáčky  
Šířka záběru  
Hloubka třísky  
Hmotnost  
obj. číslo

650 W/230 V  
16 000/min.  
82 mm  
0 - 2 mm  
3,6 kg  
PPM1012

cena

**999,-**



**Zvláštní příslušenství:**

sada nožů  
obj. číslo PPA1003 150,-



Elektr. hoblík

**FDPP-650**

Příkon  
Otáčky  
Šířka záběru  
Hloubka třísky  
Stavitelná hloubka hoblování (8 pozic)  
Hmotnost  
obj. číslo

650 W/230 V  
16 000/min.  
82 mm  
0 - 2 mm  
2,8 kg  
PPM1010

cena

**1 390,-**



**Zvláštní příslušenství:**

sada nožů  
obj. číslo PPA1003 150,-

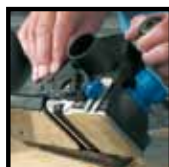

Elektr. hoblík s falcem **FP-900**

Příkon  
Otáčky  
Šířka záběru  
Hloubka třísky  
Hloubka falcování  
Hmotnost  
obj. číslo

900 W/230 V  
15 000/min.  
82 mm  
0 - 2,5 mm  
0 - 18 mm  
2,7 kg  
PPM1008

cena

**1 890,-**



SERVICEABLE BRUSHES

ALUMINIUM BASE



Elektr. hoblík s falcem **WU621**

Příkon  
Otáčky  
Šířka záběru  
Hloubka třísky  
Hloubka falcování  
Hmotnost  
obj. číslo

710 W/230 V  
16 000/min.  
82 mm  
0 - 2 mm  
0 - 9 mm  
2,8 kg  
45062100

cena

**3 990,-**

**Zvláštní příslušenství:**  
sada nožů  
obj. číslo PPA1003 150,-





Frézka na lamely **BJJ-710**  
 Příkon 710 W/230 V  
 Otáčky 11 000/min.  
 Hloubka řezu 18 mm  
 Řezný Ø 100 mm  
 Nastavitelný přední štít, Indikátor hloubky  
 Dodáváno s frézou a prachovým vakem  
 Hmotnost 3,3 kg  
**obj. číslo BJM1001**

**cena 2 290,-**

**Zvláštní příslušenství:**  
 lamelová fréza  
**obj. číslo BJA1005 399,-**



**POWERLINE**



**ZAJÍMAVÝ VÝROBEK**

Multifunkční obrážečka **FOT-180**  
 Příkon 180 W/230 V  
 Oscilace 21 000/min.  
 Hmotnost 1,6 kg  
**obj. číslo OTM1003**

**cena 1 390,-**

- hliníková převodovka
- vhodné pro škrabání, obrázení, broušení a řezání

**Zvláštní příslušenství:**  
 pilový list  
**obj. číslo OTA1001 99,-**  
 nůž škrabací  
**obj. číslo OTA1002 99,-**  
 brusná deska  
**obj. číslo OTA1003 139,-**  
 řezný kotouč  
**obj. číslo OTA1004 229,-**  
 brus. papír na suchý zip Δ90 mm  
 zr. 40 **obj. č. 62494040 12,-**  
 zr. 60 **obj. č. 62494060 12,-**  
 zr. 80 **obj. č. 62494080 12,-**  
 zr. 100 **obj. č. 62494100 12,-**  
 zr. 120 **obj. č. 62494120 12,-**



**POWERLINE**



**ZAJÍMAVÝ VÝROBEK**

Multifunkční obrážečka **FDOT-250**  
 Příkon 250 W/230 V  
 Oscilace 11 000 - 18 000/min.  
 Hmotnost 2,35 kg  
**obj. číslo OTM1001**

**cena 1 890,-**

- hliníková převodovka
- optimální výkon motoru
- vhodné pro škrabání, obrázení, broušení a řezání

**Zvláštní příslušenství:**  
 pilový list  
**obj. číslo OTA1001 99,-**  
 nůž škrabací  
**obj. číslo OTA1002 99,-**  
 brusná deska  
**obj. číslo OTA1003 139,-**  
 řezný kotouč  
**obj. číslo OTA1004 229,-**  
 brus. papír na suchý zip Δ90 mm  
 zr. 40 **obj. č. 62494040 12,-**  
 zr. 60 **obj. č. 62494060 12,-**  
 zr. 80 **obj. č. 62494080 12,-**  
 zr. 100 **obj. č. 62494100 12,-**  
 zr. 120 **obj. č. 62494120 12,-**



**POWERLINE**



Aku šroubovák **FDCS-360LK**  
 Akumulátor 3,6 V, 1,1 Ah (Li-Ion)  
 Otáčky 0 - 230/min.  
 Levý a pravý chod ano  
 Doba nabíjení 3 - 5 hod.  
 Max. utahovací moment 3 Nm  
 Upínací šestihran 1/4"  
 Hmotnost 0,4 kg  
 Pracovní světlo, magnetický držák bitů  
**obj. číslo CDM1080**

**cena 890,-**



Dodáváno v kufru s nabíječkou a 16 bitů



**POWERLINE**



**LITHIUM POWER**

Aku šroubovák **WU252**  
 Akumulátor 3,6 V, 1,5 Ah (Li-Ion)  
 Otáčky 0 - 200/min.  
 Levý a pravý chod ano  
 Doba nabíjení 3 - 5 hod.  
 Max. utahovací moment 3 Nm  
 Upínací šestihran 1/4"  
 Hmotnost 0,3 kg  
 Pracovní světlo, magnetický držák bitů  
**obj. číslo 45025200**

**cena 1 890,-**



**WORK PROFESSIONAL**

Dodáváno v kufru s nabíječkou a 16 bitů

PROFI



## Aku úhlová vrtačka

**WU181**

Akumulátor (2ks) 12 V, 2,6 Ah (NiMH)  
 Otáčky 0 - 800/min.  
 Levý a pravý chod ano  
 Doba nabíjení 1 hod.  
 Max. utahovací moment 10 Nm  
 Kapacita sklíčidla 0,8 - 10 mm  
 Max. Ø vrtání ocel/dřevo 10/25 mm  
 Hmotnost 1,8 kg  
**obj. číslo 45018103**

**cena**

**6 490,-**



HOBBY



## Aku vrtačka s brzdou

**EBF-1800**

Akumulátor 18 V, 1 Ah  
 Sklíčidlo do Ø 10 mm  
 Otáčky 0 - 900/min.  
 Levý a pravý chod ano  
 Utahovací moment 1 - 15 Nm (16+1 st.)  
 Doba nabíjení 3-5 hod.  
 Počet rychlostí 1  
 Hmotnost 1,9 kg  
 Dodáváno včetně 2 aku zdrojů.

**obj. číslo**

**CDM1089**

**cena**

**1 249,-**



**Zvláštní příslušenství:**  
 aku zdroj EBF-1800B  
**obj. č. CDA1069 690,-**

SEMI PROFI

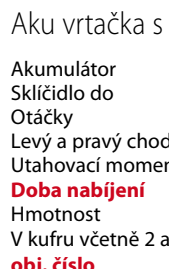

## Aku vrtačka s brzdou

**FDC-1440K2**

Akumulátor 14,4 V, 1,3 Ah  
 Sklíčidlo do Ø 10 mm  
 Otáčky 0 - 400, 0 - 1 150/min.  
 Levý a pravý chod ano  
 Utahovací moment 1 - 16 Nm (17 st.)  
**Doba nabíjení** 3 - 5 hod.  
 Hmotnost 1,7 kg  
 V kufru včetně 2 aku zdrojů  
**obj. číslo**

**CDM1005**

**cena**

**1 590,-**

**FAS-1800K2**

Akumulátor 18 V, 1,2 Ah  
 Sklíčidlo do Ø 10 mm  
 Otáčky 0 - 400, 0 - 1 150/min.  
 Levý a pravý chod ano  
 Utahovací moment 1-12 Nm (16 st.)  
**1 hod.**  
 Hmotnost 1,7 kg  
 ano  
**obj. číslo**

**CDM1046**

**1 890,-**



obr. FDC-1440K2

**Zvláštní příslušenství:** aku zdroj FDC-1440B **obj. č. CDA1006 790,-** aku zdroj FDC-1800B **obj. č. CDA1007 890,-**

SEMI PROFI



## Aku vrtačka s brzdou

**FDCDB-1200K**

Akumulátor 12 V, 1,3 Ah (NiCd)  
 Sklíčidlo do Ø 10 mm  
 Otáčky 0 - 550/min.  
 Levý a pravý chod ano  
 Utahovací moment 10 Nm  
 Doba nabíjení 3 - 5 hod.  
 Hmotnost 2 kg  
 Dodáváno v kufru včetně aku zdroje.

**obj. číslo**

**CDM1061**

**cena**

**1 290,-**



**Zvláštní příslušenství:**  
 aku zdroj FDCDB-1200  
**obj. č. CDA1042 690,-**

SEMI PROFI



## Aku vrtačka s brzdou

**FDCDB-1800K2N**

Akumulátor 18 V, 1,3 Ah (NiCd)  
 Sklíčidlo do Ø 10 mm  
 Otáčky 0 - 400, 0 - 1 150/min.  
 Levý a pravý chod ano  
 Utahovací moment 1-15 Nm (16+1 st.)  
 Doba nabíjení 3 - 5 hod.  
 Hmotnost 2 kg  
 Dodáváno v kufru včetně 2 aku zdrojů.

**obj. číslo**

**CDM1090**

**cena**

**2 190,-**



**Zvláštní příslušenství:**  
 aku zdroj FDCDB-1800  
**obj. č. CDA1044 890,-**

DALŠÍ  
str. 18  
PŘÍSLUŠENSTVÍ



obr. WU158

**Aku vrtačka**

	<b>WU147.1</b>	<b>WU153</b>	<b>WU160</b>	<b>WU158</b>	<b>WU159</b>
Jmenovité napětí aku	12 V	12 V	14,4 V	14,4 V	14,4 V
Kapacita akumulátoru	1,5 Ah Ni-Cd	2,6 Ah Ni-MH	1,5 Ah Ni-Cd	2,6 Ah Ni-MH	2,6 Ah Li-Ion
Počet akumulátorů	3	2	2	2	2
Max. krouticí moment	30 Nm	30 Nm	35 Nm	35 Nm	35 Nm
Otáčky I. rychlost	0 - 350/min.	0 - 400/min.	0 - 350/min.	0 - 400/min.	0 - 400/min.
Otáčky II. rychlost	0 - 1 200/min.	0 - 1 300/min.	0 - 1 200/min.	0 - 1 300/min.	0 - 1 300/min.
Kapacita sklíčidla	0,8 - 10 mm	1,5 - 13 mm	0,8 - 10 mm	1,5 - 13 mm	1,5 - 13 mm
Počet poloh spojky	24	22	24	22	22
Max. Ø vrtání v oceli	10 mm	13 mm	10 mm	13 mm	13 mm
ve dřevě	25 mm	25 mm	28 mm	32 mm	32 mm
Doba nabíjení	1 hodina	1 hodina	1 hodina	1 hodina	1 hodina
Levý a pravý chod	ano	ano	ano	ano	ano
Hmotnost	1,85 kg	1,8 kg	2 kg	2 kg	1,7 kg
Dodáváno v kufru	ano	ano	ano	ano	ano
Pracovní osvětlení LED	ne	ano	ne	ano	ano

**obj. číslo**

**45014701**

**45015300**

**45016000**

**45015800**

**45115900**

**cena**

**3 990,-**

**5 990,-**

**4 290,-**

**6 990,-**

**7 590,-**

LITHIUM POWER



**WORX**  
PROFESSIONAL

Elektrické a aku nářadí

**Aku vrtačka**

	<b>WU167.1</b>	<b>WU164</b>	<b>WU166</b>
Jmenovité napětí aku	18 V	18 V	18 V
Kapacita akumulátoru	1,5 Ah Ni-Cd	2,6 Ah Ni-MH	2,6 Ah Li-Ion
Počet akumulátorů	3	2	2
Max. krouticí moment	55 Nm	55 Nm	55 Nm
Otáčky I. rychlost	0 - 350/min.	0 - 400/min.	0 - 400/min.
II. rychlost	0 - 1 300/min.	0 - 1 300/min.	0 - 1 300/min.
Kapacita sklíčidla	1,5 - 13 mm	1,5 - 13 mm	1,5 - 13 mm
Počet poloh spojky	24	21+1	21+1
Max. Ø vrtání v oceli	13 mm	13 mm	13 mm
ve dřevě	38 mm	38 mm	38 mm
Doba nabíjení	1 hodina	1 hodina	1 hodina
Levý a pravý chod	ano	ano	ano
Hmotnost	2,4 kg	2,4 kg	2,1 kg
Dodáváno v kufru	ano	ano	ano
Pracovní osvětlení LED	ne	ano	ano

**obj. číslo**

**45016701**

**45016403**

**45016600**

**cena**

**6 690,-**

**7 990,-**

**8 990,-**



DALŠÍ  
str. 18  
PŘÍSLUŠENSTVÍ



obr. WU164

**Aku vrtačka  
s příklepem**

	<b>WU367</b>	<b>WU370</b>
Jmenovité napětí aku	18 V	18 V
Kapacita akumulátoru	2,6 Ah Ni-MH	2,6 Ah Li-Ion
Počet akumulátorů	2	2
Max. krouticí moment	60 Nm	60 Nm
Otáčky I. rychlost	0 - 400/min	0 - 400/min
II. rychlost	0 - 1 300/min	0 - 1 300/min
Údery I. rychlost	0 - 6 400/min	0 - 6 400/min
II. rychlost	0 - 20 800/min	0 - 20 800/min
Kapacita sklíčidla	1,5 - 13 mm	1,5 - 13 mm
Počet poloh spojky	22	22
Max. Ø vrtání v oceli	13 mm	13 mm
ve zdivu	16 mm	16 mm
ve dřevě	45 mm	45 mm
Doba nabíjení	1 hodina	1 hodina
Levý a pravý chod	ano	ano
Hmotnost	2,7 kg	2,4 kg
Dodáváno v kufru	ano	ano
Pracovní osvětlení LED	ano	ano

**obj. číslo**

**45036700**

**45037000**

**cena**

**9 990,-**

**10 990,-**



DALŠÍ  
str. 18  
PŘÍSLUŠENSTVÍ



obr. WU367

PROFI



## Aku utahovák

Akumulátor 12V, 2,6 Ah Ni-MH  
Počet akumulátorů 2  
Max. krouticí moment 100 Nm  
Počet otáček 0 - 2 400/min.  
Počet úderů 0 - 3 000/min.  
Upínání nástrojů 1/4" vnitřní 6hran  
Doba nabíjení 1 hodina  
Dodáváno v kufru ano  
Hmotnost stroje 1,6 kg

obj. číslo

**WU282**

12V, 2,6 Ah Ni-MH  
2  
100 Nm  
0 - 2 400/min.  
0 - 3 000/min.  
1/4" vnitřní 6hran  
1 hodina  
ano  
1,6 kg

obj. číslo

cena

**6 990,-**

**WU284**

18V, 2,6 Ah Ni-MH  
2  
130 Nm  
0 - 2 400/min.  
0 - 3 000/min.  
1/4" vnitřní 6hran  
1 hodina  
ano  
1,8 kg

obj. číslo

**9 990,-**

DALŠÍ  
str. 18  
PŘÍSLUŠENSTVÍ



obr. WU284



HOBBY



DALŠÍ  
str. 18  
PŘÍSLUŠENSTVÍ

## El. vrtačka s příklepem **EBF-500**

Příkon 500 W/230 V  
Otáčky 0 - 3 000/min.  
Skličitadlo do Ø 13 mm  
Ø vrtání beton/kov/dřevo 13/10/25 mm  
Počet úderů 0 - 48 000/min.  
Levý a pravý chod ano  
Hmotnost 1,8 kg

obj. číslo

cena

**699,-**

500 W/230 V  
0 - 3 000/min.  
Ø 13 mm  
13/10/25 mm  
0 - 48 000/min.  
ano  
1,8 kg

obj. číslo

**PDM1031**



SEMI  
PROFI



## El. vrtačka s příklepem **FPD-810**

Příkon 810 W/230 V  
Otáčky 0 - 2 600/min.  
Skličitadlo do Ø 13 mm  
Ø vrtání beton/kov/dřevo 13/10/25 mm  
Počet úderů 0 - 40 000/min.  
Levý a pravý chod ano  
Hmotnost 2,3 kg

obj. číslo

cena

**999,-**

**FDPD-710**

710 W/230 V  
0 - 2 700/min.  
Ø 13 mm  
13/10/25 mm  
0 - 43 200/min.  
ano  
2,1 kg

obj. číslo

**1 290,-**



obr. FPD-810

obr. FDPD-710

DALŠÍ  
str. 18  
PŘÍSLUŠENSTVÍ

SEMI  
PROFI



DALŠÍ  
str. 18  
PŘÍSLUŠENSTVÍ

## El. vrtačka s příklepem **FKB-1050/2** (dvourychlostní)

Příkon 1 050 W/230 V  
Otáčky 0 - 1 100, 0 - 3 000/min.  
Skličitadlo do Ø 13 mm  
Ø vrtání kov/dřevo 13/13/30 mm  
Počet úderů 0 - 17 600, 0 - 48 000/min.  
Levý a pravý chod ano  
Hmotnost 4,5 kg

obj. číslo

cena

**1 990,-**

1 050 W/230 V  
0 - 1 100, 0 - 3 000/min.  
Ø 13 mm  
13/13/30 mm  
0 - 17 600, 0 - 48 000/min.  
ano  
4,5 kg

obj. číslo

**PDM1016**



PROFI



## Elektrická vrtačka **WU100** s příklepem **WU305**

Příkon 500 W/230 V  
Otáčky 0 - 2 500/min.  
Frekvence příklepů ne  
Skličitadlo do Ø 1 - 10 mm  
Ø vrtání kov/dřevo(zdvo) 10/25 mm  
Regulace otáček ano  
Levý a pravý chod ano  
Dodáváno v kufru ano  
Hmotnost 1,5 kg

obj. číslo

cena

**1 990,-**

710 W/230 V  
0 - 2 800/min.  
0 - 44 800/min.  
Ø 1,5 - 13 mm  
13/32 (16) mm  
ano  
ano  
ano  
2,4 kg

obj. číslo

**2 290,-**

obr. WU100

obr. WU305.1



DALŠÍ  
str. 18  
PŘÍSLUŠENSTVÍ



DALŠÍ  
str. 18  
PŘÍSLUŠENSTVÍ

obr. WU303

El. příklepová vrtačka

**WU303**  
Příkon 800 W/230 V  
Otáčky 0 - 1300 / 0 - 2700/min.  
Frekvence příklepů 0 - 20 800 / 0 - 43 200/min.  
Skličidlo do Ø 1,5 - 13 mm  
Ø vrtání kov/zdivo/dřevo 13/20/32 mm  
Regulace otáček ano  
Levý a pravý chod ano  
Rychloupínací skličidlo ne  
Dodáváno v kufru ano  
Hmotnost 2,45 kg  
**obj. číslo 45030300**

**cena**

**4 490,-**

**WU303.1**

Příkon 800 W/230 V  
Otáčky 0 - 1300 / 0 - 2700/min.  
Frekvence příklepů 0 - 20 800 / 0 - 43 200/min.  
Skličidlo do Ø 1,5 - 13 mm  
Ø vrtání kov/zdivo/dřevo 13/20/32 mm  
Regulace otáček ano  
Levý a pravý chod ano  
Rychloupínací skličidlo ano  
Dodáváno v kufru ano  
Hmotnost 2,45 kg  
**obj. číslo 45030301**

**4 690,-**



DALŠÍ  
str. 18  
PŘÍSLUŠENSTVÍ

El. příklepová vrtačka

**WT301KE**  
Příkon 710 W/230 V  
Otáčky 0 - 3 000/min.  
Frekvence příklepů 0 - 48 000/min.  
Skličidlo do Ø 1,5 - 13 mm  
Ø vrtání kov/zdivo/dřevo 13/20/35 mm  
Regulace otáček ano  
Levý a pravý chod ano  
Dodáváno v kufru ano  
Hmotnost 2,5 kg  
**obj. číslo 45030100**

**cena**

**4 490,-**

**RECOVER**

Unikátní systém natáčení rukojeti.



Stojan na vrtačku **DS-43**

Ø upnutí 38 až 43 mm

**obj. číslo 25033032**

**799,-**



Stojan na vrtačku **DS-43N**

Ø upnutí 38 až 43 mm

**obj. číslo 25033033**

**1 590,-**

*k dodání od 08/2011*



**PROFI  
provedení**



**Vykružovací korunkové  
vrtáky sada**

Ø 18, 20, 24, 27, 37,  
43, 50, 63 mm

**obj. číslo 06011808**

**160,-**



**HSS korunkové vrtáky  
Bi-metalsada**

Ø 19, 22, 29, 38, 44, 51, 57, 64 mm  
- použití: dřevo, dřevotříska, sádrokarton,  
kovy do síly 8 mm

**obj. číslo 06024751**

**1 090,-**



**Sada sukovníků**

Ø 15, 20, 25, 30, 35 mm

**obj. číslo 06011135**

**190,-**



**Úchyt šestihran**



**109,-**

Ø 11 mm  
**obj. číslo 25001809**

**Úchyt SDS**



**109,-**

Ø 11 mm  
**obj. číslo 25001810**

**Korunkový vrták  
do zdiva**



**219,-**

Ø 75 mm  
**obj. číslo 25001807**

**Vrták stromkový**

Sada 3 kusy  
Ø 4 - 12 mm  
Ø 6 - 20 mm  
Ø 6 - 30 mm

**1 290,-**

**obj. číslo 25000042**



HOBBY



**Zvláštní příslušenství:**  
sekáče do vrt. kladiva 4 ks  
**obj. č. 25023950 350,-**



## Vrtací kladivo

Příkon 850 W/230 V  
Otáčky naprázdno 750/min.  
Počet úderů 2 920/min.  
Pracovní energie 3,3 J  
Průměr vrtání - beton 28 mm  
- kov 13/16 mm  
- dřevo 40 mm

Hmotnost 5,4 kg  
**obj. číslo**

**cena**

**EBF-850K**



Dodáváno v kufru včetně příslušenství

**1 990,-**

SEMI PROFI



**Zvláštní příslušenství:**  
sekáče do vrt. kladiva 4 ks  
**obj. č. 25023950 350,-**



## Vrtací kladivo

Příkon 900 W/230 V  
Otáčky naprázdno 0 - 950/min.  
Počet úderů 0 - 4 500/min.  
Pracovní energie 2,4 J  
Průměr vrtání - beton 26 mm  
- kov 13 mm  
- dřevo 30 mm

Hmotnost 7,5 kg  
**obj. číslo**

**cena**

**FDHD-900K**



Dodáváno v kufru včetně příslušenství

**2 890,-**

SEMI PROFI



**Zvláštní příslušenství:**  
sekáče do vrt. kladiva 4 ks  
**obj. č. 25023950 350,-**



## Vrtací kladivo

Příkon 1 100 W/230 V  
Otáčky naprázdno 750/min.  
Počet úderů 2 920/min.  
Pracovní energie 4 J  
Průměr vrtání - beton 30 mm  
- kov 16 mm  
- dřevo 40 mm

Hmotnost 6,3 kg  
**obj. číslo**

**cena**

**FDHD-1100K**



Dodáváno v kufru včetně příslušenství

**2 990,-**

SEMI PROFI



**Zvláštní příslušenství:**  
sekáče do vrt. kladiva 4 ks  
**obj. č. 25023950 350,-**



## Vrtací kladivo

Příkon 1 500 W/230 V  
Otáčky naprázdno 0 - 780/min.  
Počet úderů 0 - 2 700/min.  
Pracovní energie 4,5 J  
Průměr vrtání - beton 30 mm  
- kov 16 mm  
- dřevo 40 mm

Hmotnost 8,5 kg  
**obj. číslo**

**cena**

**FBH-1500**



Dodáváno v kufru včetně příslušenství

**3 390,-**

*k dodání od 04/2011*

PROFI



## El. příklepová vrtačka

Příkon 710 W/230 V  
Otáčky 0 - 1 050/min.  
Frekvence příklepů 0 - 4 600/min.  
Pracovní energie 2,7 J  
Ø vrtání kov/zdivo/dřevo 13/26/30 mm  
Regulace otáček ano  
Levý a pravý chod ano  
Výmenné sklíčko (zub/SDS) ne  
Dodáváno v kufru ano  
Hmotnost 2,5 kg  
**obj. číslo**

**cena**

**WU330**

710 W/230 V  
0 - 1 050/min.  
0 - 4 600/min.  
2,7 J  
13/26/30 mm  
ano  
ano  
ne  
ano  
2,5 kg  
**45033000**

**5 990,-**

**WU330.2**

800 W/230 V  
0 - 1 050/min.  
0 - 4 600/min.  
2,7 J  
13/26/30 mm  
ano  
ano  
ano  
ano  
2,5 kg  
**45033004**

**6 690,-**



obr. WU330.2

Dodáváno v kufru včetně příslušenství



**NEJLEVNĚJŠÍ  
ve své třídě na trhu**

*k dodání od 04/2011*

Dodáváno v kufru včetně příslušenství

Demoliční kladivo **DHM-1600**

Příkon 1 600 W/230 V  
Otáčky naprázdno 1 500/min.  
Počet úderů 1 500/min.  
Pracovní energie **50 J**  
Upínací šestihran 30 mm  
Hmotnost 16 kg  
**obj. číslo HDM1020**

**cena**

**7 990,-**

**Zvláštní příslušenství:**  
sekáč plochý 410 x 30 mm  
**obj. č. HDA1006 560,-**

sekáč špice dl. 410 mm  
**obj. č. HDA1007 560,-**



**POWERLINE**



Drážkovací fréza do zdiva **FWS-125/4K**

Příkon 1 700 W/230V  
Otáčky 4 000/min.  
Průměr kotouče 125 mm  
Max. prořez 28 mm  
Šířka drážky 14/19/29 mm  
Hmotnost 8,2 kg  
**obj. číslo WSM1009**

**cena**

**3 290,-**

Dodáváno v kufru se  
2 drážkovacími kotouči a  
sekáči. **Fréza je vybavena  
laserem.**



**POWERLINE**



Drážkovací fréza do zdiva **FDWS-150K**

Příkon 1 600 W/230V  
Otáčky 6 000/min.  
Průměr kotouče 150 mm  
Max. prořez 40 mm  
Šířka drážky 8 - 30 mm  
Hmotnost 9 kg  
**obj. číslo WSM1008**

**cena**

**3 990,-**

Dodáváno v kufru se  
2 drážkovacími kotouči,  
sekáči a kufříkem.  
**Fréza je vybavena  
laserem.**



**POWERLINE**



Stolní diamant. řezačka **FTZ-600N**

Příkon 600 W/230V  
Otáčky 2 950/min.  
Průměr kotouče 180 mm  
Max. prořez (90°) 35 mm, (45°) 20 mm  
Nastavení úhlu 0 - 45°  
Rozměr stolu 360 x 330 mm  
Hmotnost 10,9 kg  
**obj. číslo TCM1010**

**cena**

**1 990,-**

**Zvláštní příslušenství:**  
diamantový kotouč  
Ø 180 mm  
**obj. č. TCA1004 290,-**



**POWERLINE**

★ ★ ★  
**PROFI**



**PROMA**

Řezačka na dlažbu

**RD-600**

Příkon 2 200 W/400 V  
Otáčky 2 800/min.  
Ø kotouče 350 x 25,4 mm  
Kapacita řezu (délka/výška) 600/135 mm  
Naklápění 0 - 45°  
Rozměr stolu 500 x 510 mm  
Chlazení 600 l/hod.  
Hmotnost 77 kg  
**obj. číslo 25069000**

**cena**

**19 900,-**

**Zvláštní příslušenství:**  
segm. diamant. kotouč  
Ø 350 mm  
**obj. č. 25120001 2 490,-**



★ ★ ★  
**SEMI PROFI**



**POWERLINE**

Míchadlo

**FPM-1600**

**Zvláštní příslušenství:**  
míchací metla  
120 x 600 mm  
**obj. č. PMA1001 640,-**

Příkon 1 600 W/230V  
Otáčky 150 - 400/min.  
300 - 650/min.  
Upínání - závit M14  
Průměr míchadla 120 mm  
Soft start ano  
Hmotnost 8,5 kg  
**obj. číslo PMM1004**

**cena**

**2 990,-**



- přímé upnutí všech míchacích metel s vnějším závitem M14
- vhodné pro míchání barev a omytkových směsí

★ ★ ★  
**SEMI PROFI**



**POWERLINE**

Dvoukotoučová bruska **FSM-150**

**Zvláštní příslušenství:**  
brusný kotouč  
Ø150 x 16 x Ø12,7 mm  
(hrubý)  
**obj. č. 60150016 290,-**  
(jemný)  
**obj. č. 60150025 280,-**

Příkon 150 W/230 V  
Otáčky 2 950/min.  
Rozměr kotouče Ø150 x 16 x Ø12,7 mm  
Ø150 x 16 x Ø12,7 mm

Dodáváno včetně kotoučů  
Hmotnost 9 kg  
**obj. číslo BGM1004**

**cena**

**1 090,-**



★ ★ ★  
**SEMI PROFI**



**POWERLINE**

Dvoukotoučová bruska **FSMW-250/150**

**Zvláštní příslušenství:**  
brusný kotouč  
Ø150 x 20 x Ø12,7 mm  
(hrubý)  
**obj. č. 60150010 440,-**  
Ø150 x 32 x Ø12,7 mm  
(jemný)  
**obj. č. 60150007 440,-**

Příkon 250 W/230 V  
Otáčky 2 950/min.  
Rozměr kotouče Ø150 x 20 x Ø12,7 mm  
Ø150 x 40 x Ø12,7 mm

Dodáváno včetně kotoučů  
Hmotnost 9 kg  
**obj. číslo BGM1020**

**cena**

**1 590,-**





Dvoukotoučová bruska **FSMC-200/150N**  
s pomaloběžným kotoučem

Příkon 250 W/230 V  
Otáčky 2 950/min.  
Rozměr kotouče  $\varnothing 150 \times 20 \times \varnothing 12,7$  mm  
Rozměr pomaloběž. kotouče  $\varnothing 200 \times 40 \times \varnothing 20$  mm  
Dodáváno včetně kotoučů  
Hmotnost 9,5 kg  
**obj. číslo BGM1021**

**cena 1 990,-**



**Zvláštní příslušenství:**  
brusný kotouč  
 $\varnothing 150 \times 20 \times \varnothing 12,7$  mm (hrubý) **obj. č. 60150010 440,-**  
 $\varnothing 200 \times 40 \times \varnothing 20$  mm (jemný) **obj. č. 60200004 690,-**



**POWERLINE**



Dvoukotoučová bruska **MBKL-1500L**  
leštička

Příkon 375 W/230 V  
Otáčky 2 850/min.  
Kotouč brusný a drátěný  $\varnothing 150 \times 20 \times \varnothing 12,7$  mm  
Kotouč leštící  $\varnothing 150 \times 20 \times \varnothing 12,7$  mm  
Dodáváno včetně kotoučů  
Hmotnost 10,3 kg  
**obj. číslo 25012004**

**cena 2 990,-**

**Zvláštní příslušenství:**  
kotouče  
 $\varnothing 150 \times 20 \times \varnothing 12,7$  mm (brusný) **obj. č. 25049057 135,-**  
(leštící) **obj. č. 25049058 135,-**  
(drátěný) **obj. č. 25049059 195,-**



**PROMA**



Dvoukotoučová bruska **BKL-1500**

Příkon 375 W/230 V  
Otáčky 2 850/min.  
Rozměr kotouče  $\varnothing 150 \times 25 \times \varnothing 12,7$  mm  
Rozměr kotouče  $\varnothing 150 \times 40 \times \varnothing 12,7$  mm  
Dodáváno včetně kotoučů  
Hmotnost 11,5 kg  
**obj. číslo 25450150**

**cena 2 490,-**

**Zvláštní příslušenství**  
**BKL-1500:** brusný kotouč (hrubý) **obj. č. 60150018 550,-**  
(jemný) **obj. č. 60150023 790,-**



**PROMA**



Dvoukotoučová bruska **BKL-2000**

Příkon 550 W/230 V  
Otáčky 2 850/min.  
Rozměr kotouče  $\varnothing 200 \times 25 \times \varnothing 16$  mm  
Rozměr kotouče  $\varnothing 200 \times 40 \times \varnothing 16$  mm  
Dodáváno včetně kotoučů  
Hmotnost 20 kg  
**obj. číslo 25450200**

**cena 3 490,-**

**Zvláštní příslušenství**  
**BKL-2000:** brusný kotouč (hrubý) **obj. č. 60200009 690,-**  
(jemný) **obj. č. 60200006 890,-**



**PROMA**



Dvoukotoučová bruska **BKS-2500**

Příkon 1 100 W/400 V  
Otáčky 2 950/min.  
Rozměr kotouče  $\varnothing 250 \times 32 \times \varnothing 32$  mm  
Hmotnost 45 kg  
**obj. číslo 25002502**

**cena 4 990,-**

**Zvláštní příslušenství:**  
podstavec pouze k BKS-2500 **obj. č. 25002503 1 290,-**  
brusný kotouč  $250 \times 32 \times 32$  mm (hrubý) **obj. č. 60250008 690,-**  
brusný kotouč  $250 \times 32 \times 32$  mm (jemný) **obj. č. 60250009 690,-**



**PROMA**

Elektrické a aku strunové sekačky	24
Elektrické a aku plotostřihy	25
El. řetězové pily, aku nůžky na živý plot, vysavač, drtič větví	26
Elektrické a aku sekačky na trávu	27
Křovinořezy, ponorná čerpadla	28
Štípačky na dřevo, montážní stůl	29
Tlakové myčky, elektrocentrály	30

☔ ☁ ☀

ušlechtilá **ZAHRADA...** 🌿

**WORX**  
it's your nature



**12 490,-**

**SA Trade novinka!**  
**Aku sekačka na trávu**  
**WG785E** (více na straně 27).



Strunová sekačka **WG110E**

Příkon 350 W/230 V  
 Otáčky 11 000/min.  
 Průměr sečení 25 cm  
 Průměr struny 1,65 mm  
 Délka struny 2 x 3 m  
 Hmotnost 2 kg  
**obj. číslo 45010110**

**cena 1 490,-**

**Zvláštní příslušenství:**  
struna s cívkou WA0008  
**obj. č. 45000810 190,-**



- Poloautomatická dvoucívka se strunou 2 x 3 m
- Teleskopická ocelová tyč s natáčením 180°
- Funkce zastříhování
- Nastavitelná rukojeť
- Bezpečnostní kryt



**WORX**  
it's your nature



Strunová sekačka **WG104E.1**

Příkon 550 W/230 V  
 Otáčky 9 500/min.  
 Průměr sečení 30 cm  
 Průměr struny 1,4 mm  
 Délka struny 2 x 5 m  
 Hmotnost 3,4 kg  
**obj. číslo 45010401**

**cena 2 290,-**

**Zvláštní příslušenství:**  
struna s cívkou WA0008  
**obj. č. 45000810 190,-**



- Ergonomická rukojeť
- Otočná nastavitelná rukojeť
- Teleskop. prodlužovací tyč 210mm Max
- Funkce zastříhování
- Otočná hlava
- 100% automatický posuv struny z dvoucívky
- Sklopný vymezovač vzdálenosti vyžínání
- Bezpečnostní kryt



**WORX**  
it's your nature



Aku strunová sekačka **WG150E**

Akumulátor 18V/1.7Ah Ni-Cd  
 Doba nabíjení 1 hod. (rychlónabíjení)  
 Otáčky 8 500/min.  
 Průměr sečení 25 cm  
 Průměr struny 1,65 mm  
 Délka struny 1 x 5 m  
 Hmotnost 3,1 kg  
**obj. číslo 45000810**

**cena 3 190,-**

**Zvláštní příslušenství:**  
struna s cívkou WA0004  
**obj. č. 45000400 190,-**



- Ergonomická rukojeť, Nastavitelná přídatná rukojeť
- Otočná nastavitelná rukojeť
- Teleskopická ocelová tyč s natáčením 210 mm
- Funkce zastříhování
- Otočná hlava
- 100% automatický posuv struny
- Sklopný vymezovač vzdálenosti vyžínání
- Bezpečnostní kryt, akumulátor, nabíječka

Aku zdroj 18V 1,7 Ah Ni-Cd WA3152  
**obj. č. 45031520 1 990,-**



**WORX**  
it's your nature



**WORX**  
it's your nature



Plotostříh **WG206E**

Příkon 450 W/230 V  
Otáčky 3 200/min.  
Délka lišty 51 cm  
Max. průměr větvi 16 mm  
Hmotnost 3,4 kg  
**obj. číslo 45010206**

**cena 2 290,-**

**Základní příslušenství:**  
bezpečnostní kryt  
kryt lišty

- Duální ostří snižující vibrace při práci a únavu obsluhy
- Hliníkové pouzdro lišty pro ochranu ostří a snadné čištění
- Ergonomické rukojeti zvyšují komfort a bezpečnost držení
- Duální systém spínání zvyšuje bezpečnost obsluhy



**WORX**  
it's your nature



Plotostříh **WG208E**

Příkon 500 W/230 V  
Otáčky 3 200/min.  
Délka lišty 60 cm  
Max. průměr větvi 20 mm  
Hmotnost 3,8 kg  
**obj. číslo 45010208**

**cena 2 790,-**

**Základní příslušenství:**  
bezpečnostní kryt  
kryt lišty

- Duální ostří snižující vibrace při práci a únavu obsluhy
- Hliníkové pouzdro lišty pro ochranu ostří a snadné čištění
- Ergonomické rukojeti zvyšují komfort a bezpečnost držení
- Duální systém spínání zvyšuje bezpečnost obsluhy



**WORX**  
it's your nature



Plotostříh **WG204E**

Příkon 600 W/230 V  
Otáčky 3 400/min.  
Délka lišty 53 cm  
Max. průměr větvi 24 mm  
Hmotnost 4,4 kg  
**obj. číslo 45010204**

**cena 3 790,-**

**Základní příslušenství:**  
bezpečnostní kryt  
kryt lišty

- Duální ostří snižující vibrace při práci a únavu obsluhy
- Hliníkové pouzdro lišty pro ochranu ostří a snadné čištění
- Ergonomické rukojeti zvyšují komfort a bezpečnost držení
- Duální systém spínání zvyšuje bezpečnost obsluhy
- Teleskopická rukojet max. 100 mm
- Otočné přidavné držadlo



**WORX**  
it's your nature

**Zvláštní příslušenství:**  
Aku zdroj 18 V 1,7 Ah  
NiCd - WA3152  
**obj. č. 45031520 1 990,-**

Aku plotostříh **WG250E**

Akumulátor 18 V, 1,7 Ah Ni-Cd  
Otáčky 2 400/min.  
Délka lišty 51 cm  
Max. průměr větvi 14 mm  
Hmotnost 3,1 kg  
**obj. číslo 45010250**

**cena 3 290,-**

**Základní příslušenství:**  
Bezpečnostní kryt, kryt lišty, držák na zeď, akumulátor, nabíječka

- Ergonomické rukojeti zvyšují komfort a bezpečnost držení
- Třístranný přepínač funkcí, Rychlonastavitelné držadlo
- Duální ostří snižující vibrace při práci a únavu obsluhy
- Duální systém spínání zvyšuje bezpečnost obsluhy
- Držák na zeď pro bezpečné skladování





Elektrická řetězová pila **WG300E**

Příkon 1 800 W/230 V  
Délka lišty 350 mm  
Olejová náplň 200 ml  
Rychlost řetězu 10 m/s  
Rozteč řetězu 3/8"  
Hmotnost 4,7 kg

**obj. číslo 45010300**

**cena 3 390,-**

- Napínání řetězu bez nářadí
- Automatické mazání řetězu
- Indikátor hladiny oleje s filtrem
- Ergonomické rukojeti zvyšují komfort a bezpečnost držení
- Snadno přístupné vrchní plnění olejové nádrže
- Kovový ozubený doraz
- Řetězová brzda, Řetěz Oregon
- Objemná olejová nádrž s filtrem



**WORX**  
it's your nature



Elektrická řetězová pila **WG303E**

Příkon 2 000 W/230 V  
Délka lišty 400 mm  
Olejová náplň 200 ml  
Rychlost řetězu 12 m/s  
Rozteč řetězu 3/8"  
Hmotnost 4,8 kg

**obj. číslo 45010303**

**cena 4 990,-**

- Napínání řetězu bez nářadí
- Automatické mazání řetězu
- Indikátor hladiny oleje s filtrem
- Ergonomické rukojeti zvyšují komfort a bezpečnost držení
- Snadno přístupné vrchní plnění olejové nádrže
- Kovový ozubený doraz
- Řetězová brzda, Řetěz Oregon
- Objemná olejová nádrž s filtrem



**WORX**  
it's your nature



Aku nůžky na živý plot **WG800E.1**

Akumulátor 3,6 V, 1,3 Ah, Li-ION  
Otáčky 1 000/min.  
Max. délka lišty na plot 128 mm  
Max. šířka lišty na trávu 80 mm  
Max. průměr větví 8 mm  
Doba nabíjení 3-5 hod.  
Hmotnost 0,6 kg

**obj. číslo 45010800**

**cena 2 190,-**

- Kompaktní a lehký design
- Ergonomická rukojeť
- 2 v 1 nůžky na keře a trávu
- Li-Ion baterie technologie: vysoká kapacita, ne-samovybíjení, bez paměťového efektu
- Indikátor nabíjení baterie
- Dodáváno v kufru



**WORX**  
it's your nature



Vysavač a mulčovač **WG501E**

Příkon 3 000 W/230 V  
Rychlost sání 335 km/h  
Průtok vzduchu 10m<sup>3</sup>/min  
Kapacita vaku 54 litrů  
Mulčovací poměr 10:1  
Hmotnost 3,8 kg

**obj. číslo 45010501**

**cena 3 290,-**

- Nejkompaktnější a nejlehčí vysavač ve své třídě!
- Jednoruční, lehké, komfortní a snadné ovládání
- Tvarované ústí pro snadné vysávání okolo překážek a zdí
- Systém čištění vstupu
- Snadná změna funkce sání/foukání bez montážního nářadí
- 3 v 1 (sání, foukání a mulčování)
- Ergonomická rukojeť
- 7 rychlostí vysávání, sběrný vak



**WORX**  
it's your nature



Tichý drtič větví **WG401E**

Příkon 2 500 W/230 V  
Otáčky naprázdno 40/min.  
Max. průměr větví 40 mm  
Hmotnost 28 kg

**obj. číslo 45010401**

**cena 9 790,-**

- TICHÝ CHOD!
- Autoposuv větví
- Ochrana proti přetížení s indikátorem
- 2 kolečka a vestavěná madla pro manipulaci
- Možnost zpětného chodu
- Sběrný vak



**WORX**  
it's your nature



**WORX**  
it's your nature



**Základní příslušenství:**  
sběrný koš

## El. sekačka na trávu **WG706E**

Příkon 1 200 W/230 V  
 Průměr sečené plochy 33 cm  
 Výška sečení 20 - 60 mm  
 Polohy nastavení výšky 3  
 Objem koše 30 litrů  
 Hmotnost 10 kg  
**obj. číslo 45000706**

**cena 4 890,-**

- 2 v 1 (sběrný koš nebo zadní výhoz)
- Velmi tichý chod, rozšířená o turbo rychlost sečení
- Sběrný koš s plastovým víkem, indikátor naplnění koše
- Sklopná páková ovládací madla, Držadlo z pěnovým madlem
- Manuální nastavení výšky sečení, Ruční madlo pro transport



**WORX**  
it's your nature



**Základní příslušenství:**  
sběrný koš, vestavěné mulčování

## El. sekačka na trávu **WG708E**

Příkon 1 600 W/230 V  
 Průměr sečené plochy 40 cm  
 Výška sečení 20 - 70 mm  
 Polohy nastavení výšky 6  
 Objem koše 50 litrů  
 Hmotnost 14,5 kg  
**obj. číslo 45000708**

**cena 6 690,-**

- 3 v 1 (sběrný koš, zadní výhoz, mulčování)
- Velmi tichý chod, rozšířená o turbo rychlost sečení
- Sběrný koš s plastovým víkem, indikátor naplnění koše
- Sklopná páková ovládací madla, Držadlo z pěnovým madlem
- Velká zadní kolečka, Centrální nastavení výšky sečení
- Ruční madlo pro transport



**WORX**  
it's your nature



**až 1500 m<sup>2</sup>  
na 1 nabití**

**Základní příslušenství:**  
Sběrný koš, akumulátor, nabíječka

## Aku sekačka na trávu **WG783E**

Akumulátor 24 V/5 Ah (nabíjení 5-7 hod.)  
 Průměr sečené plochy 33 cm  
 Výška sečení 20 - 60 mm  
 Polohy nastavení výšky 3  
 Objem koše 30 litrů  
 Hmotnost 14 kg  
**obj. číslo 45000783**

**cena 8 990,-**

- 2 v 1 (sběrný koš nebo zadní výhoz)
- Velmi tichý chod, rozšířená o turbo rychlost sečení
- Sběrný koš s plastovým víkem, indikátor naplnění koše
- Sklopná páková ovládací madla, Držadlo z pěnovým madlem
- Manuální nastavení výšky sečení
- Inteligentní nabíječka – při nabití automatické odpojení od sítě, Vyjímatelný akumulátor s indikátorem



**WORX**  
it's your nature



**až 1500 m<sup>2</sup>  
na 1 nabití**

**Základní příslušenství:**  
Sběrný koš, akumulátor, nabíječka, vestavěné mulčování

## Aku sekačka na trávu **WG785E**

Příkon 24 V/10 Ah (nabíjení 10-12 hod.)  
 Průměr sečené plochy 40 cm  
 Výška sečení 20 - 70 mm  
 Polohy nastavení výšky 6  
 Objem koše 50 litrů  
 Hmotnost 23 kg  
**obj. číslo 45000785**

**cena 13 990,-**

- 3 v 1 (sběrný koš, zadní výhoz, mulčování), Velká zadní kolečka
- Velmi tichý chod, rozšířená o turbo rychlost sečení
- Sběrný koš s plastovým víkem, indikátor naplnění koše
- Vyjímatelný akumulátor s indikátorem o stavu kapacity baterie
- Inteligentní nabíječka – při nabití automatické odpojení od sítě
- Sklopná ovládací madla, Centrální nastavení výšky sečení, Zadní váleček pro formování tzv. „Anglického trávníku“





**ABG**  
POWER TOOLS

Křovinořezy

Výkon max. Podle ISO 8893  
Zdvihový objem  
Max. otáčky nože  
Průměr nože  
Hladina akustického tlaku v dB  
Suchá hmotnost (bez nože a paliva)  
**obj. číslo**

**cena**

**Základní příslušenství:**

tříramenný kotouč, ramenní popruh,  
strunová hlava (nylon 2,4 mm)

**Zvláštní příslušenství:**

náhradní hlava se strunou **obj. č. 06003058 390,-**  
třířibitý nůž **obj. č. 06004202 290,-**

**ABG 330HB**

900 W  
32,6 cm<sup>3</sup>  
9 000/min.  
255 mm  
96 dB  
6,7 kg  
**06004177**

**5 990,-**

**ABG 430HB**

1 250 W  
42,7 cm<sup>3</sup>  
9 000/min.  
255 mm  
96 dB  
7,4 kg  
**06004179**

**7 990,-**

• přenos výkonu motoru pevnou hřídelí pomocí ložisek

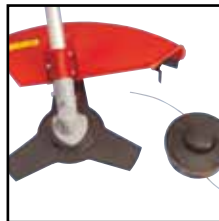

Ostříčka pilových řetězů **OSR-85**

Příkon  
Otáčky  
Hřídel  
Brusný kotouč  
Rozměry  
Hmotnost  
**obj. číslo**

**cena**

**Zvláštní příslušenství pro OSR-85:**  
brusný kotouč **obj. č. 25049060 89,-**

85 W/230 V  
4 800/min.  
23 mm  
108 x 3 mm  
330 x 160 x 250 mm  
2,2 kg  
**25019000**

**899,-**



Ponorná čerpadla kalová

Příkon  
Max. dopravní výška  
Max. tlačná kapacita  
Max. ponorná hloubka  
Max. velikost tlačných částic  
Max. teplota vody  
Přívodní kabel  
Hmotnost  
**obj. číslo**

**cena**

**PDW-550**

550 W/230 V  
7 m  
9 500 l/hod.  
8 m  
35 mm  
35 °C  
10 m  
5,1 kg  
**25100550**

**1 290,-**

**PDW-900**

900 W/230 V  
8,5 m  
14 000 l/hod.  
8 m  
35 mm  
35 °C  
10 m  
5,4 kg  
**25100900**

**1 590,-**





## Štípačka na dřevo **HSP-250**

Příkon 1 500 W/230 V  
 Max. tlačná síla pístu 5 t  
 Štípací tlak 20 MPa  
 Náplň oleje 2,4 l  
 Ø polena 50 - 250 mm  
 Max. délka polena 500 mm  
 Rozměry štípačky 1 200 x 260 x 485 mm  
 Hmotnost 50 kg  
 Elektrohydraulický pohon

**obj. číslo 25065562**

**cena 6 490,-**

• konstrukční řešení použité u tohoto modelu odlišuje štípačku HSP-250 od běžně prodávaných typů

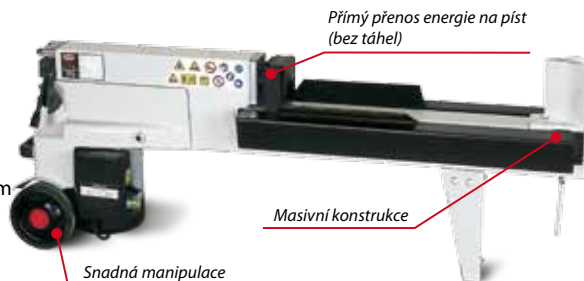

## Štípačka na dřevo **HSP-320**

Příkon 3 000 W/400 V  
 Max. tlačná síla pístu 8 t  
 Štípací tlak 18 MPa  
 Náplň oleje 4 l  
 Ø polena 150 - 320 mm  
 Max. délka polena 1 040/780/590 mm  
 Rozměry 830 x 930 x 1 470 mm  
 Hmotnost 115 kg  
 Elektrohydraulický pohon

**obj. číslo 25000320**

**cena 13 990,-**

• 3 pozice pracovní výšky  
 • bezpečné obouřuční ovládání  
 • snadná manipulace



## Montážní stůl **WU060**

Rozsah upínání 940 mm  
 Síla upínání 1000 kg  
 Max. zatížení 100 kg  
 Velikost složeného stolu 773 x 350 x 336 mm  
 Velikost postaveného stolu 1000 x 985 x 885 mm  
 Hmotnost stroje 19,6 kg  
 Kovové čelisti jsou vybaveny pryžovými podložkami

**obj. číslo 45060000**

**cena 5 990,-**





**Základní příslušenství:**  
stříkáč pistol, hadice 5 m, nádoba na čisticí, uhlíkový motor

Tlaková myčka s funkcí Autostop **PPW-140**

Příkon	1 400 W/230 V
Tlak maximální	140 bar
Tlak pracovní	70 bar
Otáčky	1 900/min.
Spotřeba vody	5 l/min.
Max. teplota vody	50 °C
Rozměr	390 x 270 x 260 mm
Hmotnost	6 kg
<b>obj. číslo</b>	<b>25100140</b>

**cena** **1 990,-**

• funkce Autostop (aut. odstavení motoru při uvolnění spouště)



**Základní příslušenství:**  
stříkáč pistol, hadice 5 m, integrovaná nádoba na čisticí, indukční motor

Tlaková myčka s funkcí Autostop **PPW-160**

Příkon	1 500 W/230 V
Tlak maximální	160 bar
Tlak pracovní	90 bar
Otáčky	2 800/min.
Spotřeba vody	6 l/min.
Max. teplota vody	50 °C
Rozměr	920 x 350 x 380 mm
Hmotnost	16 kg
<b>obj. číslo</b>	<b>25100160</b>

**cena** **3 990,-**

• funkce Autostop (aut. odstavení motoru při uvolnění spouště)



Elektrocentrála **FGG-800**

Jmenovité napětí	230 V
Frekvence	50 Hz
Max. el. výkon	800 W
Motor	2-taktní, chlazený vzduchem
Zdvihový objem	63,6 cm <sup>3</sup>
Palivová nádrž	4,2 l
Doba běhu/max. zatížení	8 hod./1 nádrž
Hmotnost	17,6 kg
<b>obj. číslo</b>	<b>AGM1009</b>

**cena** **3 490,-**

Garantovaná hladina akustického výkonu  $A_{LWA,G} = 94$  dB



POWERLINE



Elektrocentrála **FGG-2000/15**

Jmenovité napětí	230 V
Frekvence	50 Hz
Max. el. výkon	2 200 W
Motor	4-taktní, chlazený vzduchem
Zdvihový objem	196 cm <sup>3</sup>
Palivová nádrž	15 l
Doba běhu/max. zatížení	11 hod./1 nádrž
Hmotnost	42,5 kg
<b>obj. číslo</b>	<b>AGM1008</b>

**cena** **8 990,-**

Garantovaná hladina akustického výkonu  $A_{LWA,G} = 95$  dB



POWERLINE

<i>Kombi brusky</i>	<b>32</b>
<i>Dlabačky, truhlářské svěrky</i>	<b>34</b>
<i>Hoblovky s protahem</i>	<b>35</b>
<i>Kotoučové a formátovací pily</i>	<b>36</b>
<i>Pilové kotouče</i>	<b>39</b>
<i>Truhlářské frézky</i>	<b>40</b>
<i>Dřevoobráběcí kombinace</i>	<b>41</b>
<i>Pásové pily na dřevo</i>	<b>42</b>
<i>Odsavače prachu</i>	<b>43</b>
<i>Soustruhy na dřevo, sada dlát, hoblice</i>	<b>44</b>



**SA TRADE DOPORUČUJE:**  
**dřevoobráběcí kombinace**  
**DKS-3/1** (více na straně 41).

**82 900,-**

**Kombi brusky** jsou určeny pro broušení dřeva, kovů i plastů, zejména pak pro odstraňování starého laku, odrezování, leštění, srážení hran, apod. Jsou vhodné pro domácí a kutilské práce i pro malou a střední sériovou výrobu. Stabilní konstrukce zaručuje přesné broušení. Naklápění brusných ramen spolu s využitím brusných kotoučů (dle typu) předurčují stroj k mnoha variabilním způsobům použití.

Čelní bruska **BKC-305**



**4 990,-**

obj. číslo 25350305

Kombi bruska **BP-100**

obj. číslo 25702100



**2 790,-**

Kombi bruska **BP-150**

obj. číslo 25702150



**7 490,-**

Pásová bruska **BP-152P**



**15 900,-**

obj. číslo 25702153

**Technické parametry**

Parametr/typ	BKC-305	BP-100	BP-150	BP-152P	BPS-152
Napětí	V 230	230	230	230	400
Příkon	W 550	370	550	1100	1500
Otáčky	min. <sup>-1</sup> 1400	1450	1400	2900	-
Rychlost pásu	m/min. -	275	330	780	960
Průměr kotouče	mm 305	150	230	-	-
Rozměr pásu	mm -	100 x 915	150 x 1220	152 x 2010	152 x 2515
Úhel nastavení	stupně 0 - 45	0 - 45	0 - 90	0 - 45	0 - 90
Rozměr bočního stolu	mm -	-	-	790 x 221	840 x 300
Rozměr čelního stolu	mm -	-	-	514 x 221	250 x 300
Hmotnost	kg 36,5	17	55	90	110
Objednávací číslo	25350305	25702100	25702150	25702153	25702152
<b>Cena</b>	<b>4 990,-</b>	<b>2 790,-</b>	<b>7 490,-</b>	<b>15 900,-</b>	<b>22 900,-</b>

Pásová bruska **BPS-152**

obj. číslo 25702152

Plynulé naklápění pásu  
v rozsahu 0 - 90°

Výškově nastavitelný  
boční stůl

Napínání pásu

Výškově nastavitelný  
čelní stůl

Robustní provedení

Excentrický pohyb  
pásu zvyšuje  
jeho využití  
a životnost

Zamykatelná skříňka  
na nářadí v podstavci

**22 900,-**

(19 083,- bez DPH)

**k dodání od 06/2011**



brusný disk



brusný pás

**Zvláštní příslušenství BPS-152:**

brusný pás 150 x 2 515 mm (š x d)

zr. 40	obj. č. 60152040	260,-
zr. 60	obj. č. 60152060	260,-
zr. 80	obj. č. 60152080	220,-
zr. 100	obj. č. 60152100	220,-
zr. 120	obj. č. 60152120	220,-

**Zvláštní příslušenství BKC-305:**

samolepící brusný disk Ø 305 mm

zr. 40	obj. č. 60305040	90,-
zr. 60	obj. č. 60305060	90,-
zr. 80	obj. č. 60305080	80,-
zr. 100	obj. č. 60305100	80,-
zr. 120	obj. č. 60305120	80,-

**Zvláštní příslušenství BP-152P:**

brusný pás 150 x 2 010 mm (š x d)

zr. 40	obj. č. 60153040	250,-
zr. 60	obj. č. 60153060	250,-
zr. 80	obj. č. 60153080	210,-
zr. 100	obj. č. 60153100	210,-
zr. 120	obj. č. 60153120	210,-

**Zvláštní příslušenství BP-100:**

brusný pás 100 x 915 mm (š x d)

zr. 40	obj. č. 60605004	90,-
zr. 60	obj. č. 60605006	90,-
zr. 80	obj. č. 60605008	70,-
zr. 100	obj. č. 60605010	70,-
zr. 120	obj. č. 60605012	70,-

samolepící brusný disk Ø 150 mm

zr. 40	obj. č. 60605104	17,-
zr. 60	obj. č. 60605106	17,-
zr. 80	obj. č. 60605108	17,-
zr. 100	obj. č. 60605110	15,-
zr. 120	obj. č. 60605112	15,-

**Zvláštní příslušenství BP-150:**

brusný pás 150 x 1 220 mm (š x d)

zr. 40	obj. č. 60606004	190,-
zr. 60	obj. č. 60606006	180,-
zr. 80	obj. č. 60606008	150,-
zr. 100	obj. č. 60606010	150,-
zr. 120	obj. č. 60606012	150,-
zr. 150	obj. č. 60606015	150,-
zr. 240	obj. č. 60606024	150,-

samolepící brusný disk Ø 230 mm

zr. 40	obj. č. 60606004	60,-
zr. 60	obj. č. 60606106	60,-
zr. 80	obj. č. 60606108	50,-
zr. 120	obj. č. 60606112	50,-

**Stojan pro pokosovou pilu**

Jednoduchá montáž a demontáž

Max. nastavitelná výška opěrek 320 mm

Rozevření stolu

1 220 - 1 900 mm

Výška stojanu

940 mm

Hmotnost

28 kg

obj. číslo

**25000501**

cena

**2 990,-**

**k dodání od 07/2011**



Úhlově  
nastavitelné  
upínací lišty

• kolečka pro snadnou manipulaci



Dlabačka

Příkon 2,2 kW/400 V  
Otáčky 2 860/min.  
Max. Ø nástroje 16 mm  
Max. zdvih stolu 140 mm  
Max. podélný pohyb stolu 290 mm  
Max. příčný pohyb stolu 140 mm  
Rozměr stolu 500 x 210 mm  
Rozměry stroje 650 x 900 x 1 060 mm  
Hmotnost 97 kg  
**obj. číslo 25029006**

**cena**

**18 900,-**

(15 750,- bez DPH)

**Zvláštní příslušenství:**

sada dlabacích vrtáků (levé) **obj. číslo 25041000 690,-**



• levý a pravý chod



Dlabačka

Příkon 3,8 kW/400 V  
Otáčky 2 800/min.  
Max. Ø nástroje 20 mm  
Max. zdvih stolu 150 mm  
Max. podélný pohyb stolu 300 mm  
Max. příčný pohyb stolu 160 mm  
Rozměr stolu 570 x 300 mm  
Rozměry přídavných stolů 600 x 300 mm  
Rozměry stroje 855 x 600 x 1 160 mm  
Hmotnost 140 kg  
**obj. číslo 25029006**

**cena**

**29 900,-**

(24 917,- bez DPH)

**Zvláštní příslušenství:**

sada dlabacích vrtáků (levé) **obj. číslo 25041000 690,-**

• levý a pravý chod



k dodání od 05/2011



Truhlářské svěrky

Typ	Svírání (mm)	Rozevírání (mm)	Objednáč. číslo	Cena
PG - 150	0 - 150	200 - 400	60000150	430,-
PG - 300	0 - 300	200 - 550	60000300	530,-
PG - 450	0 - 450	200 - 700	60000450	580,-
PG - 600	0 - 600	200 - 850	60000600	680,-
PG - 750	0 - 750	200 - 1000	60000750	720,-
PG - 900	0 - 900	200 - 1150	60000900	830,-



**Hoblovky** jsou určeny k obrábění měkkého i tvrdého dřeva. Vhodné jsou zejména pro domácí a kutilské práce, ale i pro malou a střední sériovou výrobu v truhlářských dílnách. Stabilní konstrukce stroje a optimální výstupní otáčky válce s hoblovacími noži zajišťují kvalitně obrobený povrch. Výhodou u větších typů hoblovek je širší hoblování od 250 mm a použití protahu se strojním posuvem. Hoblovky jsou standardně vybaveny vodicím pravitkem a vývodem pro odsávání.

## Hoblovka s protahem **HP-200**



**6 490,-**

**Zvláštní příslušenství pro HP-200:**  
nože - sada 2 ks **obj. číslo 25049012 490,-**

## Hoblovka s protahem **HP-250-2/400**



**22 900,-**

(19 083,- bez DPH)

**Zvláštní příslušenství pro HP-250-2/400:**  
nože - sada 3 ks **obj. číslo 25000253 990,-**  
magnetický ustavovač nožů **obj. číslo 25000255 850,-**



Funkčně lze stroj rozšířit o dlabací zařízení



### Technické parametry

Parametr/typ	HP-200	HP-250-2/400	HP-310/400	HP-410/400
Napětí	V 230	400	400	400
Příkon	W 1 500	2 000	2 200	3 000
Ø odsávacího hrdla	mm 100	100	100	100
Rozměr (d x š x v)	mm 842 x 455 x 425	1 100 x 500 x 800	1 670 x 620 x 920	1 680 x 770 x 1070
Celková hmotnost	kg 27,5	200	345	530
<b>Hoblovka</b>				
Max. šířka hoblování	mm 204	250	310	410
Max. tříska	mm 3	5	5	5
Otáčky válce	min. <sup>-1</sup> 9 000	4 000	4 000	4 000
Počet nožů	ks 2	3	4	4
Rozměr nože	mm 210 x 16,5 x 1,5	250 x 30 x 3	310 x 30 x 3	410 x 30 x 3
Ø nožového válce	mm	75	95	95
Rozměr hoblovacího stolu	mm 770 x 212	250 x 1 050	310 x 1 520	410 x 1 600
Náklon pravitka	stupně 0 - 45°	0 - 45°	0 - 45°	0 - 45°
<b>Protah</b>				
Max. šíře protahu	mm 200	250	310	410
Max. tloušťka materiálu	mm 5 - 120	190	220	220
Max. tříska	mm 2	1	3	5
Rychlost protahu	m/min. 6	4	8	8
Otáčky válce	min. <sup>-1</sup> 9 000	4 000	4 000	4 000
Ø posuvného válce	mm	32	40	40
Počet nožů	ks 2	3	4	4
Rozměr stolu	mm 270 x 204	600 x 250	310 x 750	410 x 750
Objednávací číslo	25026000	25000249	25000257	25026001
<b>Cena</b>	<b>6 490,-</b>	<b>22 900,-</b>	<b>39 900,-</b>	<b>59 900,-</b>

## Hoblovka s protahem **HP-310/400** **HP-410/400**

**39 900,-**

**59 900,-**

(33 250,- bez DPH)

(49 917,- bez DPH)



**Zvláštní příslušenství pro HP-310/400 a HP-410/400:**  
nože pro HP-310/400 - sada 4 ks **obj. číslo 25000258 1 690,-**  
nože pro HP-410/400 - sada 4 ks **obj. číslo 25041004 1 990,-**  
magnetický ustavovač nožů **obj. číslo 25000255 850,-**  
dlabací zařízení **obj. číslo 25000256 5 690,-**  
sada dlabacích vrtáků (levé) **obj. číslo 25041000 690,-**

**Stolní a stojanové kotoučové pily** jsou vhodné pro příčné i podélné dělení dřevěných materiálů. Vyznačují se optimálním rozsahem otáček, který umožňuje využití nástrojů s plátky ze slinutých karbidů. Kotoučové pily umožňují výškové nastavení prořezu materiálu a nastavení úhlu kotouče. Při maximálních prořezech u daných typů se pily vyznačují velkým výkonem a tuhou konstrukcí.

Kotoučová pila **PKS-315**

obj. číslo 25420090

7 590,-



Kotoučová pila **FZT-254/1700**

obj. číslo TSM1031



5 990,-



Kotoučová pila **PKS-315S**

obj. číslo 25000315

9 990,-

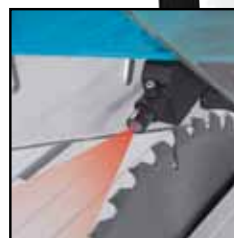

- vybavena laserem pro přesný řez
- přídatné stoly 2 ks - 638 x 260 mm  
1 ks - 430 x 300 mm

Formátovací pila **PKS-250P**

obj. číslo 25000251

27 900,-

(23 250,- bez DPH)



Pojezd kotouče



Nastavitelné pravítko



- možnost nastavení hloubky prořezu a úhlu
- vodící pravítko
- litinová pracovní plocha
- pojízdný formátovací vozík
- omezená nosnost stolu

## Formátovací pila **PKS-315P**

obj. číslo 25500012



Pojezd 1 600 mm

**39 900,-**

(33 250,- bez DPH)



- možnost nastavení hloubky  
průřezu a úhlu
- vodící pravítka
- litinová pracovní plocha
- pojízdný formátovací vozík



Vodící pravítka



Nastavení pokosu



Ovládací prvky

## Formátovací pila s předřezem **PKS-315F**

obj. číslo 25022001



**49 900,-**

(41 584,- bez DPH)



Pojezdový stůl



Ovládací prvky



Nastavení pokosu



Detail převodovky

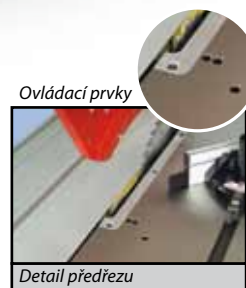

Detail předřezu

Ovládací prvky

Formátovací pila s předřezem **PKS-300F**

obj. číslo 25022000



**129 900,-**

(108 250,- bez DPH)



Dig. ukazatel  
náklonu kotouče



Seřizování a naklápění kotoučů



Pojezdový stůl



Detail převodovky

**Zvláštní příslušenství:**

profi kotouče (viz. strana 39)

- těžký litinový stůl
- zapouštění kotouče velkým ovládacím kolem
- předřez lze kdykoliv vypnout

**Technické parametry**

Parametr/typ	FZT-254/1700	PKS-315	PKS-315S	PKS-250P	PKS-315P	PKS-315F	PKS-300F
Napětí	V	230	400	400	400	400	400
Příkon	W	1700	2200	2475	2500	3000	4000
Příkon předřezu	W	-	-	-	-	-	750
Otáčky pilového kotouče	min. <sup>-1</sup>	4800	2950	2800	4000	4000	4000 - 6000
Otáčky předřezu	min. <sup>-1</sup>	-	-	-	-	5800	8000
Kotouč	mm	254 x 30 x 2,8	315 x 30 x 3	315 x 30 x 3	255 x 30 x 3	315 x 30 x 3	300 x 30 x 3,2
Kotouč předřezu	mm	-	-	-	-	-	90 x 20 x 3 - 3,5
Dodáváno včetně kotouče	ano	ano	ano	ano	ano	ano	ano
Pracovní výška	mm	870	820	820	900	860	920
Pojezd kotouče	mm	-	-	-	220	-	-
Rozměr stolu	mm	948 x 944	550 x 800	550 x 800	800 x 840	1480 x 800	1270 x 800
Rozměr posuvného stolu	mm	-	-	230 x 230	710 x 410	500 x 480	1550 x 1020
Zadní přídatný stůl	mm	-	400 x 800	550 x 800	-	600 x 530	500 x 310
Ø vřetene hlavního kotouče	mm	30	30	30	30	30	30
Ø vřetene kotouče předřezu	mm	-	-	-	-	-	20
Délka pojezdu	mm	-	-	970	1590	1660	1680
Vysunutí pravítka	mm	-	-	-	2200	1500	2200
Max. prořez 90°	mm	73	90	90	80	100	100
Max. prořez 45°	mm	60	65	65	42	75	80
Úhel nastavení kotouče		0 - 45°	0 - 45°	0 - 45°	0 - 45°	0 - 45°	0 - 45°
Úhel nastavení pokosu		-	-	-	+/- 45°	+/- 45°	+/- 45°
Rozměr	mm	1040 x 430 x 750	650 x 1680 x 1000	940 x 2000 x 1000	2250 x 2020 x 1100	2310 x 2100 x 1100	2600 x 1550 x 1100
Hmotnost	kg	35	52	44	185	260	255
Objednávací číslo		TSM1031	25420090	25000315	25000251	25500012	25022001
<b>Cena</b>		<b>5 990,-</b>	<b>7 590,-</b>	<b>9 990,-</b>	<b>27 900,-</b>	<b>39 900,-</b>	<b>49 900,-</b>
							<b>129 900,-</b>

**Vysoce kvalitní pilové kotouče** osazené plátky z karbidu wolframu jsou vhodné pro profesionální provozy v těžkých podmínkách. Nabízíme několik rad pro vhodné použití: na měkký masiv, jako je např. smrk nebo borovice, se používá kotouč s menším počtem zubů (střídavě šikmé broušení). Na tvrdý masiv je nejlépe používat pilový kotouč s větším počtem zubů (střídavě šikmé broušení). Při podélném řezání masivního materiálu je nutné použít pilový kotouč se střídavě šikmým broušením a vyhazovačem nebo se střídavě šikmým broušením, ale s menším počtem zubů. Lamino, hliník a plast je nutno řezat kotoučem se střídavým trapézovým zubem, popř. kotoučem s větším počtem zubů.

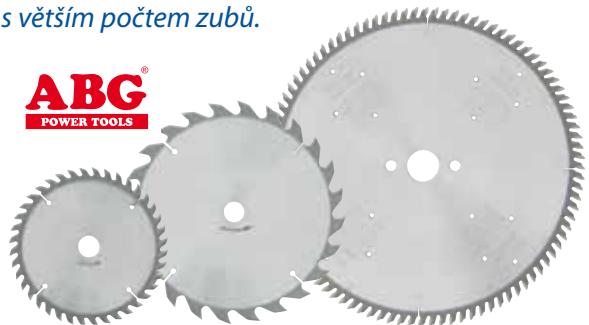

**Tvar zubu – střídavě šikmý s vyhazovačem pro podélný řez**

Kotouče s tímto broušením jsou vhodné zejména pro řez po směru vláken masivu.

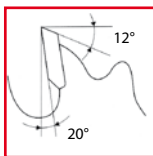

Rozměr	Objednáací číslo	Cena
160 x 2,2 x 20/16 (20 z)	06060254	259,-
160 x 2,6 x 20/16 (20 z)	06060290	299,-
180 x 2,2 x 20/16 (24 z)	06060256	279,-
190 x 2,6 x 30/25, 20, 18, 16 (24 z)	06060297	359,-
250 x 2,9 x 30/25, 20, 18, 16 (24 z)	06060302	839,-
300 x 3,1 x 30/25, 20, 18, 16 (32 z)	06060222	899,-
355 x 3,4 x 30/25, 20, 18, 16 (32 z)	06060262	1 190,-

**Tvar zubu – střídavě trapézový**

Je speciálně používán pro řezání lamina, hliníku, plastu apod.

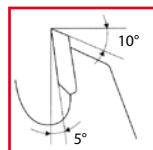

Rozměr	Objednáací číslo	Cena
250 x 3,2 x 30/25, 20, 18, 16 (80 z)	06060286	1 490,-
300 x 3,2 x 30/25, 20, 18, 16 (100 z)	06060287	1 990,-

**Speciální kotouče**

Kotouče jsou vyvinuty pro dělení stavebního řeziva obsahujícího např. hřebíky, šrouby, zbytky malty a podobné příměsi.

Rozměr	Objednáací číslo	Cena
160 x 2,7 x 20 (12 z)	06060330	369,-
165 x 2,7 x 20 (12 z)	06060331	379,-
180 x 2,7 x 20 (12 z)	06060332	399,-
185 x 2,7 x 20 (12 z)	06060333	419,-
250 x 3,2 x 30 (20 z)	06060334	999,-
300 x 3,3 x 30 (24 z)	06060335	1 190,-
350 x 3,5 x 30 (24 z)	06060336	1 590,-

**Tvar zubu – střídavě šikmý**

Je nejpoužívanějším typem pro svoji univerzálnost. Použít: masiv, popř. lamino.

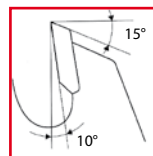

Rozměr	Objednáací číslo	Cena
140 x 2,2 x 20/16 (30 z)	06060289	279,-
150 x 2,2 x 20/16 (24 z)	06060209	259,-
160 x 2,2 x 20/16 (30 z)	06060211	319,-
150 x 2,2 x 20/16 (40 z)	06060243	299,-
160 x 2,2 x 20/16 (40 z)	06060255	359,-
160 x 2,6 x 20/16 (30 z)	06060291	339,-
160 x 2,6 x 20/16 (40 z)	06060292	369,-
165 x 2,8 x 20/16 (18 z)	06060308	279,-
165 x 2,8 x 20/16 (40 z)	06060309	399,-
180 x 2,5 x 20/16 (50 z)	06060283	449,-
185 x 2,8 x 20/16 (24 z)	06060310	369,-
185 x 2,8 x 20/16 (40 z)	06060311	469,-
190 x 2,6 x 30/25, 20, 18, 16 (50 z)	06060298	519,-
200 x 2,5 x 30/25.4, 25, 20, 18, 16 (24 z)	06060312	369,-
200 x 2,6 x 30/25.4, 25, 20, 18, 16 (24 z)	06060313	379,-
200 x 2,6 x 30/25.4, 25, 20, 18, 16 (40 z)	06060314	479,-
205 x 2,5 x 30/25.4, 25, 20, 18, 16 (24 z)	06060315	469,-
205 x 2,5 x 30/25, 20, 18, 16 (40 z)	06060217	499,-
205 x 2,5 x 30/25, 20, 18, 16 (60 z)	06060218	619,-
210 x 2,6 x 30/25.4, 25, 20, 18, 16 (40 z)	06060321	599,-
250 x 2,8 x 30/25.4, 25, 20, 18, 16 (60 z)	06060322	869,-
250 x 2,9 x 30/25, 20, 18, 16 (40 z)	06060214	629,-
250 x 2,9 x 30/25, 20, 18, 16 (60 z)	06060260	799,-
250 x 2,9 x 30/25, 20, 18, 16 (40 z)	06060303	759,-
255 x 3 x 30/25.4, 25, 20, 18, 16 (40 z)	06060316	829,-
255 x 3 x 30/25.4, 25, 20, 18, 16 (60 z)	06060317	899,-
300 x 3,3 x 30/25, 20, 18, 16 (60 z)	06060261	1 250,-
305 x 3,3 x 30/25.4, 25, 20, 18, 16 (80 z)	06060219	1 350,-
315 x 3 x 30/25.4, 25, 20, 18, 16 (24 z)	06060318	999,-
315 x 3 x 30/25.4, 25, 20, 18, 16 (40 z)	06060319	1 150,-
315 x 3 x 30/25.4, 25, 20, 18, 16 (60 z)	06060320	1 250,-
355 x 3,3 x 30/25, 20, 18, 16 (60 z)	06060220	1 420,-

Legenda k tabulkám	
300 x 3,2 x 30/25, 20, 18, 16 (100 z)	
Ø kotouče	tloušťka
Ø otvoru	redukční kroužek
	počet zubů

**Kotouče ABG jsou doporučeny do všech typů pil značek**

Dále jsou vhodné pro nářadí a stroje:

AEG, ABG, AtlasCopco, Black and Decker, BOSCH, DeWalt, Fein, Festo, Hitachi, Holtzher, Kress, Mafell, Makita, Metabo, Narex, Perles, Peugeot, Protool, Rockwell, Ryobi, Scheer, Skill, Stayer, Ulmia.

Vždy konzultujte vhodnost a účel použití konkrétního kotouče se svým prodejcem.



**Truhlářské frézky** jsou určeny pro opracování měkkého i tvrdého dřeva. Jsou vhodné pro malosériovou i střední sériovou výrobu. Jejich předností je robustní litinový stůl. Vysokootáčkové vřeteno stroje o průměru 30 mm je uloženo v bezúdržbových ložiscích, která zaručují jeho optimální chod. Náklon a výškové nastavení vřetene umožňuje variabilní použití širokého spektra nástrojů.

Truhlářská frézka  
**TFS-75/30**



**22 900,-**

(19 083,- bez DPH)

obj. číslo 25007530

Stolová frézka  
**SF-40/1500**



**pouze pro  
stopkové nástroje**

**6 490,-**

obj. číslo 25024002

Truhlářská frézka  
**TFS-90/30**

**k dodání od 06/2011**



**29 900,-**

(24 917,- bez DPH)

obj. číslo 25009030

**Zvláštní příslušenství pro TFS-90/30:**  
sada kleštin s maticí (kleštiny 8; 12 mm)  
obj. číslo 25007531 **990,-**

- možnost kleštinového upínání (pro stopkové frézky)

### Technické parametry

Parametr/typ	SF-40/1500	TFS-75/30	TFS-90/30	TFS-100/30
Napětí	V 230	400	400	400
Příkon	W 1 500	1 100	2 200	2 800
Otáčky motoru	ot./min. 8 000-24 000	2 800	2 800	2 800
Otáčky vřetene	ot./min. 8 000-24 000	5 800, 8 300	3 500, 7 000	1 800, 3 000, 6 000, 9 000
Průměr vřetene/Průměr kleštin	mm 6; 6,35; 8; 12; 12,7	30	30	30
Zdvih vřetene	mm 40	75	90	100
Délka vřetene	mm 20	70	95	100
Průměr otvoru ve stole	mm 75	80	105	185
Max. průměr nástroje pod stolem	mm 73	78	100	180
Max. průměr nástroje nad stolem	mm 120	160	200	200
Náklon vřetene	stupně -	-	-	-5° +30°
Rozměr stolu	mm 610 x 360 (210 x 360)	610 x 534	695 x 555	640 x 710
Výška stolu	mm 315	845	845	910
Rozměr pojezdového stolku	mm -	260 x 210	320 x 220	605 x 480
Délka pojezdu	mm -	570	560	830
Průměr prstenu stolu	mm 30	90	120	190, 135, 100, 80
Průměr odsávacího hrdla	mm 70/100	75	100	100
Rozměry stroje (d x š x v)	mm 1 030 x 360 x 311	655 x 575 x 1 100	760 x 609 x 1 140	910 x 1 210 x 1 250
Hmotnost	kg 32	138	195	198
Objednáací číslo	25024002	25007530	25009030	25005110
<b>Cena</b>	<b>6 490,-</b>	<b>22 900,-</b>	<b>29 900,-</b>	<b>42 900,-</b>



Napínání řemeně

Truhlářská frézka **TFS-100/30**

obj. číslo 25005110 **42 900,-**

(35 750,- bez DPH)

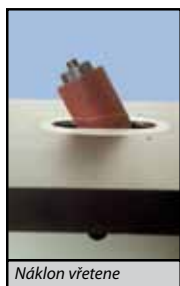

Náklon vřetene



Převody stroje



Vodící pravitka



**Zvláštní příslušenství pro TFS-100/30:**

brusný papír zr. 60 **obj. číslo 25049001 80,-**

brusný papír zr. 100 **obj. číslo 25049003 80,-**

Dřevoobráběcí kombinace

**DKS-3/1**

Napětí 400 V  
Rozměry stroje 2600 x 2100 x 1100 mm  
Hmotnost stroje 364 kg



**82 900,-**

(69 083,- bez DPH)

obj. číslo 25029009

**Formátovací pila**

Příkon 3,8 kW/400V  
Otáčky pilového kotouče 4 500/min.  
Otáčky předřezu 8 500/min.  
Kotouč 315 x 30 x 3 mm  
Kotouč předřezu 100 x 20 x 2 mm  
Max. prořez 90° 100 mm  
Max. prořez 45° 80 mm  
Délka pojezdu 2000 mm  
Rozměr stolu 450 x 860 mm  
Rozměr přídatného stolu 2 x 440 x 860 mm  
Rozměr zadního stolu 450 x 500 mm  
Rozměr posuvného stolu 2000 x 270 mm  
Rozměr křížového stolu 680 x 580 mm

**k dodání od 05/2011**

**Truhlářská frézka**

Příkon 2,8 kW/400V  
Otáčky vřetene 1800, 3000, 6000, 9000/min.  
Průměr vřetene 30 mm  
Zdvih vřetene 100 mm  
Délka vřetene 200 mm  
Max. průměr nástroje 200 mm  
Rozměr stolu 1360 x 450 mm



**Pásové pily na dřevo** jsou určeny jak pro kutily, tak i pro řemeslníky v truhlářských dílnách. Vyznačují se velkým vyložení rámu a značnou výškou řezu při zachování malých rozměrů a jejich mobility. Výkony strojů jsou srovnatelné s velkými stacionárními stroji při malé plošné náročnosti. Pracovní stůl lze naklápět pod úhlem v rozsahu 0 - 45°. Pily jsou standardně vybaveny vývodem pro odsávání prachu, vodícím a úhlovým příložníkem.

## Pásová pila na dřevo **PP-312**

obj. číslo 25601312



Pracovní stůl lze nastavit ručním kolem pod úhlem 0 - 45° (PP-350E)



Vodící pravitka



### Zvláštní příslušenství:

PP-250	pilový pás pružinový délka 1720 mm	š. 8/10 z/1" š. 13/8 z/1"	obj. č. 62600810 obj. č. 62601308	180,- 200,-
PP-312	pilový pás pružinový délka 2240 mm	š. 8/10 z/1" š. 13/6 z/1"	obj. č. 63120810 obj. č. 63121306	210,- 240,-
PP-350E	pilový pás pružinový délka 2490 mm	š. 8/10 z/1" š. 13/6 z/1"	obj. č. 63500810 obj. č. 63501306	250,- 280,-

### Technické parametry

Parametr/typ	PP-250	PP-312	PP-350E
Napětí	V 230	230	230
Příkon	W 350	800	1000
Řezná rychlost	m/min. 750	360/780	440/900
Počet rychlostí	1	2	2
Průměr pásovic	mm 250	312	350
Max. prořez 90°	mm 80	160	200
Délka pilového pásu	mm 1720	2240	2490
Vyložení	mm 245	305	340
Rozměr stolu	mm 300 x 300	400 x 480	540 x 400
Úhel nastavení	0 - 45°	0 - 45°	0 - 45°
Výška bez podstavce	mm 775	1080	1150
Celková výška s podstavcem	mm -	1680	1680
Vývod na odsávání	ano	ano	ano
Hmotnost bez podstavce	kg 25	65	70
Hmotnost s podstavcem	kg -	73	78
Balení - rozměr bedny (d x š x v)	mm 790 x 310 x 385	1115 x 380 x 510	1210 x 380 x 520
Podstavec	ne	ano	ano
Objednávací číslo	25601250	25601312	25601351
<b>Cena</b>	<b>6 490,-</b>	<b>12 990,-</b>	<b>14 990,-</b>

Pily jsou dodávány včetně pilového pásu

## Pásová pila na dřevo **PP-250**

obj. číslo 25601250



6 490,-

## Pásová pila na dřevo **PP-350E**

obj. číslo 25601351



14 990,-



Vedení pilového pásu je zajištěno vodítky



Převody dvoustupňovými řemenicemi (PP-312, PP-350E)

**Odsavače prachu, pilin a třísek** najdou využití v truhlářských provozech, kde zajišťují čisté a bezprašné prostředí bez zbytečného odvětrávání tepla. Lze je použít u všech truhlářských strojů, kde není velikost prachových částic menší než 0,3 mm<sup>3</sup>. Stojan s kolečky umožňuje jejich mobilitu.

Odsavač prachu **OPM-150**

obj. číslo 25029003



- výkonný
- přenosný
- ideální pro malé dílny a garáže

**3 990,-**

Odsavač prachu **OP-1500**

obj. číslo 25003002



**8 990,-**

Odsavač prachu **OP-2200**

obj. číslo 25003003



**11 490,-**

Odsavač prachu **OP-750**

obj. číslo 25002301



**4 790,-**



3 - konektor



Příruba filtru



Ovládací prvky



Úchyt sponkami

**Technické parametry**

Parametr/typ		OPM-150	OP-750	OP-1500	OP-2200
Napětí	V	230	230	230	400
Příkon	W	750	750	1500	2200
Kapacita prachového vaku	l	45	70	150	300
Max. podtlak	Pa	800	1400	1800	2200
Teoretický průtok vzduchu	m <sup>3</sup> /hod.	914	1020	3000	6000
Průměr ventilátoru	mm	152	230	300	300
Průměr sací příruby	mm	100	100	125/2 x 100	150/3 x 100
Rozměr	mm	700 x 360 x 350	650 x 420 x 1550	850 x 560 x 1950	1410 x 560 x 1950
Hmotnost	kg	8	27	47	59
Objednávací číslo		25029003	25002301	25003002	25003003
<b>Cena</b>		<b>3 990,-</b>	<b>4 790,-</b>	<b>8 990,-</b>	<b>11 490,-</b>

**Zvláštní příslušenství k OPM-150, OP-750, OP-1500 a OP-2200**

bavlněný vak + sponka OPM-150	obj. č. 25049011	199,-	sponka vaku OP-750	obj. č. 25750004	90,-
horní bavlněný vak pro OP-750	obj. č. 25049027	280,-	sponka vaku OP-1500, 2200	obj. č. 25750013	130,-
horní bavlněný vak pro OP-1500, 2200	obj. č. 25049028	380,-	4" branka průtoku pro OP-750, 1500, 2200	obj. č. 25750005	110,-
dolní bavlněný vak OP-750	obj. č. 25750001	220,-	5" branka průtoku pro OP-1500	obj. č. 25750014	130,-
dolní bavlněný vak OP-1500, 2200	obj. č. 25750011	280,-	4" Y konektor pro OP-750, 1500, 2200	obj. č. 25750007	199,-
plastikový vak OP-750	obj. č. 25750002	75,-	5" x 1+4" x 2 Y konektor pro OP-1500	obj. č. 25750017	270,-
plastikový vak OP-1500, 2200	obj. č. 25750012	120,-	5" x 1+5" x 2 Y konektor pro OP-1500	obj. č. 25750016	250,-
hadice Ø 100 mm, (l = 2 m)	obj. č. 25750003	490,-	6" x 1+4" x 3 konektor pro OP-2200	obj. č. 25750019	390,-
hadice Ø 100 mm, (l = 5 m)	obj. č. 25750022	1 150,-	4" kryt sacího otvoru pro OP-750, 1500, 2200	obj. č. 25750008	45,-
hadice Ø 125 mm, (l = 2 m)	obj. č. 25750010	640,-	5" kryt sacího otvoru pro OP-1500	obj. č. 25750020	80,-
hadice Ø 125 mm, (l = 5 m)	obj. č. 25750024	1 590,-			

**Soustruhy na dřevo** jsou určeny pro běžné soustružení rotačních válcových, kuželových a tvarových ploch z měkkého i tvrdého dřeva. Pomocí příslušenství, např. kopírovacího zařízení, je možné docílit stejných tvarových ploch u více kusů (malé série).

Soustruhy pohání střídavý jednofázový motor s rozběhovým kondenzátorem. Cílové otáčky zajišťuje buď čtyřstupňová řemenice nebo mechanický variátor, který při chodu stroje plynule mění otáčky bez ztráty výkonu. Stroje vykazují dostatečnou tuhost pro běžné soustružnické práce i obrábění materiálu.

Soustruh na dřevo **DSO-1000**



**3 990,-**

obj. číslo 25406130

**Zvláštní příslušenství pro DSO-1000:**  
kopírovací zařízení SKZ-92  
obj. číslo 25406143 **3 990,-**



Převody stroje  
klinovým řemenem  
a čtyřstupňovými  
řemenicemi

Soustruh na dřevo **DSL-1100V**



**14 900,-**

obj. číslo 25406144

**Technické parametry**

Parametr/typ	DSO-1000	DSL-1100V
Napětí	V 230	230
Příkon	W 400	550
Točná délka	mm 1000	1100
Točný průměr	mm 350	370
Kužel vřetene	Mk -	II
Kužel pinoly	Mk -	II
Rozsah otáček	min. <sup>-1</sup> 850 - 2510	500 - 2000
Počet rychlostí	4	10
Hmotnost	kg 35	92
Rozměr (d x š x v)	mm 1450 x 205 x 325	1560 x 470 x 1150
Objednací číslo	25406130	25406144
<b>Cena</b>	<b>3 990,-</b>	<b>14 900,-</b>

**Zvláštní příslušenství pro DSL-1100V:**

- 4čel. sklíčidlo; (soustředné)  
upínací Ø 41 - 64 mm  
obj. číslo 25330990 **1 690,-**
- 4čel. sklíčidlo; (nesoustředné)  
upínací Ø 10 - 150 mm  
obj. číslo 25330991 **890,-**
- kopírovací zařízení SKZ-93  
obj. číslo 25406145 **3 990,-**



4čelístové sklíčidlo  
nesoustředné

kopírovací  
zařízení



4čelístové sklíčidlo  
soustředné



Vřeteník lze natočit až o 180°



Změna otáček  
variátorem

Truhlářská hoblice **PTH-2100NB**

- Rozměry stolu 2 060 x 815 x 95 mm
- Pracovní výška 815 mm
- Rozměry 2 100 x 780 x 815 mm
- Materiál bukový masiv
- Hmotnost 68 kg



- tuhá konstrukce
- dobrá stabilita

**11 990,-**

obj. číslo 25069004

Sada dlát **HDB-65 (profi)**

- 6 ks
- Rozměr balení 600 x 300 x 60 mm

obj. číslo 25460065

**1 290,-**



**Sada řezbářských dlát**

- 12 ks
- dřevěné rukojeti

obj. číslo 06019459

**590,-**



<i>Pásové pily na kov</i>	<b>46</b>
<i>Sukovací, stolní a sloupové vrtačky</i>	<b>50</b>
<i>Stolní a sloupové vrtačky</i>	<b>51</b>
<i>Průmyslová vrtačka a závitořez</i>	<b>52</b>
<i>Radiální vrtačky</i>	<b>53</b>
<i>Strojní vrtačky s autoposuvem</i>	<b>54</b>



**99 900,-**

**Nepřehlédněte**  
**pásovou pilu na kov**  
**PPS-270THP**

(více na straně 49).

**Pásové pily na kov** jsou určeny pro řezání všech běžně používaných materiálů od hliníku a jeho slitin, přes neželezné kovy, až po oceli vysoké pevnosti. Vyznačují se tuhou konstrukcí a velkým výkonem při zachování malých rozměrů a mobility. Řezání materiálu pod úhlem je zajištěno otočným svérákem nebo natáčením ramene pily (dle typu). U větších pil lze s výhodou použít chladicí systém.

Kovoobráběcí stroje

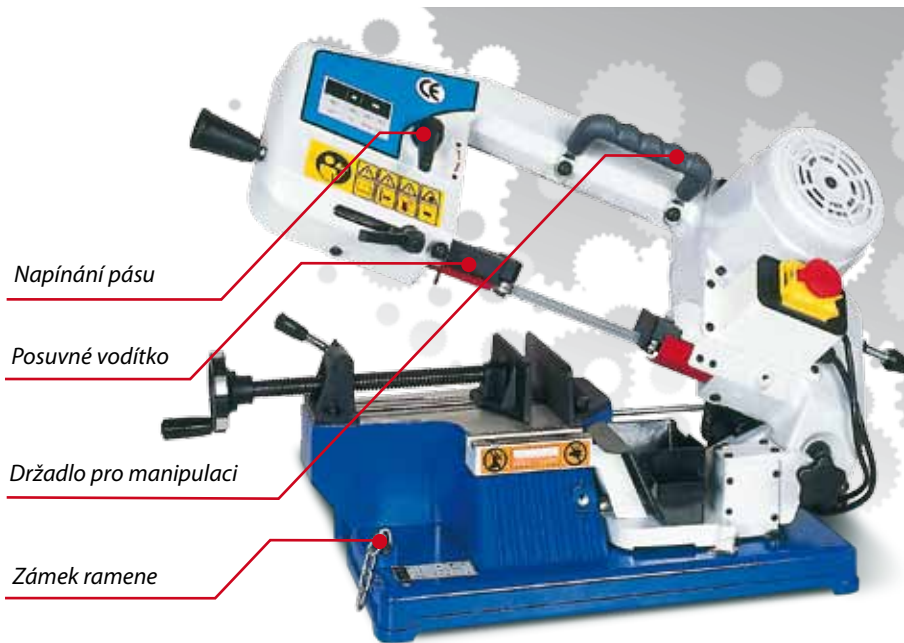

Napínání pásu

Posuvné vodítko

Držadlo pro manipulaci

Zámek ramene

Pásová pila na kov

**PPR-100**

obj. číslo 25011007

**8 990,-**

k dodání od 06/2011

**Zvláštní příslušenství PPR-100:**

pil. pás pružinový, délka 1 470 mm  
š. 13/8 z/1" obj. č. 61000008 160,-  
š. 13/14 z/1" obj. č. 61000014 160,-

pil. pás - bimetal délka 1 470 mm  
š. 13/10-14 z/1" obj. č. 61001014 360,-

Pásová pila na kov

**PPK-90U**

obj. číslo 25330745

**7 490,-**

(včetně podstavce)



**Zvláštní příslušenství PPK-90U:**

pilový pás pružinový  
dl. 1300 mm, š. 13/14 z/1" obj. č. 69000014 150,-  
pil. pás pruž. 1300 mm, š. 13/18 z/1" obj. č. 69000018 150,-

pilový pás bimetal  
dl. 1300 mm, š. 13/8-12 z/1" obj. č. 69000812 340,-  
dl. 1300 mm, š. 13/10-14 z/1" obj. č. 69001014 340,-

Pásová pila na kov

**PPK-115**

obj. číslo 25330742

**8 990,-**

(včetně podstavce)



• litinová konstrukce

**Zvláštní příslušenství PPK-115:**

pilový pás pružinový  
dl. 1640 mm š. 13/10 z/1" obj. č. 61159010 190,-  
dl. 1640 mm š. 13/14 z/1" obj. č. 61159014 190,-  
dl. 1640 mm š. 13/18 z/1" obj. č. 61159018 190,-

pilový pás bimetal  
dl. 1640 mm š. 13/6-10 z/1" obj. č. 61150610 440,-  
dl. 1640 mm š. 13/10-14 z/1" obj. č. 61151014 440,-

pilový pás bimetal na hliník  
dl. 1640 mm š. 13/10 z/1" obj. č. 61151310 480,-

## Pásová pila na kov **PPK-115UH**

obj. číslo 25330744



**13 990,-**

(včetně podstavce)

- samočinné hydraulické sklápění
- rychloupínací světlák
- stojan v základním příslušenství

## Pásová pila na kov **PPK-115U**

obj. číslo 25330743



**10 990,-**

(včetně podstavce)

- litinová konstrukce



Vertikální řezání  
(PPK-115, PPK-115U)



Natáčení ramene při řezání  
pod úhlem (PPK-115U)



Lehké nastavení  
přítláčné síly ramene  
(PPK-115UH)

### Zvláštní příslušenství PPK-115 + PPK-115U + PPK-115UH:

pilový pás pružinový  
dl. 1640 mm š. 13/10 z/1" obj. č. 61159010 190,-  
dl. 1640 mm š. 13/14 z/1" obj. č. 61159014 190,-  
dl. 1640 mm š. 13/18 z/1" obj. č. 61159018 190,-

pilový pás bimetal  
dl. 1640 mm š. 13/6-10 z/1" obj. č. 61150610 440,-  
dl. 1640 mm š. 13/10-14 z/1" obj. č. 61151014 440,-

pilový pás bimetal na hliník  
dl. 1640 mm š. 13/10 z/1" obj. č. 61151310 480,-

### Technické parametry

Parametr/typ		PPR-100	PPK-90U	PPK-115	PPK-115U	PPK-115UH
Napětí	V	230	230	230	230	230
Příkon	W	370	400	370	370	550
Řezná rychlost	m/min.	45	20 - 29 - 50	20 - 29 - 51	20 - 29 - 50	20 - 29 - 51
* Max. řezaný průměr	mm	(90°) 100, (45°) 60	(90°) 90, (45°) 40	(90°) 110, (45°) 68	(90°) 110, (45°) 100	(90°) 110, (45°) 90, (60°) 56
* Max. řezaný materiál (š x v)	mm	(90°) 100 x 150 (45°) 60 x 100	(90°) 85 x 85 (45°) 38 x 38	(90°) 110 x 150 (45°) 68 x 110	(90°) 120 x 110 (45°) 80 x 60	(90°) 100 x 150 (45°) 90 x 75 (60°) 55 x 40
Vertikální řezání		-	-	ano	ano	-
Rozměr pásu	mm	1470 x 13 x 0,65	1300 x 13 x 0,6	1640 x 13 x 0,6	1640 x 13 x 0,6	1640 x 13 x 0,6
Řezání pod úhlem		90°, 45°	90°, 45°	90°, 45°	90°, 45°	90°, 60°, +/-45°
Hmotnost	kg	23	37	65	88	95
Objednávací číslo		25011007	25330745	25330742	25330743	25330744
<b>Cena</b>		<b>8 990,-</b>	<b>7 490,-</b>	<b>8 990,-</b>	<b>10 990,-</b>	<b>13 990,-</b>

\* Uvedené hodnoty platí při řezání dutého materiálu. Doporučené hodnoty pro plné materiály jsou o 1/3 nižší.

## Pásová pila na kov **PPK-175T**

obj. číslo 15000175



**32 900,-**

(27 416,- bez DPH)  
(včetně podstavce)



Snadné nastavení  
přítlačné síly ramene

- vypínač pohodlně přístupný na ramenu pily
- hydraulický válec nové konstrukce
- kartáč na kovové piliny
- automatické koncové vypnutí

### Zvláštní příslušenství PPK-175T:

pilový pás pružinový  
délka 2360 mm š. 20/8 z/1" **obj. č. 61759008 360,-**  
délka 2360 mm š. 20/14 z/1" **obj. č. 61759014 360,-**

pilový pás bimetal  
délka 2360 mm š. 20/6-10 z/1" **obj. č. 61750610 590,-**  
délka 2360 mm š. 20/10-14 z/1" **obj. č. 61751014 590,-**

## Pásová pila na kov **PPS-170TH**

obj. číslo 15000171



**39 900,-**

(33 250,- bez DPH)  
(včetně podstavce)

### Zvláštní příslušenství PPS-170TH:

pil. pás pruž. š. 20/8 z/1" **obj. č. 61700008 320,-**  
délka 2110 mm š. 20/14 z/1" **obj. č. 61700014 320,-**

pil. pás bimetal š. 20/6-10 z/1" **obj. č. 61700612 590,-**  
délka 2110 mm š. 20/10-14 z/1" **obj. č. 61701014 590,-**

### Technické parametry

Parametr/typ	PPK-175T	PPS-170TH	PPS-220TH	PPS-270THP
Napětí	V 400	400	400	400
Příkon	W 750	650	590/1 100	750/1500
Řezná rychlost	m/min. 22/33/45/65	40/80	36/72	34/68
Max. řezaný průměr	mm (90°) 180, (45°) 110	(90°) 170, (45°) 130, (60°) 70	(90°) 227, (45°) 150, (60°) 90	(90°) 270, (45°) 240, (60°) 160, (45° L) 210
Max. řezaný materiál (š x v)	mm (90°) 180 x 300 (45°) 180 x 110	(90°) 170 x 210 (45°) 110 x 110 (60°) 60 x 60	(90°) 260 x 110 (45°) 200 x 125 (60°) 85 x 85	(90°) 350 x 220 (45°) 240 x 160 (60°) 150 x 150 (45° L) 180 x 180
Chlazení	ano	ano	ano	ano
Rozměr pásu	mm 2360 x 19 x 0,9	2110 x 20 x 0,9	2455 x 27 x 0,9	3160 x 27 x 0,9
Řezání pod úhlem	90°, 45°	90°, 45°, 60°	90°, 45°, 60°	90°, 60°, +/-45°
Hmotnost	kg 130	156	216	360
Objednávací číslo	15000175	15000171	15000221	15000270
<b>Cena</b>	<b>32 900,-</b>	<b>39 900,-</b>	<b>49 900,-</b>	<b>99 900,-</b>



Vratný systém při ručním řezání



Ovládací panel



## Pásová pila na kov **PPS-220TH**

obj. číslo 15000221

### Zvláštní příslušenství PPS-220TH:

pilový pás pružinový	š. 25/8 z/1"	obj. č. 62200008	500,-
délka 2455 mm	š. 25/14 z/1"	obj. č. 62200014	500,-
pil. pás bimetal	š. 27/6-10 z/1"	obj. č. 62200612	690,-
délka 2455 mm	š. 27/10-14 z/1"	obj. č. 62201014	690,-

**49 900,-**

(41 584,- bez DPH)  
(včetně podstavce)



## Pásová pila na kov **PPS-270THP**

obj. číslo 15000270



Ovládací panel



Vratný systém při ručním řezání



Rychloupínací svěrák

### Zvláštní příslušenství:

pil. pás pruž.	š. 25/8 z/1"	obj. č. 62700008	640,-
délka 3160 mm	š. 25/14 z/1"	obj. č. 62700014	640,-
pil. pás bimetal	š. 27/3-4 z/1"	obj. č. 62700634	890,-
délka 3160 mm	š. 27/10-14 z/1"	obj. č. 62701014	890,-

**99 900,-**

(83 250,- bez DPH)  
(včetně podstavce)

### **Vratný systém ramene** je součástí základního příslušenství k pile **PPS-270THP**

Při práci s pilou je možné vyřadit z provozu hydraulický válec a pomocí vratného zařízení docílit rovnováhy ramene. Tím se usnadní ruční pohyb ramene pily, jehož vedení je díky vyvážení hmotnosti snadné a umožňuje rychlé řezání.

**Stolní, sloupové a sukovací vrtačky** jsou konstruovány pro vrtání a zahlabování dřeva. Vřetena jsou uložena v kuličkových ložiscích a osazena kuželem Mk II nebo Mk IV, do kterého je možné vložit vrtací sklíčidlo nebo přímo nástroj. Pracovní stůl lze natáčet až o 360° pomocí otočného čepu a naklápět do úhlu  $\pm 45^\circ$  od základní roviny, což umožňuje vrtání otvorů pod různými úhly. U sukovací vrtačky lze naklápět i celý horní díl pro vrtání pod úhlem.

Sukovací vrtačka **R-8616F/400**  
obj. číslo 25408603



Truhláři jistě ocení vysoký výkon stroje při vykružování děr velkých průměrů pilovým děrovačem



Sukování je možné lehce vykonávat i s nástrojem o průměru 40 mm



Vysoká variabilita polohování umožňuje provádění řady operací



Při výrobě nábytku a všude tam, kde je třeba vrtat šikmé otvory, je možné vyklonit vřeteno i stůl



**Technické parametry**

Parametr/typ	R-8616F/400	
Napětí	V	400
Příkon	W	600
Sklíčidlo	mm	3 až 16
Kužel vřetene	Mk	II
Vyložení vřetene (X)	mm	430
Posuv vřetene	mm	80
Max. vzdálenost vřetene od stolu (h)	mm	700
Max. vzdálenost vřetene od zákl. (H)	mm	1220
Rozměr stolu (a x b)	mm	260 x 260
Rozměr základny (A x B)	mm	240 x 410
Průměr sloupu (D)	mm	71
Průměr malého sloupu (D)	mm	-
Počet rychlostí	st.	5
Rozsah otáček	min. <sup>-1</sup>	460/735/1270 2075/2890
"T" drážka stolu		16
Celková výška	mm	1630
Hmotnost netto/brutto	kg	61/65
Objednáací číslo		25408603
<b>Cena</b>		<b>10 990,-</b>

• stabilní a robustní konstrukce



**FTB-13**

2 690,-

obj. číslo TDM1022



**PTB-16B/230**

4 990,-

obj. číslo 25333520



**B-1316B/400**

7 990,-

obj. číslo 25401303



**E-1516B/230**

9 990,-

obj. číslo 25231501



Výklopný plastový kryt vřetene



Magnetický spínač



Natáčení a naklápění stolu se stupnicí

**E-1516B/400**

**10 990,-**

obj. číslo 25401501

**E-1516BVL/400**

- změna otáček variátorem
- laserový zaměřovací paprsek

**12 990,-**

obj. číslo 25004122

**E-1720F/400**

**14 990,-**

obj. číslo 25401702

**E-2020F/400**

**19 990,-**

obj. číslo 25402001

k dodání od 07/2011

 DALŠÍ  
str. **81 - 86**  
PŘÍSLUŠENSTVÍ

Stolní a sloupové vrtačky

\* U modelů s třífázovým motorem lze použít frekvenční měnič pro plynulou změnu otáček (viz str. 81)

**Technické parametry**

Parametr/typ	FTB-13/230	PTB-16B/230	B-1316B/400	E-1516B/230	E-1516B/400	E-1516BVL/400	E-1720F/400	E-2020F/400
Napětí	V	230	230	400	230	400	400	400
Příkon	W	350	450	600	750	750	750	1500
Skřížidlo	mm	1 - 13	3 - 16	3 - 16	1 - 16	1 - 16	1 - 16	5 - 20
Max. vrtaný průměr	mm	13	16	16	20	20	20	32
Kužel vřetene	Mk	B-16	II	II	II	II	III	IV
Vyložení vřetene (X)	mm	100	127	165	195	195	180	215
Posuv vřetene	mm	55	60	80	80	80	75	80
Max. vzdál. vřet. od stolu (h)	mm	200	420	415	350	350	300	640
Max. vzdál. vřet. od zákl. (H)	mm	290	540	615	600	600	490	1150
Rozeř. stolu (a x b)	mm	160 x 160	198 x 198	Ø 310	300 x 300	300 x 300	290 x 290	350 x 355
Rozeř. základny (A x B)	mm	300 x 200	340 x 210	420 x 245	500 x 285	500 x 285	450 x 270	500 x 290
Průměr sloupy (D)	mm	46	60	70	73	73	80	92
Počet rychlostí	st.	5	12	12	12	12	-	16
Rozsah otáček	min. <sup>-1</sup>	580	210/280	180/250	180/250	180/250	180/240, 290/350	120/200
		900	320/420	300/400	300/400	300/400	410/480, 530/590	250/360
		1370	500/540	480/580	480/580	480/580	660/720	400/450
		1880	830/1290	970/1280	970/1280	970/1280	1190/1350	950/1280
		2650	1350/1580	1410/1540	1410/1540	1410/1540	1510/1790	1520/1840
			2180/2580	2270/2740	2270/2740	2270/2740	2100/3000	2440/3480
„T“ drážka stolu		14	14	16	16	16	14	16
Celková výška (V)	mm	580	840	960	1065	1065	1040	1635
Hmotnost netto/brutto	kg	18/22	38/42	53	61/66	61/66	61/66	85/90
Balení - rozměr kartonu (d x š x v)	mm	450 x 350 x 220	760 x 490 x 260	770 x 490 x 260	895 x 490 x 290	895 x 490 x 290	850 x 570 x 290	1410 x 540 x 265
			1450 x 653 x 333					
Objednávací číslo		TDM1022	25333520	25401303	25231501	25401501	25004122	25401702
								25402001
<b>Cena</b>		<b>2 690,-</b>	<b>4 990,-</b>	<b>7 990,-</b>	<b>9 990,-</b>	<b>10 990,-</b>	<b>12 990,-</b>	<b>14 990,-</b>
								<b>19 990,-</b>

**Nadstandardní možnosti a vlastnosti vrtaček**

Možnosti/typ	FTB-13/230	PTB-16B/230	B-1316B/400	E-1516B/230	E-1516B/400	E-1516BVL/400	E-1720F/400	E-2020F/400
Možnost volby směru otáčení P/L					●	●	●	●
Osvětlení				●	●	laser	●	●
Možnost dotážení vřetene				●	●		●	●
Nastavení hloubky vrtání	●	●	●	●	●	●	●	●
Otáčení stolku			●	●	●	●	●	●
Naklápění stolku +/- 45°	●	●	●	●	●	●	●	●
Radiální ložiska	●	●	●	●	●	●	●	●
Axiální ložisko								●

Průmyslová vrtačka

**BV-25B/400**

obj. číslo 25004125

Vrtačka - závitorez

**BZ-25B/400**

obj. číslo 25004128

Šestipólový motor  
se zvýšeným výkonem

Prodloužený zdvih  
vřetene

Pro lehké  
nastavení  
prac. výšky

Šestipólový motor  
se zvýšeným výkonem

Reverzační spínač  
pro automatickou  
změnu otáček při  
závitování

Prodloužený zdvih  
vřetene

Pro lehké  
nastavení  
prac. výšky

**22 900,-**

(19 084,- bez DPH)

**Zvláštní příslušenství:**  
frekvenční měnič FMO-2 (str. 81)  
obj. č. 60000205 17 490,-

**24 900,-**

(20 750,- bez DPH)

**Zvláštní příslušenství:**  
frekvenční měnič FMO-2 (str. 81)  
obj. č. 60000206 17 490,-

DALŠÍ  
STR. 81 - 86  
PŘÍSLUŠENSTVÍ

## Technické parametry

Parametr/typ		BV-25B/400	BZ-25B/400
Napětí	V	400	400
Příkon	W	1100	1100
Max. vrtaný průměr	mm	25	25
Závitování do		-	M14
Zdvih vřetene	mm	125	125
Vzdálenost vřetene od sloupu	mm	240	240
Vzdálenost vřetene od základny	mm	630	630
Vzdálenost vřetene od stolu	mm	367	367
Naklonění stolu		45° +/-	45° +/-
Kužel vřetene	Mk	III	III
Změna otáček		klín. řemenem	klín. řemenem
Rozsah otáček	ot./min.	290 - 2150	290 - 2150
Počet stupňů rychlosti		5	5
Průměr sloupu	mm	85	85
Rozměr stolu	mm	280 x 300	280 x 300
Rozměr základny	mm	590 x 375	590 x 375
Celková výška	mm	1127	1127
Hmotnost	kg	140	140
Objednávací číslo		25004125	25004128
<b>Cena</b>		<b>22 900,-</b>	<b>24 900,-</b>

Stroje jsou masivní konstrukce a jejich základny mají otvory pro ukotvení.



**77 900,-**  
(64 917,- bez DPH)

DALŠÍ  
str. **81 - 86**  
PŘÍSLUŠENSTVÍ

## Radiální vrtačka

### RV-32

Příkon	1,1 kW/400 V
Rozsah otáček	100 - 1 600/min.
Počet rychlostí	8
Max. vrtaný průměr	32 mm
Max. závitování	M 22
Otáčky vřetene	100, 150, 220, 330, 485, 725, 1 070, 1 600/min.
Kužel vřetene	Mk III
Zdvih vřetene	135 mm
Rychlost posuvu vřetene	0,08; 0,14; 0,22 mm/ot.
Vzdálenost vřetene od základny	275 - 680 mm
Možnost nastavení hlavy na sloupu	360°
Vzdálenost vřetene od sloupu	300 - 720 mm
Rozměr stolu	250 x 250 x 250 mm
Rozměr základny	1 050 x 550 mm
Rozměr stroje	1 200 x 620 x 1 550 mm
Hmotnost	380 kg

**obj. číslo 25030327**

**Zvláštní příslušenství:**  
podstavec pro RV-32 **obj. č. 25030328 9 990,-**

- Radiální vrtačka
- Radiální vrtačka
- Radiální vrtačka
- Radiální vrtačka
- Radiální vrtačka

- RV-32T**
- RV-40T**
- RV-50T**
- RV-63T**
- RV-80T**

**na objednání**

DALŠÍ  
str. **81 - 86**  
PŘÍSLUŠENSTVÍ



### Technické parametry

Parametr/typ	RV-32T	RV-40T	RV-50T	RV-63T	RV-80T	
Napětí	V	400	400	400	400	
Příkon	kW	1,5	3	4	5,5	7,5
Max. průměr vrtání	mm	32	40	50	63	80
Max. vzdálenost vřetene od sloupu	mm	820	1 250	1 600	2 000	2 500
Min. vzdálenost vřetene od sloupu	mm	320	350	350	450	500
Pojezd vřeteníku	mm	500	900	1 250	1 550	2 000
Max. vzdálenost vřetene od základny	mm	850	1 250	1 220	1 600	2 000
Min. vzdálenost vřetene od základny	mm	90	350	320	400	550
Zdvih vřetene	mm	240	315	315	400	450
Kužel vřetene	Mk	IV	IV	V	V	VI
Rozsah otáček	/min.	75 - 1 220	25 - 2 000	25 - 2 000	20 - 1 600	16 - 1 250
Počet převodových stupňů		6	16	16	16	16
Rozsah rychlostí posuvu vřetena	mm	0,1 - 0,25	0,04 - 3,20	0,04 - 3,20	0,04 - 3,20	0,04 - 3,20
Rozsah rychlostních stupňů posuvu vřetena		3	16	16	16	16
Rozměr vrtací kostky	mm	400 x 400 x 350	630 x 500 x 500	630 x 500 x 500	800 x 630 x 500	1 000 x 800 x 560
Rozměr stroje	mm	1 417 x 720 x 1 885	2 150 x 1 070 x 2 840	2 500 x 1 070 x 2 840	3 080 x 1 250 x 3 291	3 730 x 1 400 x 4 025
Hmotnost	kg	1 400	3 000	3 500	7 000	11 000
Objednací číslo		25013002	25013003	25013001	25013004	25013005
<b>Cena</b>		<b>239 900,-</b>	<b>389 900,-</b>	<b>429 900,-</b>	<b>749 900,-</b>	<b>939 900,-</b>

Strojní vrtačka s autoposuvem

**B-1850FP/400** obj. číslo 25005051

**B-1850FE/400**  
obj. číslo 25005050

**B-1832FN/400**  
obj. číslo 25005032



**110 900,-**  
(92 417,- bez DPH)



**159 900,-**  
(133 250,- bez DPH)



**174 900,-**  
(145 750,- bez DPH)

DALŠÍ  
str. 81 - 86  
PŘÍSLUŠENSTVÍ

**DOPORUČUJEME: pro závitování použít závitorežnou hlavu ZH-5M12 (viz str. 84)**

### Technické parametry

Parametr/typ	B-1832FN/400	B-1850FP/400	B-1850FE/400
Napětí	400	400	400
Příkon	1/1,5	2,2/2,8	3,3/4
Max. vrtaný průměr	32	50	50
Závitování do	M20	M30	M30
Zdvih vřetene	160	240	180
Doporučené max. pracovní vysunutí	80	120	90
Vzdálenost vřetene od sloupu	350	360	360
Vzdálenost vřetene od základny	1400	1200	1200
Vzdálenost vřetene od stolu	850	600	560
Posuv hlavy	320	-	-
Naklonění stolu	±45°	±45°	±45°
Naklonění hlavy	±45°	-	-
Kužel vřetene	Mk	IV	IV
Změna otáček	převodovka	převodovka	elektronicky
Rozsah otáček	min. <sup>-1</sup>	72 - 2600	42 - 2050
Počet stupňů rychlostí	12	12	48 - 1500
Rozsah autoposuvu	mm/ot.	0,1/0,2/0,3	0,1/0,2/0,3/0,4
Stupně autoposuvu	3	4	0,08/0,16/0,27/0,35
Průměr sloupu	mm	120	160
Rozměr stolu	mm	500 x 450	510 x 380
Základna s „T“ drážkou	mm	12	16
„T“ drážka stolu	mm	14	14
Osvětlení	ano	ano	ano
Chlazení	ano	ano	ano
Rozměry (d x š x v)	mm	950 x 620 x 2100	1100 x 580 x 2380
Hmotnost	kg	520	690
Objednáací číslo	25005032	25005051	25005050
<b>Cena</b>	<b>110 900,-</b>	<b>159 900,-</b>	<b>174 900,-</b>

Srážeč hran, univerzální frézky  
Univerzální frézky  
Nástrojářská frézka  
Univerzální frézka

56  
57  
61  
62



**45 900,-**

**SA Trade doporučuje  
univerzální frézka  
FP-25V**

(více na straně 57).

**Srážeč hran** slouží ke srážení kovových obrobků. Úběr se nastavuje ovladačem až do hloubky 5 mm. Obrábění zajišťuje fréza z tvrdokovu o průměru 80 mm.



**6 990,-**

Srážeč hran

**SH-80/5**

Příkon 250 W/230 V  
Otáčky 2 800/min.  
Max. úběr materiálu 5 mm  
Srážení hran 45°  
Ø frézy (tvrdokov) 80 mm  
Úhel pracovního stolu 90°  
Výška pracovního stolu 50 mm  
Délka pracovního stolu 400 mm  
Hmotnost 25 kg  
Rozměr 400 x 350 x 200 mm

obj. číslo

**25000560**

**Zvláštní příslušenství:**  
nože obj.č. 25000561 **850,-**



Slouží ke srážení hran kovových obrobků až do hloubky 5 mm

**Univerzální frézky** jsou určeny pro širokou škálu běžných i přesných frézovacích operací. Tuhá konstrukce zabezpečuje dostatečnou kvalitu opracování ocelových materiálů, litiny, barevných kovů a dalších materiálů v téměř všech pracovních režimech. Široký rozsah otáček včetně navíc umožňuje použití stroj i na vrtací a vyvrtávací operace. Pohyb stolu je ovládán ručními koly přes pohybové šrouby s maticemi.

Frézka **FPX-25E**

obj. číslo 25951000

Plynulá regulace  
otáček

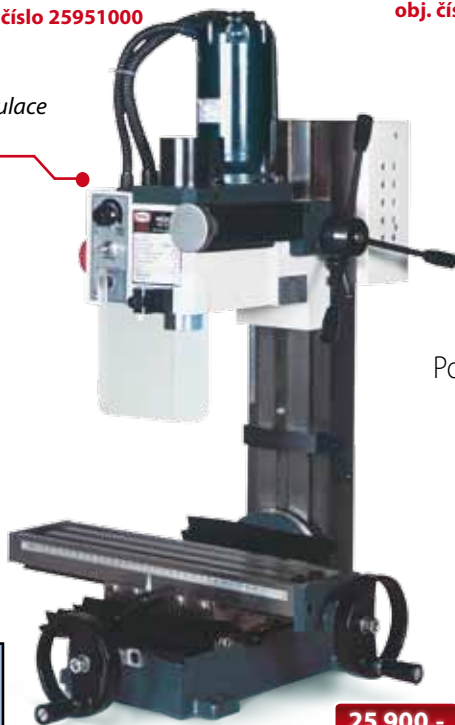

Univerzální frézka **FP-45P**

obj. číslo 25330045

**55 900,-**

(46 584,- bez DPH)

Podélný posuv **PS-201**

\* (viz zvl. příslušenství)



Vyložení  
vřetene  
284,5 mm

**25 900,-**

(21 583,- bez DPH)

DALŠÍ  
STR. **81 - 86**  
PŘÍSLUŠENSTVÍ



Naklopení vřetene  
(FP-45P)



Prizmatické vedení  
(FP-45P)



Podélný posuv \*  
(PS-201/45)

**Zvláštní příslušenství:**  
podstavec (v. 700 mm)  
\* podélný posuv PS-201/45  
**frekvenční měnič pro plynulou  
změnu otáček FMO-2 (str. 81)**

obj. č. 25330339 **5 990,-**

obj. č. 25330340 **9 990,-**

obj. č. 60000208 **17 490,-**

\* k dodání od 07/2011



Ovládací panel, otáčkoměr

Univerzální frézka **FP-25V**

obj. číslo 25014002

- tuhá konstrukce
- upínací prvky a nástroje nejsou součástí dodávky

**Zvláštní příslušenství:**  
podstavec (výška 800 mm)  
obj. č. 25042007 4 990,-



Digitální odečet vysunutí vřetene



Podélný posuv v základním příslušenství

**45 900,-**

(38 250,- bez DPH)

DALŠÍ  
str. 81 - 86  
PŘÍSLUŠENSTVÍ



**Frézky se strojním posuvem a reverzací chodu pro závitování**

Univerzální frézka **FP-48SP**

obj. číslo 25330048

Univerzální frézka **FP-48SPN** s digitálním odměřováním

obj. číslo 25014001

DALŠÍ  
str. 81 - 86  
PŘÍSLUŠENSTVÍ



Přehledný ovládací panel (FP-48SP)

**69 900,-**

58 250,- bez DPH)



**99 900,-**

(83 250,- bez DPH)

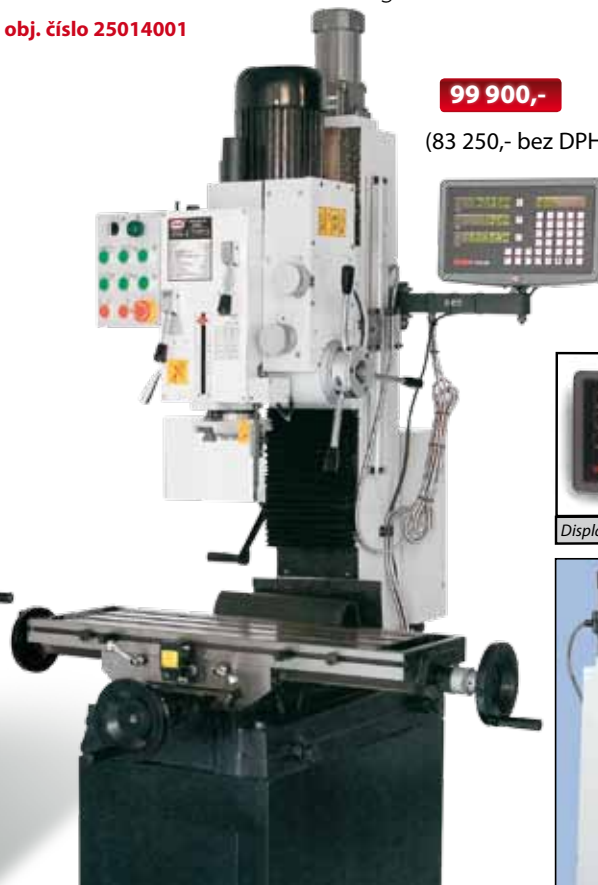

Display digitálního odměřování

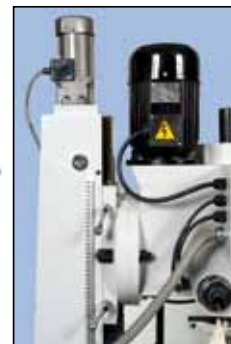

Strojní posuv v ose Z (FP-48SPN)

**Zvláštní příslušenství pro FP-48SP:**

- podstavec (výška 700 mm) obj. č. 25330339 5 990,-
- \* podélný posuv PS-201/45 obj. č. 25330340 9 990,-
- frekvenční měnič pro plynulou změnu otáček FMO-2 (str. 81) obj. č. 60000208 17 490,-

**Zvláštní příslušenství pro FP-48SPN:**

- podstavec (výška 700 mm) obj. č. 25049013 5 990,-
- \* podélný posuv PS-201/45 obj. č. 25330340 9 990,-
- frekvenční měnič pro plynulou změnu otáček FMO-2 (str. 81) obj. č. 60000208 17 490,-

**Technické parametry**

Parametr/typ		FPX-25E	FP-25V	FP-45P	FP-48SP	FP-48SPN
Napětí	V	230	230	400	400	400
Příkon	W	350	1000	1500	1500	1500
Počet rychlostí	st.	2	2 + 2	6	6	6
Plynulá regulace otáček		ano	ano	ne	ne	ne
Max. rozsah otáček	min. <sup>-1</sup>	0 - 2500 0 - 1100	60 - 2850 40 - 1750	80 - 1250	80 - 1250	80 - 1250
Úhel naklonění hlavy		+/- 45°	+/- 45°	+/- 90°	+/- 90°	+/- 90°
Rozměr stolu	mm	400 x 90	810 x 180	800 x 240	800 x 240	800 x 240
Rozměr základny	mm	210 x 315	270 x 340	400 x 620	400 x 620	400 x 710
Celková výška (V)	mm	880	780	1400	1400	1430
Kužel vřetene	Mk	III	III	IV	IV	IV
Příčný posuv stolu	mm	100	160	205	205	300
Podélný posuv stolu	mm	228	490	585	585	585
Zdvih vřetene	mm	215	50	110	130	130
Vyložení vřetene (X)	mm	160	160	284,5	279	279
Max. vzdálenost vřetene od stolu	mm	330	370	450	425	500
Max. průměr vrtání	mm	16	25	45	45	45
Nastavení hloubky vrtání		ano	ne	ano	ano	ano
Jemný posuv vřetene		ano	ano	ano	ano	ano
Autoposuv vřetene	mm/ot.	-	-	-	0,05 - 0,35	0,06 - 0,36
„T“ drážka	mm	12	12	16	16	16
Jeden dílek noniusu	mm	0,02	0,05	0,02	0,02	0,02
- podélný posuv stolu	mm	0,02	0,05	0,02	0,02	0,02
- příčný posuv stolu	mm	0,02	0,05	0,02	0,02	0,02
- jemný posuv vřetene	mm	0,05	0,05	0,02	0,02	0,02
Digitální odměřování v ose X, Y, Z		ne	ne	ne	ne	ano
Hmotnost	kg	55	125	310	380	390
Objednávací číslo		25951000	25014002	25330045	25330048	25014001
<b>Cena</b>		<b>25 900,-</b>	<b>45 900,-</b>	<b>55 900,-</b>	<b>69 900,-</b>	<b>99 900,-</b>

**Přesnosti a tolerance (hodnoty v mm)**

Parametr/typ	FPX-25E	FP-25V	FP-45P FP-48SP FP-48SPN	FHV-50VD FHV-50PD	FVV-125PD	FNS-55PD	FH-150
Rovinnost stolu	0,035/50	0,03/300	0,04/150	0,04/200	0,06/1000	0,06/1000	0,06/1000
Kolmost vřetene ke stolu (otočně)	0,06/50	0,05/200	0,06/150	0,10/100	0,05/200	0,02/300	0,02/300
Házivost vřetene za pomoci trnu - u vřetene	0,02	0,008	0,03	0,02	0,15	0,01	0,01
- od vřetene	0,03/50	0,015/100	0,05/150	0,04	0,04/300	0,02/300	0,02/300
Kolmost mezi podélným a příčným posuvem	0,05/50	0,02/150	0,08/100	0,05/200	0,05/200	0,02/300	0,02/300
Rovinnost jezdu stolu - podélný	0,08/100	0,02/300	0,06/300	0,05/200	0,03/200	0,02/200	0,02/200
- příčný	0,08/80	0,02/100	0,04/100	0,05/200	0,03/200	0,02/200	0,02/200
Vertikální kolmost vřetene k pracovnímu stolu (úhelnice)	0,10/80	0,05/50	0,08/100	0,10/100	0,05/200	0,02/200	0,02/200
Rovnoběžnost "T" drážky s pohybem stolu	0,08/75	0,04	0,08/300	0,03/200	0,04/200	0,03/200	0,03/200
Souosost mezi horizont. vřetenem a příčným jezdem	-	-	-	0,10/200	-	-	-
Házivost horizontálního vřetene	-	-	-	0,1	-	-	-



Display digitálního odměřování polohy X, Y, Z



Nastavení hloubky



Plynulá regulace (FPX-25E)



Všechny modely jsou vybaveny jemným posuvem vřetene

## Univerzální frézky

### FHV-50VD

### FHV-50PD

Příkon horizontálního motoru	-	0,85/1,5 kW/400 V
Příkon vertikálního motoru	1,1 kW/400 V	1,5 kW/400 V
Max. doporučený Ø vrtání	50 mm	50 mm
Max. doporučený Ø horizont. fréz.	-	100 mm
Max. doporučený Ø vertik. fréz.	25 mm	25 mm
Max. doporučený Ø fréz. hlavy	100 mm	100 mm
Kužel vřetene	Mk IV	Mk IV
Otáčky vřetene	-	60/140/175/200/270/460/690/
- horizontálního	-	1 090/1 350/min.
Počet otáček (horizont.)	-	9 stupňů
Otáčky vřetene	-	-
- vertikálního	115/230/290/360/580/720	115/230/290/360/580/720/
	875/1 750/min.	875/1 750/min.
Počet otáček (vertikál.)	8 stupňů	8 stupňů
Vzd. vřetene od sloupu	200 - 700 mm	200 - 700 mm
Vzd. vřetene od stolu	100 - 480 mm	100 - 480 mm
Zdvih vřetene	120 mm	120 mm
"T" drážka	14 mm	14 mm
Rozměr stolu	800 x 240 mm	800 x 240 mm
Posuv stolu příčný	210 mm	210 mm
Posuv stolu podélný	370 mm	370 mm
<b>Podélný posuv strojní</b>	<b>ano</b>	<b>ano</b>
<b>Příčný posuv strojní</b>	<b>ano</b>	<b>ano</b>
<b>Digitální odměřování</b>	<b>X, Y, Z</b>	<b>X, Y</b>
Jeden dílek noniusu	-	-
- podélný posuv	0,05 mm	0,05 mm
- příčný posuv	0,05 mm	0,02 mm
- svislý posuv	0,05 mm	0,02 mm
- jemný posuv	0,05 mm	0,05 mm
Rozměry (d x š x v)	1 280 x 1 100 x 1 920 mm	1 280 x 1 100 x 1 920 mm
Hmotnost	700 kg	700 kg
<b>Obj. číslo</b>	<b>25330055</b>	<b>25330051</b>

**159 900,-**

(133 250,- bez DPH)

**199 900,-**

(166 584,- bez DPH)

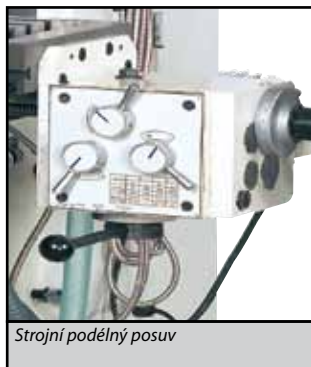

Strojní podélný posuv

#### Základní příslušenství FHV-50VD, FHV-50PD:

chlazení, osvětlení  
kleštinový upínač Mk IV  
sada kleštin Ø 4, 5, 6, 8, 10, 12, 14, 16 mm  
redukční pouzdra Mk IV/Mk III  
vrtací sklíčidlo 1 - 16/B 18 + trn Mk III/B 18  
frézovací trny L = 460 mm, Mk IV/22 a Mk IV/27  
upínací šroub nástrojů  
vyvrtávací trn pro radeco s trnem bez unašeče Mk IV  
montážní klíče

**Zvláštní příslušenství FHV-50VD, FHV-50PD:**  
**frekvenční měnič pro plynulou změnu otáček**  
**(viz str. 81) FMO-3 obj. č. 60000103 22 990,-**

Podélný strojní posuv

Příčný strojní posuv



obr. FHV-50PD

DALŠÍ  
STR. 81-86  
PŘÍSLUŠENSTVÍ

Univerzální frézka **FVV-125PD**

Příkon	2,2 kW/400 V
Max. doporučený Ø horizont. frézy	125 mm
Max. doporučený Ø vertik. frézy	28 mm
Max. doporučený Ø fréz. hlavy	125 mm
Kužel vřetene	ISO 40
Otáčky	40/75/105/180/200 320/370/475/650 820/1 600/min.
Vzd. vřetene od stolu	120 - 530 mm
Vzd. vřetene od sloupu	50 - 520 mm
Otočný úhel náběhu otočné hlavy	+/- 360°
„T“ drážka	14 mm
Strojní posuv	X, Y, Z
Rozměr stolu	1 120 x 260 mm
Posuv stolu podélný	640 mm
Posuv stolu příčný	240 mm
Digitální odměřování osy	X, Y, Z
Jeden dílek noniusu	- podélný posuv 0,02 mm - příčný posuv 0,02 mm - svislý posuv 0,05 mm
Rozměry (d x š x v)	1 655 x 1 500 x 1 730 mm
Hmotnost	1 250 kg

**Základní příslušenství:**

chlazení, pracovní osvětlení  
digitální odměřování osy X, Y, Z  
kleštinový upínač s trnem ISO 40  
kleštiny Ø 4, 5, 6, 8, 10, 12, 14, 16 mm  
frézovací trn (l=350 mm, ISO 40/32)  
frézovací trn (l=380 mm, ISO 40/32)  
upínací šroub nástrojů M16  
sada nářadí

**Zvláštní příslušenství:**

frézovací trn kombinovaný ISO 40/32 mm  
**obj. č. 25049006 1 590,-**  
frézovací trn kombinovaný ISO 40/27 mm  
**obj. č. 25049007 1 590,-**  
frézovací trn kombinovaný ISO 40/22 mm  
**obj. č. 25049008 1 590,-**  
frézovací trn kombinovaný ISO 40/16 mm  
**obj. č. 25049009 1 590,-**  
**frekvenční měnič pro plynulou změnu otáček**  
**(viz str. 81) FMO-4 obj. č. 60000104 26 490,-**

Strojní posuv osy Z

**279 900,-**

(233 250,- bez DPH)

**obj. číslo 25330125**

DALŠÍ  
str. **81 - 86**  
PŘÍSLUŠENSTVÍ

• nastavení vřetene  
pro horizontální  
frézování



Ovládací prvky



Centrální tlakové mazání



Příčný a podélný strojní posuv  
Řazení rychlostí posuvu



Displej digitálního  
odměřování osy X, Y, Z

## Nástrojářská frézka **FNS-55PD**

Příkon	2,25 kW/400 V
Max. doporučený Ø vrtání	45 mm
Max. doporučený Ø frézy	60 mm
Max. doporučený Ø fréz. hlavy	100 mm
Kužel vřetene	ISO 40
Otáčky vřetene	65 - 4 500/min. (plynulá změna otáček)
Počet převodových stupňů	2
Vzdálenost vřetene od sloupce	140 - 609 mm
Vzdálenost vřetene od stolu	0 - 405 mm
Strojní posuv vřetene	0,038/0,076/0,203
Úhel náběhu otočné hlavy	(+/-) 360°
Náklon otočné hlavy	(+/-) 90°
Předklon otočné hlavy	(+/-) 45°
Zdvih vřetene	125 mm
„T“ drážka	16 mm
Pracovní stůl	1 370 x 254 mm
Podélný posuv stolu	800 mm
Příčný posuv stolu	405 mm
Vertikální posuv	400 mm
Strojní posuv podélný a příčný	X, Y
Rychloposuv	ano
Digitální odměrování osy	X, Y, Z
Jeden dílek noniusu	
- podélný posuv	0,02 mm
- příčný posuv	0,02 mm
- svislý posuv	0,02 mm
Rozměry stroje (d x š x v)	1 905 x 1 879 x 2 235 mm
Hmotnost	1 180 kg

DALŠÍ  
STR. 81 - 86  
PŘÍSLUŠENSTVÍ



**289 900,-**

(241 584,- bez DPH)

obj. číslo 25006325



Strojní posuv s plynulou regulací a rychloposuvem



Masivní sloup



Centrální tlakové mazání



Displej digitálního odměrování osy X, Y, Z

### Zvláštní příslušenství:

frézovací trn kombinovaný ISO 40/32 mm

obj. č. 25049006 1 590,-

frézovací trn kombinovaný ISO 40/27 mm

obj. č. 25049007 1 590,-

frézovací trn kombinovaný ISO 40/22 mm

obj. č. 25049008 1 590,-

frézovací trn kombinovaný ISO 40/16 mm

obj. č. 25049009 1 590,-

frekvenční měnič pro plynulou změnu otáček  
(viz str. 81) FMO-4 obj. č. 6000104 26 490,-

### Základní příslušenství:

chlazení (čerpadlo 90 W/400 V)

pracovní osvětlení

digitální odměrování os X, Y, Z

kleštinový upínač s trnem ISO 40

kleštiny Ø 4, 5, 6, 8, 10, 12, 14, 16 mm

centrální tlakové mazání

vana na třísky

sada nářadí

Univerzální frézka

**FH-150**

Příkon	7,5 kW/400 V
Max. doporučený průměr vrtání	50 mm
Otáčky	40 - 1 800 /min
Kužel vřetene	ISO 50
Rychlost podélného a příčného posuvu	18 - 627 mm/min
Počet otáček	9
Otáčky svislého posuvu	48 - 1 670 mm/min
Počet otáček	2
Vzdálenost vřetene od stolu	150 - 650 mm
Vzdálenost vřetene od sloupu	520 mm
Náklon otočné hlavy	+/- 45°
Zdvih vřetene	105 mm
„T“ drážka	18 mm
Rozměry stolu	1 400 x 400 mm
Posuv stolu příčný Y	400 mm
Posuv stolu podélný X	800 mm
Posuv stolu svislý Z	500 mm
Strojní posuv	X, Y, Z
Rychloposuv	ano
Digitální odměřování osy	X, Y, Z
Rozměry stroje (d x š x v)	2 290 x 1 770 x 2 120 mm
Hmotnost	3 860 kg

**FREKVENČNÍ MĚNIČ  
V CENĚ STROJE!**

DALŠÍ  
STR. **81-86**  
PŘÍSLUŠENSTVÍ

**Základní příslušenství:**

**frekvenční měnič - plynulá regulace otáček**

chlazení, pracovní osvětlení  
digitální odměřování os X, Y, Z  
strojní svěrák  
centrální tlakové mazání  
sada nářadí

**549 900,-**

(458 250,- bez DPH)

obj. číslo 25014004



Masivní konstrukce  
vhodná i pro hrubování

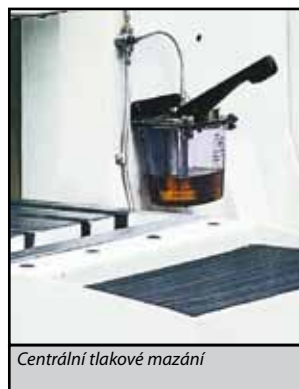

Centrální tlakové mazání



Displej digitálního  
odměřování osy X, Y, Z

*Kombi soustruhy*  
*Stolní a univerzální soustruhy*  
*Univerzální soustruhy s digitálním odměřováním*

**64**  
**66**  
**69**



**38 900,-**

**19 900,-**

**SA Trade doporučuje**  
***kombi soustruh***  
***SK-550 + FZ-25E***

(více na straně 64).

**Kombi soustruhy** jsou určeny pro opracování obrobků z kovů, plastů i dřeva. Poskytují vhodné režné podmínky pro hospodárné obrábění všech běžně používaných materiálů od hliníku a jeho slitin, přes neželezné kovy, až po ocele vysoké pevnosti. Soustruh umožňuje vnější i vnitřní soustružení válcových ploch, kuželových a čelních ploch, zapichování, upicho-vání, vrtání apod. Na stroji lze řezat metrické i palcové závity. Frézovací zařízení je vhodné pro celou škálu běžných frézovacích operací. Široký rozsah otáček vřetene navíc umožňuje použít stroj i na vrtací operace.

DALŠÍ  
**str. 81-86**  
 PŘÍSLUŠENSTVÍ



### Kombi soustruhy

Příkon	600 W/400 V
Točná délka (X)	550 mm
Točný Ø nad ložem (L)	250 mm
Točný Ø nad suportem (S)	150 mm
Průchod vřetene	20 mm
Kužel vřetene	Mk III
Kužel pinoly	Mk II
Posuv pinoly	60 mm
Rozsah otáček	125 - 2 000/min. (6 st.)
Závity metrické	0,4 - 3 mm (12 st.)
Závity palcové	10 - 44 záv./" (8 st.)
Aut. posuv podélný	0,1 - 0,2 mm/ot. (22 st.)
Stavitelný příčný posuv	ano
Rozměry (d x š x v)	1 085 x 588 x 375 mm
Hmotnost	130 kg

**obj. číslo**

**SK-550**

**25409530**

**38 900,-**

(32 418,- bez DPH)

### Frézovací zařízení **FZ-25E**

Příkon	350 W/230 V
Rozsah otáček	0 - 2 500/min. (2 st.)
Plynulá regulace	ano
Úhel nastavení	±45°
Kužel vřetene	Mk III
Příčný posuv stolu	110 mm
Podélný posuv stolu	228 mm
Zdvih fréz. hlavy	215 mm
Vyložení vřetene	160 mm
Jemný posuv vřetene	ano
Nastavení hloubky vrtání	ano
Hmotnost	50 kg

**obj. číslo**

**25409528**

**19 900,-**

(16 583,- bez DPH)



Na příčné lože je možné namontovat frézovací stůl

**k dodání od 06/2011**



Plynulá regulace FZ-25E



Frézku lze v podélné rovině stolu nastavit pod úhlem ± 45°

#### Zvláštní příslušenství:

podstavec pro SK-550	
<b>obj. č. 25330922</b>	<b>4 990,-</b>
lícni deska	
<b>obj. č. 25330979</b>	<b>1 190,-</b>
pevná luneta	
<b>obj. č. 25330975</b>	<b>1 990,-</b>
posuvná luneta	
<b>obj. č. 25330976</b>	<b>1 490,-</b>
otočný hrot	
<b>obj. č. 25220250</b>	<b>690,-</b>
vrtací sklíčidlo 1-13/B16	
<b>obj. č. 25160113</b>	<b>399,-</b>
trn pro vrtací sklíčidlo Mk II/B16	
<b>obj. č. 25220192</b>	<b>129,-</b>
sada nožů SK 12 x 12 (8 ks)	
<b>obj. č. 25331212</b>	<b>690,-</b>

#### Základní příslušenství FZ-25E:

vrtací sklíčidlo 1 - 13/B16,  
 trn Mk III/B16,  
 frézovací stůl,  
 sada nářadí

#### Základní příslušenství SK-500:

3čel. univ. sklíčidlo Ø 125 mm,  
 pevný hrot 2 ks,  
 sada ozubených kol,  
 klínový řemen,  
 ozubený řemen,  
 sada nářadí

#### frekvenční měnič pro plynulou změnu otáček FMO-1 (viz str. 81)

**obj. č. 60000201 13 490,-**

## Kombi soustruh **SKF-800**

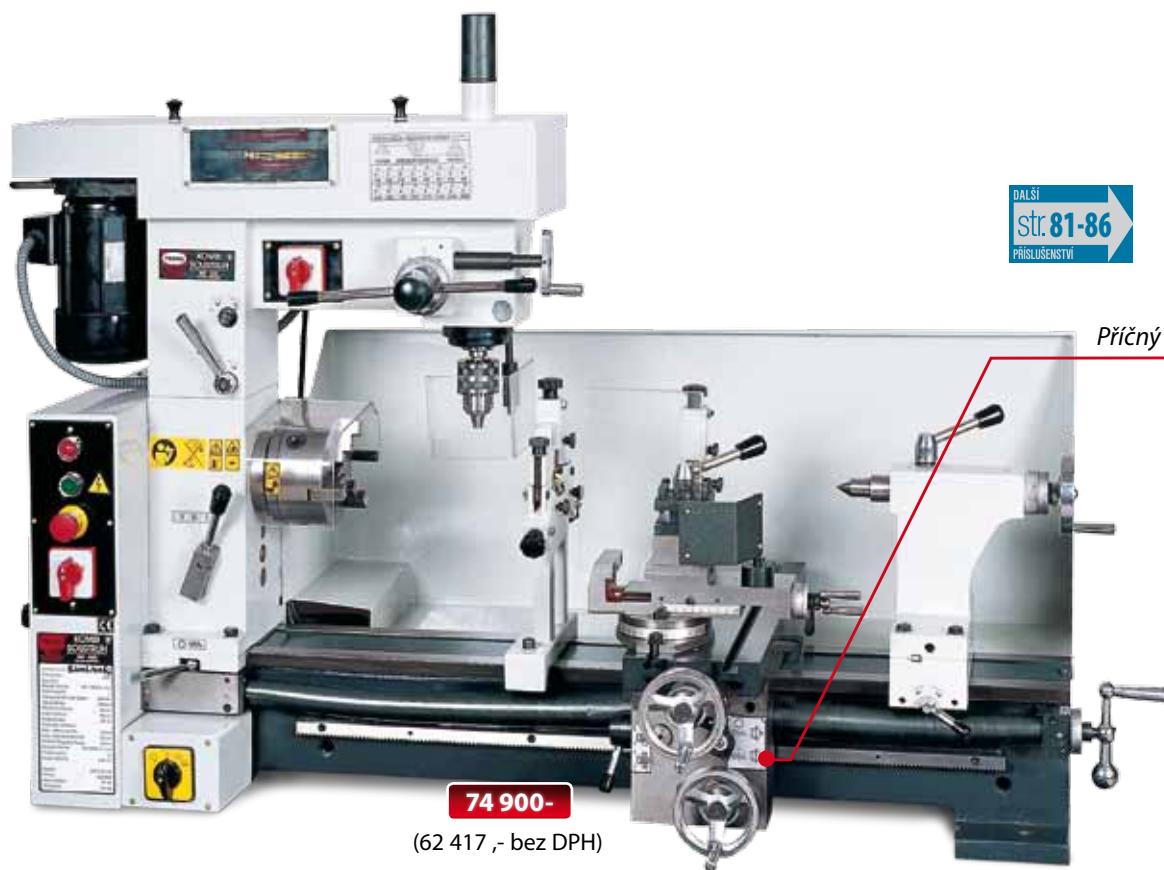

DALŠÍ  
str. 81-86  
PŘÍSLUŠENSTVÍ

Příčný posuv strojní

**74 900-**

(62 417,- bez DPH)

### Soustruh

Příkon	550 W/400 V
Točná délka (X)	800 mm
Točný Ø nad ložem (L)	420 mm
Točný Ø nad suportem (S)	290 mm
Průchod vřetene	28 mm
Kužel vřetene	Mk IV
Kužel pinoly	Mk III
Posuv pinoly	70 mm
Rozsah otáček	160 - 1 360/min. (7 st.)
Závity metrické	0,2 - 6 mm (22 st.)
Závity palcové	4 - 120 záv./" (34 st.)
Aut. posuv podélný	0,05 - 0,35 mm/ot. (12 st.)
Aut. posuv příčný	0,05- 0,35 mm/ot.
Nastavitelná vůle vřetene	ano
Rozměry (d x š x v)	1 450 x 660 x 1 000 mm
Hmotnost	249 kg

#### Základní příslušenství:

pevná a posuvná luneta,  
pevný hrot Mk III a Mk IV,  
sada ozubených kol, sada klíčů,  
klínový řemen,  
vrtací sklíčidlo 1 - 16 mm,  
3-čel. sklíčidlo Ø 130 mm



Frézovacím zařízením je možné otáčet

### Frézovací zařízení

Příkon	550 W/400 V
Rozsah otáček	120 - 3 000/min. (16 st.)
Kužel vřetene	Mk III
Rozměr stolu	475 x 160 mm
Vyložení vřetene	285 mm
Posuv vřetene	110 mm
Max. vzd. vřetene od stolu	215 mm
Max. vrtaný Ø	22 mm
Max. frézovaný Ø	28 mm
Jemný posuv vřetene	ano

#### Zvláštní příslušenství:

podstavec **obj. č. 25330342 8 990,-**  
sada nožů SK 12 x 12 (8 ks) **obj. č. 25331212 690,-**  
otočný hrot Mk III **obj. č. 25221250 890,-**  
vrtací sklíčidlo B16/3-16 **obj. č. 25160316 499,-**  
trn pro vrt. sklíčidlo Mk III/B16 **obj. č. 25221192 149,-**  
frekvencní měnič pro plynulou  
změnu otáček FMO-1 (viz str.81) **obj. č. 60000601 13 490,-**



Vyvrtávací operace



Odmontováním nožové hlavy máme k dispozici svěrák

**Mini soustruhy a univerzální soustruhy** jsou určeny pro opracování obrobků z kovů, plastů i dřeva. Poskytují vhodné řezné podmínky pro hospodárné obrábění všech běžně používaných materiálů od hliníku a jeho slitin, přes neželezné kovy, až po oceli vysoké pevnosti. Vyznačují se optimálním rozsahem otáček, který umožňuje využití nástrojů z rychlořezné ocele i slinutých karbidů. Soustruhy umožňují vnější i vnitřní soustružení válcových ploch, kuželových a čelních ploch, zapichování, upichování, vrtání apod. Na strojích lze řezat všechny dané druhy závitů s velkým rozsahem stoupání. Univerzálnost soustruhů zvyšuje možnost použití zvláštního příslušenství.

Kovoobráběcí stroje

## Stolní soustruh **SM-300E**

DALŠÍ  
**str. 81-86**  
 PŘÍSLUŠENSTVÍ

Točný Ø nad ložem	180 mm
Točný Ø nad suportem	110 mm
Točná délka	300 mm
Průchod vřetene	20 mm
Kužel vřetene	Mk III
Kužel pinoly	Mk II
Rozsah otáček	100 - 2 500/min. (2 st.)
Převodovka pro otáčky	ano
Plynulá regulace	ano
Závity metrické	0,4 - 2 mm (10 st.)
Závity palcové	12 - 52 záv./" (18 st.)
Max. posuv nož. suportu	55 mm
Max. posuv příč. suportu	65 mm
Max. posuv podél. suportu	300 mm
Automatický posuv podélný	ano
Seřiditelný příčný posuv	ano
Příkon	300 W/230 V
Rozměry (d x š x v)	730 x 330 x 330 mm
Hmotnost	40 kg

**obj. číslo 25951830**

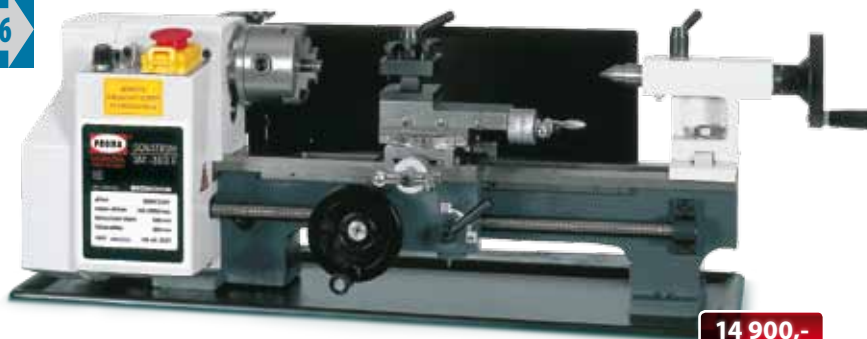

**14 900,-**

(12 417,- bez DPH)

### Zvláštní příslušenství SM-300E

- pevná luneta **obj. č. 25330973 1 290,-**
- posuvná luneta **obj. č. 25330974 1 290,-**
- otočný hrot Mk II **obj. č. 25220250 690,-**
- vrtací sklíčidlo 1-13/B16 **obj. č. 25160113 399,-**
- trn B16/Mk II **obj. č. 25220192 129,-**
- sada nožů SK 8 x 8 (11 ks) **obj. č. 25330808 590,-**



### Základní příslušenství:

- 3-čel. sklíčidlo 80 mm, pevný hrot, napětová pojistka,
- sada ozubených kol, sada nářadí

## Univerzální soustruh **SPA-500P**

DALŠÍ  
**str. 81-86**  
 PŘÍSLUŠENSTVÍ



**29 900,-**

(24 917,- bez DPH)

Točný Ø nad ložem	200 mm
Točný Ø nad suportem	115 mm
Točná délka	500 mm
Průchod vřetene	20 mm
Kužel vřetene	Mk III
Kužel pinoly	Mk II
Posuv pinoly	45 mm
Rozsah otáček	140 - 1 710/min. (6 st.)
Převodovka pro otáčky	ano
Převody v olejové lázni	ano
Závity metrické	0,4 - 3 mm (11 st.)
Aut. posuv podélný	0,05 - 0,2 mm/ot. (4 st.)
Příkon	370 W/400 V
Rozměry (d x š x v)	1 160 x 560 x 420 mm
Hmotnost	130 kg

**obj. číslo 25320500**

### Základní příslušenství:

- 3-čel. univ. sklíčidlo Ø 100 mm, pevný hrot (2 ks), sada ozubených kol, sada klíčů

### Zvláštní příslušenství:

- podstavec **obj. č. 25330967 4 990,-**
- sada nožů SK 10 x 10 (6 ks) **obj. č. 25331010 690,-**
- příruba pod sklíčidlo **obj. č. 25404030 490,-**
- vrt. sklíčidlo 1-13/B16 **obj. č. 25160113 399,-**
- trn Mk II/B16 **obj. č. 25220192 129,-**
- otočný hrot Mk II **obj. č. 25220250 690,-**
- 4-čel. sklíčidlo Ø 100 mm (sam. nast. čelisti) **obj. č. 25330956 2 790,-**
- licní deska **obj. č. 25330968 590,-**
- pevná luneta **obj. č. 25330965 1 390,-**
- posuvná luneta **obj. č. 25330962 690,-**
- frekvenční měnič pro plynulou změnu otáček FMO-1 (viz str. 81) **obj. č. 60000101 13 490,-**



Všechny pohybující se součásti vřeténku SPA-500P jsou mazány olejovou lázní



Soustružení závitů

## Univerzální soustruh **SPB-550/400**

Točný Ø nad ložem	250 mm
Točný Ø nad suportem	150 mm
Točná délka	550 mm
Průchod vřetene	20 mm
Kužel vřetene	Mk III
Kužel pinoly	Mk II
Rozsah otáček	125 - 2 000/min. (6 st.)
Závity metrické	0,1 - 2,5 (17 st.)
Závity palcové	8 - 35 (15 st.)
Posuv pinoly	68 mm
Aut. posuv podélný	0,1 - 0,2 mm/ot. (2 st.)
Příkon	600 W/400 V
Rozměry (d x š x v)	1 085 x 588 x 460 mm
Hmotnost	130 kg
<b>obj. číslo</b>	<b>25015001</b>



### Zvláštní příslušenství:

podstavec **obj. č. 25330926 4 990,-**  
 vrt. sklíčidlo 1-13/B16 **obj. č. 25160113 399,-**  
 trn Mk II/B16 **obj. č. 25220192 129,-**  
 otočný hrot Mk II **obj. č. 25220250 690,-**  
 lícní deska **obj. č. 2533096 590,-**  
 pevná luneta **obj. č. 25330963 890,-**  
 posuvná luneta **obj. č. 25330966 790,-**  
 sada nožů 12 x 12 mm (8ks) **obj. č. 25331212 690,-**  
 4-čel. sklíčidlo Ø 125 mm (sam. nast. čelisti) **obj. č. 25330964 3 150,-**  
 příruba pod sklíčidlo **obj. č. 25404500 590,-**  
**frekvenční měnič pro plynulou**  
**změnu otáček FMO-1 (viz str. 81) obj. č. 60000201 13 490,-**



### Základní příslušenství:

3-čel. univ. sklíčidlo Ø 125 mm,  
 pevný hrot (2 ks), sada ozubených kol,  
 sada klíčů, ozub. a klínové řemeny

**36 900,-**

(30 750,- bez DPH)

## Univerzální soustruh **SPA-700P**

Točný Ø nad ložem	270 mm
Točný Ø nad suportem	145 mm
Točná délka	700 mm
Průchod vřetene	25 mm
Kužel vřetene	Mk IV
Kužel pinoly	Mk II
Posuv pinoly	70 mm
Rozsah otáček	115 - 1 620/min. (6 st.)
Převodovka pro otáčky	ano
Závity metrické	0,2 - 3,5 mm (20 st.)
Závity palcové	8 - 56 záv./" (20 st.)
Automat. posuv podélný	0,05 - 1,25 mm/ot. (12 st.)
Příkon	550 W/400 V
Rozměry (d x š x v)	1 400 x 600 x 1 150 mm
Hmotnost	150 kg
<b>obj. číslo</b>	<b>25000025</b>



### Zvláštní příslušenství SPA-700P:

sada nožů SK 12 x 12 (8 ks) **obj. č. 25331212 690,-**  
 otočný hrot MK II **obj. č. 25220250 690,-**  
 vrtací sklíčidlo 1-13/B16 **obj. č. 25160113 399,-**  
 trn pro vrt. sklíčidlo Mk II/B16 **obj. č. 25220192 129,-**  
**frekvenční měnič pro plynulou**  
**změnu otáček FMO-1 (viz str. 81) obj. č. 60000501 13 490,-**

### Základní příslušenství SPA-700P:

podstavec, 3-čel. sklíčidlo Ø 125 mm, 4-čel. sklíčidlo Ø 125 mm (sam. nast. čelisti) + příruba, pevný hrot Mk II a Mk IV, sada ozubených kol, lícní deska, příruba na lícní desku, pevná a posuvná luneta, klínový řemen, sada nářadí

**56 900,-**

(47 417,- bez DPH)

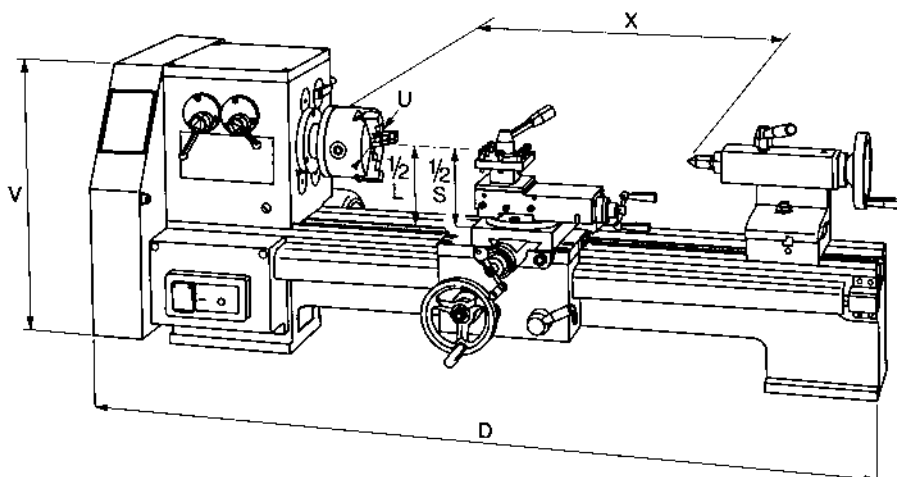

**Technické parametry**

Parametr/typ		SM-300E	SPA-500P	SPB-550/400	SPA-700P
Napětí	V	230	400	400	400
Příkon	W	300	370	600	550
Točný průměr nad ložem (L)	mm	180	200	250	270
Točný průměr nad suportem (S)	mm	110	115	150	145
Točná délka (X)	mm	300	500	550	700
Průměr uni. skřídla (U)	mm	80	100	125	125
Průchod vřetene	mm	20	20	20	25
Kužel vřetene	Mk	III	III	III	IV
Kužel pinoly	Mk	II	II	II	II
Posuv pinoly	mm	60	45	68	70
Rozsah otáček	min. <sup>-1</sup>	100 až 2500 plynulá regulace	140/250/390 600/1080/1710	125/210/420 620/1000/2000	115/210/350/550 970/1620
Počet stupňů otáček	st.	2	6	6	6
Převodovka pro otáčky		-	ano	-	ano
Plynulá regulace otáček		ano	-	-	-
Závity metrické - rozsah	mm	0,4/0,5/0,6/0,7/ 0,8/1/1,25/1,5/ 1,75/2	0,4/0,5/0,7/0,8/ 1/1,25/1,5/ 1,75/2/2,5/3/	0,1/0,125/0,175/0,25/0,3 0,4 2x/0,5/0,6/0,7/0,75/0,8 1 2x/1,25/1,5/1,75/2/2,5	0,2/0,25/0,3/0,35/ 0,4/0,45/0,5/0,6/ 0,7/0,75/0,8/0,9/ 1/1,25/1,5/1,75/2/ 2,5/3/3,5
Závity metrické - počet stupňů		10	11	17	20
Závity palcové - rozsah	zav./1"	zvláštní přísluš.	-	8/9/10/11/12/14/16/18 20/22/24/25/28/30/35	8/9/10/11/12/13/ 14/15/16/18/20/ 22/24/26/28/32/ 36/40/48/52/56
Závity palcové - počet stupňů		zvláštní přísluš.	-	15	20
Automatický posuv podélný - rozsah	mm/ot.	pouze závitové posuvy	0,05/0,1/0,15/0,2	pouze závitové posuvy	0,05/0,1/0,2/0,25/ 0,3/0,4/0,5/0,6/ 0,7/0,8/1/1,25
Automatický posuv podélný - počet st.		10	4	22	12
Vzdálenost od nož. hlavy do osy soustr.	mm	9	15	13	15
Max. posuv nožového suportu	mm	55	70	72	75
Max. posuv příčného suportu	mm	65	120	110	120
Max. posuv podélného suportu	mm	300	500	550	650
Jeden dílek noniusu - podélný posuv	mm	-	0,5	-	0,25
- příčný posuv	mm	0,025	0,04	0,02	0,08
- posuv nožového suportu	mm	0,025	0,04	0,05	0,02
- pinola koníku	mm	-	0,05	0,05	0,05
Stavitelná vůle vřetene (kužel ložiska)		-	-	ano	ano
Seřiditelný příčný posuv		ano	ano	ano	ano
Převody v olej. lázni		ne	ano	ne	ano
Hmotnost	kg	40	130	130	150
Rozměr (d x š x v)	mm	770 x 330 x 330	1160 x 560 x 420	1085 x 588 x 460	1400 x 600 x 1150
Balení - rozměr bedny (d x š x v)	mm	800 x 350 x 350	1250 x 600 x 520	1170 x 560 x 500	1500 x 570 x 560
Objednávací číslo		25951830	25320500	25015001	25000025
<b>Cena</b>		<b>14 900,-</b>	<b>29 900,-</b>	<b>36 900,-</b>	<b>56 900,-</b>

Univerzální soustruh **SPC-900PA** s digitálním odměřováním os X, Y, Z

**DIGITÁLNÍ  
ODMĚŘOVÁNÍ  
ZDARMA!**

**99 900,-**

(83 250,- bez DPH)

**obj. číslo 25015007**
**SPC-900PA**

Točný Ø nad ložem	300 mm
Točný Ø nad sedl. mezerou	430 mm
Točný Ø nad suportem	178 mm
Točná délka	830 mm
Průchod vřetene	38 mm
Kužel vřetene	Mk V
Kužel pinoly	Mk III
Posuv pinoly	100 mm
Rozsah otáček	65 - 1 810/min.
Převodovka pro otáčky	ano
Závity metrické	0,4 - 7 mm (32 st.)
Závity palcové	4 - 60 záv/" (32 st.)
Automat. posuv podélný	0,0527 - 1,2912 mm/ot. (40 st.)
Automat. posuv příčný	0,014 - 0,3448 mm/ot. (38 st.)
Příkon	1,1 kW/400 V
Hmotnost	485 kg
Rozměry (d x š x v)	1 676 x 688 x 1 150 mm

**Základní příslušenství:**

podstavec, klínové řemeny, sada nářadí,  
3-čel. univerzální sklíčidlo Ø 160 mm,  
4-čel. sklíčidlo do Ø 200 mm  
(samostatně stav. čelisti),  
2x pevný hrot, sada ozubených kol,  
lícni deska Ø 250 mm,  
luneta pevná max. Ø 36 mm,  
luneta pohyblivá max. Ø 40 mm,  
**digitální odměřování os X, Y, Z**



Display digitálního odměřování

**Zvláštní příslušenství:**

sada nožů SK 12 x 12 (8 ks) **obj. č. 25331212 690,-**  
otočný hrot Mk III **obj. č. 25221250 890,-**  
vrtací sklíčidlo 3-16/B16 **obj. č. 25160316 499,-**  
trn pro vrt. sklíčidlo Mk III/B16 **obj. č. 25221192 149,-**  
**frekvenční měnič pro plynulou  
změnu otáček FMO-2 (viz str. 81) obj. č. 60000202 17 490,-**

 DALŠÍ  
**str. 81-86**  
 PŘÍSLUŠENSTVÍ

**DIGITÁLNÍ  
ODMĚŘOVÁNÍ  
ZDARMA!**

Univerzální soustruh **SPD-1000P**  
s digitálním odměřováním os X, Y, Z



**159 900,-**

(133 250,- bez DPH)

obj. číslo 25015009

### SPD-1000P

Točný Ø nad ložem	358 mm
Točný Ø nad sedl. mezerou	502 mm
Točný Ø nad suportem	223 mm
Točná délka	1 000 mm
Průchod vřetene	38 mm
Kužel vřetene	Mk V
Kužel pinoly	Mk III
Posuv pinoly	80 mm
Rozsah otáček	70 - 2 000/min.
Převodovka pro otáčky	ano
Závity metrické	0,45 - 10 mm (27 st.)
Závity palcové	2 <sup>1/4</sup> - 40 mm (20 st.)
Automat. posuv podélný	0,026 - 0,491 mm/ot. (34 st.)
Automat. posuv příčný	0,007 - 0,133 mm/ot. (31 st.)
Příkon	1,5 kW/400 V
Hmotnost	650 kg
Rozměry (d x š x v)	1 815 x 590 x 1 190 mm

#### Základní příslušenství:

podstavec, osvětlení, chlazení, brzda  
3-čel. univerzální sklíčidlo Ø 160 mm,  
4-čel. sklíčidlo do Ø 200 mm  
(samostatně stav. čelisti),  
2 x pevný hrot, sada ozubených kol,  
lícni deska Ø 250 mm,  
luneta pevná max. Ø 36 mm,  
luneta pohyblivá max. Ø 40 mm.  
**digitální odměřování os X, Y, Z**  
klinové řemeny



Display digitálního odměřování

DALŠÍ  
STR. 81 - 86  
PŘÍSLUŠENSTVÍ

#### Zvláštní příslušenství:

sada nožů SK 16 x 16 (8 ks) obj. č. 25331616 1 290,-  
otočný hrot Mk III obj. č. 25221250 890,-  
vrtací sklíčidlo 3-16/B16 obj. č. 25160316 499,-  
trn pro vrt. sklíčidlo Mk III/B16 obj. č. 25221192 149,-  
**frekvenční měnič pro plynulou  
změnu otáček FMO-2 (viz str. 81) obj. č. 60000202 17 490,-**



Univerzální soustruh **SPE-1000PV** s digitálním odměřováním os X, Y, Z

**DIGITÁLNÍ  
ODMĚŘOVÁNÍ  
ZDARMA!**

**199 900,-**

(166 584,- bez DPH)

**SPE-1000PV**

Točný Ø nad ložem	356 mm
Točný Ø nad sedl. mezerou	506 mm
Točný Ø nad suportem	220 mm
Točná délka	1 000 mm
Průchod vřetene	38 mm
Kužel vřetene	Mk V
Kužel pinoly	Mk III
Posuv pinoly	120 mm
Rozsah otáček	45 - 1 800/min. (9 st.)
Převodovka pro otáčky	ano
Závity metrické	0,4 - 7 mm (32 st.)
Závity palcové	4 - 56 záv./" (28 st.)
Automat. posuv podélný	0,043 - 0,653 mm/ot. (42 st.)
Automat. posuv příčný	0,015 - 0,220 mm/ot. (42 st.)
Příkon	2,4 kW/400 V (dvourychl. motor)
Hmotnost	960 kg
Rozměry (d x š x v)	1 920 x 740 x 1 194 mm

**Základní příslušenství:**

podstavec, osvětlení, chlazení, brzda 3-čel. univerzální sklíčidlo Ø 160 mm, 4-čel. sklíčidlo do Ø 200 mm (samostatně stav. čelisti), pevný hrot, sada ozubených kol, lícní deska Ø 320 mm, luneta pevná max. Ø 36 mm, luneta pohyblivá max. Ø 40 mm. **digitální odměřování os X, Y, Z** klínové řemeny



Display digitálního odměřování

**Zvláštní příslušenství:**

sada nožů SK 16 x 16 (8 ks) **obj. č. 25331616 1 290,-**  
 otočný hrot Mk III **obj. č. 25221250 890,-**  
 vrtací sklíčidlo 3-16/B16 **obj. č. 25160316 499,-**  
 trn pro vrt. sklíčidlo Mk III/B16 **obj. č. 25221192 149,-**  
**frekvenční měnič pro plynulou změnu otáček FMO-4 (viz str. 81) obj. č. 60000104 26 490,-**

 DALŠÍ  
 str. **81 - 86**  
 PŘÍSLUŠENSTVÍ

**Technické parametry**

Parametr/typ		SPC-900PA	SPD-1000P	SPE-1000PV
Napětí	V	400	400	400
Příkon	W	1100	1500	2400
Točný průměr nad ložem (L)	mm	300	358	356
Točný prům. nad sedl. mezerou	mm	430	502	506
Točný prům. nad suportem (S)	mm	178	223	220
Točná délka (X)	mm	830	1000	1000
Průměr uni. sklíčidla (U)	mm	160	160	160
Průchod vřetene	mm	38	38	38
Kužel vřetene	Mk	V	V	V
Kužel pinoly	Mk	III	III	III
Posuv pinoly	mm	100	80	120
Rozsah otáček	min. <sup>-1</sup>	65/100/180/200/235/280/300/330 360/500/550/700/840/910/1095 1200/1400/1810	70/115/190/300/460/755 1255/2000	45/70/90/108/140/165/215/255 330/385/510/585/770/900/ 1170/1800
Počet stupňů otáček	st.	18	8	16
Převodovka pro otáčky		ano	ano	ano
Závity metrické - rozsah	mm	0,4/0,45/0,5/0,6/0,7/0,75/0,8/0,9/1 1,2/1,25/1,4/1,5/1,6/1,75/1,8/2/2,25 2,4/2,5/2,8/3/3,2/3,5/3,6/4/4,5/4,8 5/5,6/6/7	0,45/0,6/0,7/0,75/0,9/1/1,2/1,25 1,4/1,5/1,8/2/2,25/2,4/2,8/3/3,6/ 3,75/4/4,5/4,8/5/5,6/6/7,5/8/10	0,4/0,45/0,5/0,55/0,6/0,625/0,65 0,7/0,75/0,8/0,875/0,9/1/1,1/1,125 1,2/1,25/1,3/1,375/1,4/1,5/1,625 1,75/2/2,25/2,5/2,75/3/3,25/3,5 4/4,5/5/5,5/6/6,5/7
Závity metrické - počet stupňů		32	27	37
Závity palcové - rozsah	záv./1"	4/4,5/5/5,5/6/6,5/7/7,5/8/9/10/11 12/13/14/15/16/18/20/22/24/26/28 30/32/36/40/44/48/52/56/60	2¼/3/3¾/4/4½/5/6/7½/8/9/10 12/15/16/18/20/24/30/32/40	4/4,5/5/5,5/6/6,5/7/8/9/10/11/12 13/14/16/18/20/22/24/26/28/30 32/36/40/44/48/52/56/60/65 66/70
Závity palcové - počet stupňů		32	20	33
Automatický posuv podélný - rozsah	mm/ot.	0,0527/0,0791/0,0830/0,0922/0,1026 0,1054/0,1153/0,1291/0,1318/0,1434 0,1582/0,1614/0,1660/0,1844/0,2052 0,2108/0,2306/0,2582/0,2636/0,2868 0,3164/0,3228/0,3320/0,3688/0,4104 0,4216/0,4612/0,5164/0,5272/0,5736 0,6328/0,6456/0,6590/0,6640/0,7376 0,8208/0,9224/1,0328/1,1472/1,2912	0,026/0,033/0,037/0,041/0,043/0,046 0,052/0,057/0,061/0,065/0,074/0,081 0,087/0,092/0,104/0,115/0,123/0,130 0,147/0,162/0,174/0,184/0,209/0,230 0,245/0,261/0,295/0,325/0,348/0,361 0,368/0,460/0,491	0,043/0,049/0,054/0,059/0,060 0,065/0,067/0,071/0,074/0,076/0,081 0,087/0,088/0,095/0,098/0,109/0,119 0,122/0,131/0,135/0,141/0,149/0,152 0,163/0,177/0,186/0,190/0,214/0,233 0,256/0,280/0,303/0,327/0,373 0,428/0,466/0,513/0,561/0,606/0,653
Automatický posuv podélný - počet st.		40	34	40
Automatický posuv příčný - rozsah	mm/ot.	0,0140/0,0176/0,0211/0,0222/0,0246 0,0280/0,0287/0,0308/0,0352/0,0383 0,0422/0,0431/0,0444/0,0492/0,0560 0,0574/0,0616/0,0690/0,0704/0,0766 0,0844/0,0862/0,0888/0,0984/0,1120 0,1148/0,1232/0,1380/0,1408/0,1532 0,1688/0,1724/0,1776/0,1968/0,2296 0,2464/0,2760/0,3064/0,3448/0,3450	0,007/0,009/0,010/0,011/0,012/0,014 0,016/0,017/0,018/0,020/0,022/0,024 0,025/0,028/0,031/0,033/0,035/0,040 0,044/0,047/0,050/0,057/0,062/0,066 0,071/0,080/0,088/0,094/0,100/0,124 0,133	0,015/0,017/0,018/0,020/0,022/0,023 0,024/0,025/0,026/0,027/0,029/0,030 0,032/0,033/0,037/0,040/0,041/0,044 0,045/0,048/0,050/0,051/0,055/0,060 0,063/0,064/0,072/0,078/0,086/0,094 0,102/0,110/0,126/0,144/0,157/0,173 0,189/0,204/0,220
Automatický posuv příčný - počet st.		40	31	39
Vzdálenost od nož. hlavy do osy soustr.	mm	15	20	18
Max. posuv nožového suportu	mm	75	95	65
Max. posuv příčného suportu	mm	173	175	170
Max. posuv podélného suportu	mm	775	880	845
Jeden dílek noniusu - podélný posuv	mm	0,5	0,1	0,5
- příčný posuv	mm	0,04	0,05	0,02
- posuv nožového suportu	mm	0,02	0,01	0,04
- pinola koniku	mm	0,02	0,02	0,02
Stavitelná vůle vřetene (kužel ložiska)		ano	ano	ano
Seřiditelný příčný posuv		ano	ano	ano
Převody v olejové lázni		ano	ano	ano
Hmotnost	kg	485	650	960
Rozměr (d x š x v)	mm	1540 x 730 x 1150	1815 x 590 x 1190	1920 x 740 x 1194
Balení - rozměr bedny (d x š x v)	mm	1680 x 750 x 730	1930 x 750 x 1370	1930 x 760 x 1400
Objednávací číslo		25015007	25015009	25015008
<b>Cena</b>		<b>99 900,-</b>	<b>159 900,-</b>	<b>199 900,-</b>

Univerzální soustruhy **SPF-1000P a SPF-1500P**  
s digitálním odměřováním os X, Y, Z

Velký točný průměr nad  
ložem (460 mm)

**DIGITÁLNÍ  
ODMĚŘOVÁNÍ  
ZDARMA!**

Velký průchod  
vřetene (52 mm)

Stabilní a robustní litinové provedení

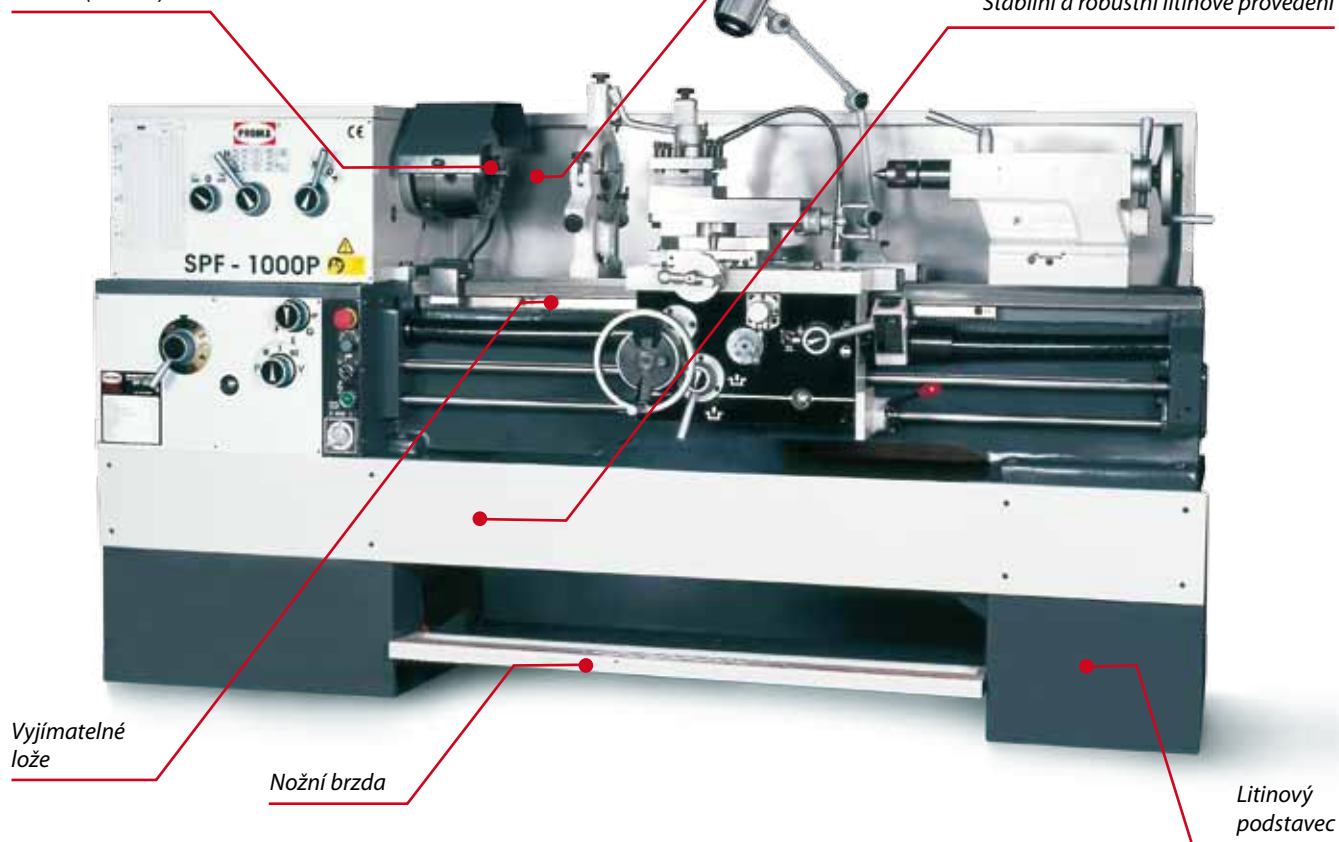

**Soustruhy**

**SPF-1000P**

**SPF-1500P**

Točný Ø nad ložem (L)		460 mm	
Točný Ø nad sedl. mezerou		630 mm	
Točný Ø nad suportem (S)		275 mm	
Točná délka (X)	1 000 mm		1 500 mm
Délka sedlové mezery		200 mm	
Průchod vřetene		52 mm	
Kužel vřetene		Mk VI	
Rozsah otáček		40 - 1 800/min. (12 st.)	
Metrické závity - rozsah		0,5 - 20 mm (24 st.)	
Palcové závity - rozsah		1 - 72 záv/1" (61 st.)	
Modulové závity - rozsah		0,25 - 10 (20 st.)	
Diametrální závity - rozsah		3 - 96 DP (37 st.)	
Automatický posuv podélný - rozsah		0,04 - 2,456 mm/ot. (122 st.)	
Automatický posuv příčný - rozsah		0,016 - 0,982 mm/ot. (122 st.)	
Kužel pinoly		Mk IV	
Posuv pinoly		170 mm	
Příkon		4/5,5 kW/400 V	
Hmotnost	2 050 kg		2 240 kg
Rozměry (d x š x v)	2 360 x 1 000 x 1 200 mm		2 860 x 1 000 x 1 200 mm
<b>Obj. číslo</b>	<b>25015010</b>		<b>25015013</b>

**329 900,-**

(274 917,- bez DPH)

**349 900,-**

(291 583,- bez DPH)



Display digitálního odměřování



Zadní nožový držák



**Základní příslušenství:**

3-čel. sklíčidlo Ø 200 mm, 4-čel. sklíčidlo (samost. nast. čelisti) 250 mm + příruba, osvětlení, chlazení, brzda, mechanický doraz, indikátor závitů, lícni deska 400 mm, pevná luneta 120 mm, posuvná luneta 40 mm, pevný hrot Mk IV, otočný hrot Mk IV, redukční pouzdro Mk VI/Mk IV, prokluzová spojka suportu, sada ozubených kol, **digitální odměřování os X, Y, Z**, montážní nářadí

**Zvláštní příslušenství:**

sada nožů SK 25 x 25 (8 ks) **obj.č. 25332525 1 690,-**  
**frekvenční měnič pro plynulou změnu otáček FMO-6 (viz str. 81)**  
**obj. č. 60000106 37 490,-**

Univerzální soustruhy **SPF-1000PH, SPF-1500PH, SPF-2000PH**  
s digitálním odměřováním os X, Y, Z

**DIGITÁLNÍ  
ODMĚŘOVÁNÍ  
ZDARMA!**

Velký průchod  
vřetene (80 mm)

Velký točný průměr  
nad ložem (460 mm)

Stabilní a robustní litinové provedení

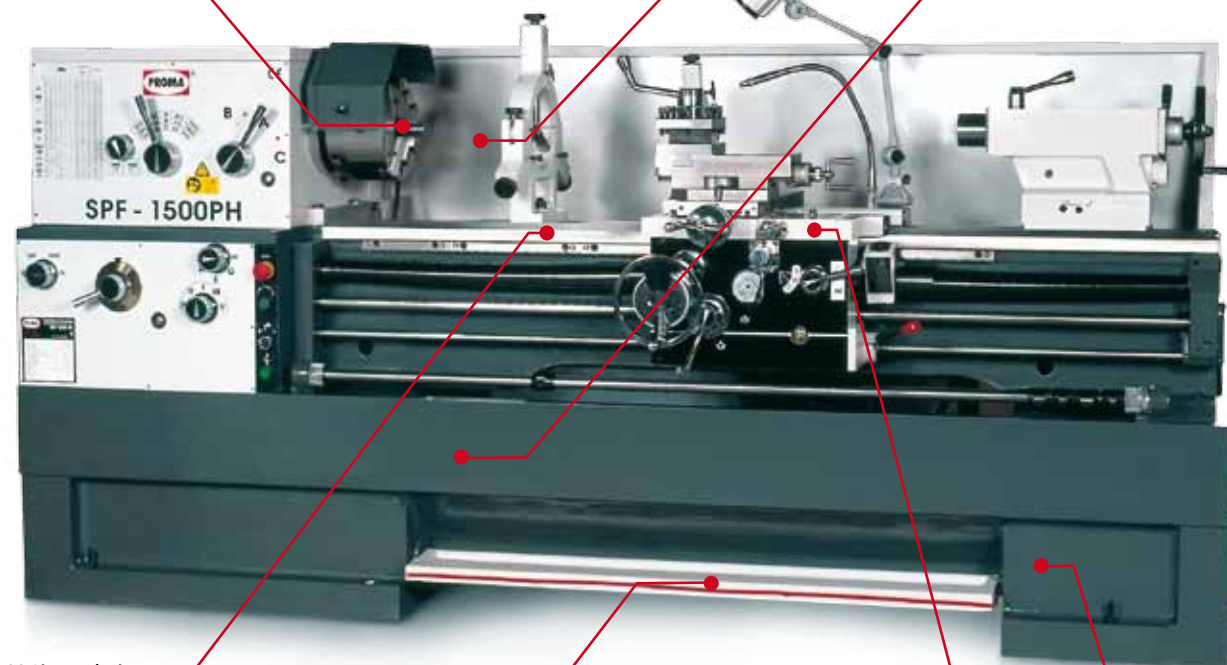

Vyjímatelné  
lože

Nožní brzda

Litinový podstavec

### Soustruhy

### SPF-1000PH

### SPF-1500PH

### SPF-2000PH

Točný Ø nad ložem (L)		460 mm	
Točný Ø nad sedl. mezerou		690 mm	
Točný Ø nad suportem (S)		275 mm	
Točná délka (X)	1 000 mm	1 500 mm	2 000 mm
Délka sedlové mezery		200 mm	
Průchod vřetene		80 mm	
Kužel vřetene		Mk VII	
Rozsah otáček		25 - 1 800 min <sup>-1</sup> (12 st.)	
Metrické závity - rozsah		0,5 - 20 mm (24 st.)	
Palcové závity - rozsah		1 <sup>5/8</sup> - 72 záv./1" (61 st.)	
Modulové závity - rozsah		0,25 - 10 (20 st.)	
Diametrální závity - rozsah		3 <sup>1/4</sup> - 96 DP (45 st.)	
Automatický posuv podélný - rozsah		0,04 - 2,456 mm/ot. (122 st.)	
Automatický posuv příčný - rozsah		0,016 - 0,982 mm/ot. (122 st.)	
Rychloposuv podélný		ano	
Kužel pinoly		Mk V	
Posuv pinoly		170 mm	
Příkon		5,5 kW/400 V	
Hmotnost	2 635 kg	2 950 kg	3 330 kg
Rozměr (d x š x v)	2 310 x 1 000 x 1 255 mm	2 810 x 1 000 x 1 295 mm	3 320 x 1 000 x 1 295 mm
Obj. číslo	<b>25015011</b>	<b>25015014</b>	<b>25015016</b>

**399 900,-**

**429 900,-**

**449 900,-**

(333 250,- bez DPH)

(358 250,- bez DPH)

(374 917,- bez DPH)



Ovládání rychloposuvu



Zadní nožový držák

DALŠÍ  
STR. **81 - 86**  
PŘÍSLUŠENSTVÍ

#### Základní příslušenství:

3-čel. sklíčidlo Ø 250 mm, 4-čel. sklíčidlo (samost. nast. čelisti) 300 mm + příruba, osvětlení, chlazení, brzda, elektrický vícepolohový doraz, indikátor závitů, lícni deska 410 mm, mechanický doraz, pevná luneta 190 mm, posuvná luneta 40 mm, pevný hrot Mk V, otočný hrot Mk V, redukční pouzdro Mk VII/Mk V, prokluzová spojka podpěry, montážní nářadí, **digitální odměřování os X, Y, Z**, nastavovací šrouby

#### Zvláštní příslušenství:

sada nožů SK 25 x 25 (8 ks) **obj.č. 25332525 1 690,-**  
**frekvenční měnič pro plynulou**  
**změnu otáček FMO-7 (viz str. 81) obj. č. 60000107 44 990,-**

Univerzální soustruhy **SPI-1000, SPI-1500, SPI-2000, SPI-3000** s digitálním odměřováním os X, Y, Z



**DIGITÁLNÍ  
ODMĚŘOVÁNÍ  
ZDARMA!**

### SPI-1000

### SPI-1500

### SPI-2000

### SPI-3000

Max. točný Ø nad ložem (L)	660 mm	660 mm	660 mm	660 mm
Max. točný Ø nad sedl. mezerou	870 mm	870 mm	870 mm	870 mm
Max. točný Ø nad suportem (S)	420 mm	420 mm	420 mm	420 mm
Točná délka (X)	1 000 mm	1 500 mm	2 000 mm	3 000 mm
Délka sedlové mezery	240 mm	240 mm	240 mm	240 mm
Průchod vřetene	105 mm	105 mm	105 mm	105 mm
Kužel vřetene	Mk VII	Mk VII	Mk VII	Mk VII
Rozsah otáček	36 - 1 600 min. (12 st.)	36 - 1 600 min. (12 st.)	36 - 1 600 min. (12 st.)	36 - 1 600 min. (12 st.)
Metrické závity - rozsah	1 - 14 mm (22 st.)	1 - 14 mm (22 st.)	1 - 14 mm (22 st.)	1 - 14 mm (22 st.)
Palcové závity - rozsah	28 - 2 TPI (25 st.)	28 - 2 TPI (25 st.)	28 - 2 TPI (25 st.)	28 - 2 TPI (25 st.)
Modulové závity - rozsah	0,5 - 7 (18 st.)	0,5 - 7 (18 st.)	0,5 - 7 (18 st.)	0,5 - 7 (18 st.)
Diametrální závity - rozsah	56 - 4 DP (24 st.)	56 - 4 DP (24 st.)	56 - 4 DP (24 st.)	56 - 4 DP (24 st.)
Max. posuv nožového suportu	145 mm	145 mm	145 mm	145 mm
Max. posuv podélný	950 mm	1 450 mm	1 950 mm	2 950 mm
Max. posuv příčný	310 mm	310 mm	310 mm	310 mm
Aut. posuv podélný	0,063 - 2,52 mm (65 st.)	0,063 - 2,52 mm (65 st.)	0,063 - 2,52 mm (65 st.)	0,063 - 2,52 mm (65 st.)
Aut. posuv příčný	0,027 - 1,07 mm (65 st.)	0,027 - 1,07 mm (65 st.)	0,027 - 1,07 mm (65 st.)	0,027 - 1,07 mm (65 st.)
Rychloposuv podélný	4,5 m/min.	4,5 m/min.	4,5 m/min.	4,5 m/min.
Rychloposuv příčný	1,9 m/min.	1,9 m/min.	1,9 m/min.	1,9 m/min.
Max. rozměr nástroje	25 x 25 mm	25 x 25 mm	25 x 25 mm	25 x 25 mm
Pinola koniku - vnější průměr	75 mm	75 mm	75 mm	75 mm
Kužel pinoly	Mk V	Mk V	Mk V	Mk V
Posuv pinoly	150 mm	150 mm	150 mm	150 mm
Příkon	7,5 kW/400 V	7,5 kW/400 V	7,5 kW/400 V	7,5 kW/400 V
Hmotnost	3 530 kg	3 950 kg	4 370 kg	4 850 kg
Rozměry stroje (d x š x v)	2 500 x 1 100 x 1 450 mm	3 000 x 1 100 x 1 450 mm	3 500 x 1 100 x 1 450 mm	500 x 1 100 x 1 450 mm

**Obj. číslo**

**25015012**

**25015015**

**25015017**

**25015018**

**439 900,-**

**489 900,-**

**519 900,-**

**579 900,-**

(366 583,- bez DPH)

(408 250,- bez DPH)

(433 250,- bez DPH)

(483 250,- bez DPH)



**Zvláštní příslušenství:**

sada nožů SK 25 x 25 (8 ks) **obj.č. 25332525 1 690,-**

**frekvenční měnič pro plynulou**

**změnu otáček FMO-8 (viz str. 81) obj.č. 60000108 47 490,-**

**Základní příslušenství:**

3-čel. sklíčidlo Ø 325 mm, 4-čel. sklíčidlo (samost. nast. čelisti) 400 mm + příruba, osvětlení, chlazení, brzda, elektrický vícepolohový doraz, indikátor závitů, lícní deska, mechanický doraz, pevná luneta, posuvná luneta, pevný hrot Mk V, otočný hrot Mk V, redukční pouzdro Mk VII/ Mk V, prokluzová spojka podpěry, **digitální odměřování os X, Y, Z**, montážní nářadí, nastavovací šrouby

DALŠÍ  
str. **81-86**  
PŘÍSLUŠENSTVÍ

Kovoobráběcí stroje

**Technické parametry**

Parametr/typ		SPF-1000P	SPF-1500P	SPF-1000PH	SPF-1500PH	SPF-2000PH	SPI-1500
Napětí	V	400		400		400	
Příkon	kW	4/5,5		5,5		7,5	
Točný průměr nad ložem (L)	mm	460		460		660	
Točný prům. nad sedl. mezerou	mm	630		690		870	
Točný prům. nad suportem (S)	mm	275		275		420	
Točná délka (X)	mm	1000	1500	1000	1500	2000	1500
Délka sedlové mezery		200		200		240	
Průměr uni. sklíčidla 3 čel. (U)	mm	200		250		325	
Průchod vřetene	mm	52		80		105	
Kužel vřetene	Mk	VI		VII		113 mm 1:20	
Kužel pinoly	Mk	IV		V		V	
Posuv pinoly	mm	170		170		150	
Rozsah otáček	min. <sup>-1</sup>	40 - 1800		25 - 1800		36 - 1600	
Počet stupňů otáček	st.	12		12		12	
Převodovka pro otáčky		ano		ano		ano	
Závity metrické - rozsah	mm	0,2 - 20		0,5 - 20		1 - 14	
Závity metrické - počet stupňů		24		24		22	
Závity palcové - rozsah	záv./1"	1,0 - 72		1,5/8 - 72		28 - 2	
Závity palcové - počet stupňů		61		61		25	
Závity modulové - rozsah		0,25 - 10		0,25 - 10		0,5 - 7	
Závity modulové - počet stupňů		20		20		18	
Závity diametrální - rozsah	DP	3,0 - 96		3,1/4 - 96		56 - 4	
Závity diametrální - počet stupňů		37		45		24	
Max. posuv nožového suportu	mm	135		135		145	
Max. posuv příčného suportu	mm	280		280		310	
Max. posuv podélného suportu	mm	900	1400	900	1400	1900	1450
Jeden dílek noniusu - podélný posuv	mm	0,1		0,1		0,1	
- příčný posuv	mm	0,02		0,02		0,02	
- posuv nožového suportu	mm	0,05		0,05		0,05	
- pinola koníku	mm	0,05		0,05		0,05	
Automatický posuv podélný	mm	0,04 - 2,456 (122 st)		0,04 - 2,456 (122 st)		0,063 - 2,52	
Automatický posuv příčný	mm	0,016 - 0,982 (122 st)		0,016 - 0,982 (122 st)		0,027 - 1,07	
Nastavitelná vůle vřetene (kužel ložiska)		ano		ano		ano	
Převody v olejové lázni		ano		ano		ano	
Hmotnost	kg	2050	2240	2635	2950	3330	3950
Rozměr (d x š x v)	mm	2360 x 1000 x 1200	2860 x 1000 x 1200	2310 x 1000 x 1255	2810 x 1000 x 1295	3320 x 1000 x 1295	3000 x 1100 x 1450
Objednáací číslo		25015010	25015013	25015011	25015014	25015016	25015015
<b>Cena</b>		<b>329 900,-</b>	<b>349 900,-</b>	<b>399 900,-</b>	<b>429 900,-</b>	<b>449 900,-</b>	<b>489 900,-</b>

**Přesnosti a tolerance (hodnoty v mm)**

Parametr/typ	SM 300E	SPA 500P	SPB 550/400	SKF 800	SPA 700P	SPC 900PA	SPD 1000P	SPE 1000PV	SPF 1000P 1500P	SPF 1000PH 1500PH 2000PH	SPI 1000 1500 2000, 3000
Rovnoběžnost osy vřetene k podélnému pohybu saní											
a) ve vertikální rovině	0,05/100	0,04/100	0,06/300	0,04/100	0,025/150	0,02/300	0,015/100	0,02/300	0,01/200	0,02/300	0,02/300
b) v horizontální rovině	0,03/100	0,03/100	0,04/300	0,03/100	0,05/150	0,015/300	0,015/100	0,015/300	0,013/200	0,015/300	0,015/300
Rovnoběžnost osy koníku k podélnému pohybu saní											
a) ve vertikální rovině	0,04/100	0,05/100	0,025/50	0,03/100	0,03/100	0,02/100	0,015/100	0,02/100	0,02/100	0,015/100	0,015/100
b) v horizontální rovině	0,04/100	0,05/100	0,015/50	0,05/100	0,05/100	0,015/100	0,015/100	0,015/100	0,015/100	0,01/100	0,01/100
Házivost vřetene	0,02	0,03	0,03	0,03	0,04	0,015	0,009	0,015	0,01	0,01	0,01
Házivost upínacího kužele ve vřetení											
a) na kraji sklíčidla	0,02	0,02	0,03	0,02	0,03	0,01	0,012	0,01	0,01	0,01	0,01
b) na konci testovací tyče o délce L	0,04/50	0,04/100	0,06/300	0,04/100	0,05/100	0,03/300	0,015/200	0,03/300	0,013/200	0,02/300	0,02/300
Rozdíl výšek středů vřetene a koníku	0,08	0,08	0,08	0,08	0,08	0,06	0,06	0,04/300	0,04	0,04	0,04
Přesnost vnějšího kruhového řezu											
a) kruhovitost	0,015	0,02	0,015	0,02	0,02	0,01	0,01	0,01	0,01	0,01	0,01
b) válcovitost	0,03	0,03/100	0,04/50	0,03/100	0,03/100	0,04/300	0,02/150	0,02/200	0,04/300	0,03/300	0,03/300
Rovinnost čela při dokončovacím soustružení (konkávní)	0,015/ prům. 80	0,025/ prům. 100	0,025/ prům. 100	0,025/ prům. 100	0,025/ prům. 100	0,025/ prům. 160	0,025/ prům. 150	0,02/ prům. 200	0,025/ prům. 300	0,02/ prům. 300	0,02/ prům. 300

<i>Brusky na plocho</i>	<b>78</b>
<i>Bruska na kulato</i>	<b>79</b>
<i>Ostříčky nástrojů</i>	<b>80</b>
<i>Frekvenční měniče a opěrné stojany</i>	<b>81</b>
<i>Příslušenství</i>	<b>82</b>



**799 900,-**

**SA Trade doporučuje  
bruska na kulato  
PBK-1000**

(více na straně 79).

**Rovinná bruska** je určena k broušení různých horizontálních a vertikálních tvarových ploch obrobku. Předností brusky je integrovaná brousící hlava, vysoká tuhost a přesnost. Dále její malé rozměry, nízká hmotnost, snadné ovládání a údržba. Centrální automatické mazání je zavedeno do všech kluzných ploch.

Bruska na plocho

**PBP-170M**

obj. číslo 25012003



**64 900,-**

(54 084,- bez DPH)

**Základní příslušenství:**

brusný kotouč, příruba brusného kotouče, permanentní magnetický upínač

Technické parametry		na objednání		
Parametr/typ		PBP-170M	PBP-200A	PBP-400A
Napětí	V	230	400	400
Příkon	kW	0,55	3	10,5
Rozměr pracovního stolu	mm	152 x 304	200 x 460	305 x 1020
Max. posuv podélný	mm	340	510	1130
Max. posuv příčný	mm	170	238	340
Max. vzdálenost středu vřetene od povrchu stolu	mm	210	450	540
Upínací deska		s permanent. magnetem	s elektromagnetem	s elektromagnetem
Rozměr upínací desky (d x š)	mm	150 x 300	200 x 450	300 x 1000
Rychlost podélného posuvu	mm/min.	-	5 - 25	7 - 23
Příčný posuv	- autoposuv	mm	0,1 - 8	0,1 - 8
	- rychloposuv	mm/min.	990	990
	- dílek noniusu	mm/ot.	0,02	0,02
Vertikální posuv	- autoposuv	mm/tah	-	0,005/0,01/0,02
				0,03/0,04/0,05
	- rychloposuv	mm/min.	-	460
	mm/ot.	0,0254	0,005	0,005
Otáčky brusného kotouče	min. <sup>-1</sup>	2 800	2850	1450
Rozměry brusného kotouče	mm	180 x 13 x 31,75	200 x 20 x 31,75	350 x 40 x 127
Motor vřetene	kW	0,55	1,5	5,5
Motor příčného posuvu	kW	-	0,5	0,5
Motor podélného posuvu	kW	-	0,04	0,04
Max. zatížení stolu	kg	30	120	400
Výška stroje	mm	1 450	1 675	1 890
Přípravek na vyvažování kotouče		ne	ano	ano
Hmotnost	kg	210/260	1 800	3 500
Balení - rozměr bedny (d x š x v)	mm	1 000 x 700 x 830	1 900 x 1 700 x 2 155	2 950 x 2 220 x 2 200
Objednací číslo		25012003	25012001	25012002
<b>Cena</b>		<b>64 900,-</b>	<b>459 900,-</b>	<b>759 900,-</b>

- Vysoká přesnost s komfortní obsluhou zaručují optimální a hospodárné opracování Vašich obrobků
- Automatický vertikální přísuv servomotorem, ovládaný řízením PLC Siemens
- Automatické centrální mazání
- Celý stroj je navržen pro trvalý provoz při nejvyšší rychlosti, velice klidný chod a nejvyšší přesnost při nízkém vývinu tepla zaručují nejlepší výsledky
- Brusné vřeteno běží v bezúdržbových předepnutých přesných kuličkových ložiskách
- Automatický příčný a podélný posuv
- Přísuv rychloposuvem pro seřízení na požadovanou pracovní výšku jsou nastavitelné hrubovací, dokončovací a vypalovací zdvihy
- Hydraulický podélný pohyb stolu v ose Y
- Dvojitě vedení V pro podélný pohyb a kombinované vedení V s plochým pro příčný pohyb dráhy vedení stolu jsou kalené, broušené a opatřené povlakem PTFE (Polytetrafluorethylen) - získávají tím velmi vysokou odolnost proti opotřebení
- Vysoká zatížitelnost stolu pro těžké obrobky
- Externí hydraulický agregát zaručuje vysokou teplotní stabilitu

**Základní příslušenství:**

polohové ukazatele ve dvou osách, brusný kotouč, objímka brusných kotoučů, vyvažovaný hřídel, stav vyvážení, halogenové pracovní světlo, od-magnetovací zařízení, nastavovací šroub

**Zvláštní příslušenství:**

příruba brusného kotouče (PBP-200A)  
obj. č. 25049040 1 990,-

Bruska na plocho automatická

**PBP-200A**

obj. číslo 25012001

**459 900,-**

(383 250,- bez DPH)



**Brusky na plocho a na kulato** jsou určeny k přesnému broušení povrchů rovných a rotačních ploch. Svě využití naleznete v malých a středně velkých provozech. Jejich výhodou je automatický hydraulický posuv pracovního stolu, magnetické upínání obrobku a samostatný systém chlazení. Všechna třecí místa jsou automaticky mazána pomocí mazací pumpy. Otáčky brusného kotouče, krok a rychlost posuvu a také hloubku záběru lze nastavit na požadovanou hodnotu. Tuhost strojů umocňuje dvoustěnný nosný sloup a robusní litinové části.



obj. číslo 25012002

**759 900,-**

(633 250,- bez DPH)

Bruska na plocho automatická

**PBP-400A**

na objednání

**Zvláštní příslušenství:**

příruba brusného kotouče (PBP-400A)

obj. č. 25049041 **4 990,-**

**Základní příslušenství:**

polohové ukazatele ve dvou osách, brusný kotouč, objímka brusných kotoučů, vyvažovaný hřídel, stav vyvážení, halogenové pracovní svítidlo, odmagnetovací zařízení, nastavovací šroub

Bruska na kulato

**PBK-1000**

**pracovní prostor**

výška hrotů	180 mm
broušená délka (max.)	1000 mm
broušený průměr	8 - 320 mm
obrobek hmotnost mezi hroty (max.)	150 kg
dráha pojezdu - osa Z	1000 mm
dráha pojezdu brusné hlavy	246 mm
vnitřní průměr pro broušení s lunetou	35 - 100 mm
vnitřní průměr pro broušení bez lunety	30 - 100 mm
hloubka při vnitřním broušení	125 mm
plynulý posuv stolu	0,1 - 4 m/min.
rozsah naklápění stolu (max.)	+3° / -7°
dopravení brusných kotoučů (min.)	0,0025 mm
obvodové rychlosti	35 m/s
s pevnou lunetou	60 mm
průměr sklíčidla	200 mm

**vřeteník**

otáčky pracovního vřetena	25 - 220/min.
rozsah naklápění pracovního vřeteníku	90°
kužel pracovního vřetena	Mk IV

**vřeteník brusky**

počet otáček brusného vřetena	1670/min.
počet otáček vřetena pro vnitřní broušení	10000/min.
rozsah naklápění brusného vřeteníku	± 30°

**posuv**

posuv na otáčku ručního kolečka - osa X	0,5 mm
posuv na jednu otáčku ručního kolečka - osa Z	2 mm
posuv na dílek stupnice - osa X	0,0025 mm
posuv na dílek stupnice - osa Z	0,01 mm

**koník**

kužel koníku	Mk IV
zdvih pinoly koníku	30 mm
přizpůsobení rychloposuvu	50 mm

**přesnosti**

obvodová házivost	0,003 mm
válcová odchylka	0,006 mm
drsnost	≤ 0,32 μm Ra

**výkony pohonů**

výkon pohonu stroje	9 kW
výkon motoru brusného vřetena	5,5 kW
výkon motoru pracovního vřetena	1,5 kW
výkon motoru hydraulického čerpadla	0,75 kW
výkon motoru čerpadla chladicí kapaliny	0,12 kW

**rozměry a hmotnosti**

rozměry brusných kotoučů	400x50x203 mm
rozměry obtah. brusku při vnitř. broušení (max.)	50x25x13 mm
rozměry obtah. brusku při vnitř. broušení (min.)	17x20x6 mm
rozměry stroje	3605x1810x1515 mm
hmotnost	3700 kg

• Vysoce přesná bruska na kulato pro vnitřní a vnější opracování • Brusné vřeteno uloženo v tří segmentových kluzných ložiskách, nastavitelných • Hydrodynamické uložení hlavního vřetena vytváří olejový film mezi ložiskem a vřetenem, který minimalizuje vibrace při nejvyšší přesnosti a kvalitě povrchu. Toto uložení zvyšuje životnost vřetena a jeho stabilitu. • Přesně seřízená vřetenová hlava a stabilní suport pro dosažení nejlepších výsledků při různých aplikacích • Stůl je bohatě dimenzován; může se natáčet ve 2 směrech • Pohyb je prováděn ručně kolečkem nebo automaticky hydraulickým posuvem v podélném směru • Robustní vřetenovou hlavu lze vychýlit doleva a doprava o 30° • Posuv plynule nastavitelný • Čas setrvání na konci pohybu stolu lze nastavit • Přesnost převzata podle ISO pro hrotové brusky • Se zařízením pro vnitřní broušení a se zápchovou automatikou • Rohatkový přísuv umožňuje pomocí nulového dorazu opakovaný přísuv, aniž by bylo nutné sledovat stupnici posuvu

**Základní příslušenství:**

polohové ukazatele ve dvou osách, zařízení pro vnitřní broušení, otevřená luneta, uzavřená luneta, tříčelistové sklíčidlo, systém chlazení chladicí kapalinou, ohrnováč brusných kotoučů, stav vyvážení, vyvažovací trn, měřicí deska, objímka brusných kotoučů, brusný kotouč, středící hrot, ochrana proti stříkající kapalině vpředu a vzadu, unašeč, ovládací nástroj, provozní návod, přijímací protokol



**799 900,-**

(666 584,- bez DPH)

obj. číslo 25012005

na objednání



**Zvláštní příslušenství:**  
brusný kotouč  
Ø150 (100) x 25 x Ø32 mm  
**obj. č. 25006406 390,-**



### Dvoukotoučová bruska **BKN-1500**

Příkon	550 W/230 V
Otáčky	2 850/min.
Drážka	12 mm
Rozměr kotouče	Ø150 (100) x 30 x Ø32 mm
Rozměr kotouče	Ø150 (100) x 26 x Ø32 mm
Rozměr stolu	170 x 304 mm
Hmotnost	32 kg
<b>obj. číslo</b>	<b>25006405</b>

**cena**

**7 490,-**

• vhodná k ostření soustružnických nožů



• slouží k broušení  
gravírovacích nožů  
a stopkových fréz s  
válcovou stopkou

**18 490,-**

(15 408,- bez DPH)

**obj. číslo 25100010**

**Zvláštní příslušenství:**  
sada kleštin (14 ks)  
Ø 3, 4, 5, 6, 8, 10, 12, 13, 14, 15, 16, 17, 20, 22 mm  
**obj.č. 25049005 1 990,-**

### Ostříčka nástrojů **ON-25**

Příkon	250 W/230 V
Otáčky vřetena	5 200/min.
Rozměr kotouče	100 x 50 x 20 mm
Max. průměr kleštin	5 - 22 mm
Rozsah broušení	0 - 180°
Max. průměr broušeného nástroje (velký průměr x hloubka x malý průměr díry)	25 mm
Délka podélného posuvu	140 mm
Podélný mikroposuv kleštinového držáku nástroje	18 mm
Příčný mikroposuv kleštinového držáku nástroje	8 mm
Rozsah nastavení negativního úhlu	0 - 52°
Rozsah tvarového broušení	0 - 44°
1 dílek noniusu	0,01
Rozměr	450 x 400 x 350 mm
Hmotnost	50 kg
Dodáváno bez kleštin	



**49 900,-**

(41 584,- bez DPH)

**obj. číslo 25250030**

### Ostříčka nástrojů **ON-220**

Příkon	250 W/230 V
Otáčky vřetena	2 800/min.
Rozměr kotouče	125 x 50 x 31,75 mm
Max. průměr kleštin	5 - 22 mm
Max. průměr broušení	50 mm
Max. délka broušeného nástroje	245 mm
Podélný posuv stolu	(osa X) 150 mm
Příčný posuv stolu	(osa Y) 75 mm
Rozsah otáčení kleštinového držáku	360°
Nastavení úhlu brusného kotouče	-5° + 30°
Pojezd kotouče	250 mm
1 dílek noniusu	0,02
Rozměr	700 x 700 x 600 mm
Hmotnost	71 kg
Dodáváno bez kleštin	

**Zvláštní příslušenství:**  
sada kleštin (14 ks)  
Ø 3, 4, 5, 6, 8, 10, 12, 13, 14, 15, 16, 17, 20, 22 mm **obj.č. 25049005 1 990,-**  
univerzální držák **obj.č. 25000278 14 900,-** viz obr.  
příslušenství pro rádiusy (pro broušení z čela) **obj.č. 25002776 17 900,-** viz obr.

Slouží k broušení a ostření válcových částí nástrojů i broušení z čela (frézy válcové, stopkové, některé tvarové, atd.), broušení vrtáků na průměru a z čela (bez podbrusu).



**1 790,-**

### Přechodka z kleštin na **Mk III**

Použitelné pro ON-25, ON-220

**obj. číslo 60000220**



## Frekvenční měniče pro plynulou změnu otáček



FMO-1	SPA-500P	obj. č. 60000101	13 490,-
	SPB-550/400	obj. č. 60000201	13 490,-
	E-1516B/400	obj. č. 60000301	13 490,-
	SPA-700P	obj. č. 60000501	13 490,-
	SKF-800	obj. č. 60000601	13 490,-
FMO-2	E-2020F/400	obj. č. 60000102	17 490,-
	SPC-900PA, SPD-1000P	obj. č. 60000202	17 490,-
	FP-25	obj. č. 60000204	17 490,-
	FP-45, FP-48	obj. č. 60000208	17 490,-
	BZ-25B	obj. č. 60000206	17 490,-
	BV-25B	obj. č. 60000205	17 490,-
FMO-3	FHV-50VD, FHV-50PD	obj. č. 60000103	22 990,-
FMO-4	SPE-1000PV, FVV-125PD, FNS-55PD	obj. č. 60000104	26 490,-
FMO-6	SPF-1000P, SPF-1500P	obj. č. 60000106	37 490,-
FMO-7	SPF-1000PH, SPF-1500PH, SPF-2000PH	obj. č. 60000107	44 990,-
FMO-8	SPI-1000, SPI-1500, SPI-2000, SPI-3000	obj. č. 60000108	47 490,-

Parametr/typ	FMO-1	FMO-2	FMO-3	FMO-4	FMO-6	FMO-7	FMO-8
Počet fází na vstupu	1	1	3	3	3	3	3
Jmenovitý výkon motoru kW	0,75	1,5	1,5	2,2	5,5	7,5	11
Jmenovitý proud A	4,5	7,5	3,8	5,2	13	17,5	25
Vstupní napětí V	220 - 240	220 - 240	380 - 400	380 - 400	380 - 400	380 - 400	380 - 400
Výstupní napětí V	200 - 240	220 - 240	380 - 400	380 - 400	380 - 400	380 - 400	380 - 400
Rozsah regulace Hz	0 - 100	0 - 100	0 - 100	0 - 100	0 - 100	0 - 100	0 - 100
Praktické využití Hz	5 - 80	5 - 80	5 - 80	5 - 80	5 - 80	5 - 80	5 - 80

Vzhledem k možným následným komplikacím při dodatečné montáži doporučujeme objednat frekvenční měnič společně se strojem.

**Zrychlení práce** - plynulá změna otáček bez nutnosti měnit klínové řemeny nebo radit převody.  
**Zvětšení rozsahu otáček** - umožňuje nastavení otáček ve větším rozsahu, než jsou dány konstrukcí stroje a tím provádět další obráběcí operace (řezání závitů, upichování, vypichování apod).  
**Brzdění** - umožňuje dobrzdit nebo okamžitě zastavit vřeteno.

Uvedené regulace je možné použít jen pro stroje s 3-fázovými motory.

## Opěrné stojany, válečkové dráhy

Parametr/typ	PS-420	PS-521	PS-604	PS-609
Průměr válce mm	50 (kul. 5 x 25,4)	52	60	60
Délka stolu mm	-	-	1000	2000
Šířka válce mm	400	360	360	420
Výška mm	710 - 1030	580 - 970	650 - 1020	650 - 1100
Nosnost kg	400	900	400	400
Hmotnost kg	10	20	52,5	45
Objednávací číslo	25601420	25000521	25000604	25042008
<b>Cena</b>	<b>1 290,-</b>	<b>1 890,-</b>	<b>2 990,-</b>	<b>4 990,-</b>



**PS-609**

• robustní konstrukce, pro podávání rozměrných a těžkých materiálů při řezání



**PS-604**



Vrtací sklíčidlo na kličku

(S) (F) (V)

1-13/B16 **obj. č. 25160113** 399,-  
3-16/B16 **obj. č. 25160316** 499,-



Rychloupínací vrtací sklíčidlo

(S) (F) (V)

1-13/B16 **obj. č. 25161113** 799,-  
3-16/B16 **obj. č. 25161316** 899,-



Kleštinové upínače (F) (V)

Mk II s unašečem  
**obj. číslo 60000028**

**3 990,-**



Mk III bez unašeče  
**obj. číslo 60000328**

**3 490,-**

(S) (F) (V)

Kleštiny po 1 mm  
Ø 8 - 20 mm  
**obj. č. 60002808-20**  
550,- Kč/ks

Ø 6 mm  
**obj. č. 60002806**  
850,- Kč/ks

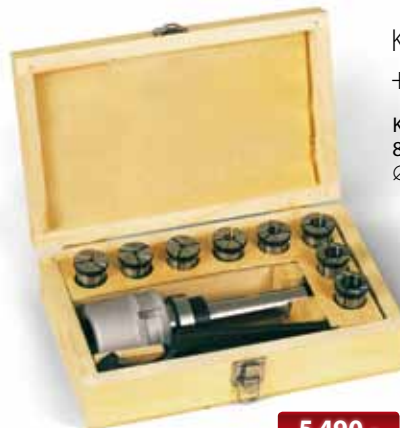

Kleštinový upínač + sada kleštin

Kužel Mk III  
8 ks kleštin  
Ø 4, 5, 6, 8, 10, 12, 14, 16 mm

**5 490,-**

**obj. číslo 25220094**

(F)



Frézovací trn s příčnou drážkou a kuželovou stopkou

(F)

Mk III/16 (M12)	<b>obj. č. 25000316</b>	<b>1 490,-</b>
Mk III/22 (M12)	<b>obj. č. 25000322</b>	<b>1 530,-</b>
Mk III/27 (M12)	<b>obj. č. 25000327</b>	<b>1 590,-</b>
Mk III/32 (M12)	<b>obj. č. 25001322</b>	<b>1 690,-</b>
Mk IV/16 (M16)	<b>obj. č. 25000416</b>	<b>2 290,-</b>
Mk IV/22 (M16)	<b>obj. č. 25000422</b>	<b>2 390,-</b>
Mk IV/27 (M16)	<b>obj. č. 25000427</b>	<b>2 790,-</b>
Mk IV/32 (M16)	<b>obj. č. 25000432</b>	<b>2 890,-</b>



Frézovací trn s podélnou drážkou a kuželovou stopkou

(F)

Mk III/16 (M12)	<b>obj. č. 25220218</b>	<b>990,-</b>
Mk III/22 (M12)	<b>obj. č. 25221218</b>	<b>1 090,-</b>
Mk III/27 (M12)	<b>obj. č. 25222218</b>	<b>1 190,-</b>
Mk III/32 (M12)	<b>obj. č. 25223218</b>	<b>1 390,-</b>
Mk IV/16 (M16)	<b>obj. č. 25320218</b>	<b>1 290,-</b>
Mk IV/22 (M16)	<b>obj. č. 25321218</b>	<b>1 390,-</b>
Mk IV/27 (M16)	<b>obj. č. 25322218</b>	<b>1 490,-</b>
Mk IV/32 (M16)	<b>obj. č. 25323218</b>	<b>1 590,-</b>

Trn pro vrtačkové sklíčidlo

**ISO 40/B18**

**obj. č. 25049023**

**899,-**



(F)

Redukční pouzdro

**ISO 40/30**

**obj. č. 25049024**

**1 390,-**



(F)

Redukční pouzdro bez unašeče

**ISO 40/Mk III**

**obj. č. 25049026**

**899,-**



(F)

Redukční pouzdro s unašečem

**ISO 40/Mk III**

**obj. č. 25049025**

**799,-**



(F)

Redukční pouzdro  
s unašečem

(S) (F) (V)

Mk II/Mk I **obj. č. 25220170** **189,-**  
 Mk III/Mk II **obj. č. 25221170** **199,-**  
 Mk III/Mk I **obj. č. 25224170** **199,-**  
 Mk IV/Mk II **obj. č. 25222170** **249,-**  
 Mk IV/Mk III **obj. č. 25223170** **249,-**  
 Mk V/Mk IV **obj. č. 25226170** **349,-**

Redukční pouzdro  
bez unašeče

(F)

Mk III/Mk II **obj. č. 25220166** **195,-**  
 Mk IV/Mk II **obj. č. 25221166** **290,-**  
 Mk IV/Mk III **obj. č. 25222166** **290,-**

Trn pro vrtačkové sklíčidlo  
(Morse)

(S) (F) (V)

Mk II/B16 **obj. č. 25220192** **129,-**  
 Mk III/B16 **obj. č. 25221192** **149,-**  
 Mk IV/B16 **obj. č. 25223192** **219,-**

Frézovací trn kombinovaný **ISO 40**

ISO 40/16 (M16) **obj. číslo 25049009** **1 590,-**  
 ISO 40/22 (M16) **obj. číslo 25049008** **1 590,-**  
 ISO 40/27 (M16) **obj. číslo 25049007** **1 590,-**  
 ISO 40/32 (M16) **obj. číslo 25049006** **1 590,-**

(F)

Vyvrtávací hlava **VH-50/9SET**

Nože pro vyvrtávací hlavu  
**VH-50/9SET**

Ø nože 12 mm  
**obj. č. 25220133** **690,-**

(F)

Typ	Vrtací průměr (mm)	Hloubka vrtání (mm)	Délka (mm)
Nože pro vyvrtávací hlavu VH-50/9	7,9	19	57,1
		28,5	66,6
		38,1	76,2
	11,1	28,5	66,6
		42,8	80,9
		57,15	95,2
	13	38,1	76,2
		57,1	95,2
		76,2	114,3



**2 490,-**

Možnost upevnění nože 2 x vertikálně  
 1 x horizontálně  
 Jeden dílek  
 Možný Ø vrtání 0,01 mm  
 Průměr hlavy 10 - 125 mm  
 Sada nožů 50 mm  
 Sada obsahuje 9 ks  
 Sada neobsahuje upínací trn  
**obj. číslo 25041001**



Upínací trn pro vyvrtávací hlavu

(S) (F) (V)

Mk III **obj. č. 25220134** **790,-**  
 Mk IV **obj. č. 25220135** **990,-**  
 ISO 40 **obj. č. 25049020** **1 190,-**



Otočný hrot

(S)

Mk II **obj. č. 25220250** **690,-**  
 Mk III **obj. č. 25221250** **890,-**  
 Mk IV **obj. č. 25049021** **1 090,-**  
 Mk V **obj. č. 25049022** **1 290,-**



Sada fréz na kov **(20 ks)**

Ø 3; 4; 5; 6; 8; 10; 12; 14; 18; 20  
 Dvouhrbité a čtyřhrbité frézy  
 Sada 20 ks

(F)

**obj. číslo 25044033**

**2 490,-**

Přípravek na závitování

(S)

**ZSM-20/17**

Slouží na zhotovení vnějších a vnitřních závitů pomocí závitovací čelisti a závitníků. Použití především pro soustruhy, jednoúčelové stroje atd. Kužel Mk II. Vnější závit do M20, vnitřní do M16, normální závit, M20 - jemný. Délka závitu max. 90 mm, díly zušlechťené na 44 HRC.



**7 590,-**

**obj. číslo 26002017**



**Skličidla pro závitníky**



1

899,-

obj. číslo 25031216



2

999,-

obj. číslo 25011618

1. Dvoučelistové sklíčidlo pro závitníky 3 - 12/B16  
Sklíčidlo se středící kleštinou  
obj. č. 25031216 899,-
2. Dvoučelistové sklíčidlo pro závitníky 1 - 16/B18  
Samostředící upínání  
obj. č. 25011618 999,-

Doporučené upínací trny str. 82, 83)



Závitořezná hlava  
**ZH-5M12**

F V

Upínací kužel B16 + trn Mk IV/B16  
Rozsah řezných závitů M5 - M12

Používají se na soustruzích, vrtačkách, vyvrtávacích frézách apod. Stroj **nemusi** umožňovat reverzaci chodu pro vytáčení závitníků z otvoru. Hlavy jsou určeny pro upínání závitníků při řezání vnitřních závitů v průchozích i slepých otvorech. Seřiditelná bezpečnostní spojka chrání závitník před zlomením. Nedoporučuje se najíždět závitníkem až na dno slepé díry. Vyšroubování závitníku běží dvojnásobnou rychlostí.

7 990,-

obj. číslo 25000512

Soustružnické nože

- sada 8 x 8 (11 ks) obj. č. 25330808 590,-
- sada 10 x 10 (6 ks) obj. č. 25331010 690,-
- sada 12 x 12 (8 ks) obj. č. 25331212 690,-
- sada 16 x 16 (8 ks) obj. č. 25331616 1 290,-
- sada 20 x 20 (8 ks) obj. č. 25332020 1 490,-
- sada 25 x 25 (8 ks) obj. č. 25332525 1 690,-



F V

Sady upínek  
**(58 kusů)**

- M10 drážka 12 mm obj. č. 25001010 1 690,-
- M12 drážka 14 mm obj. č. 25001200 1 790,-
- M14 drážka 16 mm obj. č. 25001400 2 090,-
- M16 drážka 18 mm obj. č. 25001600 2 290,-

Pravoúhlé svěrky



\* oba dva modely s výkyvnou opěrkou



Parametr/typ		35/80	60/110
Šířka čelistí	mm	100	133
Výška čelistí	mm	35	60
Rozevření čelistí	mm	80	110
Výška svěrky	mm	65	90
Hmotnost	kg	6	12
Objednací číslo		25001500	25002300
<b>Cena</b>		<b>890,-</b>	<b>1 190,-</b>



obr. Hobby



obr. Profi

Dílenský svěrák otočný Hobby

Parametr/typ		100	125	150
Šířka čelistí	mm	100	125	150
Objednací číslo		06019230	06019235	06019240
<b>Cena</b>		<b>690,-</b>	<b>890,-</b>	<b>1 340,-</b>

Dílenský svěrák otočný Profi

Parametr/typ		80	100	125	150
Šířka čelistí	mm	80	100	125	150
Objednací číslo		06019249	06019250	06019251	06019252
<b>Cena</b>		<b>1 290,-</b>	<b>1 490,-</b>	<b>2 690,-</b>	<b>3 590,-</b>



2 590,-

obj. číslo 25002125

Víceúčelový svěrák **VS-125**

Šířka čelistí 125 mm  
Max. rozevření 100 mm  
Hmotnost 22 kg

- otočný ve dvou osách
- dva typy čelistí

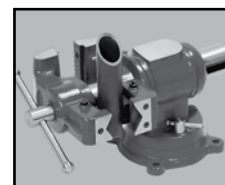

Svěráky

SVV-100

SV-100

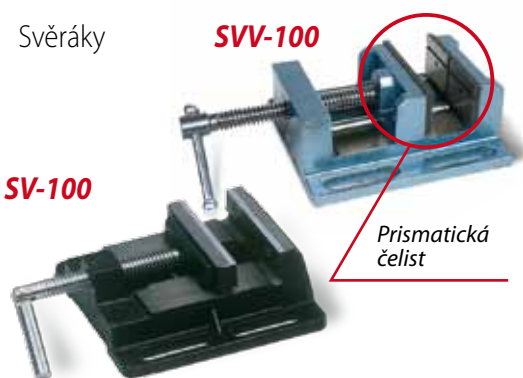

Prismatická  
čelist

F V

Parametr/typ		SV - 75	SV - 100	SV - 125	SV - 150	SVV - 100 výš. čelist
Šířka čelistí (A)	mm	75	100	125	150	100
Výška čelistí (B)	mm	19	22	22	25	46
Max. rozevření (R)	mm	82	100	122	144	95
Výška svěráku	mm	48	53	62	66	75
Rozteč upínacích otvorů v základně	mm	110	135	155	185	135
Drážka	mm	13	13	15	15	12
Hmotnost	kg	2	2,8	4,5	5,4	6,3
Objednací číslo		25000075	25000100	25000125	25000150	25000194
<b>Cena</b>		<b>299,-</b>	<b>399,-</b>	<b>599,-</b>	<b>699,-</b>	<b>799,-</b>

Svěráky SVP



Prismatická  
čelist

F V

Parametr/typ		SVP - 75	SVP - 100	SVP - 125	SVP - 150
Šířka čelistí (A)	mm	80	100	125	150
Výška čelistí (B)	mm	24	29	29	34
Max. rozevření (R)	mm	55	87	100	128
Výška svěráku	mm	50	55	60	65
Rozteč upínacích otvorů v základně	mm	100	130	147	170
Drážka	mm	13	13	15	15
Hmotnost	kg	2	3,2	4,5	6
Objednací číslo		25100030	25100040	25100050	25100060
<b>Cena</b>		<b>449,-</b>	<b>549,-</b>	<b>649,-</b>	<b>749,-</b>

Otočné strojní svěráky SO



\* k dodání od 06/2011

F V

Parametr/typ		* SO - 100	* SO - 125	* SO - 160	* SO - 200
Šířka čelistí (A)	mm	100	125	160	200
Výška čelistí (B)	mm	31	53	52	63
Rozevření čelistí (R)	mm	80	100	120	150
Výška svěráku	mm	120	130	140	160
Úhel natočení		360°	360°	360°	360°
Hmotnost	kg	15	22	31	43
Objednací číslo		25100100	25100125	25100125	25042010
<b>Cena</b>		<b>2 990,-</b>	<b>3 690,-</b>	<b>4 290,-</b>	<b>5 390,-</b>

Křížové svěráky KS



\* k dodání od 06/2011

F V

Parametr/typ		KS - 100	* KS - 150
Šířka čelistí (A)	mm	100	150
Výška čelistí (B)	mm	32	40
Rozevření čelistí (R)	mm	102	140
Výška svěráku	mm	140	155
Příčný posun	mm	127	200
Podélný posun	mm	127	200
Hmotnost	kg	9,7	16,2
Objednací číslo		25330450	25330150
<b>Cena</b>		<b>1 990,-</b>	<b>2 490,-</b>

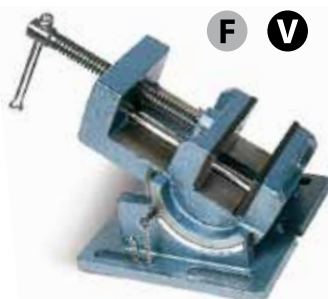

F V

Úhlový svěrák SU-100

Šířka čelistí 100 mm  
Výška čelistí 46 mm  
Max. rozevření 95 mm  
Výška svěráku 115 mm  
Úhel natočení 90°  
Hmotnost 8 kg  
obj. číslo 25029334

cena 1 290,-

Sklopné svěráky s otočnou základnou SS



F V

Parametr/typ		* SS - 100	* SS - 125
Šířka čelistí (A)	mm	100	125
Výška čelistí (B)	mm	40	45
Max. rozevření (R)	mm	80	100
Výška svěráku	mm	150	170
Úhel natočení		360°	360°
Úhel naklopení		0 - 90°	0 - 90°
Hmotnost	kg	18,7	29,5
Objednací číslo		25300100	25300125
<b>Cena</b>		<b>3 990,-</b>	<b>5 590,-</b>

\* k dodání od 06/2011



<i>Posuvná měřítka</i>	<b>88</b>
<i>Hloubkoměry, mikrometry</i>	<b>88</b>
<i>Úchylkoměr</i>	<b>88</b>
<i>Magnetické stojany</i>	<b>88</b>



**5 990,-**

**SA Trade doporučuje  
sadu paralelních základních  
měrek PPO-83**

(více na straně 88).



Posuvné měřítko **150**

Rozsah 0 - 150 mm  
Odpočet 0,02 mm

obj. číslo 25011003

**299,-**

Digitální posuvné měřítko **150/D**

Rozsah 0 - 150 mm  
Odpočet 0,01 mm

obj. číslo 25030202

**799,-**



Hloubkoměr **200**

Rozsah 0 - 200 mm  
Odpočet 0,02 mm

obj. číslo 25040701

**399,-**

Digitální hloubkoměr **200/D**

Rozsah 0 - 200 mm  
Odpočet 0,01 mm

obj. číslo 25040902

**999,-**

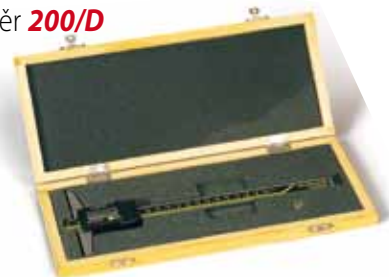

**Sada měřidel** (5 kusů)

Posuvné měřítko 0 - 150 mm (0,05)  
Hloubkoměr 0 - 200 mm (0,02)  
Mikrometr 0 - 25 mm (0,01)  
Nožové pravítko 75 mm  
Nožový úhelník 100 x 70 mm

obj. číslo **25050400**

cena **1 990,-**

Sada paralelních základních měrek **PPO-83 JOHANSONKY**

Sada obsahuje:

- 1 kus o rozměru 1,005 mm
- 49 kusů o rozměrech 1,01 - 1,49 mm
- 4 kusy o rozměrech 1,6 - 1,9 mm
- 19 kusů o rozměrech 0,5 - 9,5 mm
- 10 kusů o rozměrech 10 - 100 mm

Hmotnost 3kg



obj. číslo 25049031

**5 990,-**

- vysoce kvalitní, speciální ocelová slitina
- pracovní a nastavovací měřka pro výrobu



**Mikrometry**

Rozsah (mm)	Odpočet (mm)	Objednávací číslo	Cena
0 - 25	0,01	25050101	<b>299,-</b>
25 - 50	0,01	25050102	<b>399,-</b>
50 - 75	0,01	25050103	<b>499,-</b>
75 - 100	0,01	25050104	<b>549,-</b>

Úchylkoměr **10**

Kovové provedení  
Matný chrom  
Přesnost 0,01 mm  
Měřicí rozsah 10 mm



obj. číslo 25001000

**699,-**

Paralelní podložky - sada



**Typ 150**

Tvrдость HRC55-62  
Přesnost 0,01 mm  
Rovnoběžnost 0,005 mm  
Rozměry 150 x 10 x 14 (16, 18, 20, 22, 24, 26, 28, 30, 32, 35, 40) mm

obj. číslo 25049016

**2 490,-**

Magnetické stojany



obr. SMG-3

obr. SMG-2

**SMG-3**

obj. číslo 25001004

**390,-**

**SMG-2**

Fixace kloubů  
v jednom bodě

obj. číslo 25001002

**790,-**

Stojany jsou  
dodávány bez  
úchylkoměru

*Pákové nůžky, ohýbačky, závitořez  
Ohýbačka, zakružovačka, trojkombinace  
Pákové nůžky, lisy*

**90  
91  
92**



**46 900,-**

**NEPŘEHLÉDNĚTE**  
***pákové nůžky NP-1000***

(více na straně 92).



Pákové nůžky profilové

**NPP-6**

Max. stříhané rozměry

- kulatý průřez 16 mm
- plochý průřez 100 x 10 mm
- úhelník 40 x 6 mm
- T-úhelník 40 x 6 mm
- plech 8 mm

Délka nožů 175 mm

Hmotnost 42 kg

**obj. číslo 25500008**

Vhodné pro stavební ocel

**9 990,-**

**Zvláštní příslušenství:**

sada nožů **obj. č. 25500009 3 490,-**



Pákové nůžky na plech

**HS-10**

- Kapacita - plochý profil 70 x 5 mm
- plech tloušťka 5 mm
- kulatý profil 13 mm

Délka nože 200 mm

Hmotnost 23 kg

**obj. číslo**

**25372104**

**Zvláštní příslušenství:**

nože pro HS-10 **obj. č. 25372105 1 390,-**

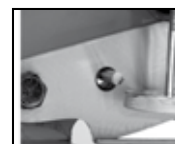

**5 590,-**

**obj. číslo 25100101**

Univerzální ohýbačka

**UO-120**

- Kapacita - plochý profil (ocel) 100 x 5 mm (za studena = S)
- 100 x 15 mm (za horka = H)
- kruhový profil 18 mm (S)
- 22 mm (H)
- jähk 16 x 16 mm (S)
- 22 x 22 mm (H)
- L profil 60 x 8 mm (S)
- 100 x 12 mm (H)

Rádus lemu 0/5, 10/15, 20/25

Úhel ohybu 0 - 100°

Hmotnost 32 kg

Hydraulická ohýbačka trubek **HOT-150**

- Max. tlak 10 t
- Kapacita trubky 1/2" - 2"
- Max. vysunutí beranu 150 mm
- Hmotnost 44 kg

**Náhradní tvarové opěrky**

- 1/2" **obj. č. 25100012 220,-**
- 3/4" **obj. č. 25100034 260,-**
- 1" **obj. č. 25100001 340,-**
- 1 1/4" **obj. č. 25100114 420,-**
- 1 1/2" **obj. č. 25100112 510,-**
- 2" **obj. č. 25100002 710,-**



- tvarové opěrky v základním příslušenství
- pro nízkouhlikové ocelové trubky
- lze zakoupit až 6 náhradních vložek



**8 490,-**

**obj. číslo 25101000**



**17 900,-**

**obj. číslo 25000050**

Stacionární elektrický závitořez **ZPM-50**

- Příkon 750 W/230 V
- Rozsah řezání závitů 1/2" - 2", M8 - M24
- Rychlost 27 ot./min
- Hmotnost 74 kg
- Dodáváno včetně sady závitovacích oček

• ovládání nožním pedálem

**Zvláštní příslušenství:**

- nože 1/2" - 3/4" **obj. č. 25000051 399,-**
- " - 2" **obj. č. 25000052 399,-**





**45 900,-**

(38 250,- bez DPH)

### Ohýbačka

**ROP-20/1020N**

Max. délka ohybu	1 020 mm
Max. tloušťka plechu (plech pozink a podobné materiály)	2,5 mm
Úhel ohybu	0 - 135°
Hmotnost	285 kg
Rozměry	1460 x 620 x 1270 mm
<b>obj. číslo</b>	<b>25031003</b>



### Zakružovačka

**ZS-15/1300**

Max. délka ohybu	1 300 mm
Max. tloušťka plechu (plech pozink a podobné materiály)	1,5 mm
Průměr válce	75 mm
Hmotnost	200 kg
Rozměry	1 800 x 500 x 500 mm

**obj. číslo 25374005**

**Zvláštní příslušenství:**  
stojan **obj. č. 25374007 4 990,-**

**25 900,-**

(21 583,- bez DPH)

### **SNO-1000** (stáčečka, ohýbačka, nůžky na plech)

Kompaktní stroj obsahující stáčečku, ohýbačku a nůžky na plech. Obsahuje výměnné ohýbací matrice, zadní doraz, 2-polohové držadlo. Umožňuje pracovat v sekcích nebo po celé délce. Nůžky stříhají měkkou ocel a podobné materiály. Rolující válec je opatřen drážkami pro formování plechu.



Max. tloušťka plechu (plech pozink a podobné materiály)	1 mm
Kapacita zakružovačky	0,4 mm
Délka lože	1 016 mm
Úhel ohybu	90°
Min. stočený průměr	43 mm
Hmotnost	200 kg

**obj. číslo 25371004**

**Zvláštní příslušenství:**  
stojan **obj. č. 25371005 4 990,-**

**25 900,-**

(21 583,- bez DPH)

**Pákové nůžky na plech NP-1000**

Max. střížná délka	1 030 mm
Max. tloušťka plechu	1 mm
(plech válcovaná ocel a podobné materiály)	
Rozměr stolu	690 x 1040 mm
Stavitelný doraz	70 - 580 mm
Pravítko stolu	ano
Hmotnost	445 kg
Rozměr (d x v x š)	2660 x 900 x 900 mm

**46 900,-**

(39 083,- bez DPH)

**obj. číslo 25031007**

**Lisy**

Kapacita	1 t
Max. výška dílce	140 mm
Rozměr tlačné tyče	25 x 25 mm
Délka tlačné tyče	245 mm
Délka páky	350 mm
Celková výška lisu	320 mm
Šířka drážky v zákl.	40 mm
Vyložení lisu	98 mm
Rozměr základny	268 x 128 mm
Hmotnost	15 kg

**obj. číslo**
**AP-1**

1 t
140 mm
25 x 25 mm
245 mm
350 mm
320 mm
40 mm
98 mm
268 x 128 mm
15 kg

**1 490,-**
**AP-2**

2 t
215 mm
32 x 32 mm
345 mm
460 mm
450 mm
53 mm
145 mm
432 x 170 mm
34 kg

**25000002**
**2 990,-**

**5 490,-**
**Lis s ráčnou**

Kapacita	3 t
Max. výška dílce	320 mm
Rozměr tlačné tyče	38 x 38 mm
Délka tlačné tyče	460 mm
Délka páky	570 mm
Celková výška lisu	550 mm
Šířka drážky v zákl.	60 mm
Vyložení lisu	148 mm
Rozměr základny	455 x 200 mm
Hmotnost	58 kg

**obj. číslo**
**APR-3**

3 t
320 mm
38 x 38 mm
460 mm
570 mm
550 mm
60 mm
148 mm
455 x 200 mm
58 kg

**25000030**

**16 990,-**
**Lis**

Kapacita	5 t
Max. výška dílce	450 mm
Rozměr tlačné tyče	50 x 50 mm
Délka tlačné tyče	645 mm
Délka páky	880 mm
Celková výška lisu	820 mm
Šířka drážky v zákl.	100 mm
Vyložení lisu	245 mm
Rozměr základny	650 x 280 mm
Hmotnost	154 kg

**obj. číslo**
**AP-5**

5 t
450 mm
50 x 50 mm
645 mm
880 mm
820 mm
100 mm
245 mm
650 x 280 mm
154 kg

**25000005**

**Hydraulický lis HLR-12**

Kapacita	12 t
Max. prac. prostor	540 x 100 x 720 mm
Vysunutí pístu	130 mm
Hmotnost	88 kg
Rozměry	900 x 600 x 1 460 mm

**obj. číslo 25000121**
**8 990,-**

MMA svářecí transformátory , MMA svářecí invertory	94
Svářecí zařízení MIG - MAG	95
Svářecí zařízení TIG, digital MIG	96
Plazmové invertory	97
Odporová svářecí zařízení	98
Příslušenství	99
Nabíjecí zdroje	100
Nabíjecí zdroje se startováním	102



**CENOVÉ ZVÝHODNĚNÍ  
NA CELÝ SORTIMENT**



**6 590,-**

**Výkonný pracovník:  
MMA svářecí inverter  
FORCE 165**

(více na straně 94).

## PRATICA 152 TURBO



## UTILITY 1650 TURBO

## NORDIKA 3200



### MMA svářecí transformátory

Parametr/typ	PRATICA 152 TURBO	UTILITY 1650 TURBO	NORDIKA 3200
Rozsah regulace	40 - 130 A	40 - 140 A	55-190 A
Napětí	1~/230V/50 Hz	1~/230V/50 Hz	1~/400 V/50 Hz
Příkon	2,5 kW	2,6 kW	3,5 kW
Rozměry	310 x 170 x 250 mm	340 x 180 x 300 mm	700 x 325 x 440 mm
Hmotnost	13,8 kg	12,8 kg	19,5 kg
Ø elektrody	1,6 - 3,2 mm	1,6 - 3,2 mm	2,0 - 4,0 mm
Napětí naprázdno	48 V	48 V	52 V
Objednávací číslo	50814160	50809034	50814180
<b>Cena</b>	<b>2 490,-</b>	<b>3 290,-</b>	<b>4 990,-</b> <del>5 190,-</del>

#### Základní příslušenství

**PRATICA a UTILITY:**  
svaračovací kabely,  
kladívko na strusku  
a ochranný štít

#### Zvláštní příslušenství NORDIKA 3200:

INV-MMA: maska, kabely 3 + 2 m/25 mm<sup>2</sup>, kartáč  
**obj. č. 50801002 1 190,-**



Svařovací zdroj pro ruční svařování obalenou elektrodou (MMA) střídavým proudem. Plynulá regulace svařovacího proudu, termostatická ochrana, chladicí ventilátor.



## FORCE 145

## FORCE 165

## TECNICA 171/S TECNICA 211/S TECHNOLOGY 175 HD TECHNOLOGY 210 HD

### MMA svářecí invertory

Parametr/typ	FORCE 145	FORCE 165	TECNICA 171/S	TECNICA 211/S	TECHNOLOGY 175 HD	TECHNOLOGY 210 HD
Rozsah regulace	10 - 130 A	10 - 150 A	10 - 150 A	15 - 180 A	5 - 160 A	5 - 180 A
Zatěžovatelnost při 40 °C	125 A (60%), při 20°C	150 A (60%), při 20°C	150 A (88%), při 20°C	180 A (88%), při 20°C	160 A (35%), 125 A (60%)	180 A (30%), 125 A (60%)
Napětí	1~/230 V/50 Hz	1~/230 V/50 Hz	1~/230 V/50 Hz	1~/230 V/50 Hz	1~/400 V/50 Hz	1~/400 V/50 Hz
Příkon	3,5 kW	4,1 kW	4,2 kW / 2,6 kW (60%)	4,8 kW / 2,9 kW (60%)	5 kW / 3,7 kW (60%)	6 kW / 3,7 kW (60%)
Rozměry	300 x 125 x 225 mm	300 x 125 x 225 mm	380 x 480 x 170 mm	380 x 480 x 170 mm	385 x 150 x 265 mm	385 x 150 x 265 mm
Hmotnost	2,8/5,5 kg	2,8/5,5 kg	4,1/6,8 kg	4,1/6,9 kg	6,1 kg	6,1 kg
Ø elektrody	1,6 - 3,2 mm	1,6 - 4 mm	1,6 - 4 mm	1,6 - 4 mm	1,6 - 4,0 mm	1,6 - 4,0 mm
Napětí naprázdno	72V	72V	75V	75V	85V	85V
Objednávací číslo	50815856	50815857	50816203	50816122	50815187	50815188
<b>Cena</b>	<b>5 590,-</b>	<b>6 590,-</b>	<b>8 490,-</b> <del>8 990,-</del>	<b>9 490,-</b> <del>10 490,-</del>	<b>11 490,-</b> <del>14 490,-</del>	<b>12 490,-</b> <del>15 990,-</del>

#### FORCE a TECNICA

Svářecí invertory FORCE a TECNICA jsou dodávány včetně svařovacích kabelů 3+2m/16mm<sup>2</sup>, svářecí masky, plastový přepravní kufr, drátěný kartáč. Jsou určeny pro svařování jak bazicko tak i rutilovou elektrodou o průměru 1,6 - 4 mm.

Svářecí zdroje TECNICA jsou se stejnosměrným výstupem (DC) pro ruční svařování obalenou elektrodou nebo TIG DC. Vyniká vysokou stabilitou oblouku při výkyvech napájecího napětí, nízkou hmotností a malými, vnějšími rozměry. Zabudovaná ochrana proti přepětí/podpětí, přetížení, tepelná ochrana. Pokročilé funkce: Arc Force, Hot Start, Anti stisk.

#### TECHNOLOGY 175 a 210

Svářecí zdroj se stejnosměrným výstupem (DC) pro ruční svařování obalenou elektrodou (MMA) nebo TIG DC. Vyniká vysokou stabilitou oblouku při výkyvech napájecího napětí. Zabudovaná ochrana proti přepětí/podpětí, přetížení, tepelná ochrana.

Přepínač pro změnu dynamiky oblouku pro MMA a TIG.



#### Zvláštní příslušenství TECNICA a TECHNOLOGY:

příslušenství pro svařování metodou TIG včetně redukčního ventilu AR s kompletním hořákem  
**obj. č. 50801097 4 590,-**



INV-MMA: maska, kabely 3 + 2 m/25 mm<sup>2</sup>, kartáč  
**obj. č. 50801002 1 190,-**

## Svářecí zařízení MIG-MAG

na objednání

Parametr/typ	TELMIG 150/1 TURBO	TELMIG 170/1 TURBO	TELMIG 183/2 TURBO	TELMIG 203/2 TURBO	TELMIG 250/2 TURBO
Rozsah regulace	30-145 A	30 - 160 A	30 - 180 A	25 - 200 A	35 - 260 A
Zatěžovatel	115 A (15%), 55 A (60%)	140 A (15%), 80 A (60%)	140 A (25%), 90 A (60%)	160 A (25%), 105 A (60%)	200 A (20%), 115 A (60%)
Napětí	1~/230 V/50 Hz	1~/400 V/50 Hz	3~/400 V/50 Hz	3~/400 V/50 Hz	3~/400 V/50 Hz
Příkon	1,4 kW (60%) / 3,7 kW	2,3 kW (60%) / 5,2 kW	2,3 kW (60%) / 4,5 kW	3 kW (60%) / 5,5 kW	3 kW (60%) / 7 kW
Rozměry	730 x 370 x 475 mm	800 x 450 x 570 mm	800 x 450 x 570 mm	800 x 450 x 655 mm	800 x 450 x 655 mm
Hmotnost	24 kg	37 kg	46 kg	45 kg	50 kg
Napětí naprázdno	31 V	31 V	31 V	31 V	33 V
Počet stupňů	4 stupně	6 stupňů	5 stupňů	6 stupňů	6 stupňů
Ø svařovacího drátu	ocel - 0,6 - 0,8 mm nerez - 0,8 mm hliník - 0,8 - 1,0 mm	ocel - 0,6 - 0,8 mm nerez - 0,8 mm hliník - 0,8 - 1,0 mm	ocel - 0,6 - 0,8 mm nerez - 0,8 mm hliník - 0,8 - 1,0 mm	ocel - 0,6 - 1,0 mm nerez - 0,8 mm hliník - 0,8 - 1,0 mm	ocel - 0,6 - 1,0 mm nerez - 0,8 - 1,0 mm hliník - 0,8 - 1,0 mm
Hmotnost cívký (max)	5 kg	5 kg	15 kg	15 kg	15 kg
Typ hořáku/délka	pevný / 2 m	pevný / 2,5 m	pevný / 2,5 m	odnímatelný-EURO / 3 m	odnímatelný-EURO / 3 m
Objednáací číslo	50820067	50820069	50820072	50820073	50820074
<b>Cena</b>	<b>8 990,-</b> <del>9 590,-</del>	<b>12 990,-</b> <del>13 990,-</del>	<b>17 990,-</b> <del>19 990,-</del>	<b>21 990,-</b> <del>23 990,-</del>	<b>24 990,-</b> <del>26 990,-</del>

### SVÁŘECÍ ZAŘÍZENÍ MIG MAG

Zdroj pro svařování el. obloukem v ochranné atmosféře. Skoková regulace proudu, ochrana proti přetížení. Pro svařování běžných konstrukčních ocelí, nerezů i hliníku v zámečnických a karosářských dílnách.

**Základní příslušenství TELMIG:** hořák, zemnicí kleště, red. ventil, plyn. hadice, ochr. štít (u TELMIG 170/1)

**Zvláštní příslušenství:**  
adaptér cívký 5/15 kg  
obj. č. 50802486 390,-



**TELMIG 150/1    TELMIG 170/1 TURBO    TELMIG 183/2 TURBO    TELMIG 203/2 TURBO    TELMIG 250/2 TURBO**

## Svářecí zařízení MIG-MAG

na objednání

na objednání

na objednání

na objednání

Parametr/typ	MASTERMIG 300	MASTERMIG 400	TECHNOMIG 200 MIG/TIG/MMA - complete	TECHNOMIG 225 PULSE MIG/TIG/MMA - complete
Rozsah regulace	40 - 300 A	50 - 400 A	5 - 200A	5-200 A
Zatěžovatel	300 A (25%), 200 A (60%)	400 A (25%), 240 A (60%)	200 A (30%), 140 A (60%)	200 A (35%), 140 A (60%)
Napětí	3~/400 V/50 Hz	3~/400 V/50 Hz	1~/400 V/50 Hz	1~/400 V/50 Hz
Příkon	6 kW (60%) / 11,5 kW	10 kW (60%) / 20 kW	3,5 kW (60%) / 5,5 kW	4 kW (60%) / 6 kW
Rozměry	945 x 565 x 830 mm	945 x 565 x 830 mm	505 x 250 x 430 mm	505 x 250 x 430 mm
Hmotnost	96 kg	104 kg	27 kg	26 kg
Napětí naprázdno	41,5 V	45,5 V	67 V	65 V
Počet stupňů	12 stupňů	18 stupňů	-	-
Ø svařovacího drátu	ocel - 0,6 - 1,2 mm nerez - 0,6 - 1,2 mm hliník - 0,8 - 1,2 mm FLUX (trubičkový) - 1,0 - 1,2 mm CuSi3,CuAl8 - 0,8 - 1,2 mm	ocel - 0,6 - 1,6 mm nerez - 0,8 - 1,6 mm hliník - 0,8 - 1,2 mm FLUX (trubičkový) - 1,0 - 1,2 mm CuSi3,CuAl8 - 0,8 - 1,2 mm	ocel - 0,6 - 1,0 mm nerez - 0,8 - 1,0 mm hliník - 0,8 - 1,0 mm FLUX (trubičkový) - 0,8 - 1,2 mm CuSi3,CuAl8 - 0,8 mm	ocel - 0,6 - 1,0 mm nerez - 0,8 - 1,0 mm hliník - 0,8 - 1,0 mm FLUX (trubičkový) - 0,8 - 1,2 mm CuSi3,CuAl8 - 0,8 mm
Hmotnost cívký (max)	15 kg	15 kg	5 kg	5 kg
Typ hořáku/délka	odnímatelný-EURO / 3 m	odnímatelný-EURO / 3 m	odnímatelný-EURO s volbou taktu 2/4 nebo SPOT na stroji / 3 m	odnímatelný-EURO s volbou taktu 2/4 nebo SPOT na stroji / 3m
Objednáací číslo	50827003	50827004	50852025	50852026
<b>Cena</b>	<b>40 990,-</b> <del>44 990,-</del>	<b>49 990,-</b> <del>53 990,-</del>	<b>46 990,-</b> <del>49 990,-</del>	<b>55 990,-</b> <del>62 990,-</del>

**MASTERMIG** - Zdroj pro svařování el. obloukem v ochranné atmosféře. Skoková regulace proudu, ochrana proti přetížení. Určen pro svařování běžných konstrukčních ocelí, nerezů i hliníku v menších a středních provozech. Odnímatelná jednotka posuvu drátu (až 10 m) značně zvětšuje mobilitu stroje.

**TECHNOMIG** - Mikroprocesorem řízený inverterový zdroj pro svařování metodou MIG-MAG v pulsním režimu, TIG DC LIFT a MMA. Synergický provoz stroje dovoluje účinné svařování nejrůznějších materiálů. S využitím 15 standardních svařecích postupů se maximálně zjednodušuje nastavení stroje. K dispozici je dále navíc prostor pro uložení dalších až 10 uživatelských programů. Stroj je osazen vyspělou elektronikou umožňující široké možnosti nastavení všech parametrů včetně provedení autodiagnostiky při zapnutí. Je také vybaven zásuvkou pro připojení dálkového ovládání. K dispozici jsou všechny pokročilé funkce obvyklé pro inverterová svařecí zařízení. Zabudovaná ochrana proti přepětí/podpětí, přetížení a tepelná ochrana.

**MASTERMIG 300**
**MASTERMIG 400**
**TECHNOMIG 200  
MIG/TIG/MMA**
**TECHNOMIG 225  
PULSE MIG/TIG/MMA**
**Základní příslušenství:**

hořák, zemnicí kleště, red. ventil

**Zvláštní příslušenství**
**TECHNOMIG 200/225:**

hořák 4 m pro svaření metodou TIG

**obj. č. 50742058 2 690,-**

dálkové ovládání

**obj. č. 50802219 3 490,-**
**Zvláštní příslušenství**
**TECHNOMIG 200/225, DIGITAL MIG:**

Spool gun pro cívký 0,8 kg (Al, Si, ...)

**obj. č. 50802407 10 990,-**

na objednání

**DIGITAL MIG 330**

**Základní příslušenství:**

hořák, zemnicí kleště, red. ventil

Parametr/typ	DIGITAL MIG 180	DIGITAL MIG 220	DIGITAL MIG 330
Rozsah regulace	30 - 170 A	20 - 220 A	40 - 320 A
Zatěžovatel	140 A (20%), 80 A (60%)	200 A (30%), 140 A (60%)	300 A (25%), 215 A (60%)
Napětí	1~/400V/50 Hz	3~/400V/50 Hz	3~/400V/50 Hz
Příkon	2,3 kW (60%)/5,2 kW	3,5 kW/6 kW	7,5 kW (60%)/ 11 kW
Rozměry	810 x 450 x 620 mm	800 x 450 x 710 mm	870 x 453 x 800 mm
Hmotnost	43 kg	53 kg	81 kg
Napětí naprázdno	37 V	36 V	41 V
Počet stupňů	6 stupňů	8 stupňů	12 stupňů
Ø svařovacího drátu	ocel - 0,6 - 0,8 mm nerez - 0,8 mm hliník - 0,8 - 1,0 mm CuSi3,CuAl8 - 0,8 mm	ocel - 0,6 - 1,0 mm nerez - 0,8 - 1,0 mm hliník - 0,8 - 1,0 mm CuSi3,CuAl8 - 0,8 - 1,0 mm	ocel - 0,6 - 1,2 mm nerez - 0,8 - 1,2 mm hliník - 0,8 - 1,2 mm CuSi3,CuAl8 - 0,8 - 1,2 mm
Hmotnost cívký (max)	15 kg	15 kg	15 kg
Typ hořáku / délka	odnímatelný-EURO s volbou taktu 2/4 nebo SPOT na stroji / 3 m	odnímatelný-EURO s volbou taktu 2/4 nebo SPOT na stroji / 3 m	odnímatelný-EURO s volbou taktu 2/4 nebo SPOT na stroji / 3 m
Objednáací číslo	50820020	50820024	50820030
<b>Cena</b>	<b>25 990,-</b>	<b>33 990,-</b>	<b>44 990,-</b>

~~26 990,-~~
~~35 990,-~~
~~49 990,-~~

**DIGITAL MIG** - Mikroprocesorem řízený zdroj zkonstruovaný s ohledem na vynikající výsledky při svařování povrchově upravených vysokopevnostních ocelí, nerez ocelí a hliníku. Umožňuje tvrdé pájení s přídatným materiálem CuSi3, CuAl8. V závislosti na manuálním nastavení základních parametrů jsou všechny ostatní hodnoty nastaveny a řízeny mikroprocesorem dle okamžitých podmínek svařecího oblouku. **Automat. řízení lze v případě potřeby manuálně korigovat.**

**TECHNOLOGY TIG 185**
**DC HF/LIFT+TIG příslušenství a kufr**

**TECHNOLOGY TIG 182**
**AC/DC-HF/LIFT+TIG příslušenství**

**TECHNOLOGY TIG 222**
**AC/DC-HF/LIFT +TIG příslušenství**
**Svářecí zařízení TIG**

Parametr/typ	TECHNOLOGY TIG 185 DC HF/LIFT	TECHNOLOGY TIG 182 AC/DC-HF/LIFT	TECHNOLOGY TIG 222 AC/DC-HF/LIFT
Rozsah regulace	5 - 160 A	5 - 160 A	5 - 200 A
Zatěžovatel	160 A (25%), 100 A (60%)	160 A (20%), 85 A (60%)	160 A (24%), 100 A (60%)
Napětí	1~/230V/50 Hz	1~/230V/50 Hz	1~/230V/50 Hz
Příkon	2,5 kW (60%)/4 kW	2,5 kW(60%) /4,3 kW	3 kW (60%) /5,5kW
Rozměry	345 x 150 x 325 mm	430 x 170 x 340 mm	430 x 170 x 340 mm
Hmotnost	6,8 kg	13,4 kg	17,8 kg
Ø obalované elektrody	1,6 - 3,2 mm	1,6 - 3,2 mm	1,6 - 4,0 mm
Napětí naprázdno	91 V	94 V	100 V
Objednáací číslo	50815956	50852030	50852031
<b>Cena</b>	<b>23 990,-</b>	<b>37 990,-</b>	<b>47 990,-</b>

~~24 990,-~~
~~40 990,-~~
~~51 990,-~~

**Zvláštní příslušenství:**

TIG pulse (pouze pro TECHNOLOGY TIG 185)

**obj. č. 50802057 5 890,-**

dálkové ovládání

**obj. č. 50802219 3 490,-**

příslušenství MMA:

 maska, kabely 3 + 2 m/16 mm<sup>2</sup>, kartáč

**obj. č. 50801096 1 190,-**
**Základní příslušenství:**

 TIG hořák 4m, zemnicí kabel,  
redukční ventil

**TECHNOLOGY TIG 185 DC HF/LIFT** - Zařízení pro sváření metodami TIG a MMA stejnosměrným proudem (DC). Je vybaveno vysokofrekvenčním generátorem (HF) pro bezkontaktní zapalování oblouku. V režimu TIG je vhodné pro sváření nejrůznějších materiálů jako ocel, nerez ocel, titan, měď, nikl a jejich slitiny. K dispozici jsou všechny pokročilé funkce obvyklé pro invertorová svářečská zařízení jako Hot Start a Anti Stick, dále pak funkce Bi-Level, DownSlope, volba režimu taktu tlačítka hořáku 2/4. Zabudovaná ochrana proti přepětí/podpětí, přetížení a tepelná ochrana. Zařízení má vstup pro připojení dálkového ovládání. S použitím příslušenství TIG PULSE umožňuje sváření v pulsním režimu.

**TECHNOLOGY TIG 182 a 222 AC/DC-HF/LIFT** - Mikroprocesorem řízené zařízení pro sváření metodou TIG stejnosměrným proudem (DC) i střídavým proudem (AC) a metodou MMA. Je vybaveno vysokofrekvenčním generátorem (HF) pro bezkontaktní zapalování oblouku. V režimu TIG je vhodné pro sváření nejrůznějších materiálů jako ocel, nerez ocel, titan, měď, nikl, hořčík, hliník a jejich slitiny. K dispozici jsou pokročilé funkce zařízení jako Hot Start a Anti Stick, Down Slope, dofuk plynu dále pak funkce Bi-Level, Balance, volba režimu taktu tlačítka hořáku 2/4. Zabudovaná ochrana proti přepětí/podpětí, přetížení a tepelná ochrana. Zařízení má vstup pro připojení dálkového ovládání.

## Inventory pro řezání plazmou

Parametr/typ	TECNICA PLASMA 34 KOMPRESSOR	TECHNOLOGY PLASMA 54 KOMPRESSOR	TECHNOLOGY PLASMA 41
Řezací proud	5 - 25 A	7 - 40 A	7 - 40 A
Zatěžovatel	20 A (25%)	35 A (30%)	35 A (30%)
Napětí	1~/230 V/50 Hz	1~/230 V/50 Hz	1~/230 V/50 Hz
Příkon max	2,8 kW	4,5 kW	4 kW
Max. tloušťka děl. mater.	6 mm	10 mm	12 mm
Rozměry	475 x 170 x 340 mm	550 x 170 x 340 mm	540 x 150 x 270 mm
Hmotnost	12,5 kg	16,8 kg	7,7 kg
Napětí naprázdno	430 V	400 V	405 V
Spotřeba vzduchu	Vlastní kompresor	Vlastní kompresor	100 l/min
Tlak vzduchu	-	-	4 - 5 bar
Objednáací číslo	50815084	50815088	50815493
<b>Cena</b>	<b>19 990,-</b> <del>21 990,-</del>	<b>25 990,-</b> <del>27 990,-</del>	<b>20 990,-</b> <del>21 990,-</del>

**TECHNOLOGY, TECNICA PLASMA** - Zařízení pro snadné dělení elektricky vodivých materiálů plazmovým obloukem, s kontaktním zapalováním pilotního oblouku. Zařízení vyniká svojí mobilitou. Má vlastní kompresor. Zabudovaná ochrana proti přepětí/podpětí, přetížení a tepelná ochrana. **Automatické chlazení hořáku.**

**Základní příslušenství:** hořák 4 m, zemnicí kabel



**TECHNOLOGY PLASMA 41**



**TECNICA PLASMA 34 KOMPRESSOR**



**TECHNOLOGY PLASMA 54 KOMPRESSOR**

## SUPERIOR PLASMA 60HF



**SUPERIOR PLASMA 90HF**

## SUPERPLASMA 62/2



**SUPERPLASMA 80/3HF**

## SUPERPLASMA 120/3HF



	na objednání	na objednání		na objednání	na objednání
Parametr/typ	SUPERIOR PLASMA 60HF	SUPERIOR PLASMA 90HF	SUPERPLASMA 62/2	SUPERPLASMA 80/3HF	SUPERPLASMA 120/3HF
Rozsah regulace	15 - 60 A	20 - 90 A	30 - 50 A	30 - 80 A	65 - 120 A
Zatěžovatel	60 A (35%)	90 A (40%)	30 A (100%) 1. stupeň, 50 A (35%) 2. stupeň	30 A (100%) 1. stupeň, 70 A (30%) 2. stupeň	65 A (60%) 1. stupeň, 115 A (30%) 2. stupeň
Napětí	3~/400 V/50 Hz	3~/400 V/50 Hz	3~/400 V/50 Hz	3~/400 V/50 Hz	3~/400 V/50 Hz
Příkon max	7,5 kW	12 kW	7,5 kW	11 kW	20 kW
Max. tloušťka děl. mater.	20 mm	30 mm	12 mm	20 mm	30 mm
Rozměry	475 x 170 x 340 mm	505 x 250 x 430 mm	735 x 490 x 890 mm	870 x 590 x 860 mm	870 x 590 x 860 mm
Hmotnost	19,4 kg	30 kg	60 kg	80 kg	95 kg
Napětí naprázdno	370 V	480 V	245 V	240 V	240 V
Spotřeba vzduchu	120 l/min	200 l/min	100 l/min	140 l/min	200 l/min
Tlak vzduchu	4 - 5 bar	4 - 5 bar	4 - 5 bar	4 - 5 bar	4 - 5 bar
Objednáací číslo	50815506	50815518	50830501	50830502	50830503
<b>Cena</b>	<b>45 990,-</b> <del>52 990,-</del>	<b>65 990,-</b> <del>79 990,-</del>	<b>36 990,-</b> <del>38 990,-</del>	<b>51 990,-</b> <del>52 990,-</del>	<b>69 990,-</b> <del>72 990,-</del>

**Základní příslušenství:** hořák 6 m, zemnicí kabel

**SUPERIOR PLASMA 60 HF, SUPERIOR PLASMA 90 HF** - Zařízení pro snadné dělení elektricky vodivých materiálů plazmovým obloukem s vysokofrekvenčním (HF) zapalováním pilotního oblouku. Zařízení vyniká nízkou hmotností, malými rozměry a vysokou stabilitou řezacího proudu. Stroj je vybaven redukčním ventilem a manometrem pro snadnou kontrolu tlaku vzduchu i signalizací výpadku jeho dodávky. Automaticky restart pilotního oblouku umožňuje řezat i přerušované povrchy. Automatické chlazení hořáku, zabudovaná ochrana proti přepětí/podpětí, přetížení, výpadku fáze, zkratu na hořáku a tepelná ochrana.

**SUPERPLASMA 62/2, SUPERPLASMA 80/3 HF, SUPERPLASMA 120/3 HF** - Zařízení pro snadné dělení elektricky vodivých materiálů plazmovým obloukem, u typu SUPERPLASMA 62/2 s kontaktním zapalováním a u typů SUPERPLASMA 80/3 HF, SUPERPLASMA 120/3 HF s bezkontaktním (HF) zapalováním pilotního oblouku. Robustní konstrukce, dvoustupňová regulace řezacího proudu. Zabudovaná ochrana proti přepětí/podpětí, přetížení, výpadku fáze, zkratu na hořáku a tepelná ochrana.

## Odporová svářecí zařízení

Parametr/typ				na objednání		na objednání
	MODULAR 20/TI	DIGITAL MODULAR 400	DIGITAL CAR SPOTTER 5500	DIGITAL SPOTTER 7000	DIGITAL SPOTTER 9000	INVERSPOTTER 10000
Max. bodovací proud	3 800 A	6 300 A	3 000 A	4 500 A	7 000 A	8 000 A
Napětí	1~/400 V/50 Hz	1~/400 V/50 Hz	1~/400 V/50 Hz	1~/400 V/50 Hz	1~/400 V/50 Hz	1~/400 V/50 Hz
Max. příkon	6 kW	13 kW	11 kW	27,3 kW	40 kW	45 kW
Příkon při 50%	1,2 kW	2,3 kW	2,8 kW	6,7 kW	13 kW	9 kW
Maximální tloušťka materiálu	1 + 1 mm	2 + 2 mm	1,5 + 1,5 mm	1,5 + 1,5 mm	3 + 3 mm	3 + 3 mm
Rozměry	440 x 100 x 185 mm	440 x 100 x 185 mm	390 x 260 x 225 mm	520 x 380 x 885 mm	760 x 540 x 1060 mm	750 x 540 x 1000 mm
Hmotnost	10 kg	10 kg	30 kg	50 kg	82 kg	70 kg
Napětí naprázdno	2V	2,5V	5,4V	8,6V	8,6V	11V
Cyklus	1,5 %	1,5 %	3 %	3 %	5,5%	2 %
Objednáací číslo	50823015	50823017	50823044	50823022	50823005	50823074
<b>Cena</b>	<b>11 490,-</b>	<b>15 990,-</b>	<b>23 990,-</b>	<b>41 990,-</b>	<b>59 990,-</b>	<b>139 990,-</b>
	<del>11 990,-</del>	<del>16 990,-</del>	<del>25 990,-</del>	<del>45 990,-</del>	<del>62 990,-</del>	<del>151 990,-</del>

**MODULAR 20/TI, DIGITAL MODULAR 400** - Přenosné odporové bodovací kleště. Typ MODULAR 20/TI je vybaven časovačem pro nastavení svářecí doby. DIGITAL MODULAR 400 je vybaven mikroprocesorem, který řídí optimální čas a proud pro sváření a umožňuje také navolit pulsní režim pro sváření vysoce pevnostních i povrchově upravených materiálů. Nastavitelná síla stisku elektrod 400-1200 N se základními rameny 120 mm.

**DIGITAL CARSPOTTER 5500** - Multifunkční mikroprocesorem řízené odporové svářecí zařízení. Široké příslušenství umožňuje jeho účinné nasazení v autoopravenství, klempířských a zámečnických dílnách. V základním provedení umožňuje odporové navařování drobných součástí (hřebů, šroubů, podložek,...), jednostranné svařování, temperování povrchu menších ploch či vyrovnávání deformací na plechových součástech. Jeho funkce lze dále rozšířit o oboustranné sváření za pomoci ručních bodovacích kleští. Součástí dodávky je základní sada materiálů a příslušenství s pistolí (obj. č. 508002604).

**DIGITAL SPOTTER 7000, 9000** - Multifunkční mikroprocesorem řízené odporové svářecí zařízení. Široké příslušenství umožňuje jeho účinné nasazení v autoopravenství, klempířských a zámečnických dílnách. V základním provedení umožňuje odporové navařování drobných součástí (hřebů, šroubů, podložek,...), jednostranné i oboustranné sváření, temperování povrchu menších ploch či vyrovnávání deformací na plechových součástech. V základním příslušenství je vybaveno pneumatickými kleštěmi pro oboustranné sváření. Pro obtížnější svařitelné materiály lze volit pulsní průběh svářecího proudu.

**INVERSPOTTER 10000** - Multifunkční mikroprocesorem řízené odporové svářecí zařízení s invertorovou technologií. Široké příslušenství umožňuje jeho účinné nasazení v autoopravenství, klempířských a zámečnických dílnách. V základním provedení umožňuje odporové navařování drobných součástí (hřebů, šroubů, podložek,...), jednostranné i oboustranné sváření, temperování povrchu menších ploch či vyrovnávání deformací na plechových součástech. V základním příslušenství je vybaveno pneumatickými kleštěmi pro oboustranné sváření. Stejným průběhem svářecího proudu, daný použitou technologií, značně zkracuje svářecí časy. Důsledkem je vyšší kvalita spoje. Zařízení je vhodné i pro sváření dnes značně frekventovaných vysokopevnostních ocelí (HSS).

### Zvláštní příslušenství

(pro DIGITAL CAR SPOTTER 5500, DIGITAL SPOTTER 7000, 9000 a INVERSPOTTER 10000):

ruční kleště „C“

obj. č. 50801041 8 490,-

(pro DIGITAL CAR SPOTTER 5500)

ruční kleště

obj. č. 50801043 15 890,-

**DIGITAL SPOTTER 7000**

vodní chladicí systém

obj. č. 50802043 16 190,-

**DIGITAL CAR SPOTTER 5500**

**DIGITAL SPOTTER 7000, 9000 a 10000**

sada materiálů a příslušenství s pistolí

obj. č. 50802604 9 990,-

**DIGITAL CAR SPOTTER 5500**

vozik

obj. č. 50803002 3 990,-

**MODULAR 20/TI**

**DIGITAL MODULAR 400**



## Svářecí kukla

Velikost filtru 110 x 90 mm  
 UV/IR ochrana DIN 10  
 Celková hmotnost 440 g

obj. číslo 50003008

**329,-**



## Svářecí kukla samostmívací

Velikost filtru 110 x 90 x 9 mm  
 UV/IR ochrana DIN 16 po celou dobu  
 Volitelné nastavení DIN 9-13  
 Napájení solární články  
 Stmívací čas 1 / 30000 s  
 Pracovní teplota -5 až 55 °C  
 Zapnutí plně automatické  
 Nastavitelné zesvětlení 0,25 - 0,8 s  
 Celková hmotnost 450 g

obj. číslo 50026106

**1 390,-**



## Elektrody bazické

J506/2,5 x 300/2,5 kg obj. č. 06050625 **180,-**  
 J506/3,2 x 300/5 kg obj. č. 06050632 **330,-**  
 J506/2,5 x 300/10 ks obj. č. 06051302 **49,-**  
 J506/3,2 x 300/10 ks obj. č. 06051303 **59,-**



## Elektrody rutilové

J421/2,0 x 300/2,5 kg obj. č. 06042120 **180,-**  
 J421/2,5 x 300/2,5 kg obj. č. 06042125 **160,-**  
 J421/3,2 x 300/5 kg obj. č. 06042132 **260,-**  
 J421/2,0 x 300/10 ks obj. č. 06051101 **29,-**  
 J421/2,5 x 300/10 ks obj. č. 06051102 **39,-**  
 J421/3,2 x 300/10 ks obj. č. 06051103 **49,-**



## Rychloupínací kleště (chromované)

250 mm  
 obj. č. 06007215 **140,-**



## Svářecí drát

Průměr 0,6 mm, balení cívka 5 kg obj. č. 06010605 **390,-**  
 Průměr 0,8 mm, balení cívka 5 kg obj. č. 06010805 **330,-**  
 Průměr 0,8 mm, balení cívka 15 kg obj. č. 06010815 **890,-**  
 Průměr 1 mm, balení cívka 15 kg obj. č. 06011015 **840,-**  
 Průměr 1,2 mm, balení cívka 15 kg obj. č. 06011215 **790,-**



## Vhodnost použití nabíjecích a startovacích zdrojů

	20 Ah		60 Ah		90/100 Ah		150 Ah		200 Ah		TECHNOLOGY		
											TRONIC	PULSE TRONIC	
MOTOTRONIC 6 - 12								★	★	★	★		
NEVADA 11 a 12								★					
T-CHARGE 12								★	★	★		★	
NEVABOOST 100 - 140								★					
T-CHARGE 18 BOOST								★	★	★		★	
T-CHARGE 26 BOOST								★	★	★		★	
AUTOTRONIC 25 BOOST								★	★	★	★		
ALPINE 20 - 30 - 50 BOOST								★					
LEADER 150 START								★					
LEADER 220 START								★					
STARTRONIC 330								★	★	★		★	
STARTRONIC 530								★	★	★		★	
LEADER 400 START								★					
DIGISTART 340								★	★	★		★	
DYNAMIC - 420 - 620 START								★					
ENERGY 650 - START								★					
ENERGY 1500 START								★					

NABÍJENÍ
  PŘEDNABITÍ
  START + 5 min. přednabití

## Nabíjecí zdroje

Parametr/typ	MOTOTRONIC 6-12	T-CHARGE 12	T-CHARGE 18 BOOST	T-CHARGE 26 BOOST	AUTOTRONIC 25 BOOST
Napětí	1~/230 V/50 Hz	1~/230 V/50 Hz	1~/230 V/50 Hz	1~/230 V/50 Hz	1~/230 V/50 Hz
Příkon	50W	55W	110W	220 W	300 W
Jmenovité výstupní napětí	6 - 12V	12V	12V	12V	12 - 24V
Nabíjecí proud (efektivní proud)	3 A (6V), 4 A (12V)	4 A	8 A	16 A	18 A (12V), 12 A (24V)
Nabíjecí proud (konvenční proud)	1,4 (6V), 2,5 (12V)	4 A	8 A	16 A	12 A (12V), 8 A (24V)
Jmenovitá kapacita aku *	4/20 Ah (6V), 6/30 Ah (12V)	2/70 Ah	5/180 Ah	10/250 Ah	30/225 Ah (12V), 20/180 Ah (24V)
Rozměry	95 x 190 x 180 mm	170 x 65 x 35 mm	300 x 95 x 55 mm	300 x 95 x 55 mm	225 x 290 x 205 mm
Hmotnost	1,6 kg	0,6 kg	1,2 kg	1,3 kg	6,5 kg
Počet nabij. stupňů	-	3	3	3	4
Objednáací číslo	50807010	50807560	50807561	50807562	50807540
<b>Cena</b>	<b>1 590,-</b> <del>1 690,-</del>	<b>1 290,-</b> <del>1 390,-</del>	<b>1 990,-</b> <del>2 090,-</del>	<b>2 590,-</b> <del>2 790,-</del>	<b>2 990,-</b> <del>3 190,-</del>

MOTOTRONIC 6-12, T-CHARGE 12, T-CHARGE 18 BOOST, T-CHARGE 26 BOOST, AUTOTRONIC 25 BOOST

Zařízení pro nabíjení olověných, GEL i AGM akumulátorů. Průběh nabíjení je řízen elektronikou a je zobrazován LED indikátorem.

Vestavěná ochrana proti přepólování a přebíjení. U všech modelů T-CHARGE jsou součástí dodávky tři různá zakončení nabíjecích kabelů.

Model AUTOTRONIC 25 BOOST je navíc vybaven volitelným režimem nabíjení Normal/Tronic.

### MOTOTRONIC 6/12



### T-CHARGE 12



### T-CHARGE 18 BOOST



### T-CHARGE 26 BOOST



### AUTOTRONIC 25 BOOST



## Nabíjecí zdroje

Parametr/typ	NEVADA 11	NEVADA 12	NEVABOOST 100	NEVABOOST 140
Napětí	1~/230 V/50 Hz	1~/230 V/50 Hz	1~/230 V/50 Hz	1~/230 V/50 Hz
Příkon	50W	80W	170W	230 W
Jmenovité výstupní napětí	6 - 12V	12V	12V	12V
Nabíjecí proud (efektivní proud)	4 A	6 A	9 A, 14 A (BOOST)	20 A
Nabíjecí proud (konvenční proud)	2,5 A	4 A	5,5 A, 9 A (BOOST)	13 A
Jmenovitá kapacita aku *	25/40 Ah (15 h)	40/70 Ah (15 h)	55/180 Ah (15 h)	10/200 Ah (15 h)
Rozměry	95 x 190 x 180 mm	95 x 190 x 180 mm	95 x 190 x 180 mm	170 x 250 x 165 mm
Hmotnost	1,5 kg	1,6 kg	2,4 kg	5,5 kg
Počet nabij. stupňů	-	-	2 stupně	2 stupně
Objednáací číslo	50807122	50807123	50807127	50807508
<b>Cena</b>	<b>999,-</b> <del>1 090,-</del>	<b>1 090,-</b> <del>1 190,-</del>	<b>1 390,-</b> <del>1 490,-</del>	<b>2 290,-</b>

NEVADA a NEVABOOST - jsou určeny pro nabíjení olověných akumulátorů 6, a 12 V. Nabíjecí zdroje řady NEVABOOST jsou vybaveny přepínačem pro rychlé nabíjení.

### NEVADA 11



### NEVADA 12



### NEVABOOST 100



### NEVABOOST 140





## Nabíjecí (startovací) zdroje

Parametr/typ	LEADER 150 START	LEADER 220 START	LEADER 400 START	DYNAMIC 420 START	DYNAMIC 620 START	SPEED 1812 START
Napětí	1~/230V/50 Hz	1~/230V/50 Hz	1~/230V/50 Hz	1~/230V/50 Hz	1~/400V/50 Hz	1~/230V/50 Hz
Příkon	0,3 kW / 1,4 kW	0,8 kW / 3,6 kW	1 kW / 6,4 kW	1,6 kW / 10 kW	2 kW / 10 kW	-
Jmenovité výstupní napětí	12V	12 - 24V	12 - 24V	12 - 24V	12 - 24V	12
Nabíjecí proud (efektivní proud)	20 A	30 A	45 A	75 A	90 A	-
Nabíjecí proud (konvenční proud)	14 A	20 A	30 A	50 A	70 A	-
Startovací proud (max)	140 A	180 A	300 A	400 A	570 A	1 500 A
Startovací proud (konvenční)	80 A	120 A	180 A	300 A	360 A	600 A
Jmenovitá kapacita aku *	25/250 Ah (15 h)	30/400 Ah (15 h)	20/700 Ah (15 h)	20/1 000 Ah (15 h)	20/1 550 Ah (15 h)	38Ah
Rozměry	225 x 290 x 205 mm	225 x 290 x 205 mm	265 x 345 x 230 mm	330 x 360 x 650 mm	365 x 460 x 755 mm	200 x 320 x 350 mm
Hmotnost	6,6 kg	9,4 kg	11,4 kg	16,4 kg	25 kg	13,6 kg
Počet nabíj. stupňů	2	2	3	4	4	
Objednací číslo	50 807055	50807056	50807100	50829012	50829305	50829512
<b>Cena</b>	<b>2 490,-</b> <del>2 590,-</del>	<b>3 490,-</b> <del>3 690,-</del>	<b>4 190,-</b> <del>4 490,-</del>	<b>6 190,-</b> <del>6 990,-</del>	<b>9 190,-</b> <del>9 990,-</del>	<b>3 890,-</b> <del>3 990,-</del>

**LEADER** - Tyto nabíjecí a startovací zdroje jsou vhodné k nabíjení olověných akumulátorů 12 a 24 V osobních, užitkových a malých nákladních automobilů s kapacitou akumulátoru až do 300 Ah podle typu zdroje s možností volby pomocného startovacího proudu. Mají ochranu proti přetížení a přepólování baterie, přepínatelný výstup pro standardní a rychlé nabíjení (BOOST) a pomocné startování motoru (START). Jsou vybaveny ampérmetrem. Regulace nabíjecího proudu je stupňovitá.

**DYNAMIC** - Tyto nabíjecí a startovací zdroje jsou vhodné k nabíjení akumulátorů nákladních automobilů s možností volby pomocného startovacího proudu. Zdroje jsou vybaveny ampérmetrem, časovačem (typ 620) a ochranou proti přepólování a přetížení.

**ENERGY** - Tyto nabíjecí a startovací zdroje patří mezi nejvýkonnější. Jsou konstruovány k nabíjení akumulátorů nákladních automobilů, zemědělských strojů a pod. s možností pomocného startování. Možnost volby nabíjecího proudu přepínačem. Zdroje jsou vybaveny ampérmetrem, časovačem, ochranou proti přepólování a přetížení a dálkovým startovacím tlačítkem.



**LEADER 150 START**



**LEADER 220 START**



**LEADER 400 START**



**DYNAMIC 420 START**



**DYNAMIC 620 START**



**SPEED 1812 START**

Parametr/typ	ENERGY 650 START	ENERGY 1500 START
Napětí	3~/400V/50 Hz	3~/400V/50 Hz
Příkon	2,5 kW / 20 kW	7 kW / 44 kW
Jmenovité výstupní napětí	12-24V	12 - 24V
Nabíjecí proud (efektivní proud)	100A	150 A / 250 A
Nabíjecí proud (konvenční proud)	80 A	130 A / 220 A
Startovací proud (max)	1 000 A	1 700 A / 2 000 A
Startovací proud (konvenční)	640 A	1 000 A / 1 300 A
Jmenovitá kapacita aku *	20/1 200 Ah (12V), 20/800 Ah (24V) (15 h)	70/2000Ah (12V), 70/4000Ah (24V) (15 h)
Rozměry	320 x 480 x 735 mm	380 x 560 x 885 mm
Hmotnost	39 kg	69 kg
Počet nabíj. stupňů	5	6
Objednací číslo	50829385	50829009
<b>Cena</b>	<b>18 990,-</b> <del>19 890,-</del>	<b>35 990,-</b> <del>36 890,-</del>



**ENERGY 650 START**



**ENERGY 1500 START**

<i>Hobby kompresory</i>	<b>104</b>
<i>Profi kompresory</i>	<b>105</b>
<i>Stříkací pistole a příslušenství ke kompresorům</i>	<b>106</b>
<i>Pneu sponkovačka, hřebíkovačka, pistole, stříkací centrum</i>	<b>107</b>
<i>Průmyslové vysavače, hydraulické zvedáky</i>	<b>108</b>
<i>Hydraulické zvedáky a jeřáb, lanové navijáky</i>	<b>109</b>
<i>Mnipulační technika, aku svítlna</i>	<b>110</b>
<i>Svinovací metry, ruční sponkovací pistole, sady</i>	<b>111</b>
<i>Gola sady, sady nářadí</i>	<b>112</b>
<i>Příslušenství</i>	<b>114</b>



SA Trade Vám nabízí:  
**Průmyslový vysavač**  
**PPV-2050/50**

(více na straně 108).

**3 790,-**

**Kompresory COMPRECISE** jsou výkonná a kvalitní zařízení, při jejichž výrobě je uplatňován systém řízení kvality ISO 9001. Každý kompresor je před expedicí testován na zkušební stolici. Výběr kompresoru je především ovlivněn požadovaným množstvím odebíraného vzduchu a pracovním tlakem připojeného spotřebiče. Pro snadnější orientaci slouží dále uvedená tabulka vhodnosti použití kompresoru na jednotlivé pracovní operace.

Typ kompresoru	Vhodnost použití pro následující technologické operace											Krátkodobý provoz	Dlouhodobý provoz				
	Ořukování	Huštění pneu	Tlakové zkoušky	Mycí pistole	Sponkovačka	Hřebikovačka	Utahovák	Sekáč	Bruska	Hobby + dekorální profi	Profi			Řezání plasmu	Pískování	Pneu pohony výrobních strojů	
<b>OL195/6</b> přenosný, bezolejový, rychloběžný - 230 V, 8 bar, 1,1 kW, vzdušník 6 l	xx	xx	xx	x	x											ano	
<b>OL195/24</b> pojízdňný, bezolejový, rychloběžný - 230 V, 8 bar, 1,1 kW, vzdušník 24 l	xx	xx	xx	xx	xx					x						ano	
<b>H2/6</b> přenosný, olejový, rychloběžný - 230 V, 8 bar, 1,5 kW, vzdušník 6 l	xx	xx	xx	x	x											ano	
<b>H2/24</b> pojízdňný, olejový, rychloběžný - 230 V, 8 bar, 1,5 kW, vzdušník 24 l	xx	xx	xx	xx	xx					x						ano	
<b>H2/50</b> pojízdňný, olejový, rychloběžný - 230 V, 8 bar, 1,5 kW, vzdušník 50 l	xx	xx	xx	xx	xxx	xx	x			xxx		x	xx		x	ano	
<b>P50/230/2,5</b> pojízdňný, olejový, rychloběžný - 230 V, 8 bar, 1,8 kW, vzdušník 50 l	xxx	xx	xx	xxx	xxx	xx	x			xxx	x	x	xx		x	ano	
<b>P50/230/3</b> pojízdňný, olejový, pomaloběžný - 230 V, 9 bar, 2,2 kW, vzdušník 50 l	xxx	xx	xx	xxx	xxx	xxx	xx	x		xxx	xx	xx	xxx		xx	ano	
<b>P50/400/3</b> pojízdňný, olejový, pomaloběžný - 400 V, 9 bar, 2,2 kW, vzdušník 50 l	xxx	xx	xx	xxx	xxx	xxx	xx	x		xxx	xx	xx	xxx		xx	ano	
<b>P100/400/3</b> pojízdňný, olejový, pomaloběžný - 400 V, 9 bar, 2,2 kW, vzdušník 100 l	xxx	xx	xx	xxx	xxx	xxx	xx	x		xxx	xx	xx	xxx		xx	ano	
<b>P200/400/3</b> pojízdňný, olejový, pomaloběžný - 400 V, 10 bar, 2,2 kW, vzdušník 200 l	xxx	xxx	xx	xxx	xxx	xxx	xx	xx	xx	xxx	xx	xx	xxx		xx	ano	
<b>P200/400/4</b> pojízdňný, olejový, pomaloběžný - 400 V, 11 bar, 3 kW, vzdušník 200 l	xxx	xxx	xxx	xxx	xxx	xxx	xx	xxx	xxx	xxx	xxx	xxx	xxx	x	xxx	ano	
<b>P200/400/5,5</b> pojízdňný, olejový, pomaloběžný - 400 V, 11 bar, 4,1 kW, vzdušník 200 l	xxx	xxx	xxx	xxx	xxx	xxx	xx	xxx	xxx	xxx	xxx	xxx	xxx	xx	xxx	ano	

Vhodnost použití (vysvětlivky): x omezená, xx vhodná ne v celém rozsahu, xxx vhodná

**Kompresory** - jsou vybaveny vzdušníkem s ventilem pro vypouštění kondenzátu a pojistným ventilem. Při rozběhu pracují v automatickém pracovním cyklu.

## Hobby

Parametr/typ	bezolejové		olejové		
	OL195/6	OL195/24	H2/6	H2/24	H2/50
Tlak	8 bar	8 bar	8 bar	8 bar	8 bar
Nasávané množství	180 l/min	180 l/min	222 l/min	222 l/min	222 l/min
Příkon motoru	1 100 W	1 100 W	1 500 W	1 500 W	1 500 W
Napětí	230 V/50 Hz	230 V/50 Hz	230 V/50 Hz	230 V/50 Hz	230 V/50 Hz
Počet otáček	3 400/min.	3 400/min.	2 850/min.	2 850/min.	2 850/min.
Objem vzdušníku	6 litrů	24 litrů	6 litrů	24 litrů	50 litrů
Hmotnost	10 kg	18 kg	19 kg	25 kg	36 kg
Objednací číslo	50019506	50019524	50000206	50000224	50000250
<b>Cena</b>	<b>2 890,-</b>	<b>3 290,-</b>	<b>3 390,-</b>	<b>3 690,-</b>	<b>5 190,-</b>



OL195/6

OL195/24



H2/6



H2/24



H2/50

Profi - rychloběžné

Parametr/typ	P50/230/2,5
Tlak bar	8 bar
Nasávané množství	260 l/min
Příkon motoru	1,8 kW
Napětí	230 V
Počet otáček	2 850/min
Objem vzdušníku	50 litrů
Hmotnost	37 kg
Objednáací číslo	50007544
<b>Cena</b>	<b>7 990,-</b>



P50/230/2,5

**Kompresory rychloběžné** - rychloběžný jednoválcový agregát s kývavým pístem. Planetové ventily z nerez oceli. Olejová náplň zvyšuje životnost kompresoru.

Rychloběžný jednoválcový agregát s pístem v klasickém uspořádání s pístními kroužky a pístním čepem - válec je vložkován. Je vybaven chladičem vzduchu na výstupu z jednotky.

Doporučený olej RENOLIN SC 32 SAE 10 **154,-/l**

**Kompresory olejové pomaloběžné** - pomaloběžná dvouválcová kompresorová jednotka s řadovým uspořádáním válců, vyznačující se klidným chodem a nízkou hlučností. Vysoký výkon a dlouhá životnost jednotky předurčuje kompresory pro dílenské a průmyslové použití. Dokonalá účinnost mazání kluzně uložených, dělených, nebo nedělených ojníc olejem, sací prachový filtr a chladič vzduchu na výstupu.



P50/230/3



P50/400/3



P100/400/3



P200/400/3



P200/400/4



P200/400/5,5

Profi - pomaloběžné

Doporučený olej RENOLIN 504 VDL 100 SAE 20 **132,-/l**

Parametr/typ	P50/230/3	P50/400/3	P100/400/3	P200/400/3	P200/400/4	P200/400/5,5
Tlak bar	10 bar	10 bar	10 bar	10 bar	11 bar	11 bar
Nasávané množství	320 l/min	320 l/min	387 l/min	387 l/min	514 l/min	653 l/min
Příkon motoru	2,2 kW	2,2 kW	2,2 kW	2,2 kW	3 kW	4 kW
Napětí	230 V/50 Hz	400 V/50 Hz	400 V/50 Hz	400 V/50 Hz	400 V/50 Hz	400 V/50 Hz
Počet otáček	1 570/min	1 570/min	1 100 /min	1 100/min	1 400/min	1 400/min
Objem vzdušníku	50 litrů	50 litrů	100 litrů	200 litrů	200 litrů	200 litrů
Hmotnost	57 kg	57 kg	71 kg	122 kg	137 kg	160 kg
Objednáací číslo	50008504	50000541	50036541	50006601	50049601	50053705
<b>Cena</b>	<b>12 690,-</b>	<b>13 990,-</b>	<b>16 890,-</b>	<b>22 890,-</b>	<b>27 990,-</b>	<b>31 990,-</b>

**Stříkácí pistole FERM** – jsou určeny pro univerzální použití, jsou vhodné pro kutily a méně náročné řemeslnické práce. Paprsek lze tvarovat. Tělo je vyrobeno z hliníkové slitiny, tryska z mosazi a jehla z nerez oceli. Jsou dodávány standardně s tryskou 1,5 mm.



**FSG-510**  
(spodní nádobka)

**490,-**

obj. číslo ATM1040

Objem nádobky 0,75 l  
Pracovní tlak 4,5 - 6 bar  
Rychospojka



**FSG-500**  
(horní nádobka)

**490,-**

obj. číslo ATM1039

Objem nádobky 0,4 l  
Pracovní tlak 4,5 - 6 bar  
Rychospojka

**Stříkácí pistole UR/PLUS** – robustní pistole velmi dobré kvality, vhodné pro všechny běžné druhy nátěrových hmot. Tělo je z hliníkové bronz, držadlo ze zpevněné plastické hmoty HOSTAFORM. Lze tvarovat paprsek a regulovat množství dodávané barvy. Jsou dodávány standardně s tryskou 1,7 mm.



**1 090,-**

obj. číslo 50027017

**UR Plus 1,7**  
(spodní nádobka)

Objem nádobky 1 l  
Hliník  
Přípojovací rozměr 1/4"



**1 090,-**

obj. číslo 50027617

**UR/S Plus 1,7**  
(horní nádobka)

Objem nádobky 0,68 l  
Nylon  
Přípojovací rozměr 1/4"

Ofukovací pistole **FBG-500**



Pracovní tlak 2 - 4 bar  
Rychospojka

obj. číslo ATM1037

obj. číslo ATM1038

**FBG-510**



FBG-500 **109,-**

FBG-510 **129,-**



**1 049,-**

obj. číslo 50050314

Pískovací pistole **PS/1**

Určena pro pískování středních ploch. Je vybavena 2 m sací hadicí pro přívod písku z nezávislého zásobníku.

Průměr trysky 6 mm  
Max. prac. tlak 5 - 8 bar  
Spotř. vzduchu při 6 bar 280 - 500 l/min.

Stříkácí sada **FAT-850**



Stříkácí pistole na barvu s nádobkou, tryska 1,5 mm, tlak 4,5 - 6 bar  
Stříkácí pistole na kapaliny s nádobkou, tlak 4,5 - 6 bar  
Ofukovací pistole, tlak 2 - 4 bar  
Hustič pneu s manometrem, tlak 0 - 8 bar  
Spirálová hadice s rychlospojkou (universal DIN)



**890,-**

obj. číslo ATM1036

Pistole na stříkání dutin **TS**

Pracovní tlak 2 - 6 bar  
Spotřeba vzduchu 200 l/min.  
Přípojovací rozměr 1/4"

Celokovová pistole na stříkání dutin je díky výměnné trysce vhodná i pro stříkání spodků automobilů. Stříkání dutin - hadička délky 60 cm, materiál Hostaform s ocelovou obvodovou tryskou. Spodky automobilu - kovová 5 cm dlouhá tryska z patron Rezistinu nebo vosku v originálním balení.



**690,-**

obj. číslo 50050244

**Zvláštní příslušenství:**

tryska obj. číslo 50020161 **110,-**

hadička s obvodovou tryskou obj. číslo 50020160 **259,-**

**Zvláštní příslušenství:**

čep rychlospojky (1/4")	obj. číslo 50011141	<b>25,-</b>
hadice rovná 11 x 6/10 m PVC	obj. číslo ATA 1027	<b>390,-</b>
hadice spirálová 8 x 5/5 m	obj. číslo ATA 1026	<b>190,-</b>
hadice spirálová 12 x 8/7,5 m	obj. číslo 06019595	<b>390,-</b>
hadice spirálová 12 x 8/10 m	obj. číslo 06019596	<b>460,-</b>
hadice spirálová 12 x 8/15 m	obj. číslo 06019597	<b>560,-</b>
hadice spirálová 12 x 8/20 m	obj. číslo 06019598	<b>660,-</b>

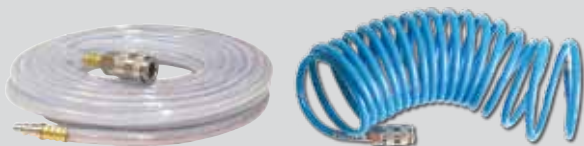

Pneu rázový utahovák **FIW-500**



Otáčky naprázdno 7000/min.  
Pracovní tlak 6,3 bar  
Spotřeba vzduchu 228 l/min.  
Velikost hlavice 9, 10, 11, 13, 14, 17, 19, 22, 24, 27 mm  
Utahovací moment 320 Nm  
Čtyřhran 1/2"  
Levý a pravý chod  
Hmotnost 4,2 kg  
Rychospojka



**1 090,-**

obj. číslo ATM1043



Pne sponkovačka

**FPT-200**

Pracovní tlak 4 - 7 bar  
Kapacita sponek 100 ks  
Hmotnost 2,4 kg

obj. číslo **ATM1042**



**990,-**



**Zvláštní příslušenství:**

spony  
12 mm, 1920 ks **obj. č. ATA1028 129,-**  
18 mm, 1120 ks **obj. č. ATA1029 129,-**  
22 mm, 960 ks **obj. č. ATA1030 129,-**



*k dodání od 05/2011*

Elektrická sponkovací pistole

**FET-200N na spony a hřebíky**

Napájení 230 V  
Spony a hřebíky 6 - 14 mm  
Vysokouderná sponkovací pistole vhodná pro spony a hřebíky

obj. číslo **ETM1003**



**599,-**

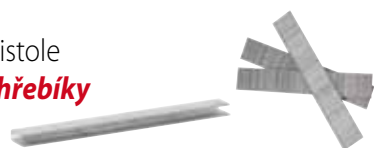

**Zvláštní příslušenství:**

spony  
6 mm, 2000 ks **obj. č. ETA1006 219,-**  
10 mm, 2000 ks **obj. č. ETA1007 219,-**  
14 mm, 2000 ks **obj. č. ETA1008 219,-**  
hřebíky  
14 mm, 1500 ks **obj. č. ETA1005 219,-**



Pne hřebíkovačka

**FAN-100K**

Pracovní tlak 7 bar  
Rozměr hřebíků 1.25 x 1.05 x 50 mm  
Hmotnost 2,6 kg

obj. číslo **ATM1044**



**1 190,-**



**Zvláštní příslušenství:**

hřebíky  
20 mm, 1000 ks **obj. č. ATA1086 89,-**  
30 mm, 1000 ks **obj. č. ATA1087 109,-**  
50 mm, 1000 ks **obj. č. ATA1088 129,-**

Husticí pistole s manometrem **FTI-450**



Rychlospojka  
Pracovní tlak 0 - 8 bar



**299,-**

obj. číslo **ATM1041**

Elektrická stříkácí pistole

**FSG-120**

Příkon 120 W/230 V  
Výkon pistole 300 g/min.  
Obsah nádoby 800 ml  
Průměr trysky 0,8 mm  
Hmotnost 1,75 kg

obj. číslo **SGM1008**



**890,-**



Stříkácí centrum

**FPSS-350**

Příkon 350 W/230 V  
Výkon pistole 280 g/min.  
Obsah nádoby 700 ml  
Průměr trysky 1,8 mm  
Max. viskozita 40 DIN/sec  
Délka hadice 1,8 m  
Hmotnost 3,6 kg

obj. číslo **SGM1011**



**1 990,-**

- náhradní nádoba
- popruh na rameno
- jednoduchý systém čištění a montáže
- nastavitelný nástřik



2 290,-



**Základní příslušenství:**  
teleskopická sací trubice,  
úzká hubice, sací hadice,  
kolečka, univerzální hubice,  
zásuvka pro připojení elek-  
trického nářadí, filtr, sáček

**Zvláštní příslušenství:**  
prachový sáček  
obj. č. 25069007 25,-  
prachový filtr skládaný  
obj. č. 25069006 190,-

Průmyslový vysavač **PPV-1400/20**



k dodání od 05/2011

Příkon 1 400 W  
 Sací výkon 16 KPa  
 Max.příkon přípojného zařízení 1 800W  
 Objem nádoby 20 litrů  
**Délka hadice 4 m**  
 Hmotnost 6,5 kg  
 Rozměry 355x355x510 mm  
**obj. číslo 25069010**

- silný motor o výkonu 1 400W
- integrovaná zásuvka pro připojení elektrického nářadí s příkonem 1 800 W
- systém automatického zapínání a vypínání s prodlevou v případě, že je připojeno další elektronářadí
- pro mokré a suché vysávání

3 690,-



**Základní příslušenství:**  
sací trubice 2 ks, úzká hubice,  
sací hadice, vypouštěcí hadice,  
kolečka, univerzální hubice,  
zásuvka pro připojení elek-  
trického nářadí, filtr, sáček

**Zvláštní příslušenství:**  
prachový sáček  
obj. č. 25069007 25,-  
prachový filtr skládaný  
obj. č. 25069006 190,-

Průmyslový vysavač **PPV-2050/50**



k dodání od 05/2011

Příkon 1 400 W  
 Sací výkon 18 KPa  
 Max.příkon přípojného zařízení 1 800 W  
 Objem nádoby 50 litrů  
**Délka hadice 4 m**  
 Hmotnost 11,9 kg  
 Rozměry 475x465x655 mm  
**obj. číslo 25069005**

- silný motor o výkonu 1 400W
- integrovaná zásuvka pro připojení elektrického nářadí s příkonem 1 800 W
- systém automatického zapínání a vypínání s prodlevou v případě, že je připojeno další elektronářadí
- pro mokré a suché vysávání



obr. HZP-5



obr. HZP-50

Hydraulické zvedáky



**Technické parametry**

Parametr/typ	HZP-3	HZP-5	HZP-8	HZP-15	HZP-20	HZP-30	HZP-50
Max. nosnost t	3	5	8	15	20	30	50
Min. výška mm	194	216	230	230	245	285	300
Max. výška mm	372	413	457	470	480	465	480
Zdvih mm	118	127	147	160	170	180	180
Hmotnost kg	3,6	4,8	6,3	8,9	11,5	21	30
Dod. v kufríku	ano	ano	ne	ne	ne	ne	ne
Objednáací číslo	25061001	25061002	25061003	25340391	25340392	25061004	25061005
<b>Cena</b>	<b>499,-</b>	<b>599,-</b>	<b>699,-</b>	<b>999,-</b>	<b>1 290,-</b>	<b>2 490,-</b>	<b>3 490,-</b>



999,-



Pojízdny hydraulický zvedák **FRJ-2000K**



Max. nosnost 2 t  
 Min. výška 135 mm  
 Max. výška 356 mm  
 Zdvih 221 mm  
 Hmotnost 10 kg  
 Dodáváno v kufru ano  
**obj. číslo TJM1008**





obr. HZ-3

obr. HZ-3P

Pojízdny hydraulický zvedák

s pedálem

Max. nosnost  
Min. výška  
Max. výška  
Zdvih  
Hmotnost  
**obj. číslo**

**HZ-3**  
3 t  
145 mm  
510 mm  
365 mm  
40 kg  
**25340390**

**cena**

**3 190,-**

**HZ-3P**

3 t  
145 mm  
500 mm  
355 mm  
40 kg  
**06008350**

**3 390,-**

obr. HZN-2,5



obr. HZN-2

Pojízdny hydraulický zvedák nízkoprofilový

Max. nosnost  
Min. výška  
Max. výška  
Zdvih  
Hmotnost  
Dodáváno v kufru  
**obj. číslo**

**HZN-2**  
2 t  
89 mm  
359 mm  
270 mm  
15 kg  
ano  
**06825010**

**cena**

**1 490,-**

**HZN-2,5**

2,5 t  
85 mm  
455 mm  
370 mm  
35 kg  
ne  
**06830018**

**3 490,-**

Pojízdny hydraulický jeřáb **HJ-2**

Max. nosnost  
Min. výška  
Max. výška  
Zdvih  
Rozměry  
Hmotnost  
**obj. číslo**

2 t  
1 920 mm  
2 360 mm  
440 mm  
1750 x 1040 x 1486 mm  
90 kg  
**06032002**

**cena**

**6 590,-**



Lanové navijáky

**LN-400, LN-600,  
LN-800, LN-1000**

**Zvláštní příslušenství:**

otočný rám (pro LN-400, LN-600), délka 750 mm, max. nosnost 600 kg  
**obj. č. 25400001 990,-**



Ø 48 mm



**Technické parametry**

Typ	Použití	Napětí V	Příkon W	Nosnost kg	Výška zdvihu m	Rychlost zdvíhání m/min.	Průměr lana mm	Hmotnost netto kg	Rozměr balení cm	objednáací číslo	cena
LN - 400	jednod. závěs	230	750	200	12	10	4	15	52 x 41 x 17	25400000	3 790,-
	dvojitý závěs			400	6	5					
LN - 600	jednod. závěs	230	1 050	300	12	10	5	18	52 x 41 x 17	25600000	4 790,-
	dvojitý závěs			600	6	5					
LN - 800	jednod. závěs	230	1 350	400	12	8	5	20	52 x 44 x 17	25061008	6 290,-
	dvojitý závěs			800	6	4					
LN - 1000	jednod. závěs	230	1 600	500	12	8	5,5	32	57 x 33 x 25	25061009	8 990,-
	dvojitý závěs			999	6	4					



Řetězové kladkostroje **RZ-13, RZ-23, RZ-33**

k dodání od 04/2011

**RZ-13**

Délka řetězu 3 m  
Hmotnost břemene 0,75 t  
Zdvih 3 m  
obj. číslo 25001030

**1 790,-**

**RZ-23**

Délka řetězu 3 m  
Hmotnost břemene 1,4 t  
Zdvih 3 m  
obj. číslo 25002030

**2 290,-**

**RZ-33**

Délka řetězu 3 m  
Hmotnost břemene 2,2 t  
Zdvih 3 m  
obj. číslo 25003030

**2 990,-**

**UPOZORNĚNÍ:**  
Používat pouze  
pro svislý tah!

Garáž, dílna, zahrada



Převavní vozík  
**FB-150N**

Nosnost 150 kg  
Rozměr 480 x 734 mm  
Hmotnost 9,5 kg

**1 290,-**

obj. číslo TTM1027

- skládací model
- 2 otočná a 2 pevná kola



Převavní rudl  
**FSW-225N**

Nosnost 225 kg  
Velikost ložné plochy 350 x 180 mm  
Celková výška 1 195 mm  
Hmotnost 8,8 kg

**1 290,-**

obj. číslo TTM1028

- kuličková ložiska
- nafukovací pneumatiky
- svařovaný rám



Paletový vozík

Nosnost 2 000 kg  
Celková výška zdvihu 120 mm  
Nejnižší výška vidlice 75 mm  
Výška úchytu manipulační rukojeti 330 mm  
Délka vidlic 1 145 mm  
Šířka mezi vnějšími okraji vidlic 550 mm  
Průměr odvalovacích válečků 70 mm  
Průměr řídicího kola 160 mm  
Výška vozíků včetně rukojeti 1 160 mm  
Úhel natáčení přední vidlice 190°  
Hmotnost 59 kg  
obj. číslo 25011000

cena

**7 990,-**



PU kola



Řezačka obkladů s vykružovadlem  
**TCM-400**

Max. délka řezu 400 mm  
Hmotnost 6,1 kg

obj. číslo TCM1012

**990,-**

k dodání od 05/2011



Aku svítilna  
**LK-180**

Žárovka 25W halogen  
Doba svícení 1 hod. (+/-10min.)  
Nabíječka 230V/12V DC

obj. číslo FLM1002

**499,-**



k dodání od 07/2011

**Svinovací metry s brzdou (pryžový obal)**

2 m, šířka 16 mm	obj. č. 06131521	29,-
3 m, šířka 16 mm	obj. č. 06131531	39,-
5 m, šířka 19 mm	obj. č. 06013154	59,-
7,5 m, šířka 25 mm	obj. č. 06013158	89,-
10 m, šířka 25 mm	obj. č. 06013160	99,-



**Sada šroubováků**

27 ks nářadí  
Obsah kufru:  
PL 3, 4, 5,5, 6,5, PH 1, 2 + 19 bitů  
PL 4x, P2 4x IMB 5x, TRX 6x

**290,-**

obj. číslo 06015471



**Sada nářadí TK-125**

125 ks nářadí  
Hmotnost 2,8 kg

**590,-**

obj. číslo TBM1036



**Sada hlavice TRX 1/2"**

Obsahuje 9 dílů

1/2" hlavice TRX:  
20, 25, 27, 30, 40,  
45, 50, 55, 60

**690,-**

obj. číslo 06004007



**Sada hlavice Imbus 1/2"**

Obsahuje 9 dílů

1/2" hlavice Imbus:  
4, 5, 6, 7, 8, 10, 12,  
14, 17 mm

**590,-**

obj. číslo 06004008



**Sada hrotů (40 ks)**

Obsahuje 40 dílů

redukce na bity 1/2"-10mm  
redukce na bity 3/8"-10mm  
10mm bity 30mm  
trx:T20,T25,T27,T30,T35,T40,T45,T50,T55,T60  
imbus:4mm,5mm,6mm,7mm,8mm,10mm,12mm  
spline:M5,M6,M8,M10,M12  
10mm bity 75mm  
trx:T20,T25,T27,T30,T35,T40,T45,T50,T55,T60  
imbus:4mm,5mm,6mm,7mm,8mm,10mm,12mm  
spline:M5,M6,M8,M10,M12

**490,-**

obj. číslo 06006640



**Ruční sponkovací pistole**



**249,-**

obj. číslo 06009175



**Zvláštní příslušenství:**

spony extra tvrdé 8 mm	obj. číslo 06009156	65,-
spony extra tvrdé 10 mm	obj. číslo 06009157	70,-
spony extra tvrdé 12 mm	obj. číslo 06009158	75,-

**Profi sada nářadí 112 dílů 1/4" - 3/8"**

Obsahuje 112 dílů

kleště konektorové + konektory  
kleště kombinované 160 mm  
šroubováky PL, PH  
hlavice 1/4" 4 - 13 mm  
hlavice 3/8" 10 - 22 mm  
klíče ploché 8 - 15 mm  
klíč nastavitelný 150 mm  
ráčna 3/8"  
redukce na bity  
bity PH, PZ, PL, TRX, IMB

**1 990,-**

obj. číslo 06001320



**Profi sada nářadí 73 dílů 1/4" - 1/2"**

Obsahuje 73 dílů

kleště kombinované 160 mm  
šroubováky PL, PH  
hlavice 1/4" 5 - 13 mm  
hlavice 1/2" 10 - 24 mm  
klíče ploché 10 - 19 mm  
ráčna 1/2"  
klíče na svíčky 16, 21 mm  
nástavec 1/2"  
redukce na bity  
bity PH, PZ, PL, TRX, IMB  
kladivo 300 g  
sico kleště 250 mm

**2 790,-**

obj. číslo 06004073



**Gola sada 20 dílů 1/4"**

Obsahuje 20 dílů

1/4" hlavice: 3,2,4,4,5,5,5,6,7,8,9,10,  
11,12,13,14 mm  
1/4" ráčna  
1/4" prodloužení 50,150 mm  
1/4" šroubovák na hlavice  
1/4" kardan  
1/4" vratidlo

**890,-**

obj. číslo 06001120



## Gola sada **25 dílů 1/2"**

Obsahuje 25 dílů

1/2" hlavice:  
8,9,10,11,12,13,14,15,16,17,  
18,19,21,22,24,27,30,32 mm  
1/2" ráčna  
1/2" vratidlo  
1/2" kardan  
1/2" nástavec 125 mm  
1/2" nástavec 250 mm  
1/2" klíč na svíčky 16 mm  
1/2" klíč na svíčky 21 mm



**1 590,-**

obj. číslo 06004025

## Gola sada **21 dílů 3/4" Chrom-vanadium**

Obsahuje 21 dílů

3/4" hlavice:  
19,21,22,23,24,26,27,29,30,  
32,35,36,38,41,46,50 mm  
3/4" ráčna  
3/4" vratidlo  
3/4" nástavec:  
100 mm, 200 mm, 400 mm



**4 490,-**

obj. číslo 06006021

## Gola sada **94 dílů 1/4" - 1/2"**

1/2" hlavice: 10,11,12,13,14,15,16,17,18,19,20,21,  
22,23,24,27,30,32mm  
1/2" hlavice prodl.: 14,15,17,19mm  
1/4" hlavice: 4,4,5,5,5,6,7,8,9,10,11,12,13,14mm  
1/4" hlavice prodl.: 6,7,8,9,10,11,12,13mm  
1/4" hlavice s bity: PH 1,2; PL 4,5,5,7;  
IMB 3,4,5,6; PZ 1,2; IMB 8,10,12,14; PZ 3,4;  
TRX 8,10,15,20,25,30 TRX 40,45,50,55  
bity 8mm: PH 3,4; PL 8,10,12;  
1/2" ráčna, 1/2" kardan,  
1/2" nástavec 125,250mm  
1/2" klíč na svíčky 16,21mm  
1/2" vratidlo, 1/4" vratidlo,  
1/4" nástavec s rukojetí  
1/4" ráčna, 1/4" kardan,  
1/4" nástavec 2",4"  
1/4" adapter na bity  
1/4" nástavec pružinový 150mm  
klíče imbus 1,5,2,2,5mm



**2 090,-**

obj. číslo 06004056

## Gola sada **99 dílů 1/4" - 3/8" - 1/2"**

1/4" hlavice: 3,2,4,4,5,5,5,7,8,9,10,11,12,13 mm  
3/8" hlavice: 9,10,11,12,13,14,15,16,17,18,19 mm  
1/2" hlavice: 14,15,16,17,18,19,20,21,22,23,24,27,30,32 mm  
1/4" ráčna, 1/2" ráčna, 3/8" ráčna  
1/4" nástavec s rukojetí  
1/4" prodloužení: 50 mm,150 mm  
3/8" prodloužení: 75 mm,150 mm  
1/2" prodloužení: 125 mm,150 mm  
3/8" hlavice na svíčky: 14,18 mm, 1/2" hlavice na svíčky: 15,21mm  
adaptery: 3/8"-1/4", 3/8"-1/2", 1/2"-3/8", kardan: 1/4", 3/8", 1/2"  
1/4" hlavice s bity: PH1,PH2,PH3, 1/4" hlavice s bity: PZ1,PZ2,PZ3  
1/4" hlavice s bity: PL4,PL5,5,PL7  
1/4" hlavice s bity: imbus 3,4,5,6,7,8  
1/4" hlavice s bity: T10,T15,T20,T25,T30,T40  
imbus klíč: 1,5, 2, 2,5mm  
5/16" bity: PH3,PH4, 5/16" bity: PZ3,PZ4, 5/16" bity: PL8,PL10,PL12  
5/16" bity: imbus 3,4,5,6,7,8, 5/16" bity: T40,T45,T50,T55

**3 890,-**

obj. číslo 06004399



## Gola sada **111 dílů 1/4" - 3/8" - 1/2"**

1/4" hlavice: 3,2,4,4,5,5,5,7,8,9,10,11,12,13mm  
3/8" hlavice: 9,10,11,12,13,14,15,16,17,18,19mm  
1/2" hlavice: 14,15,16,17,18,19,20,21,22,23,24,27,30,32mm  
1/4" ráčna, 1/2" ráčna, 3/8" ráčna, 1/4" nástavec s rukojetí  
1/4" prodloužení: 50mm,150mm  
3/8" prodloužení: 75mm,150mm  
1/2" prodloužení: 125mm,150mm  
3/8" hlavice na svíčky: 14,18mm, 1/2" hlavice na svíčky: 15,21mm  
adaptery: 3/8"-1/4", 3/8"-1/2", 1/2"-3/8"  
kardan: 1/4",3/8",1/2"  
1/4" hlavice s bity: PH1,PH2,PH3, 1/4" hlavice s bity: PZ1,PZ2,PZ3  
1/4" hlavice s bity: PL4,PL5,5,PL7  
1/4" hlavice s bity: imbus 3,4,5,6,7,8  
1/4" hlavice s bity: T10,T15,T20,T25,T30,T40  
imbus klíče: 1,5, 2, 2,5mm  
5/16" bity: PH3,PH4,PZ3,PZ4,  
PL8,PL10,PL12  
5/16" bity: imbus 3,4,5,6,7,8,  
5/16" bity: T40,T45,T50,T55  
klíče očkoploché: 8,9,10,11,12,  
13,14,15,16,17,18,19mm

**4 990,-**

obj. číslo 06004321



## Hydraulický rozpínák **4 t**

Rozpínací síla 4 t  
Hmotnost 20 kg

obj. číslo 06026886

**3 290,-**

### Seznam dílů:

prodl. tyč L=495 mm, prodl. tyč L=418 mm,  
prodl. tyč L=215 mm, prodl. tyč L=125 mm,  
prodl. tyč L=82 mm, pumpa 4 tuny, pístnice  
(vysunutí 125 mm), tlaková hadice, koncová  
patka kulatá, koncová patka plochá, koncová  
patka klínová, koncová patka „V“ opěrná deska  
110x60 mm, oěrná patka pístnice, rozvrací  
klín 1/2 tuny, gumová hlava, spojka



## Hydraulický rozpínák **10 t**

Rozpínací síla 10 t  
Hmotnost 36 kg

obj. číslo 06019604

**4 590,-**

### Seznam dílů:

prodl. tyč L=685 mm, prodl. tyč L=456 mm,  
prodl. tyč L=250 mm, prodl. tyč L=127 mm,  
pumpa 10 tun, pístnice (vysunutí 125 mm),  
tlaková hadice, koncová patka kulatá,  
koncová patka plochá, koncová patka klínová,  
koncová patka „V“ opěrná deska 165x95 mm,  
oěrná patka pístnice, rozvrací klín 1/2 tuny,  
gumová hlava, spojka

**Navštivte informační portál pro řemeslníky.**

**toolscomp.cz**  
svět nářadí profesionálů



e-shop

technologie literatura

trendy poradna

testy reportáže

**SA Trade - partner informačního portálu pro řemeslníky.**





**SA Trade s.r.o.**  
sídlo společnosti  
Náměstí F.L.Věka 17  
518 01 Dobruška  
e-mail: info@satrade.cz

**SA Trade s.r.o.**  
provozovna  
Ještětice 88  
516 01 Rychnov n. Kn.

obchod telefon 739 452 616  
739 452 615  
obchod fax 494 323 096  
e-mail: obchod@satrade.cz

servis telefon, fax 494 662 130  
e-mail: servis@satrade.cz

WWW.**satrade**.CZ

Sortiment zakoupíte  
v široké síti autorizovaných prodejců,  
kterou naleznete  
na našich webových stránkách.

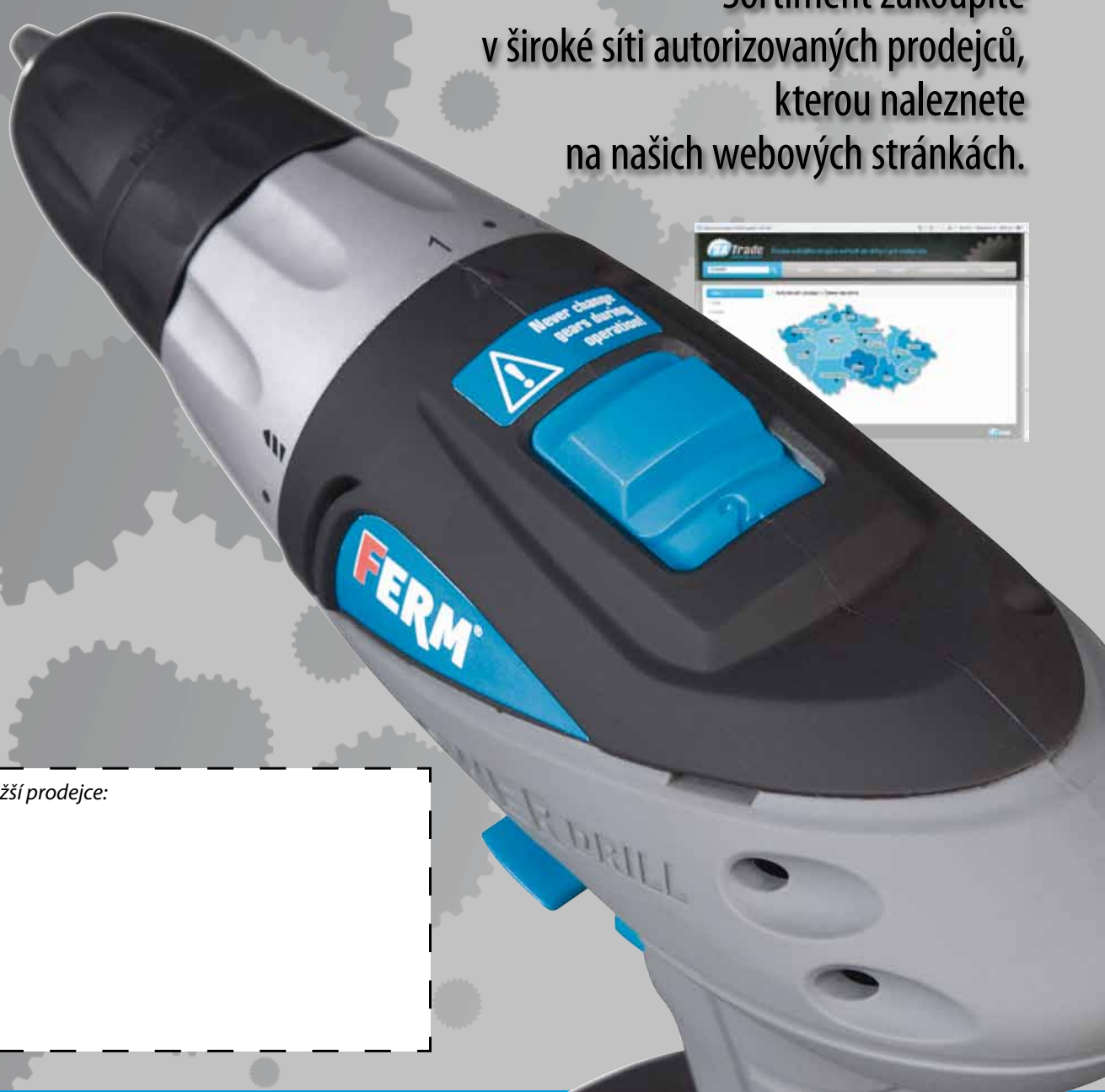

Váš nejbližší prodejce:

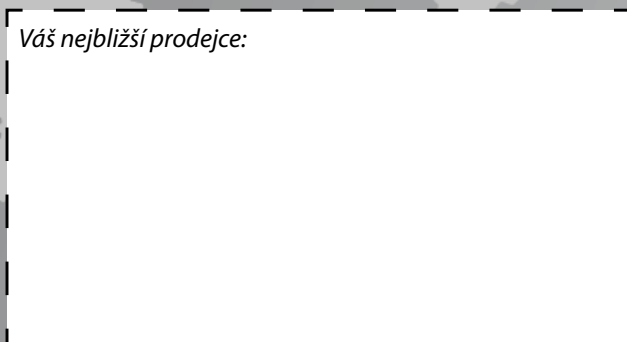

WWW.**satrade**.CZ