

STROJE & NÁŘADÍ zahradní technika

SA Trade
technology & tools



KATALOG 2017 B

Platnost od 9. 10. 2017, VÝTISK ZDARMA

www.satrade.cz

FERM

TELLWIN

WORD

WOLF

WOLFF

HNTN

Beta

WORKSITE

gadget

ferrua

BOHLER

PROMA

Vážení obchodní přátelé,
právě se Vám dostává do rukou aktuální produktový katalog společnosti SA Trade, s. r. o. V novém katalogu naleznete celou řadu novinek, inovací a komfortních uživatelských vylepšení.

Naše společnost nabízí nejrozsáhlejší dodávkový program elektrického ručního nářadí, stacionárních strojů, strojů k obrábění kovů i dřeva, zařízení a strojů do zahrady a pro domácnost. Jsme také exkluzivním dodavatelem renomovaných celosvětově uznávaných značek, které úspěšně zastupujeme již několik let.

Optimální poměr ceny a výkonu spolu s vysokou jakostí předurčuje naše stroje a nářadí nejen do domácích či řemeslnických dílen, ale i pro celou řadu profesionálních uživatelů – pro úseky opravárenství a údržby podniků, pro kovoobráběcí a dřevoobráběcí provozy. Vzhledem k rozmanitosti a obsáhlosti dodávaného sortimentu jsme schopni pokrýt potřeby našich zákazníků, jak při dovybavení stávajících provozů, tak při zařizování zcela nových dílen.

Díky bohaté zkušenosti z oboru strojírenství nabízíme investiční dodávky strojního parku nejen do výrobních celků ale i do školských a učňovských zařízení.

Záruka kvality strojů je garantována u vybraných značek prodlouženou záruční dobou 3 roky. Využijte proto plnou záruku bez žádných skrytých příplatků. V oblasti služeb jsou Vám k dispozici kvalitní poradenské služby a záruční i pozáruční servis.

Společnost SA Trade je držitelem certifikátu řízení systému managementu kvality ČSN EN ISO 9001:2008. Tento integrovaný systém řízení kvality deklaruje, že veškeré činnosti společnosti jsou vykonávány v souladu s mezinárodně uznávanými standardy.

Naše nabídka je dostupná pro každého. Jakýkoliv výrobek můžete zakoupit v rozsáhlé síti našich vyškolených distributorů, tedy u prodejců nářadí a v železářství, nebo využijte možnosti zaslání výrobku přepravní společností. Při výběru využijte všech informací uvedených v katalogu.

Pevně věříme, že Vás široká nabídka strojů a služeb v tomto katalogu zaujme a najdete v něm potřebné řešení při nákupu požadovaného stroje nebo elektrického nářadí.

Plnou spokojenost při práci i hobby kutilství Vám přeje
Leoš Sehnal, MBA, jednatel společnosti



Podzimní novinka PROMA VYSOCE VÝKONNÉ OLEJE

více na str. 40 a 109 nebo na www.promacz.cz



20 let na Českém trhu



převodový olej, str. 109

hydraulický olej, str. 109

kompresorový olej, str. 40

strojní a ložiskový olej, str. 109

motorový olej, str. 40

PROMA

VYSOCE VÝKONNÉ OLEJE

více na str. 40 a 109 nebo na www.promacz.cz



NÁŘADÍ PRO MODELÁŘE

BÖHLER



více na str. 151 - 153
nebo na www.promacz.cz

Elektrické a aku nářadí

6	Opalovací pistole, elektrická a tavná pájky
7	Tavná pistole, úhlové brusky
8	Úhlové brusky
9	Úhlová bruska, rozbrušovací pila, leštičky
10	Řezné a brusné kotouče, kartáče
11	Delta bruska, vibrační brusky
12	Vibrační brusky, excentrické brusky
13	Excentrická bruska, pásové brusky
14	Elektrický pilník, přímé brusky, příslušenství
15	Lupínková a přímočaré pily
16	Přimočaré pily, pily ocasky
17	Pila ocaska, okružní pily, ponorná pila
18	Frézka na lamely, stolní kotoučová pila
19	Pokosové pily, horní frézky
20	Horní frézky, stolky pro horní frézky, sady fréz
21	Elektrické hoblíky
22	Multifunkční obrážečky, příslušenství
23	Příslušenství, aku šroubováky
24	Aku šroubováky, aku vrtačka
25	Aku vrtačky, aku šroubovák
26	Aku utahovák, aku bourací kladivo, elektrická vrtačka s příklepem
27	Elektrická vrtačka s příklepem
28	PNEU vrtací kladiva, příslušenství
29	Příslušenství k vrtačkám
30	Vrtací kladiva
31	Vrtací, bourací a demoliční kladiva
32	Drážkovací frézy, řezačky
33	Řezačka, míchadlo, dvoukotoučové brusky
34	Dvoukotoučové brusky, víceúčelová bruska
35	Pracovní rukavice, reklamní předměty

Dílna a garáž

37	Kompresory
40	Oleje
41	Stříkací pistole a příslušenství ke kompresorům
42	Hadice, stříkací sada, pneumatické brusky, příslušenství
43	Sponkovačky, hřebíkovačka, utahovačka, stříkací pistole
44	Plastové boxy s organizérem
45	Plastová boxy, organizéry
46	GadGet – ruční nářadí
48	Worksite – ruční nářadí
52	Gola sady, profi sady nářadí, sady hrotů
53	Sady hlavic, sady šroubováků, sponkovací pistole, sponkovací kladivo, svěrka, sada dlát, hoblice
54	Pojízdné lehátka, plachty, upínací pásy
55	Průmyslové vysavače, tlakové myčky
55	Manipulační technika, zajišťovací sloupky, řetězové kladkostroje, naviják, ráčnová kladka
57	Lanové navijáky, hydraulické rozpínáky a zvedáky
58	Hydraulické zvedáky, hydraulický jeřáb, dílenské lisy

Tvářecí technika

60	Dílenské hydraulické lisy, děrovačka
61	Lisy, ohýbačky trubek, závitofez
62	Pákové nůžky, ohýbačka, obrubovací stroj
63	Ohýbačky, zakružovačka, trojkombinace



Zahradní technika

Robotická sekačka, aku sekačka, el. sekačka	65
Aku strunové sekačky, plotostřihy, nůžky, sekačka	66
Aku fukar, vysavač, motorový vrták, ostříčka řetězů, ponorná čerpadla	67
Křovinořezy	68
Křovinořezy, zametač, kultivátor, fukar, pila	69
Pila na palivové dřevo, zahradní drtič	70
Štípačky na dřevo	71

Svářecí a nabíjecí technika

MMA svářecí transformátory a invertory	73
Svářecí zařízení MIG-MAG	74
Svářecí zařízení DIGITAL TIG	76
Invertory TIG, plazmové invertory	77
Odporová svářecí zařízení, svářecí kukly	78
Příslušenství, nabíjecí zdroje - rozdělení	79
Nabíjecí zdroje	80
Nabíjecí zdroje se startováním	81

Dřevoobráběcí stroje

Kombi a pásové brusky	84
Dlabačky	87
Hoblovky s protahem	88
Kotoučové a formátovací pily	90
Pilové kotouče	92
Sukovací vrtačky	93
Truhlářské frézky	94
Pásové pily na dřevo	96
Soustruhy na dřevo, sada dlát	97
Odsavače prachu	98

Kovoobráběcí stroje

Pásové pily na kov	101
Pásové pily na kov pro průmysl	105
Radiální vrtačky	107
Oleje	109
Stolní a sloupové vrtačky	110
Průmyslová vrtačka a závitořez	112
Strojní vrtačky s autopuskem	113
Univerzální frézky	114
Nástrojářská frézka	123
Kombi soustruhy	125
Stolní a univerzální soustruhy	127
Univerzální soustruhy s digitálním odměřováním	131
Brusky na plocho	141
Bruska na kulato	142
Ostříčky nástrojů	143
Srážec hran, ostříčka nástrojů, ostříčka kotoučů	144
Dvoukotoučová bruska, frekvenční měniče a opěrné stojany	145
Příslušenství	146
Bohler	151

Měřicí technika

Digitální sklonoměr, výškoměr, úchylkoměr, ...	154
Posuvná měřítka, hloubkoměry, ...	155

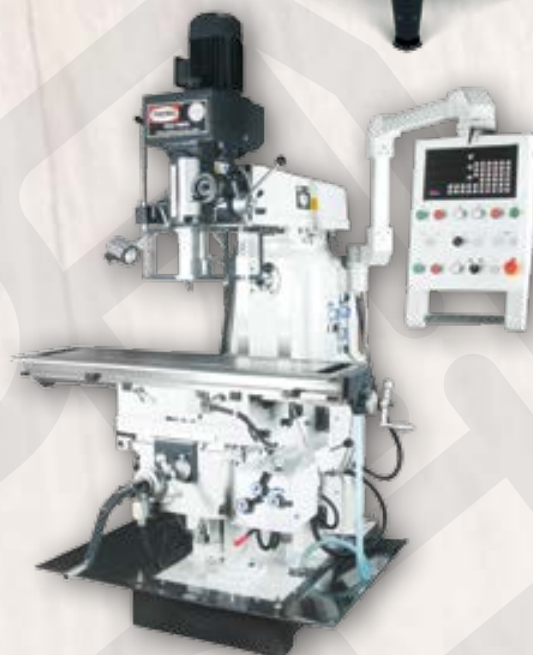



519,-

Opalovací pistole **HTG145**

Příkon	2 000 W/230 V
Hmotnost	0,75 kg
Poloha 1	
Rychlost vzduchu	300 l/min.
Teplota vzduchu	350°C
Poloha 2	
Rychlost vzduchu	500 l/min.
Teplota vzduchu	550°C

obj. číslo 25000145

Základní příslušenství:
 redukcující nástavec
 rozšiřující nástavec
 reflektorový nástavec
 nástavec na ochranu skla



1 049,-

Opalovací pistole **HAM1015**

Příkon	2 000 W/230 V
Hmotnost	0,62 kg
Poloha 1.:	
rychlost vzduchu	300 l/min.
teplota vzduchu	450 °C
Poloha 2.:	
rychlost vzduchu	500 l/min.
teplota vzduchu	600 °C
dodáváno v kufru	ano

obj. číslo HAM1015

Základní příslušenství:
 redukcující nástavec
 rozšiřující nástavec
 kufr



1 490,-

Opalovací pistole **HAM1017P**

Příkon	2 000 W/ 230 V
Hmotnost	0,9 kg
Poloha 1.:	
rychlost vzduchu	250 l/min.
teplota vzduchu	50°
Poloha 2.:	
rychlost vzduchu	250 l/min.
teplota vzduchu	50° - 450°C
Poloha 3.:	
rychlost vzduchu	500 l/min.
teplota vzduchu	90° - 600°C

obj. číslo HAM1017P

VÝHODY: 3m gumový kabel,
 kontrola teploty nastavitelná
 kolečkem, keramické části,
 kontrola před přehřátím



949,-

Elektrická pájka **SGM1001**

Trafopájka	100 W/230 V
Hrotová pájka	30 W
Max. teplota hrotu	500 °C
Odsávačka cínu	
Držák plošných spojů	
Lupa	
Hmotnost	2,2 kg

obj. číslo SGM1001

Zvláštní příslušenství:
 pájecí smyčky (10 ks)
 obj. číslo 60000100 59,-

pájecí cín Ø 1 mm,
 hmotnost 200 g
 obj. číslo 06009946 229,-



1 290,-

Plynová pájka **SGM1006**

Pracovní teplota	375 °C
Doba chodu na 1 plnění	35 min.
Různé typy hrotů	6 ks
Plnitelné plynem do zapalovačů	

obj. číslo SGM1006

Základní příslušenství:
 Standardní hrot, diagonální
 hrot (3 mm), odrážeč, klíče,
 dlátový hrot (3,5 mm), horký
 nůž, horkovzdušná tryska

VÝHODY: stavitelná délka
 a teplota plamene, výměnné
 pracovní hroty, pájení elek-
 trických spojů





Zvláštní příslušenství:
tavné patrony 7 x 150 mm (6 ks)
obj. číslo GGA1003 45,-
nabíječka
obj. číslo GGA1004 409,-



VÝHODY: rychlost nahřátí - 15 s,
pracovní teplota 170°C, automatické
vypnutí při neaktivitě, měkká rukojeť,
kufr

Aku tavná pistole **GGM1003**

Akumulátor 7,2 V, 1,5 Ah (Li-Ion)
Tavné patrony 7 mm
Doba nabíjení 1 hod.
Hmotnost 0,28 kg

obj. číslo GGM1003



1 090,-



Příslušenství:
Přídavná rukojeť, klíč, kryt
kotouče

VÝHODY: aretace vřetene,
nastavitelný kryt, 2 polohy
rukojeti

Úhlová bruska **AG526**

Příkon 710 W/230 V
Otáčky 11 500/min.
Průměr kotouče 115 mm
Závít na vřetenu M14
Dodáváno bez kotouče ano
Hmotnost 2 kg

obj. číslo 25000526



799,-



Příslušenství:
Přídavná rukojeť, klíč,
kryt kotouče

VÝHODY:
hliníková převodovková
skříň, aretace vřetene

Úhlová bruska **AG304**

Příkon 900 W/230 V
Otáčky 11 000/min.
Průměr kotouče 125 mm
Závít na vřetenu M14
Dodáváno bez kotouče ano
Hmotnost 2,5 kg

obj. číslo 25000304



890,-



Příslušenství:
Přídavná rukojeť, klíč,
kryt kotouče

VÝHODY:
aretace vřetene,
štíhlé tělo brusky,
3 polohy rukojeti, 3m kabel,
bezpečnostní vypínač,
měkký start

Úhlová bruska **AGM1086**

Příkon 500 W/230 V
Otáčky 11 000/min.
Průměr kotouče 115 mm
Závít na vřetenu M14
Dodáváno bez kotouče ano
Hmotnost 1,94 kg

obj. číslo AGM1086



849,-



Příslušenství:
Přídavná rukojeť, klíč,
kryt kotouče

VÝHODY:
aretace vřetene,
štíhlé tělo brusky,
3 polohy rukojeti, 3m kabel,
bezpečnostní vypínač,
měkký start

Úhlová bruska **AGM1087**

Příkon 880 W/230 V
Otáčky 11 000/min.
Průměr kotouče 125 mm
Závít na vřetenu M14
Dodáváno bez kotouče ano
Hmotnost 2,5 kg

obj. číslo AGM1087



949,-





1 290,-

Úhlová bruska **AGM1067P**

Příkon	750 W/ 230 V
Otáčky	11 000/min.
Průměr kotouče	115 mm
Závít na vřetenu	M14
Dodáváno bez kotouče	ano
Hmotnost	2,28 kg

obj. číslo AGM1067P



Příslušenství:
Přídavná rukojeť,
klíč, kryt kotouče



VÝHODY: antivibrační rukojeť, aretace vřetene, štíhlé tělo brusky, 3 polohy rukojeti



1 690,-

Úhlová bruska **AGM1095P**

Příkon	950 W/230 V
Otáčky	11 000/min.
Průměr kotouče	125 mm
Závít na vřetenu	M14
Dodáváno bez kotouče	ano
Hmotnost	2,1 kg

obj. číslo: AGM1095P



Příslušenství:
Přídavná rukojeť,
klíč, kryt kotouče



VÝHODY: 3m gumový kabel, zámeček vřetene, nastavitelný kryt



1 190,-

Úhlová bruska **AG180**

Příkon	1 100 W/230 V
Otáčky	11 000/min.
Ø kotouče	125 mm
Závít na vřetenu	M14
Dodáváno bez kotouče	ano
Hmotnost	3 kg

obj. číslo 25000180



Příslušenství:
Přídavná rukojeť,
kryt kotouče, klíč



VÝHODY: hliníková převodková skříň, aretace vřetene, obouruční uchopení



2 390,-

Úhlová bruska **AGM1096P**

Příkon	1 400 W/230 V
Otáčky	9 300/min.
Průměr kotouče	125 mm
Závít na vřetenu	M14
Dodáváno bez kotouče	ano
Hmotnost	3,9 kg

obj. číslo: AGM1096P



Příslušenství:
Přídavná rukojeť,
klíč, kryt kotouče



VÝHODY: 3m gumový kabel, bezpečnostní vypínač, zámeček vřetene, nastavitelný kryt



2 190,-

Úhlová bruska **AGM1088**

Příkon	2 500 W/230 V
Otáčky	6 500/min.
Ø kotouče	230 mm
Závít na vřetenu	M14
Dodáváno bez kotouče	ano
Hmotnost	5 kg

obj. číslo AGM1088



Příslušenství:
Přídavná rukojeť,
klíč, kryt kotouče



VÝHODY: měkký start, aretace vřetene, nastavitelný kryt



Příslušenství:
Přídavná rukojeť,
klíč, kryt kotouče

VÝHODY: 3m gumový
kabel, bezpečnostní vypínač,
zámek vřetene, měkký start,
nastavitelný kryt

Úhlová bruska **AGM1098P**

Příkon 2 400 W/230 V
Otáčky 6 500/min.
Průměr kotouče 230 mm
Závit na vřetenu M14
Dodáváno bez kotouče ano
Hmotnost 6,7 kg

obj. číslo: **AGM1098P**



3 990,-



Příslušenství:
Klíč, řezný kotouč

VÝHODY: tuhý podstavec,
aretace vřetene, rychloupínací
svěrák, nastavitelný doraz,
vysoká řezná kapacita, 4m
gumový kabel

Rozbrušovací pila **COM1007P**

Příkon 2 300 W/230 V
Otáčky 3 900/min.
Ø kotouče 355 mm
Průměr díry 25,4 mm
Hmotnost 15,8 kg

obj. číslo **COM1007P**



5 990,-



Tabulka prořezů COM1007P	
Max. řezná kapacita 90° □	115 x 125 mm
Max. řezná kapacita 90° □	135 x 135 mm
Max. řezná kapacita 90° ○	ø 125 mm
Max. řezná kapacita 45° □	110 x 102 mm
Max. řezná kapacita 45° □	110 x 110 mm
Max. řezná kapacita 45° ○	ø 110 mm

Zvláštní příslušenství:
350 x 3,8 x 25,4 ocel, litina (dlouhá životnost) **obj. č. 60350253 340,-**
350 x 4 x 25,4 ocel, litina **obj. č. 60350252 240,-**
350 x 4 x 25,4 litina, kámen **obj. č. 60350251 280,-**



Zvláštní příslušenství:
brusný papír na suchý zip (Ø 180)
zr. 40 **obj. č. 60180040 45,-**
zr. 80 **obj. č. 60180080 45,-**
zr. 120 **obj. č. 60180120 45,-**
sada leštících kotoučů (5 ks)
2 ks vlna, 2 ks froté, 1 ks molitan
obj. č. AGA1023 490,-

VÝHODY: regulace otáček,
bezpečnostní vypínač

Elektrická leštička **EP122**

Příkon 1 400 W/230 V
Otáčky 0 - 3 000/min.
Ø kotouče 180 mm
Závit na vřetenu M14
Aretace vřetene ano
Hmotnost 3,4 kg

obj. číslo **25000122**



1 990,-

• plynulá regulace



Zvláštní příslušenství:
brusný papír na suchý zip (Ø 180)
zr. 40 **obj. č. 60180040 45,-**
zr. 80 **obj. č. 60180080 45,-**
zr. 120 **obj. č. 60180120 45,-**
sada leštících kotoučů (5 ks)
2 ks vlna, 2 ks froté, 1 ks molitan
obj. č. AGA1023 490,-



Příslušenství:
taška, klíč,
kotouč - vlna,
nylon, molitan

Elektrická leštička **AGM1084P**

Příkon 1400 W/230 V
Otáčky 1 000 - 3 300/min.
Ø kotouče 180 mm
Závit vřetene M14
Aretace vřetene ano
Hmotnost 3,3 kg

obj. číslo **AGM1084P**

VÝHODY: 4m gumový kabel,
regulace otáček, bezpečnostní vypínač



3 990,-

• plynulá regulace



Řezné kotouče

Parametr/typ											
Rozměr kotouče mm	115 x 1,0 x 22,2	115 x 1,6 x 22,2	125 x 1,0 x 22,2	125 x 1,6 x 22,2	150 x 1,6 x 22,2	115 x 2,0 x 22,2	125 x 2,0 x 22,2	150 x 2,0 x 22,2	180 x 2,0 x 22,2	230 x 2,0 x 22,2	
Materiál	ocel, nerez	ocel, nerez	ocel, nerez	ocel, nerez	ocel, nerez	ocel	ocel	ocel	ocel	ocel	
Typ	41	41	41	41	41	41	41	41	41	41	
Připustné otáčky /min.	13 300	13 300	12 250	12 250	8 500	13 300	12 250	10 200	8 500	6 500	
Balení ks	10	10	10	10	10	10	10	10	10	10	
Objednáací číslo	60011510	60011516	60012510	60012516	60015016	60022520	60012520	60015020	60018020	60023020	
Cena/balení	185,-	195,-	210,-	230,-	300,-	185,-	195,-	210,-	230,-	320,-	

Řezné kotouče

Parametr/typ			
Rozměr kotouče mm	350 x 3,8 x 25,4	350 x 4 x 25,4	350 x 4 x 25,4
Materiál	ocel, litina (dlouhá životnost)	ocel, litina	kámen, litina
Typ	41	41	41
Připustné otáčky /min.	6 650	6 650	6 650
Balení ks	1	1	1
Objednáací číslo	60350253	60350252	60350251
Cena/balení	340,-	240,-	280,-



Řezný kotouč



Brusný kotouč

* Brusné kotouče

Parametr/typ		
Rozměr kotouče mm	180 x 6 x 22,2	230 x 6,0 x 22,2
Materiál	ocel	ocel
Typ	27	27
Připustné otáčky /min.	8 500	6 500
Balení ks	5	5
Objednáací číslo	60018065	60023065
Cena/balení	290,-	415,-

* Rozšířený sortiment

Lamelové kotouče

Parametr/typ													
Rozměr kotouče mm	115 x 22,2	115 x 22,2	115 x 22,2	115 x 22,2	125 x 22,2	125 x 22,2	125 x 22,2	125 x 22,2	125 x 22,2	150 x 22,2	150 x 22,2	150 x 22,2	150 x 22,2
Zrnitost	40	60	80	120	40	60	80	120	40	60	80	120	
Materiál	bavlna, zirkon	bavlna, zirkon	bavlna, zirkon	bavlna, zirkon	bavlna, zirkon	bavlna, zirkon	bavlna, zirkon	bavlna, zirkon	bavlna, zirkon	bavlna, zirkon	bavlna, zirkon	bavlna, zirkon	bavlna, zirkon
Typ	šikmý T29	šikmý T29	šikmý T29	šikmý T29	šikmý T29	šikmý T29	šikmý T29	šikmý T29	šikmý T29	šikmý T29	šikmý T29	šikmý T29	šikmý T29
Připustné otáčky /min.	13 300	13 300	13 300	13 300	12 250	12 250	12 250	12 250	10 200	10 200	10 200	10 200	10 200
Balení ks	10	10	10	10	10	10	10	10	10	10	10	10	10
Objednáací číslo	60011540	60011560	60011580	600115120	60012541	60012560	60012580	600125121	60015040	60015060	60015080	60150120	
Cena/balení	456,-	456,-	456,-	456,-	528,-	528,-	528,-	528,-	792,-	792,-	792,-	792,-	

Diamantové řezné TURBO kotouče

Parametr/typ					
Rozměr diamantu mm	2 x 7	2 x 7	2 x 7	2 x 7	2 x 7
Průměr kotouče mm	115	125	150	180	230
Tloušťka mm	1,3	1,4	1,5	1,7	1,9
Upínací otvor mm	22,20	22,20	22,20	22,20	22,20
Připustné otáčky /min.	13 300	13 300	12 250	12 250	8 500
Balení ks	1	1	1	1	1
Objednáací číslo	60115200	60125200	60150200	60180200	60230200
Cena/balení	109,-	119,-	189,-	279,-	419,-

Diamantové řezné kotouče segmentové

Parametr/typ					
Rozměr diamantu mm	2 x 7 x 31	2 x 7 x 31	2 x 7 x 31	2 x 7 x 33	2 x 7 x 38
Průměr kotouče mm	115	125	150	180	230
Tloušťka mm	1,2	1,3	1,4	1,5	1,7
Upínací otvor mm	22,20	22,20	22,20	22,20	22,20
Připustné otáčky /min.	13 300	13 300	12 250	12 250	8 500
Balení ks	1	1	1	1	1
Objednáací číslo	60115000	60125000	60150000	60180000	60230000
Cena/balení	99,-	109,-	179,-	269,-	409,-



Brusný kotouč lamelový



Řezný kotouč



Diamantový kotouč segmentový



Diamantový kotouč řezný TURBO



Diamantový kotouč celoobvodový

Diamantové řezné kotouče celoobvodové

Parametr/typ		*	*	*	*	*
Rozměr diamantu mm	1,5 x 7,0	1,8 x 5	1,5 x 7,0	1,8 x 5	2,0 x 7,0	2,2 x 7,0
Průměr kotouče mm	115	115	125	125	150	180
Tloušťka mm	1,0	1,0	1,0	1,0	1,2	1,3
Upínací otvor mm	22,20	22,20	22,20	22,20	22,20	22,20
Připustné otáčky /min.	13 300	13 300	13 300	13 300	12 250	12 250
Balení ks	1	1	1	1	1	1
Objednáací číslo	60115100	06115222	60125100	06125222	60150100	60180101
Cena/balení	89,-	59,-	99,-	69,-	159,-	249,-

* Rozšířený sortiment

Kartáče pro úhlovou brusku

Parametr/typ			
Rozměr kartáče mm	65	75	80
Materiál	copánkový drát	vlnitý drát	copánkový drát
Typ	hrníček	hrníček	hrníček
Připustné otáčky /min.	11 000	11 000	11 000
Balení ks	1	1	1
Objednáací číslo	60017007	60017009	60017008
Cena/balení	80,-	80,-	90,-





FERM
POWER TOOLS

Zvláštní příslušenství:

brusný papír na suchý zip
Δ90 mm
zr. 40 **obj. č. 62494040 12,-**
zr. 60 **obj. č. 62494060 12,-**
zr. 80 **obj. č. 62494080 12,-**
zr. 100 **obj. č. 62494100 12,-**
zr. 120 **obj. č. 62494120 12,-**

Základní příslušenství:

6 ks brusný papír na suchý zip
zip zr. 80, nástavce na odsávání

3
ROKY
záruka

Delta bruska **DSM1009**

Příkon 280 W/230 V
Pracovní plocha 90 x 90 x 90 mm
Otáčky 6 000 - 10 000/min.
Nástavec odsávání prachu ano
Plynulá regulace ano
Brusný papír na suchý zip ano
Hmotnost 1,7 kg

obj. číslo DSM1009



949,-

• plynulá regulace



FERM
POWER TOOLS

Zvláštní příslušenství:

brusný papír na suchý zip
zr. 40 **obj. č. 62200040 16,-**
zr. 60 **obj. č. 62200060 16,-**
zr. 80 **obj. č. 62200080 16,-**
zr. 100 **obj. č. 62200100 16,-**
zr. 120 **obj. č. 62200120 16,-**

**Základní příslušenství:**

5 + 5 ks brusný papír na suchý zip
zr. 80, 120, vak na odsávání

3
ROKY
záruka

Vibrační bruska **PSM1013**

Příkon 220 W/230 V
Pracovní plocha 145 x 145 x 88 mm
Otáčky 13 000/min.
Odsávání prachu ano
Brusný papír na suchý zip ano
Hmotnost 2,25 kg

obj. číslo PSM1013



1 190,-



FERM
REGULAR

Zvláštní příslušenství:

brusný papír 93 x 230 mm
zr. 40 **obj. č. 60093040 10,-**
zr. 60 **obj. č. 60093060 10,-**
zr. 80 **obj. č. 60093080 8,-**
zr. 100 **obj. č. 60093100 8,-**
zr. 120 **obj. č. 60093120 8,-**

2
ROKY
záruka

Vibrační bruska **PSM1027**

Příkon 135 W/230 V
Pracovní plocha 90 x 187 mm
Otáčky 13 000/min.
Hmotnost 1,3 kg

obj. číslo PSM1027



649,-

VÝHODY: nástavec odsávání prachu,
3m kabelu, brusný papír na suchý zip a úchyty



WORKSITE
POWER TOOLS

Zvláštní příslušenství:

brusný papír 93 x 230 mm
zr. 40 **obj. č. 60093040 10,-**
zr. 60 **obj. č. 60093060 10,-**
zr. 80 **obj. č. 60093080 8,-**
zr. 100 **obj. č. 60093100 8,-**
zr. 120 **obj. č. 60093120 8,-**

2
ROKY
záruka

Vibrační bruska **FSD146**

Příkon 200 W/230 V
Pracovní plocha 92 x 187 mm
Otáčky 11 000/min.
Hmotnost 1,56 kg

obj. číslo 25000146



890,-

VÝHODY: hliníková základna, měkká rukojeť,
možnost připojení odsávání



FERM
POWER TOOLS

Zvláštní příslušenství:

brusný papír 93 x 230 mm
zr. 40 **obj. č. 60093040 10,-**
zr. 60 **obj. č. 60093060 10,-**
zr. 80 **obj. č. 60093080 8,-**
zr. 100 **obj. č. 60093100 8,-**
zr. 120 **obj. č. 60093120 8,-**
brusný papír na suchý zip
8 děr, 93 x 190 mm
zr. 40 **obj. č. 60094040 15,-**
zr. 60 **obj. č. 60094060 14,-**
zr. 80 **obj. č. 60094080 14,-**
zr. 100 **obj. č. 60094100 14,-**
zr. 120 **obj. č. 60094120 14,-**

3
ROKY
záruka

Vibrační bruska **PSM1024**

Příkon 180 W/230 V
Otáčky 12 000/min.
Pracovní plocha 90 x 187 mm
Nástavec odsávání prachu ano
Brusný papír na suchý zip a úchyty ano
Litinová brusná deska ano
Hmotnost 1,6 kg

obj. číslo PSM1024



1 490,-

Základní příslušenství: 5 + 5 ks brusný papír na suchý zip zr. 80, 120, nástavec odsávání prachu

Vibrační bruska **PSM1029P**

Příkon	300 W/230 V
Pracovní plocha	93 x 185 mm
Otáčky	13 000/min.
Hmotnost	1,7 kg

obj. číslo PSM1029P



1 990,-
~~2 190,-~~

Zvláštní příslušenství:

brusný papír 93 x 230 mm	
zr. 40	obj. č. 60093040 10,-
zr. 60	obj. č. 60093060 10,-
zr. 80	obj. č. 60093080 8,-
zr. 100	obj. č. 60093100 8,-
zr. 120	obj. č. 60093120 8,-

brusný papír na suchý zip
8 děr, 93 x 190 mm

zr. 40	obj. č. 60094040 15,-
zr. 60	obj. č. 60094060 14,-
zr. 80	obj. č. 60094080 14,-
zr. 100	obj. č. 60094100 14,-
zr. 120	obj. č. 60094120 14,-

VÝHODY: hliníková brusná deska, odsávací vak,
dvouzónová ergonomická rukojeť s měkkým povrchem



2 290,-

Vibrační bruska **WU645**

Příkon	240 W/230 V
Pracovní plocha	103 x 110 mm
Otáčky	15 000/min.
Krok vibrace (zdvih)	1,6 mm
Regulace otáček	ne
Hmotnost	1,2 kg

obj. číslo 45064500

Zvláštní příslušenství:

brusný papír	
6 děr, 115 x 140 mm	
zr. 40	obj. č. 60104040 29,-
zr. 60	obj. č. 60104060 29,-
zr. 80	obj. č. 60104080 29,-
zr. 100	obj. č. 60104100 29,-
zr. 120	obj. č. 60104120 29,-

VÝHODY: hliníková brusná deska,
odsávací vak, dvouzónová ergo
rukojeť s měkkým povrchem, brzda
rotace, kolébkový přepínač
s protiprachovým krytem



1 290,-

Excentrická bruska **OSD121**

Příkon	300 W/230 V
Pracovní plocha	Ø 125 mm
Otáčky	12 000/min.
Hmotnost	2 kg

obj. číslo 25000124

Zvláštní příslušenství:

brusný papír na suchý zip	
Ø 125 mm	
zr. 40	obj. č. 60126040 15,-
zr. 60	obj. č. 60126060 15,-
zr. 80	obj. č. 60126080 15,-
zr. 100	obj. č. 60126100 15,-
zr. 120	obj. č. 60126120 15,-



1 490,-

Excentrická bruska **ESM1010**

Příkon	430 W/230 V
Pracovní plocha	125 mm
Otáčky	5 000 - 13 000/min.
Odsávání prachu	ano
Plynulá regulace	ano

obj. číslo ESM1010

VÝHODY: el. brusná deska se suchým zipem,
odsávací vak, ergonomická rukojeť s měkkým
povrchem, plynulá regulace chodu, 3m kabelu

Zvláštní příslušenství:

brusný papír na suchý zip	
Ø 125 mm	
zr. 40	obj. č. 60126040 15,-
zr. 60	obj. č. 60126060 15,-
zr. 80	obj. č. 60126080 15,-
zr. 100	obj. č. 60126100 15,-
zr. 120	obj. č. 60126120 15,-

Příslušenství:

Odsávací nádoba,
6 ks brusných papírů
2 ks - 60, 2 ks - 80, 2 ks - 120



**Zvláštní příslušenství:**

brusný papír na suchý zip
 Ø 125 mm
 zr. 40 **obj. č. 60651040 20,-**
 zr. 60 **obj. č. 60651060 20,-**
 zr. 80 **obj. č. 60651080 20,-**
 zr. 100 **obj. č. 60651100 20,-**
 zr. 120 **obj. č. 60651120 20,-**

VÝHODY: redukuje vibrace na polovinu, zvyšuje efektivitu na dvojnásobek, cyklónová technologie bez vaku

Dodáváno s brusným papírem

Excentrická bruska **WU651**

Příkon 300 W/230 V
 Pracovní plocha Ø 125 mm
 Otáčky 5 000 - 12 000/min.
 Průměr kmitu 3 mm
 Odsávání prachu ano
 Plynulá regulace, Systém vibrafree
 Hmotnost 1,5 kg

obj. číslo 45165100

4 990,-



**JEDINEČNÁ
NA TRHU**

**Zvláštní příslušenství:**

brusný pás 75 x 533 mm
 zr. 40 **obj. č. 60750040 35,-**
 zr. 60 **obj. č. 60750060 35,-**
 zr. 80 **obj. č. 60750080 30,-**
 zr. 100 **obj. č. 60750100 30,-**
 zr. 120 **obj. č. 60750120 30,-**

VÝHODY: ergonomický tvar, el. regulace otáček, rychlá výměna pásu

Pásová bruska **BSD134**

Příkon 1 010 W/230 V
 Rychlost pásu 120 - 380 m/min.
 Rozměry brusného pásu 75 x 533 mm
 Rozměr brusné plochy 95 x 170 mm
 Hmotnost 4 kg
 Odsávání prachu ano

obj. číslo 25000134

1 990,-

**Zvláštní příslušenství:**

brusný pás 75 x 533 mm
 zr. 40 **obj. č. 60750040 35,-**
 zr. 60 **obj. č. 60750060 35,-**
 zr. 80 **obj. č. 60750080 30,-**
 zr. 100 **obj. č. 60750100 30,-**
 zr. 120 **obj. č. 60750120 30,-**

VÝHODY: 3m kabelu, rychlá výměna pásu

Pásová bruska **BSM1024**

Příkon 950 W/230 V
 Rychlost pásu 380 m/min.
 Rozměr brusného pásu 75 x 533 mm
 Rozměr brusné plochy 76 x 135 mm
 Odsávání prachu ano
 Hmotnost 3,7 kg

obj. číslo BSM1024

1 590,-

**Zvláštní příslušenství:**

brusný pás 75 x 533 mm
 zr. 40 **obj. č. 60750040 35,-**
 zr. 60 **obj. č. 60750060 35,-**
 zr. 80 **obj. č. 60750080 30,-**
 zr. 100 **obj. č. 60750100 30,-**
 zr. 120 **obj. č. 60750120 30,-**

Základní příslušenství:
 3 ks brusný pás na suchý zip
 zr. 60, 80, 120

Pásová bruska **BSM1021**

Příkon 950 W/230 V
 Rychlost pásu 220-350 m/min.
 Rozměry brusného pásu 76 x 533 mm
 Rozměr brusné plochy 76 x 135 mm
 Hmotnost 4,8 kg
 Odsávání prachu ano
 Snadná a rychlá výměna pásu do 10 vteřin

obj. číslo BSM1021

2 890,-



• možnost uchycení k pracovní desce

**Zvláštní příslušenství:**

brusný pás 75 x 533 mm
 zr. 40 **obj. č. 60750040 35,-**
 zr. 60 **obj. č. 60750060 35,-**
 zr. 80 **obj. č. 60750080 30,-**
 zr. 100 **obj. č. 60750100 30,-**
 zr. 120 **obj. č. 60750120 30,-**

VÝHODY: hliníková brusná deska, systém vystředění pásu, přídavná rukojeť, odsávací vak, ergonomická rukojeť s měkkým povrchem, rychlovýměna pásu

Pásová bruska **WU663**

Příkon 1 050 W/230 V
 Rychlost pásu 220 - 450 m/min.
 Rozměry brusného pásu 76 x 533 mm
 Rozměr brusné plochy 76 x 135 mm
 ano
 Hmotnost 4,5 kg

obj. číslo 45000633

6 990,-





2 190,-

Elektrický pilník **EFM1001**

Příkon	400 W/230 V
Rychlost pásu	1 070 - 1 650/min.
Rozměry brusného pásu	455 x 8 (13) mm
Hmotnost	2,7 kg
Vybaveno třemi ramínky pro různá použití	ano
S odsáváním prachu	ano

obj. číslo EFM1001

Zvláštní příslušenství:

brusný pás 10 x 455 mm
set 2 ks G40, 3 ks G80, 3 ks G120
obj. č. EFA1003 189,-
brusný pás 13 x 455 mm
set 2 ks G40, 3 ks G80, 3 ks G120
obj. č. EFA1004 199,-



2 ks brusný pás zr. 40 - 8 mm, 2 ks brusný pás zr. 40 - 13 mm, 2 ks brusný pás zr. 80 - 8 mm, 2 ks brusný pás zr. 80 - 13 mm, 2 ks brusný pás zr. 120 - 8 mm, 2 ks brusný pás zr. 120 - 13 mm, 1 ks brusné ramínko 8 mm, 1 ks brusné ramínko 13 mm, 1 ks zalomené ramínko 13 mm, vak odsávání s nástavcem

Základní příslušenství:

1 590,-

Aku přímá bruska **CTM1016**

Akumulátor	12 V, 1,5 Ah (Li-Ion)
Otáčky	3 000 - 20 000/min.
Doba nabíjení	3 - 5 hod.
Hmotnost	1,17 kg

obj. číslo CTM1016

Příslušenství:

baterie, 43 ks příslušenství,
kleština pr. 2,4 mm - 3,2 mm, klíč,
nabíječka

VÝHODY: Li-Ion baterie,
el. regulace otáček, měkká rukojeť,
aretace vřetene, kufr



1 049,-

Přímá bruska **CTM1010**

Příkon	160 W/230 V
Otáčky	15 000 - 35 000/min.
Upínací Ø	2,4 + 3,2 mm
Hmotnost	2,4 kg
Stojan	ano
Ohebná hřídel	ano

obj. číslo

CTM1010



890,-

Přímá bruska **CTM1012**

Příkon	160 W/230 V
Otáčky	15 000 - 35 000/min.
Upínací Ø	2,4 + 3,2 mm
Hmotnost	2 kg
Stojan	ne
Ohebná hřídel	ne

obj. číslo

CTM1012

Sady příslušenství **k přímým bruskám**

209,-

obj. číslo CTA1008

40 ks příslušenství

obj. číslo CTA1007

100 ks příslušenství



390,-





FERM
POWER SINCE 1977



Zvláštní příslušenství:
pilové listy

10 z/1" 12 ks
obj. č. 60430011 290,-
15 z/1" 12 ks
obj. č. 60430016 290,-
25 z/1" 12 ks
obj. č. 60430027 290,-

Základní příslušenství:
10 ks pilové listy

Lupínková pila **SSM1005**

Příkon 90 W/230 V
Otáčky 1 440/min.
Vyložení ramene 400 mm
Prořez 90° 40 mm
Prořez 45° 10 mm
Dodáváno s pilovými listy a paralelním pravítkem
Vybaveno funkcí ofuku ano
Hmotnost 14,5 kg

obj. číslo SSM1005



3 190,-



FERM
POWER SINCE 1977



Příslušenství:
baterie, pilový list na dřevo,
pilový list na kov, nabíječka

Zvláštní příslušenství:
FJB-10
profi 10 pilových listů
obj. č. JSA1004 209,-



Aku přímočará pila **JSM1026**

Akumulátor 12 V, 1,5 Ah (Li-Ion)
Doba nabíjení 3 - 5 hod.
Otáčky 2 100/min.
Max. prořez dřevo 25 mm
Max. prořez kov 4 mm
Max. prořez plast 5 mm
Pohyb pilového listu 12 mm
Hmotnost 2,1 kg

obj. číslo JSM1026

VÝHODY: kufr, měkká rukojeť, rychlá výměna plátku



1 690,-



WORKSITE
Tools & Equipment



Příslušenství:
přípoj na odsávání prachu,
uhlíky, 2x pilový list

Zvláštní příslušenství:
FJB-10
profi 10 pilových listů
obj. č. JSA1004 209,-



Přímochará pila **JS147**

Příkon 400 W/230 V
Počet kmitů 500 - 3 000/min.
Max. prořez dřevo 55 mm
Max. prořez kov 6 mm
Nastavení úhlu 0 - 45°
Přípoj na odsávání prachu ano
Hmotnost 1,8 kg

obj. číslo 25000147

VÝHODY: el. regulace otáček



890,-



FERM
POWER SINCE 1977
PROFESSIONAL



VÝHODY:
3 pozice nastavení, nastavení
úhlu, 3m gumový kabel,
2 kusy pilových listů, kufr

Zvláštní příslušenství:
FJB-10
profi 10 pilových listů
obj. č. JSA1004 209,-



Přímochará pila **JSM1028P**

Příkon 450 W/230 V
Otáčky 0 - 3 400/min.
Max. prořez dřevo 65 mm
Max. prořez kov 6 mm
Max. prořez plast 8 mm
Nastavení úhlu 0 - 45°
Pohyb pilového listu 12 mm
Hmotnost 2,1 kg

obj. číslo JSM1028P

Příslušenství:
kufr, pilové listy



1 890,-



FERM
POWER SINCE 1977
REGULAR



Příslušenství:
paralelní vodítko, přípoj
na odsávání prachu, 4 ks
pilových listů

Zvláštní příslušenství:
FJB-10
profi 10 pilových listů
obj. č. JSA1004 209,-



Přímochará pila **JSM1023**

Příkon 570 W/230 V
Počet kmitů 500 - 3 000/min.
Max. prořez dřevo 70 mm
Max. prořez kov 10 mm
Nastavení úhlu 0 - 45°
Hmotnost 2,4 kg

obj. číslo JSM1023

VÝHODY: el. regulace otáček,
3m kabelu, 4 polohy předkmitu



1 049,-

Dodáváno včetně
4 pilových listů



1 690,-

Dodáváno včetně
3 pilových listůPřímočará pila **JSM1014**

Příkon	710 W/230 V
Počet kmitů	800 - 3 000/min.
Max. prořez dřeva	110 mm
Nastavení úhlů	0 - 45°
Přípoj na odsávání prachu	ano
4 polohy předkmitu	ano
Paralelní vodičko, hliníková základna	
Hmotnost	2,6 kg

obj. číslo JSM1014

Zvláštní příslušenství:
FJB-10
profi 10 pilových listů
obj. č. JSA1004 209,-



3 390,-

Přímočará pila **JSM1025P**

Příkon	750 W/230 V
Počet kmitů	600 - 2 800/min.
Max. prořez dřeva	110 mm
Max. prořez kov	10 mm
Nastavení úhlu	0-45°
Hmotnost	3,25 kg

obj. číslo JSM1025P

VÝHODY: 4m gumového kabelu, 4 polohy předkmitu, dodáváno v kufru, el. regulace otáček, zámek na přepínači, možnost zapnutí ofuku pracovního prostoru

Příslušenství:
1ks pilového listu,
paralelní pravítko, uhlíky

Zvláštní příslušenství:
FJB-10
profi 10 pilových listů
obj. č. JSA1004 209,-



4 690,-

Přímočará pila **WU462**

Příkon	650 W/230 V
Počet kmitů	500 - 3 000/min.
Max. prořez dřeva	100 mm
Max. prořez kov	10 mm
Nastavení úhlů	0 - 45°
Přípoj na odsávání prachu	ano
4 polohy předkmitu	ano
Paralelní vodičko	ano
Hmotnost	2,5 kg

obj. číslo 45046200

Zvláštní příslušenství:
FJB-10
profi 10 pilových listů
obj. č. JSA1004 209,-

VÝHODY: nastavitelné polohy předkmitu, ergonomická rukojeť, vývod na odsávání pilin, plynulá regulace kmitů, aretace spínače, hliníková deska, vodičí paralelní pravítko

Dodáváno včetně
3 pilových listů

1 490,-

Pila ocaska **ERS144**

Příkon	710 W/230 V
Otáčky	0 - 2 500/min.
Zdvih	22 mm
Max. řezná zloušťka	115 mm
Hmotnost	2,56 kg

obj. číslo 25000144

VÝHODY: rychlá výměna nástroje, el. regulace otáček, uhlíky

Příslušenství:
125 mm pilový list na dřevo (10z / 1")
130 mm pilový list na kov (14z / 1")



Zvláštní příslušenství:
9 pilových listů
obj. č. RSA1001 259,-



2 190,-

Pila ocaska **RSM1019**

Příkon	710 W/230 V
Otáčky	0 - 2 800/min.
Max. prořez dřeva	115 mm
Max. prořez plast	115 mm
Max. prořez kov	5 mm
Pohyb pilového listu	20 mm
Hmotnost	2,42 kg

obj. číslo RSM1019

VÝHODY: 3m gumový kabel, rychlá výměna nástroje, el. regulace otáček

Příslušenství:
klíč, 1 ks 130 mm pilový list na dřevo, 1 ks 82 mm pilový list na kov

Zvláštní příslušenství:
9 pilových listů
obj. č. RSA1001 259,-





Zvláštní příslušenství:
9 pilových listů
obj. č. RSA1001 259,-



2+1=3 ROKY

Pila ocaska **WU404**

Příkon 1 200 W/230 V
Otáčky 0 - 3 000/min.
Max. prořez dřevo 275 mm
Max. prořez plast 150 mm
Max. prořez kov 13 mm
Pohyb pilového listu 32 mm
Hmotnost 4,2 kg

obj. číslo 45040400

VÝHODY: nastavitelné polohy předkmitu, ergonomická rukojeť, plynulá regulace kmitů, hliníková převodovka, pryžové čelo, bezklíčová výměna nástroje, variabilní rychlost, antivibrační systém



6 990,-



VÝHODY:
lehká výměna kotouče,
vývod na odsávání pilin

2 ROKY záruka

Okružní pila **CSW174**

Příkon 1 250 W/230 V
Otáčky 5 000/min.
Ø kotouče 185 mm
Max. prořez 90° 65 mm
Max. prořez 45° 44 mm
Nastavení úhlu 0 - 45°
Hmotnost 4,48 kg

obj. číslo 25000174



1 590,-



VÝHODY:
paralelní vodítko,
3m gumový kabel,
zámek vypínače



2 ROKY záruka

Okružní pila **CSM1039**

Příkon 1 200 W/230 V
Otáčky 5 500/min.
Ø kotouče 185 mm
Max. prořez 90° 65 mm
Max. prořez 45° 43 mm
Nastavení úhlu 0 - 45°
Hmotnost 3,7 kg
Dodáváno včetně kotouče ano

obj. číslo CSM1039



1 790,-



VÝHODY:
3m gumový kabel, ergono-
mický design, lehká výměna
kotouče, vývod na odsávání
pilin

Příslušenství:
paralelní vodítko, klíč



2 ROKY záruka

Okružní pila **CSM1041P**

Příkon 1 050 W/230 V
Otáčky 4 900/min.
Ø kotouče 190 mm
Max. prořez 90° 70 mm
Max. prořez 45° 48 mm
Nastavení úhlu 0 - 45°
Hmotnost 3,5 kg
Dodáváno včetně kotouče ano

obj. číslo CSM1041P



2 990,-



Zvláštní příslušenství:

diamantový kotouč G50
obj. číslo CSA1033 319,-
řezný kotouč SK 18z
obj. číslo CSA1034 399,-
řezný kotouč HSS 44z
obj. číslo CSA1035 299,-
řezný kotouč HSS 60z
obj. číslo CSA1036 329,-
řezný kotouč HSS 80z
obj. číslo CSA1037 359,-



3 ROKY záruka

Kompaktní ponorná pila **CSM1038**

Příkon 400 W/230 V
Otáčky 4 200/min.
Nastavitelná hloubka řezu 0 - 12 mm
Ø řezného kotouče 54,8 mm
Hmotnost 3,0 kg

obj. číslo CSM1038

Dodáváno s 1 ks pilový kotouč 18z, 1 ks diamantový kotouč, 1 ks HSS pilový kotouč 44z, 1 ks HSS pilový kotouč 60z, hadice na odsávání, baterie na laser



2 590,-





2 090,-

Frézka na lamely **BJM1009**

Příkon 900 W/230 V
 Otáčky 11 000/min.
 Hloubka řezu 14 mm
 Řezný Ø 100 mm
 Hmotnost 3,3 kg
 Nastavitelný přední štít, indikátor hloubky
 Dodáváno s frézou a prachovým vakem, 50 ks lamel

obj. číslo BJM1009

Zvláštní příslušenství:
 lamelová fréza
 obj. číslo BJA1005 429,-



spojovací lamely
 balení 50 ks
 /typ 20/ 56 x 23 x 4 mm
 obj. číslo BJA1004 119,-



2 790,-

Stolní kotoučová pila **TSM1032**

Příkon 800 W/230 V
 Otáčky 2 950/min.
 Kotouč (24 z) Ø 200 x 16 mm
 Prořez 90° 0 - 45 mm
 Prořez 45° 0 - 27 mm
 Rozměr stolu 500 x 335 mm
 Hmotnost 12,5 kg
 Dodáváno včetně kotouče, ochranných brýlí
 a ucpávek uší.

obj. číslo TSM1032

Stolová pila **TSM1035**

Příkon 1 500 W/230 V
 Ø kotouče 210 x 30 mm
 Počet zubů kotouče 24
 Otáčky 5 000/min.
 Rozsah natočení stolu 0 - 45°
 Odsávání průměr 35 mm
 Pracovní výška 790 mm
 Max. řezná hloubka při 0° 70 mm
 Max. řezná hloubka při 45° 50 mm

obj. číslo TSM1035

VÝHODY: rozšíření na obou stranách stolu, ochrana proti přetížení,
 odsávání prachu, paralelní vedení



4 290,-





Tabulka prořezů		MSM1037
Pokos	Úkos	v x š řezu
90°	90°	55 x 120 mm
45°	90°	32 x 120 mm
90°	45°	55 x 80 mm
45°	45°	32 x 80 mm



Pokosová pila **MSM1037**

Příkon 1 300 W/230V
 Otáčky 4 500/min.
 Kotouč (60 z) Ø 210 x 25,4 mm
 Úhel naklonění ramene 0 - 45°
 Úhel natočení stolu +/- 45°
 Dodáváno včetně kotouče ano
 Laser ano
 Hmotnost 6,3 kg

obj. číslo **MSM1037**



• s laserem

4 190,-



Tabulka prořezů		MSM1035
Pokos	Úkos	v x š řezu
90°	90°	63 x 310 mm
45°	90°	63 x 210 mm
90°	45°	42 x 310 mm
45°	45°	42 x 210 mm



Pokosová pila **MSM1035**

Příkon 1 900 W/230 V
 Otáčky 5 000/min.
 Úhel naklonění ramene 0 - 45°
 Úhel natočení stolu +/- 45°
 Kotouč (24 z) Ø 210 x 30 x 2,8 mm
 Laser ano
 Hmotnost 7,2 kg
 Dodáváno včetně kotouče, ochranných brýlí a ucpávek uší.

obj. číslo **MSM1035**



• s laserem

5 190,-



Tabulka prořezů		MSM1038
Pokos	Úkos	v x š řezu
0°	0°	70 x 310 mm
0°	45°	40 x 310 mm
45°	0°	70 x 210 mm
45°	45°	40 x 210 mm

Příslušenství:
kotouč, klíč, prachový sáček, 2 boční nástavce, baterie pro laser, ucpávky uší, ochranné brýle



Pokosová pila **MSM1038**

Příkon 1900 W/230 V
 Otáčky 4800/min.
 Kotouč - Ø 255 x 30 x 2,8 mm
 Úhel naklonění ramene 0 - 45°
 Úhel naklonění stolu +/- 45°
 Laser ano
 Dodáváno včetně kotouče ano
 Hmotnost 12,6 kg

obj. číslo **MSM1038**



• s laserem

6 490,-



Tabulka prořezů		WU481
Pokos	Úkos	v x š řezu
90°	90°	57 x 154 mm
45°	90°	38,5 x 154 mm
90°	45°	57 x 113,6 mm
45°	45°	38,5 x 113,6 mm



Pokosová pila **WU481**

Příkon 1 800 W/230V
 Otáčky 5 000/min.
 Kotouč (40z) Ø 254 x 30 mm
 Úhel naklonění ramene 0 - 45°
 Úhel natočení stolu +/- 45°
 Dodáváno včetně kotouče ano
 Laser ano
 Hmotnost 15 kg

obj. číslo **45048100**

• s laserem



6 390,-



ZDARMA!
Sada fréz (6 ks)



příslušenství str. 20



Horní fréžka **PRM1015**

Příkon 1 300 W/230 V
 Otáčky 9 000 - 30 000/min.
 Upínací kleština Ø 6 + 8 mm
 Max. frézovaný Ø 30 mm
 Max. hloubka záběru 60 mm
 Aretace vřetena ano
 Hmotnost 4,8 kg
 Přípoj na odsávání prachu ano
 Plynulá regulace ano

obj. číslo **PRM1015**



2 790,-

Horní fréza **WU601.1**

Příkon	1 800 W/230 V
Otáčky	11 500 - 28 000/min.
Upínací kleština	Ø 8 + 12 mm
Max. frézovaný Ø	40 mm
Max. hloubka záběru	55 mm
Hmotnost	4,3 kg
Přípoj na odsávání prachu, plynulá regulace aretace vřetena, soft start	

obj. číslo 45060101

příslušenství str. 20



7 990,-

Stolek pro horní frézu **BX-1**

Rozměr stolu	430 x 440 mm
Výška	295 mm
Hmotnost	6,5 kg

obj. číslo 25000806

1 490,-

- univerzální uchycení
- vhodné pro všechny druhy horních frézek
- po připevnění frézky slouží jako stolní frézka

Stolek pro horní frézu **PRA1011**

Rozměr stolu	455 x 330 mm
Výška	320 mm
Hmotnost	6,4 kg

obj. číslo PRA1011

2 490,-

- vhodné pro horní frézky FERM
- po připevnění frézky slouží jako stolní frézka



Frézy

Jednobřitá
Ø 4 mm

obj. č. 25001904 90,-

Dvoubřitá
Ø 6 mm

obj. č. 25001906 90,-

Sada fréz **FRB-12**Tvrdokov
Ø upínací stopky 8 mm
12 kusů

obj. číslo 06011137



499,-

Sada fréz **FRB-20**Tvrdokov
Ø upínací stopky 8 mm
20 kusů

obj. číslo PRA1008



890,-

Sada fréz **FRB-35**Tvrdokov
Ø upínací stopky 8 mm
35 kusů

obj. číslo 06011141



1 690,-





Zvláštní příslušenství:
sada nožů
obj. č. PPA1003 150,-



VÝHODY: měkká rukojeť

Elektrický hoblík **EPW134**

Příkon 710 W/230 V
Otáčky 16 500/min.
Šířka záběru 82 mm
Hloubka třísky 2 mm
Hmotnost 3,4 kg

obj. číslo 25100134



1 290,-

• oboustranný nůž



Zvláštní příslušenství:
sada nožů
obj. č. PPA1003 150,-



Základní příslušenství:
paralelní pravítko, odsávací vak, řemínek pohonu

Elektrický hoblík **PPM1010**

Příkon 650 W/230 V
Otáčky 16 000/min.
Šířka záběru 82 mm
Hloubka třísky 0 - 2 mm
Stavitelná hloubka hoblování (8 pozic)
Hmotnost 2,8 kg

obj. číslo PPM1010



1 790,-

• oboustranný nůž



Příslušenství:
Paralelní doraz, prachový sáček, klíč, uhlíky, hloubkový doraz

Zvláštní příslušenství:
sada nožů **obj. č. PPA1003 150,-**

Elektrický hoblík **s falcem EPW142**

Příkon 850 W/230 V
Otáčky 16 500/min.
Šířka záběru 82 mm
Max. hloubka hoblování 0 - 3 mm
Hloubka falcování 12,5 mm
Hmotnost 3,5 kg

obj. číslo 25000142



1 890,-

• oboustranný nůž



Příslušenství:
paralelní doraz, klíč, držák na ostření

Zvláštní příslušenství:
sada nožů
obj. č. PPA480361 259,-



VÝHODY: zámek na vypínači, nastavitelná hloubka hoblování, hliníková deska, 3m gumový kabel, odložení pro ochranu nožů

Elektrický hoblík **s falcem PPM1015P**

Příkon 620 W/230 V
Otáčky 0 - 19 000/min.
Šířka záběru 82 mm
Max. hloubka hoblování 0 - 2 mm
Hloubka falcování 9 mm
Hmotnost 2,8 kg

obj. číslo PPM1015P



2 290,-

DALŠÍ
str. 23
PŘÍSLUŠENSTVÍ



1 790,-



Aku multifunkční obrážečka **OTM1006**

Baterie	12 V, 1,5 Ah (Li-Ion)
Oscilace	5 000 - 18 000/min.
Oscilační úhel	3°
Doba nabíjení	3-5 hod.
Hmotnost	2,1 kg

obj. číslo OTM1006

Příslušenství:

baterie, škrábací nůž, půlkulatý řezný kotouč, brusná základna, klíč, 3 ks brusných papírů, ponorný kotouč

VÝHODY:

el. regulace otáček, univerzální nástavce, měkká rukojeť, kufr

Zvláštní příslušenství:

pilový list **obj. č. OTA1001 99,-**,
nůž škrábací **obj. č. OTA1002 99,-**,
brusná deska **obj. č. OTA1003 139,-**,
řezný kotouč **obj. č. OTA1004 229,-**,
karbidový plát **obj. č. OTA1005 290,-**

brus. papír na suchý zip Δ80 mm

zr. 40 **obj. č. 62678040 15,-**,
zr. 60 **obj. č. 62678060 15,-**,
zr. 80 **obj. č. 62678080 15,-**,
zr. 100 **obj. č. 62678100 15,-**,
zr. 120 **obj. č. 62678120 15,-**



1 290,-

Multifunkční obrážečka **DMT122**

Příkon	180 W/230 V
Oscilace	21 000/min.
Oscilační úhel	4°
Hmotnost	1,05 kg

obj. číslo 25000123

VÝHODY:

el. regulace otáček, snadná výměna nástavců

Příslušenství:

Nůž, škrabka, deska se suchým zipem, brusný papír 2 ks zr. 80, 3 ks zr. 120)

Zvláštní příslušenství:

pilový list **obj. č. OTA1001 99,-**,
nůž škrábací **obj. č. OTA1002 99,-**,
brusná deska **obj. č. OTA1003 139,-**,
řezný kotouč **obj. č. OTA1004 229,-**,
karbidový plát **obj. č. OTA1005 290,-**

brus. papír na suchý zip Δ80 mm

zr. 40 **obj. č. 62678040 15,-**,
zr. 60 **obj. č. 62678060 15,-**,
zr. 80 **obj. č. 62678080 15,-**,
zr. 100 **obj. č. 62678100 15,-**,
zr. 120 **obj. č. 62678120 15,-**



1 790,-

Multifunkční obrážečka **OTM1005**

Příkon	280 W/230 V
Oscilace	11 000 - 20 000/min.
Oscilační úhel	2,8°
Hmotnost	2,7 kg

obj. číslo OTM1005

příslušenství:

10 x brusný papír, brusná základna, HSS půl kulatý řezný kotouč, ponorný kotouč, škrábací nůž, klíč a nástavec na odsávání

VÝHODY:

zámek na přepínači, el. regulace otáček, snadná výměna nástavců, kufr, LED osvětlení, odsávání, 3m napájecí kabel

Zvláštní příslušenství:

pilový list **obj. č. OTA1001 99,-**,
nůž škrábací **obj. č. OTA1002 99,-**,
brusná deska **obj. č. OTA1003 139,-**,
řezný kotouč **obj. č. OTA1004 229,-**,
karbidový plát **obj. č. OTA1005 290,-**

brus. papír na suchý zip Δ90 mm

zr. 40 **obj. č. 62494040 12,-**,
zr. 60 **obj. č. 62494060 12,-**,
zr. 80 **obj. č. 62494080 12,-**,
zr. 100 **obj. č. 62494100 12,-**,
zr. 120 **obj. č. 62494120 12,-**

Vhodná pro renovace.

kompletní příslušenství str. 23



590,-

Sada příslušenství pro obrážečku **DMT27**

- 27 kusů
- 2 x 30 mm pilový list
- 1 x 20 mm pilový list
- 1 x nůž škrábací
- 20 x brusná plátina Δ90 mm (zr. 60, 80, 100, 120 á 5 ks)
- 1x brusná základna
- 1x 80 mm pil. výšeč
- 1x karbidový nástavec

obj. číslo 25100027



Příslušenství pro **SONICRAFTER WU676, WU678, OTM1004, OTM1005, OTM1006, OTM1007, DTM122**



Parametr/typ	Obj. číslo	Cena	Parametr/typ	Obj. číslo	Cena
WA2704 leštící deska (filc delta)	45002704	640,-	WA5070 pilový list (dřevo 30 mm), 3/8"	45005070	250,-
WA2705 brusná deska (segment delta), 1mm	45002705	190,-	WA5072 pilový list (dřevo 40 mm), 1-1/8"	45005072	260,-
WA2716 brusný karbidový kotouč, 2-1/2", Standard	45002716	790,-	WA5072.3 pilový list (dřevo 40 mm), 1-1/8", sada 3 ks	45050723	450,-
WA2717 brusný diamantový kotouč, 2-1/2", 1 ks	45002717	1290,-	WA5073.3 pilový list (dřevo, kov 40 mm), 1-1/8", sada 3 ks	45050733	720,-
WA2731 sada brusných desek (bez otvorů delta), tenká, 1 pc	45002731	250,-	WA5080 pružný škabací list (tuhý)	45005080	290,-
WA5065 3-1/8" HSS řezný kotouč (celoobvodový)	45005065	549,-	WA5081 pružný škabací list (pružný)	45005081	290,-
WA5066.3 3-1/8" HSS řezný kotouč sada (segment 3/4), 3 ks	45050663	1360,-	62678040 brusný papír 80 x 80 x 80 mm, zr.40	62678040	15,-
WA5068 pilový list, 1-3/8" (dřevo, kov 40 mm), 1 ks	45005068	460,-	62678060 brusný papír 80 x 80 x 80 mm, zr.60	62678060	15,-
WA5069.3 pilový list (precisní), 1-3/8", sada 3 ks	45050693	790,-	62678080 brusný papír 80 x 80 x 80 mm, zr.80	62678080	15,-
			62678100 brusný papír 80 x 80 x 80 mm, zr.100	62678100	15,-
			62678120 brusný papír 80 x 80 x 80 mm, zr.120	62678120	15,-



Základní příslušenství:

magnetický bit 1/4", USB nabíječka, HEX: H3, H4, H5, H6, Torx: T25, T27, T30, T40, prodlužující bit 60 mm, Bit 50 mm S6, Bit 50 mm PH2, 24 ks bitů 25 mm, Slot: S3, S4, S5, S6, S7 S8; Obdélník: 1, 2, 3, 4; Philips: PH1, PH2, PH3; Pozí: PZ1, PZ2, PZ3



Aku šroubovák **CDM1132**

Akumulátor 3,6 V, 1,3 Ah (Li-Ion)
 Otáčky 0 - 230/min.
 Levý a pravý chod ano
 Doba nabíjení 3-5 hod.
 Max. utahovací moment 4 Nm
 Max. průměr šroubu 5 mm
 Hmotnost 0,92 kg



890,-



obj. číslo CDM1132

VÝHODY: USB nabíječka, LED osvětlení, indikátor nabíjení, kufr



- Měkká rukojeť
- LED osvětlení
- Indikátor nabíjení
- Vnitřní baterie
- **Bubínkový zásobník**

Aku šroubovák **WU254**

Akumulátor 4 V, 1,5Ah (Li-Ion)
 Otáčky 230/min.
 Levý a pravý chod ano
 Doba nabíjení 5 hod.
Max. utahovací moment 10 Nm
 Kapacita sklíčidla 1/4" HEX (6-ti hran)
 Max. Ø vrtání dřevo/ocel 25/10 mm
 Hmotnost 1,8 kg

obj. číslo 45000254

Dodáváno s nabíječkou
 25 mm šroubovacím bitem a 12 bity



1 990,-



Aku šroubovák **WU181**

Akumulátor 12 V, 2,6 Ah (NiMH)
 Otáčky 0 - 800/min.
 Levý a pravý chod ano
Doba nabíjení 1 hod.
 Max. utahovací moment 10 Nm
 Kapacita sklíčidla 0,8 - 10 mm
 Kapacita vrtání dřevo/ocel 25/10 mm
 Hmotnost 1,8 kg

obj. číslo 45018103

Dodáváno v kufru s 2 ks AKU



4 990,-





1 990,-

Aku šroubovák **CD306**

Akumulátor	12 V, 1,3 Ah (Li-Ion)
Otáčky	0-350/min., 0-1150/min.
Levý a pravý chod	ano
Doba nabíjení	1 hod.
Max. utahovací moment	20 Nm
Nastavení točivého momentu	16+1
Kapacita vrtání dřevo/ocel	25/10 mm
Hmotnost	1,6 kg

obj. číslo 25000306

**Příslušenství:**

1 baterie, LED osvětlení, kompaktní design, pogumovaná rukojeť, dodáváno v papírové krabici

Zvláštní příslušenství:

aku zdroj 12 V Li-Ion 1,3 Ah
obj. č. 25000307 690,-



1 090,-

Aku vrtačka **CD304-12**

Akumulátor	12 V, 1,2 Ah (NiCd)
Otáčky	0 - 600/min.
Levý a pravý chod	ano
Doba nabíjení	3 - 5 hod.
Utahovací moment	12 Nm
Kapacita sklíčidla	10 mm
Nastavení točivého momentu	21 + 1 st.
Hmotnost	2 kg

obj. číslo 25030412

**Příslušenství:**

1 aku zdroj, LED osvětlení, kompaktní design, pogumovaná rukojeť dodáváno v papírové krabici

Zvláštní příslušenství:

aku zdroj 12 V NiCd 1,2 Ah
obj. č. 25002222 490,-



1 990,-

Aku šroubovák **CDM1119**

Akumulátor	12 V, 1,5 Ah (Li-Ion)
Otáčky	0 - 350, 0 - 1 300/min.
Levý a pravý chod	ano
Doba nabíjení	1 hod.
Max. utahovací moment	20 Nm
Kapacita sklíčidla	1 - 10 mm
Nastavení točivého momentu	17 + 1
Max. Ø vrtání dřevo/ocel	20/10 mm
Hmotnost	1,6 kg

obj. číslo CDM1119

Základní příslušenství:

2 aku zdroje, LED osvětlení, indikátor baterie, rychlonabíječka, oboustranný bit, regulace otáček

Zvláštní příslušenství:

nabíječka
obj. č. CDA1086 390,-
aku zdroj 12 V Li-Ion 1,5 Ah
obj. č. CDA1085 990,-



- 2 aku zdroje
- LED osvětlení



1 390,-

Aku vrtačka **CDM1129**

Akumulátor	12 V, 1,3 Ah (Li-Ion)
Otáčky	0 - 350, 0 - 1 300/min.
Doba nabíjení	1 hod.
Max. utahovací moment	20 Nm
Kapacita sklíčidla	1 - 10 mm
Nastavení točivého momentu	17 + 1
Max. ø vrtání dřevo/ocel/plast	20/6/8 mm
Hmotnost	0,98 kg

obj. číslo CDM1129

**Zvláštní příslušenství:**

1 aku zdroj 12 V Li-Ion 1,3 Ah
obj. č. CDA1100 690,-

Základní příslušenství:

2 aku zdroje, LED osvětlení, indikátor baterie, rychlonabíječka, oboustranný bit, regulace otáček





Příslušenství:

1 baterie, LED osvětlení, dodáváno v kufru, rychlonabíječka, gumová rukojeť, kompaktní design



Zvláštní příslušenství:

nabíječka 1 hod
obj. č. 25002225 290,-
aku zdroj 18V Li-Ion 1,3 Ah
obj. č. 25002224 890,-

Aku vrtačka **CD314-18L-B**

Akumulátor 18 V, 1,3 Ah (Li-Ion)
Otáčky 0 - 350, 0 - 1 150/min.
Levý a pravý chod ano
Doba nabíjení 1 hod.
Utahovací moment 22 Nm
Kapacita sklíčidla 10 mm
Nastavení točivého momentu 20 + 1 st.
Hmotnost 2 kg

obj. číslo 25231418

DALŠÍ
str. 29 a 46
PŘÍSLUŠENSTVÍ



2 090,-



DALŠÍ
str. 29 a 46
PŘÍSLUŠENSTVÍ

Aku vrtačka s brzdou **CDM1120**

Akumulátor 18 V, 1,5 Ah (Li-Ion)
Otáčky 0 - 350, 0 - 1 300/min.
Doba nabíjení 1 hod.
Max. utahovací moment 32 Nm
Kapacita sklíčidla 17 - 10 mm
Nastavení točivého momentu 17 + 1
Max. Ø vrtání dřevo/ocel 20/10 mm
Hmotnost 1,8 kg

obj. číslo CDM1120

Základní příslušenství:

2 aku zdroje, LED osvětlení, indikátor baterie, rychlonabíječka, oboustranný bit, regulace otáček



2 990,-

• 2 aku zdroje



Zvláštní příslušenství:

nabíječka 1 hod
obj. č. CDA1088 390,-
aku zdroj 18V Li-Ion 1,5 Ah
obj. č. CDA1087 1 390,-



Příslušenství:

2 baterie, 2 ks oboustranný bit, nabíječka, **kovové sklíčidlo**, kufr

VÝHODY:

2 rychlosti, regulace otáček



DALŠÍ
str. 29 a 46
PŘÍSLUŠENSTVÍ

Aku vrtačka **CDM1122P**

Akumulátor 18 V, 2 Ah (Li-Ion)
Otáčky 0 - 400, 0 - 1 400/min.
Levý a pravý chod ano
Doba nabíjení 1 hod.
Utahovací moment 50 Nm
Kapacita sklíčidla 13 mm
Nastavení točivého momentu 23 + 1
Hmotnost 1,6 kg

obj. číslo CDM1122P



4 490,-

• 2 aku zdroje



- Kompaktní velikost
- 2-rychlostní převodovka
- LED osvětlení
- Dokonalé vyvážení
- Měkčená rukojeť



DALŠÍ
str. 29 a 46
PŘÍSLUŠENSTVÍ

Aku šroubovák **WU171.3**

Akumulátor 16 V, 1,3 Ah (Li-Ion)
Sklíčidlo do Ø 10 mm
Levý a pravý chod ano
Otáčky I. rychlost 0 - 400/min.
II. rychlost 0 - 1 500/min.
Doba nabíjení 30 min.
Max. utahovací moment 35 Nm
Nastavení točivého momentu 16 včetně vrtání
Kapacita vrtání dřevo/ocel 28/10 mm
Hmotnost 1,24 kg

obj. číslo 45001713



- 3 x aku zdroj
- v kufru 158 ks příslušenství

9 090,-



5 190,-

Aku utahovák **WU282**

Akumulátor	12 V, 2,6 Ah (Ni-MH)
Počet akumulátorů	2
Max. kroucí moment	100 Nm
Počet otáček	0 - 2 400/min.
Počet úderů	0 - 3 000/min.
Upínání nástrojů	1/4" vnitřní 6hran
Doba nabíjení	1 hod.
Dodáváno v kufru	ano
Hmotnost stroje	1,6 kg

obj. číslo 45028203

DALŠÍ
str. 29 a 46
PŘÍSLUŠENSTVÍ

2+1=3 ROKY



12 990,-

Aku bourací kladivo **WU381**

Akumulátor	18 V, 2,6 Ah (Li-Ion)
Otáčky	0 - 1050 /min.
Úder	0 - 4600 /min.
Energie úderu	2 J
Max. kapacita vrtní	13/20/26 mm
Doba nabíjení	45 min.
Hmotnost	3,2 kg

obj. číslo 45000381

Zvláštní příslušenství:

WA3522 aku zdroj 18V Li-Ion 2,6 Ah obj. č. 45003522 3 690,-

VÝHODY:

Tři funkce: vrtní, příklep, sekání, SDS-Plus sklíčidlo
Kontrola variabilní rychlosti
Směr otáčení vpřed a vzad
Měkký povrch rukojeti

Základní příslušenství:

2 aku zdroje
Rychlonabíječka
SDS plus sklíčidlo
Hloubkový doraz
Kufr

DALŠÍ
str. 29
PŘÍSLUŠENSTVÍ

2+1=3 ROKY



849,-

El. vrtačka s příklepem **PDM1051**

Příkon	550 W/230 V
Otáčky	0 - 3 000/min.
sklíčidlo do	Ø 13 mm
Ø vrtní beton/kov/dřevo	16/13/30 mm
Počet úderů	0 - 48 000/min.
Levý a pravý chod	ano
Hmotnost	2 kg

obj. číslo PDM1051

DALŠÍ
str. 29
PŘÍSLUŠENSTVÍ

Příslušenství:

klíč, přídatná rukojeť, doraz

VÝHODY:

3m gumový kabel,
regulace otáček,
zámek na vypínači

3 ROKY záruka



1 590,-

El. vrtačka s příklepem **PDM1050P**

Příkon	710 W/230 V
Otáčky	0 - 3 200/min.
sklíčidlo do	Ø 13 mm
Ø vrtní beton/kov/dřevo	16/13/30 mm
Počet úderů	0 - 51 200/min.
Levý a pravý chod	ano
Hmotnost	2,2 kg

obj. číslo PDM1050P

DALŠÍ
str. 29
PŘÍSLUŠENSTVÍ

Příslušenství:

klíč, přídatná rukojeť, doraz

VÝHODY:

3m gumový kabel,
kovový kryt převodovky,
regulace otáček

2 ROKY záruka



FERM
POWER TOOLS

**Příslušenství:**

hloubkový doraz, pomocná rukojeť, klíč

VÝHODY:

regulace otáček, 3m gumový kabel, zámek na vypínači

El. vrtačka s příklepem **PDM1052**

Příkon 800 W/230 V
 Otáčky 0 - 3 000/min.
 Sklíčidlo do Ø 13 mm
 Ø vrtání beton/kov/dřevo 13/10/25 mm
 Počet úderů 0 - 48 000/min.
 Levý a pravý chod ano
 Hmotnost 2,4 kg

obj. číslo PDM1052

DALŠÍ
str. 29
PŘÍSLUŠENSTVÍ



1 290,-

~~1 490,-~~



WORKSITE
Power & Equipment

**Příslušenství:**

hloubkový doraz, pomocná rukojeť, klíč

VÝHODY:

bezpečnostní vypínač, pogumovaná rukojeť

El. vrtačka s příklepem **EID221**

Příkon 900 W/230 V
 Otáčky 0 - 3 000/min.
 Sklíčidlo do Ø 13 mm
 Ø vrtání beton/kov/dřevo 13/10/25 mm
 Počet úderů 0 - 44 800/min.
 Levý a pravý chod ano
 Hmotnost 2,75 kg

obj. číslo 25000221

DALŠÍ
str. 29
PŘÍSLUŠENSTVÍ



1 190,-



WORKSITE
Power & Equipment

**Příslušenství:**

hloubkový doraz, pomocná rukojeť, klíč

VÝHODY:

bezpečnostní vypínač, pogumovaná rukojeť, plynulá regulace otáček, hliníkový kryt převodovky

El. vrtačka s příklepem **EID237**

Příkon 1 200 W/230 V
 Otáčky 0 - 1000, 0 - 3 000/min.
 Sklíčidlo do Ø 13 mm
 Ø vrtání beton/kov/dřevo 13/10/25 mm
 Počet úderů 0 - 16 000, 0 - 48 000/min.
 Levý a pravý chod ano
 Hmotnost 3,9 kg

obj. číslo 25000237

DALŠÍ
str. 29
PŘÍSLUŠENSTVÍ



1 790,-



FERM
POWER TOOLS
PROFESSIONAL

**Příslušenství:**

hloubkový doraz, pomocná rukojeť, klíč

VÝHODY:

4m gumový kabel, ergonomická rukojeť, kovový kryt převodovky, kufr, el. regulace otáček

El. vrtačka s příklepem **PDM1045P**

Příkon 1 050 W/230 V
 Otáčky 0 - 1000, 0 - 2800/min.
 Sklíčidlo do Ø 13 mm
 Ø vrtání beton/kov/dřevo 16/13/30 mm
 Počet úderů 0 - 16 000, 0 - 44 800/min.
 Levý a pravý chod ano
 Hmotnost 3,2 kg

obj. číslo PDM1045P

DALŠÍ
str. 29
PŘÍSLUŠENSTVÍ



2 290,-



DALŠÍ
str. 29
PŘÍSLUŠENSTVÍ



4 890,-

PNEU - vrtací kladivo **WU344.1**

Příkon	600 W/230 V
Otáčky	0 - 1 050/min.
Frekvence přiklepů	0 - 4 600/min.
Pracovní energie	2,0 J
Ø vrtání kov/zdivo/dřevo	13/20/30 mm
Regulace otáček	ano
Levý a pravý chod	ano
Rychloupínací sklíčidlo	ano
Hmotnost	2,3 kg

obj. číslo 45003441



Základní příslušenství:
Pomocná rukojeť, 7 ks bitů,
hloubkový doraz

VÝHODY: Dvě funkce, vrtání,
přiklep, SDS plus sklíčidlo,
kontrola variabilní rychlosti



2+1=3 ROKY



DALŠÍ
str. 29
PŘÍSLUŠENSTVÍ



WU330.2

PNEU - vrtací kladivo **WU330**

Příkon	710 W/230 V
Otáčky	0 - 1 050/min.
Frekvence přiklepů	0 - 4 600/min.
Pracovní energie	2,7 J
Ø vrtání kov/zdivo/dřevo	13/26/30 mm
Regulace otáček	ano
Levý a pravý chod	ano
Dodáváno v kufru	ano
Hmotnost	2,5 kg

obj. číslo

45033000

5 990,-

WU330.2

Příkon	710 W/230 V
Otáčky	0 - 1 050/min.
Frekvence přiklepů	0 - 4 600/min.
Pracovní energie	2,7 J
Ø vrtání kov/zdivo/dřevo	13/26/30 mm
Regulace otáček	ano
Levý a pravý chod	ano
Dodáváno v kufru	ano
Hmotnost	2,5 kg

45033004

6 690,-

- možnost sekání
- model WU330.2 s výměnným sklíčidlem SDS plus



2+1=3 ROKY



DALŠÍ
str. 29
PŘÍSLUŠENSTVÍ



3 490,-

PNEU - vrtací kladivo **HDM1030P**

Příkon	850 W/230 V
Otáčky	0 - 1 250/min.
Frekvence přiklepů	0 - 4 000/min.
Pracovní energie	2,7 J
Ø vrtání kov/beton	13/26 mm
Levý a pravý chod	ano
SDS sklíčidlo	ano
Hmotnost	3,85 kg

obj. číslo HDM1030P

VÝHODY: 4 funkce (vrtání, vrtání s přiklepem, sekání s aretací, sekání bez aretace nástroje), součástí stroje jsou vrtáky a sekáče (vrtáky pr. 6,8,10 mm) 1x sekáč plochý, 1x špice, plynulá regulace otáček, 4m kabelu, kufr



2 ROKY záruka



1 690,-

NÁŠ TIP

DS-43N Stojan na vrtačku

85 mm	Max. posuv držáku
+/- 90°	Natočení objímky
300 mm	Max. vzdál. základna - objímka
38 - 43 mm	Upnutí
ano	Hloubkový doraz

25033033

obj. číslo

DS-43

70 mm	
-	
410 mm	
38 - 43 mm	
ano	

25033032



969,-



3 ROKY záruka



249,-

Korunkový vrták
do zdiva

Ø 75 mm do zdiva
Závit M22 x 2

obj. číslo 25001807

Vrták stromkový

Sada 3 kusy
Ø 4 - 12 mm
Ø 6 - 20 mm
Ø 6 - 30 mm

obj. číslo 25000042



1 490,-



119,-

Úchyt
šestihran

Ø 11 mm
Závit M22 x 2

obj. číslo 25001809

Úchyt
SDS

Ø 11 mm
Závit M22 x 2

obj. číslo 25001810



119,-



119,-

~~149,-~~

Korunkové vrtáky
vykrúžovací sada

Ø 18, 20, 24, 27, 37,
43, 50, 63 mm

obj. číslo 06011808

Korunkové vrtáky
HSS bimetal sada

Ø 19, 22, 29, 35, 38,
44, 51, 57, 64 mm

obj. číslo 06024751



1 390,-

• použit: dřevo, dřevotříska,
sádkarton, kovy do síly 8 mm

Sada sukovníků **5 ks**

Ø 15, 20, 25,
30, 35 mm

obj. číslo 06011135



230,-



590,-

Sada vrtáků

Tvrdokov - Kobalt
Ø 1-10 mm
15 kusů

obj. číslo 06035015

Sada vrtáků

profi

Tvrdokov - Kobalt
Ø 1-13 mm
25 kusů

obj. číslo 06035025



1 890,-



2 190,-

DALŠÍ
str. 29
PŘÍSLUŠENSTVÍVrtací kladivo **ERH115**

Příkon	1 050 W/230 V
Otáčky naprázdno	800/min.
Počet úderů	4 000/min.
Pracovní energie	4 J
Ø vrtání	- beton 26 mm
	- kov 13 mm
	- dřevo 40 mm
Hmotnost	6,3 kg

obj. číslo 25100115

VÝHODY: SDS skličidlo, kufr**Zvláštní příslušenství:**
sekáče do vrt. kladiva 4 ks
obj. č. 25023950 490,-DALŠÍ
str. 29
PŘÍSLUŠENSTVÍ

2 990,-

Vrtací kladivo **HDM1028**

Příkon	850 W/230 V
Otáčky naprázdno	800/min.
Počet úderů	4 000/min.
Pracovní energie	4,5 J
Ø vrtání	- beton 26 mm
	- kov 13 mm
	- dřevo 40 mm
Hmotnost	6,3 kg

obj. číslo HDM1028

Zvláštní příslušenství:
sekáče do vrt. kladiva 4 ks
obj. č. 25023950 490,-**Základní příslušenství:**
vrtáky SDS Ø 8, 10, 12 mm
sekáče plochý, špiče, kufr

FERM
POWER TOOLS

Zvláštní příslušenství:
sekáče do vrt. kladiva 4 ks
obj. č. 25023950 490,-



Základní příslušenství:
Vrtáky SDS Ø: 8, 10, 12 mm,
sekáč plochý, špice

Vrtací kladivo **HDM1037**

Příkon 1 500 W/230 V
Otáčky naprázdno 0 - 950/min.
Počet úderů 0 - 4400/min.
Pracovní energie 6 J
Ø vrtání kov/zdivo/dřevo 13/32/42 mm
Hmotnost 5,7 kg
SDS plus sklíčidlo ano
Regulace otáček ano

obj. číslo HDM1037

3 590,-

VÝHODY:

3m kabel, kufr, 4 funkce:
vrtání, vrtání s přiklepem,
sekání bez rotace, sekání



DALŠÍ
str. 29
PŘÍSLUŠENSTVÍ

FERM
PROFESSIONAL

Příslušenství:
SDS max sklíčidlo, nevibrující
zadní rukojeť, 5m gumový
kabel, kufr, 12 pozic nastavení
sekání

VÝHODY: pomocná rukojeť,
dláto, sekáč

Bourací kladivo **HDM1040P**

Příkon 1 200 W/230 V
Počet úderů 0 - 3 100/min.
Pracovní energie 14 J
Regulace otáček ano
SDS max sklíčidlo ano
Hmotnost 6,2 kg
Funkce 1 (sekání)

obj. číslo HDM1040P

8 990,-



DALŠÍ
str. 29
PŘÍSLUŠENSTVÍ

WORX
PROFESSIONAL

2+1=3
LEMB



Základní příslušenství:
Pomocná rukojeť, kufr,
hloubkový doraz, mazací tuk

Vrtací kladivo **WU334**

Příkon 900 W/230 V
Otáčky 0 - 720/min.
Frekvence přiklepů 0 - 3 500/min.
Pracovní energie 5,5 J
Ø vrtání kov/zdivo/dřevo 13/30/40 mm
Regulace otáček ano
Levý a pravý chod ano
SDS plus sklíčidlo ano
Hmotnost 4,9 kg

obj. číslo 45000334

11 990,-



DALŠÍ
str. 29
PŘÍSLUŠENSTVÍ

WORKSITE
Tools & Equipment

Zvláštní příslušenství:
sekáč plochý 410 x 30 mm
obj. č. 25000066 560,-
sekáč špice 410 x 30 mm
obj. č. 25000067 560,-

Základní příslušenství:
Pomocná rukojeť, kufr,
sekáč plochý, špice

Demoliční kladivo **ERH128**

Příkon 1 500 W/230 V
Otáčky naprázdno 1 900/min.
Počet úderů 1 400/min.
Pracovní energie 45 J
Upínací šestihran 30 mm
Hmotnost 22 kg

obj. číslo 25100128

5 690,-



**NEJLEVNĚJŠÍ
ve své třídě na trhu**

WORKSITE
Tools & Equipment

Zvláštní příslušenství:
sekáč plochý 410 x 30 mm
obj. č. 25000066 560,-
sekáč špice 410 x 30 mm
obj. č. 25000067 560,-

Základní příslušenství:
Pomocná rukojeť, kufr,
sekáč plochý, špice

Demoliční kladivo **ERH156**

Příkon 1 700 W/230 V
Počet úderů 1 400/min.
Pracovní energie 50 J
Upínací šestihran 30 mm
Hmotnost 23,5 kg

obj. číslo 25000156

6 390,-





3 790,-



- vybavena laserem

Drážkovací fréza do zdiva **WSM1009**

Příkon	1 700 W/230 V
Otáčky	4 000/min.
Ø kotouče	125 mm
Max. prořez	28 mm
Šířka drážky	14/19/29 mm
Hmotnost	8 kg

obj. číslo WSM1009

Dodáváno v kufru se 2 drážkovacími kotouči a vylamovacím plocháčem.



4 590,-



- vybavena laserem
- proudová ochrana proti přetížení

Drážkovací fréza do zdiva **WSM1008**

Příkon	1 600 W/230 V
Otáčky	6 000/min.
Ø kotouče	150 mm
Max. prořez	8 - 40 mm (8 pozic)
Šířka drážky	8 - 30 mm (6 pozic)
Hmotnost	9 kg

obj. číslo WSM1008

Dodáváno v brašně se 2 drážkovacími kotouči a vylamovacím plocháčem.

Stolní diamant. řezačka **TCM1010**

Příkon	600 W/230 V
Otáčky	2 950/min.
Ø kotouče	180 x 22,2 mm
Max. prořez	(90°) 35 mm
Nastavení úhlu	0 - 45°
Rozměr stolu	360 x 330 mm
Hmotnost	9 kg

obj. číslo TCM1010

Dodáváno s diamantovým kotoučem a zásobníkem na chladicí kapalinu.

Zvláštní příslušenství:
diamantový kotouč
Ø 180 mm
obj. č. TCA1004 290,-

Stolní diamant. řezačka **TCM1011**

Příkon	900 W/230 V
Otáčky	2 950/min.
Ø kotouče	200 x 25,4 mm
Max. prořez	(90°) 41 mm
Nastavení úhlu	0 - 45°
Rozměr stolu	500 x 400 mm
Hmotnost	9 kg

obj. číslo TCM1011

Dodáváno s diamantovým kotoučem, ochrannými brýlemi a ochrannou sluchu.

Zvláštní příslušenství:
diamantový kotouč
Ø 200 mm
obj. č. TCA1006 309,-





Zvláštní příslušenství:
segm. diamant. kotouč
Ø 350 mm
obj. č. 25120001 3 290,-



Řezačka na dlažbu **RD-600S**

Příkon 2 200 W/400 V
Otáčky 2 800/min.
Ø kotouče 350 x 25,4 mm
Kapacita řezu (délka/výška) 600/135 mm
Naklápění 0 - 45°
Rozměr stolu 500 x 510 mm
Chlazení 600 l/hod.
Hmotnost 77 kg

obj. číslo 25060000



28 990,-

• laser



Zvláštní příslušenství:
míchací metla 120 x 600 mm
obj. č. PMA1003 490,-
míchací metla 120 x 600 mm
obj. č. PMA1004 490,-



PMA1003

PMA1004

Míchadlo **PMM1006**

Příkon 1 400 W/230 V
Otáčky 180 - 380/min.
300 - 650/min.
Upínání - závit M14
Ø míchadla 120 mm
Soft start ano
Hmotnost 7,6 kg

obj. číslo PMM1006



3 090,-



- přímé upnutí všech míchacích metel s vnějším závitem M14
- vhodné pro míchání barev a omítkových směsí



Zvláštní příslušenství:
brusný kotouč
Ø150 x 16 x Ø12,7 mm (hrubý)
obj. č. BGA1053 260,-
(jemný)
obj. č. BGA1054 260,-

Dodáváno s ochrannými brýlemi.

Dvukotoučová bruska **BGM1019**

Příkon 150 W/230 V
Otáčky 2 950/min.
Rozměr kotouče Ø150 x 16 x Ø12,7 mm
Ø150 x 16 x Ø12,7 mm
hrubost (G36), (G60)
Hmotnost 5,6 kg

obj. číslo BGM1019



1 190,-



Zvláštní příslušenství:
brusný kotouč
Ø150 x 20 x Ø12,7 mm (hrubý)
obj. č. BGA1055 290,-
Ø150 x 40 x Ø12,7 mm (jemný)
obj. č. BGA1056 390,-

Dodáváno s ochrannými brýlemi.

Dvukotoučová bruska **BGM1020**

Příkon 250 W/230 V
Otáčky 2 950/min.
Rozměr kotouče Ø150 x 20 x Ø12,7 mm
Ø150 x 40 x Ø12,7 mm
hrubost (G36), (G60)
Hmotnost 9 kg

obj. číslo BGM1020



1 890,-



Zvláštní příslušenství:
brusný kotouč
Ø150 x 20 x Ø12,7 mm (hrubý)
obj. č. BGA1055 290,-
Ø200 x 40 x Ø20 mm (jemný)
obj. č. BGA1057 390,-

Dodáváno s ochrannými brýlemi.

Dvukotoučová bruska **BGM1021** s pomaloběžným kotoučem

Příkon 250 W/230 V
Otáčky 2 950/min., 134/min.
Rozměr kotouče Ø150 x 20 x Ø12,7 mm
Rozměr pomaloběž. kotouče Ø200 x 40 x Ø20 mm
Dodáváno včetně kotoučů hrubost (G80), (G36)
Hmotnost 9,5 kg

obj. číslo BGM1021



2 090,-



3 490,-

Dvukotoučová bruska **MBKL-1500L** leštička

Příkon	375 W/230 V
Otáčky	2 850/min.
Kotouč brusný a drátěný	ø150 x 20 x ø12,7 mm
Kotouč leštící	ø150 x 12 x ø12,7 mm
Dodáváno včetně kotoučů	hrubost (G36)
Hmotnost	10,3 kg

obj. číslo 25012004

Zvláštní příslušenství:
kotouče
ø150 x 20 x ø12,7 mm
(brusný)
obj. č. 25250017 159,-
(leštící)
obj. č. 25250018 169,-
(drátěný)
obj. č. 25250019 259,-



3 290,-

Víceúčellová bruska **BKLP-1500**

Příkon	350 W/230 V
Otáčky	2 850/min.
Rozměr kotouče	ø150 x 20 x ø12,7 mm
Rozměr pásu	50 x 686 mm
Dodáváno včetně kotouče a pásu zr. 60	
Hmotnost	10,3 kg

obj. číslo 25016005

Zvláštní příslušenství:
brusný kotouč (G36)
obj. č. 25250017 159,-
brusný pás zr. 40
obj. č. 60500040 60,-
brusný pás zr. 60
obj. č. 60500060 60,-
brusný pás zr. 80
obj. č. 60500080 60,-
brusný pás zr. 100
obj. č. 60500100 60,-
brusný pás zr. 120
obj. č. 60500120 60,-



2 890,-

Dvukotoučová bruska **BKL-1500**

Příkon	375 W/230 V
Otáčky	2 850/min.
Rozměr kotouče	ø150 x 25 x ø12,7 mm
Rozměr kotouče	ø150 x 40 x ø12,7 mm
Dodáváno včetně kotoučů	hrubost (G80), (G36)
Hmotnost	11,5 kg

obj. číslo 25450150

Zvláštní příslušenství:
brusný kotouč
(hrubý)
obj. č. 25250013 249,-
(jemný)
obj. č. 25250014 399,-



4 190,-

Dvukotoučová bruska **BKL-2000**

Příkon	550 W/230 V
Otáčky	2 850/min.
Rozměr kotouče	ø200 x 25 x ø16 mm
Rozměr kotouče	ø200 x 40 x ø16 mm
Dodáváno včetně kotoučů	hrubost (G80), (G36)
Hmotnost	20 kg

obj. číslo 25450200

Zvláštní příslušenství:
brusný kotouč
(hrubý)
obj. č. 25250015 299,-
(jemný)
obj. č. 25250016 519,-



5 890,-

Dvukotoučová bruska **BKS-2500**

Příkon	1 100 W/400 V
Otáčky	2 950/min.
Rozměr kotouče	ø250 x 32 x ø32 mm
Dodáváno včetně kotoučů	hrubost (G80), (G36)
Hmotnost	45 kg

obj. číslo 25002502

Zvláštní příslušenství:
brusný kotouč
250 x 32 x 32 mm
(hrubý)
obj. č. 60250008 890,-
(jemný)
obj. č. 60250009 890,-
podstavec k BKS-2500
obj. č. 25002503 1 490,-





209,-

Pracovní rukavice **Speciál**

Velikost: 9, 11

- Luxusní pracovní rukavice s anti-vibrační výstelkou
- Neoprenová manžeta
- Vhodné pro práce s velkou citlivostí, i odolností pro mechanické práce
- Vhodné pro montáže, manipulaci s nástroji a el. nářadím

RK/412 Pracovní rukavice speciál, **vel. 9 209,-**
 RK/413 Pracovní rukavice speciál, **vel. 11 209,-**



169,-

Pracovní rukavice **Univerzál**

Velikost: 9, 11

- Luxusní rukavice s výborným úchopem
- Dlaň z jemné lícové kozí kůže s polstrováním
- Hřbet z prodyšného materiálu
- Vhodné pro práce s velkou citlivostí i odolností pro mechanické práce

RK/410 Pracovní rukavice univerzál, **vel. 9 169,-**
 RK/411 Pracovní rukavice univerzál, **vel. 11 169,-**

FAN SHOP **REKLAMNÍ PŘEDMĚTY**



Šroubovák - PROMA, 8 bitů
RK/408

110,-



USB flash disk 8GB - PROMA
černá

RK/400

180,-



Triko - PROMA, SA Trade
RK/405

240,-



USB flash disk 16GB - PROMA
červená

RK/401

280,-



Deštník - PROMA
RK/406

213,-



USB flash disk 8GB, klíčenka
- PROMA, šedá

RK/402

180,-



Otvírák placka - PROMA
RK/407

60,-



USB flash disk 16GB, klíčenka
- PROMA, červená

RK/403

280,-



Ručník - PROMA
RK/421

240,-



USB flash disk 8GB, otvírák
- PROMA

RK/404

220,-

DÍLNA A GARÁŽ

Kompresory	37
Oleje	40
Stříkácí pistole a příslušenství ke kompresorům	41
Ofukovací a hustící pistole, stříkácí sada, hadice	
pneumatické brusky, příslušenství	42
Sponkovačky, hřebíkovačka, utahovačka, stříkácí pistole	43
Plastové boxy s organizérem	44
Plastová boxy, organizéry	45
GadGet – ruční nářadí	46
Worksite – ruční nářadí	48
Gola sady, profi sady nářadí, sady hrotů	52
Sady hlavic, sady šroubováků, sponkovací pistole, sponkovací kladivo, svěrka, sada dlát, hoblice	53
Pojízdné lehátka, plachty, upínací pásy	54
Průmyslové vysavače, tlakové myčky	55
Manipulační technika, zajišťovací sloupky	
řetězové kladkostroje, naviják, ráčnová kladka	56
Lanové navijáky, hydraulické rozpínáky a zvedáky	57
Hydraulické zvedáky, hydraulický jeřáb, dílenské lisy	58



Kompresory COMPRECISE jsou výkonná a kvalitní zařízení, při jejichž výrobě je uplatňován systém řízení kvality ISO 9001. Každý kompresor je před expedicí testován na zkušební stolici. Výběr kompresoru je především ovlivněn požadovaným množstvím odebíraného vzduchu a pracovním tlakem připojeného spotřebiče. Pro snadnější orientaci slouží dále uvedená tabulka vhodnosti použití kompresoru na jednotlivé pracovní operace. Kompresory jsou vybaveny vzdušníkem s ventilem pro vypouštění kondenzátu a pojistným ventilem. Při rozběhu pracují v automatickém pracovním cyklu.

Vhodnost použití pro následující technologické operace																	
Typ kompresoru - rychloběžné	Ořezávání	Huštění/pneu	Tlakové zkoušky	Mycí pistole	Pneumatické nářadí					Strikání		Pískování		Pneu pohony výrobních strojů	Krátkodobý provoz	Dlouhodobý provoz	
					Sponkovač	Hřebkovač	Utahovák	Sekáč	Bruska	Hobby + dekorální profi	Profi	Řezání/plasma	Skla				Kovů
OL195/6F přenosný, bezolejový, rychloběžný - 230 V, 8 bar, 750 W, vzdušník 6 l	XX	XX	XX	X	X						X					ano	
OL195/25 pojízdný, bezolejový, rychloběžný - 230 V, 8 bar, 1,1 kW, vzdušník 24 l	XX	XX	XX	XX	XX						XX					ano	
OL227/50 pojízdný, bezolejový, rychloběžný - 230 V, 8 bar, 1,5 kW, vzdušník 50 l	XX	XX	XX	XX	XXX	XX	X				XXX	X	XX	X		ano	
H3/6 přenosný, olejový, rychloběžný - 230 V, 8 bar, 1,5 kW, vzdušník 6 l	XX	XX	XX	X	X											ano	
H3/24 pojízdný, olejový, rychloběžný - 230 V, 8 bar, 1,5 kW, vzdušník 24 l	XX	XX	XX	XX	XX						X					ano	
H3/50 pojízdný, olejový, rychloběžný - 230 V, 8 bar, 1,5 kW, vzdušník 50 l	XX	XX	XX	XX	XXX	XX	X				XXX	X	XX	X		ano	
H3/50/2P pojízdný, olejový, rychloběžný - 230 V, 8 bar, 1,5 kW, vzdušník 50 l	XX	XX	XX	XX	XXX	XX	XX	X			XXX	XX	XX	XX		ano	
Typ kompresoru - pomaloběžné																	
F50/230/2 pojízdný, olejový, pomaloběžný - 230 V, 9 bar, 2,2 kW, vzdušník 50 l	XXX	XX	XX	XXX	XXX	XXX	XX	X			XXX	X	X	XXX	XX		ano
P50/230/3 pojízdný, olejový, pomaloběžný - 230 V, 9 bar, 2,2 kW, vzdušník 50 l	XXX	XX	XX	XXX	XXX	XXX	XX	X			XXX	XX	XX	XXX	XX		ano
P50/400/3 pojízdný, olejový, pomaloběžný - 400 V, 9 bar, 2,2 kW, vzdušník 50 l	XXX	XX	XX	XXX	XXX	XXX	XX	X			XXX	XX	XX	XXX	XX		ano
F100/230/3 pojízdný, olejový, pomaloběžný - 400 V, 9 bar, 2,2 kW, vzdušník 100 l	XXX	XX	XX	XXX	XXX	XXX	XX	XX	X		XXX	X	XX	XXX	XX		ano
P100/400/3 pojízdný, olejový, pomaloběžný - 400 V, 9 bar, 2,2 kW, vzdušník 100 l	XXX	XX	XX	XXX	XXX	XXX	XX	XX	X		XXX	XX	XX	XXX	XX		ano
F200/230/3 pojízdný, olejový, pomaloběžný - 400 V, 10 bar, 2,2 kW, vzdušník 200 l	XXX	XXX	XX	XXX	XXX	XXX	XX	XX	XX		XXX	XX	XX	XXX	XX		ano
P200/400/3 pojízdný, olejový, pomaloběžný - 400 V, 10 bar, 2,2 kW, vzdušník 200 l	XXX	XXX	XX	XXX	XXX	XXX	XX	XX	XX		XXX	XX	XX	XXX	XX		ano
F200/400/4 pojízdný, olejový, pomaloběžný - 400 V, 11 bar, 3 kW, vzdušník 200 l	XXX	XXX	XXX	XXX	XXX	XXX	XX	XXX	XXX		XXX	XX	XXX	XXX	X	XXX	ano
P200/400/4 pojízdný, olejový, pomaloběžný - 400 V, 11 bar, 3 kW, vzdušník 200 l	XXX	XXX	XXX	XXX	XXX	XXX	XX	XXX	XXX		XXX	XXX	XXX	XXX	X	XXX	ano
P200/400/5,5 pojízdný, olejový, pomaloběžný - 400 V, 11 bar, 4,1 kW, vzdušník 200 l	XXX	XXX	XXX	XXX	XXX	XXX	XX	XXX	XXX		XXX	XXX	XXX	XXX	XX	XXX	ano
F270/400/7,5	XXX	XXX	XXX	XXX	XXX	XXX	XX	XXX	XXX		XXX	XXX	XXX	XXX	XXX	XXX	ano

Vhodnost použití (vysvětlivky): X omezená, XX vhodná ne v celém rozsahu, XXX vhodná



Zvláštní příslušenství:
PROMA KOMPRESOR 32 - kompresorový olej 1l pro rychloběžné kompresory
obj. č. 60000512 189,-



Zvláštní příslušenství:
PROMA KOMPRESOR 32 - kompresorový olej 1l pro pomaloběžné kompresory
obj. č. 60000513 189,-

Kompresory rychloběžné - rychloběžné jednoválcové agregáty s kývavým pístem (u typu H3/50/2P dvouválcový agregát s kývavými písty). Planetové ventily z nerez oceli. Olejová náplň zvyšuje životnost kompresoru.

Zvláštní příslušenství pro olejové kompresory:
kompresorový olej 1l pro rychloběžné kompresory

obj. č. 60000512 189,-



OL195/6F

OL195/25

OL227/50

H3/6 / 24 / 50 / 50/2P

Hobby

Parametr/typ	bezolejové			olejové			
	OL195/6F	OL195/25	OL227/50	H3/6	H3/24	H3/50	H3/50/2P
Značka	Ferrua	Ferrua	Ferrua	COMPRECISE	COMPRECISE	COMPRECISE	COMPRECISE
Napětí	230 V/50 Hz	230 V/50 Hz	230 V/50 Hz	230 V/50 Hz	230 V/50 Hz	230 V/50 Hz	230 V/50 Hz
Příkon	0,75/1 kW/HP	1,1/1,5 kW/HP	1,5/2 kW/HP	0,75/1 kW/HP	1,5/2 kW/HP	1,5/2 kW/HP	2,25/3 kW/HP
Vzdušník	6 litrů	24 litrů	50 litrů	6 litrů	24 litrů	50 litrů	50 litrů
Max. tlak	8 bar	8 bar	10 bar	8 bar	8 bar	8 bar	8 bar
Nasávané mn. vzd. při 8 bar	180 l/min.	180 l/min.	222 l/min.	119 l/min.	188 l/min.	188 l/min.	357 l/min.
Dodávané mn. vzd. při 8 bar	78 l/min.	78 l/min.	105 l/min.	61 l/min.	98 l/min.	98 l/min.	182 l/min.
Průměr pístu / Počet kusů	47 x 38 mm/1 ks	47 x 38 mm/1 ks	49 x 35 mm/1 ks	42 x 30 mm/1 ks	47 x 38 mm/1 ks	47 x 38 mm/1 ks	47 x 36 mm/2 ks
Rozměr stroje	350 x 300 x 350 mm	570 x 255 x 445 mm	330 x 330 x 845 mm	470 x 240 x 490 mm	640 x 270 x 600 mm	740 x 320 x 650 mm	750 x 320 x 690 mm
Hmotnost	13 kg	20 kg	22,2 kg	15/13 kg	23/21 kg	31/29 kg	40/36 kg
Hladina hluku	97 db	97 db	97 db	95 db	97 db	97 db	97 db
Poček otáček	3 400 ot./min.	3 400 ot./min.	3 400 ot./min.	2 750 ot./min.	2 780 ot./min.	2 830 ot./min.	2 850 ot./min.
Poček výstupů na vzduch	1	1	1	1	1	1	2
Objednávací číslo	50019508	50030003	50030002	25000129	25000130	25000131	25000132
Cena	3 390,-	3 490,-	5 290,-	3 090,-	3 590,-	5 190,-	7 590,-

Zvláštní příslušenství:

PROMA KOMPRESOR 100 - kompresorový olej 1l pro pomaloběžné kompresory

obj. č. 60000513 189,-



F50/230/2

P50/230/3
ABACP50/400/3
ABAC

F100/230/3

Profi - pomaloběžné

Parametr/typ	F50/230/2	P50/230/3	P50/400/3	F100/230/3	P100/400/3
Značka	Ferrua	ABAC	ABAC	Ferrua	ABAC
Hladina hluku Lwa	96 dB	97 dB	95 dB	95 dB	93 dB
Tlak bar	10 bar	10 bar	10 bar	9 bar	10 bar
Nasávané množství	255 l/min.	320 l/min.	320 l/min.	330 l/min.	387 l/min.
Dodávané mn. vzduchu při 7 bar	117 l/min.	125,21 l/min.	166,95 l/min.	170 l/min.	213,21 l/min.
Příkon motoru	1,5 kW	2,2 kW	2,2 kW	2,2 kW	2,2 kW
Napětí	230 V/50 Hz	230 V/50 Hz	400 V/50 Hz	230 V/50 Hz	400 V/50 Hz
Poček otáček	1 250 ot./min.	1 570 ot./min.	1 570 ot./min.	1 250 ot./min.	1 100 ot./min.
Objem vzdušniku	50 litrů	50 litrů	50 litrů	100 litrů	90 litrů
Hmotnost	44 kg	57 kg	57 kg	62 kg	71 kg
Objednávací číslo	50030004	50008504	50000541	50030005	50036541
Cena	13 490,-	16 490,-	18 490,-	18 490,-	21 490,-

Kompresory olejové pomaloběžné - pomaloběžná dvouválcová kompresorová jednotka s řadovým uspořádáním válců, vyznačující se klidným chodem a nízkou hlučností. Vysoký výkon a dlouhá životnost jednotky předurčuje kompresory pro dílenské a průmyslové použití. Dokonalá účinnost mazání kluzně uložených, dělených, nebo nedělených ojníc olejem, sací prachový filtr a chladič vzduchu na výstupu.

**Zvláštní příslušenství:**

PROMA KOMPRESOR 100 - kompresorový olej 1l pro pomaloběžné kompresory
obj. č. 60000513 189,-

F270/400/7,5

na objednání

**F200/230/3****P200/400/3**
ABAC**F200/400/4****P200/400/4**
ABAC**P200/400/5,5** včetně koleček
ABAC

Profi - pomaloběžné

Parametr/typ	F200/230/3	P200/400/3	F200/400/4	P200/400/4	P200/400/5,5	F270/400/7,5
Značka	Ferrua	ABAC	Ferrua	ABAC	ABAC	Ferrua
Hladina hluku Lwa	96 dB	93 dB	97 dB	96 dB	97 dB	97 dB
Tlak bar	10 bar	10 bar	11 bar	11 bar	11 bar	11 bar
Nasávané množství	330 l/min.	387 l/min.	480 l/min.	514 l/min.	653 l/min.	840 l/min.
Dodvané mn. vzduchu při 7 bar	170 l/min.	213,21 l/min.	177 l/min.	343,53 l/min.	414,75 l/min.	543,5 l/min.
Příkon motoru	2,2 kW	2,2 kW	3 kW	3 kW	4 kW	5,5 kW
Napětí	230V/50 Hz	400 V/50 Hz	400 V/50 Hz	400 V/50 Hz	400 V/50 Hz	400 V/50 Hz
Počet otáček	1 570 ot./min.	1 100 ot./min.	1 480 ot./min.	1 400 ot./min.	1 400 ot./min.	1 250 ot./min.
Objem vzdušníku	200 litrů	200 litrů	200 litrů	200 litrů	200 litrů	270 litrů
Hmotnost	96 kg	122 kg	97 kg	137 kg	160 kg	168 kg
Objednací číslo	50030006	50006601	50030007	50049601	50053705	50030008
Cena	23 990,-	28 490,-	32 490,-	34 490,-	39 490,-	41 490,-

na objednání

na objednání

převodový olej, str. 109

hydraulický olej, str. 109

kompresorový olej

strojní a ložiskový olej, str. 109

motorový olej

PROMA

VYSOCE VÝKONNÉ OLEJE

PROMA KOMPRESOR 32 - rychloběžný



Vysoce výkonný **kompresorový olej** pro rychloběžné kompresory.
1 litr

obj. číslo 60000512

- Vhodné pro rychloběžné kompresory pro mazání rotačních vzduchových a plynových jednotek s vysokým teplotním namáháním.

189,-

PROMA KOMPRESOR 100 - pomaloběžný



Vysoce výkonný **kompresorový olej** pro pomaloběžné pístové vzduchové a plynové kompresory.
1 litr

obj. číslo 60000513

- Vhodné pro pomaloběžné pístové i dvoupístové vzduchové a plynové kompresory s vysokým teplotním namáháním.

189,-



PROMA 4-STROKE



Vysoce výkonný multigraduální **motorový olej** pro čtyřdobé benzínové motory zahradní a malé zemědělské techniky.
1 litr

obj. číslo 60000518

- Vhodné zejména pro vysokootáčkové čtyřdobé benzínové motory zahradní a malé zemědělské techniky, např. do motorů sekaček trávy, multifunkčních malých zemědělských strojů apod., provozovaných v celoročním provozu.

169,-

PROMA 2-STROKE



Vysoce výkonný **motorový olej** pro dvoudobé benzínové motory.
1 litr

obj. číslo 60000519

- Vhodný zejména pro zatížené vysokootáčkové dvoudobé motory zahradní, lesnické a malé zemědělské techniky (např. motorové pily, křovinořezy apod.).

149,-

Stříkací pistole FERM – jsou určeny pro univerzální použití, jsou vhodné pro kutily a méně náročné řemeslnické práce. Paprsek lze tvarovat. Těleso je vyrobeno z hliníkové slitiny, tryska z mosazi a jehla z nerez oceli. Jsou dodávány standardně s tryskou 1,5 mm.



589,-

• spodní nádobka

Stříkací pistole **FERM**

Objem nádoby 0,75 l
Pracovní tlak 4,5 - 6 bar
Spotř. vzduchu 180 l/min.
Rychlospojka

obj. číslo ATM1040

Objem nádoby 0,4 l
Pracovní tlak 4,5 - 6 bar
Spotř. vzduchu 180 l/min.
Rychlospojka

obj. číslo ATM1039

• horní nádobka

589,-



FERM



• spodní nádobka

1 090,-

Stříkací pistole
Prima 1,7 BAY

Objem nádoby 1 l
Hliník
Propojovací rozměr 1/4"

obj. číslo 50105817

Prima 1,7 NY

Objem nádoby 0,68 l
Nylon
Propojovací rozměr 1/4"

obj. číslo 50108017



• horní nádobka

1 090,-



WALMEC

**Zvláštní příslušenství:**

náhr. tryska sada 1,7 mm
obj. číslo 50400132 560,-

Zvláštní příslušenství:

náhradní sada dílů 1,7 mm, obj. č. 50040322 560,-
náhradní sada dílů 1,9 mm, obj. č. 50040324 560,-
náhradní sada dílů 3 mm, obj. č. 50040328 560,-

Stříkací pistole UR/PLUS – robustní pistole velmi dobré kvality, vhodné pro všechny nátřiky. Těleso je z hliníkové bronzy, držadlo ze zpevněné plastické hmoty HOSTAFORM. Lze tvarovat paprsek a regulovat množství dodávané barvy. Dodávány s tryskou 1,7 mm.



1 349,-

• spodní nádobka

Stříkací pistole **UR/PLUS**

Objem nádoby 1 l
Spotř. vzduchu 200 l/min.
Hliník
Připojovací rozměr 1/4"

obj. číslo 50027017

Objem nádoby 0,68 l
Spotř. vzduchu 200 l/min.
Nylon
Připojovací rozměr 1/4"

obj. číslo 50027617

• horní nádobka

1 349,-



WALMEC



1 299,-

• Určena pro pískování středně velkých ploch

Pískovací pistole **PS/1**

Ø trysky 6 mm
Max. prac. tlak 5 - 8 bar
Spotř. vzduchu při 6 bar
280 - 500 l/min.
Je vybavena 2m sací
hadicí pro přívod písku z
nezávislého zásobníku.

obj. číslo 50050314

Pistole na dutiny **TS**

Pracovní tlak 2 - 6 bar
Spotřeba vzduchu 200 l/min., Připojovací rozměr 1/4"
Stříkání dutin - hadička délky 60 cm, materiál Hostaform s ocelovou obvodovou tryskou.
Spodky automobilu - kovová 5 cm dlouhá tryska z patron Rezistinu nebo vosku v originálním balení.
Celokovová pistole s výměnnou tryskou.

obj. číslo 50050244

Zvláštní příslušenství: tryska obj. číslo 50020161 139,-
hadička s obvodovou tryskou obj. číslo 50020160 309,-

849,-



WALMEC





189,-

Ofukovací pistole

Pracovní tlak 2 - 4 bar
Rychlospojka
Spotř. vzduchu 110 l/min.

obj. číslo ATM1050

Husticí pistole

Pracovní tlak 0 - 8 bar
Rychlospojka
Spotř. vzduchu 110 l/min.

obj. číslo ATM1041



359,-



1 190,-

Stříkací sada FAT-850

Ofukovací pistole, tlak 2 - 4 bar
Hustič pneu s manometrem, tlak 0 - 8 bar
Stříkací pistole na barvu s nádobkou, tr. 1,5 mm, tlak 4,5 - 6 bar
Stříkací pistole na kapaliny s nádobkou, tlak 4,5 - 6 bar
Spotřeba vzduchu 150 l/min.
Spirálová hadice 5 m s rychlospojkou (universal DIN)

obj. číslo ATM1036

Hadice s navíjením

Délka 9 m
Ø hadice 8 x 12 mm
Pracovní tlak 8 bar
Montáž na zeď nebo zavěšení
S rychlospojkami

obj. číslo ATA1033



2 190,-



1 990,-

Pneumatická stopková bruska přímá PPB - 200K

Výkon	336 W
Otáčky	22 000/min.
Upínací Ø	3,6 mm
Vzduchový vstup	1/4"
Tlak vzduchu	6,2 bar
Spotřeba vzduchu	99 l/min
Velikost hadice	3/8"
Velikost brusky	178 mm
Hmotnost	0,7 kg

obj. číslo 15000200



2 490,-

Pneumatická stopková bruska úhlová PUB-210

Výkon	336 W
Otáčky	18 000/min.
Upínací Ø	6 mm
Vzduchový vstup	1/4"
Tlak vzduchu	6,2 bar
Spotřeba vzduchu	108 l/min
Velikost hadice	3/8"
Velikost brusky	178 mm
Hmotnost	0,7 kg

obj. číslo 15000210



obr. ATA1027

Příslušenství pro kompresory

čep rychlospojky (1/4")	obj. č. 50011141	39,-
hadice rovná 11 x 6/10 m PVC	obj. č. ATA 1027	490,-
hadice spirálová 8 x 5/5 m	obj. č. ATA 1026	290,-
hadice spirálová 12 x 8/7,5 m	obj. č. 06019595	430,-
hadice spirálová 12 x 8/10 m	obj. č. 06019596	510,-
hadice spirálová 12 x 8/15 m	obj. č. 06019597	680,-
hadice spirálová 12 x 8/20 m	obj. č. 06019598	810,-



obr. ATA1026





Příslušenství:
obj. č. **ETA1009** 199,-
sponky 8 mm 2 000 ks



obj. č. **ETA1011** 349,-
nabíječka 3,6 V



Příslušenství:
1 000 sponek 6 mm, 1 000
sponek 12 mm, USB nabíječka
VÝHODY: LED osvětlení, USB
nabíječka, kufr, měkká rukojeť

Aku sponkovací pistole **ETM1005**

Baterie 3,6 V, 1,5 Ah (Li-Ion)
Max. pracovní rychlost 30 ks/min.
Spona šířka 11,3 mm
Spona délka 6 - 12 mm
Doba nabíjení 1 hod.
Hmotnost 0,78 kg

obj. číslo **ETM1005**



1 290,-

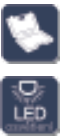

Příslušenství:
obj. č. **ETA1005** 199,-
hřebíky 15 mm 1 500 ks



obj. č. **ETA1009** 199,-
sponky 8 mm 2 000 ks



obj. č. **ETA1010** 199,-
sponky 14 mm 2 000 ks

Elektr. sponkovací pistole **ETM1004**

Napájení 230 V
Max. pracovní rychlost 20/min.
Spony 8 - 16 mm
Hřebíky 15 - 16 mm
Dodáváno s 400 ks spon, 100 ks hřebíků
Hmotnost 1,2 kg

obj. číslo **ETM1004**

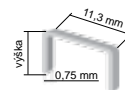

749,-



Zvláštní příslušenství:
výška spony
12 mm, 1 800 ks obj. č. **ATA1028** 189,-
18 mm, 1 300 ks obj. č. **ATA1029** 129,-
22 mm, 1 100 ks obj. č. **ATA1030** 149,-
25 mm, 1 000 ks obj. č. **ATA1031** 229,-



Pneu sponkovačka

Pracovní tlak 4 - 7 bar
Spotř. vzduchu 85 l/min.
Kapacita sponek 100 ks
Hmotnost 2,4 kg

obj. číslo **ATM1042**

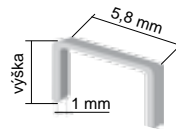

1 290,-



Zvláštní příslušenství:
hřebíky
20 mm, 1 000 ks obj. č. **ATA1086** 99,-
30 mm, 1 000 ks obj. č. **ATA1087** 119,-
50 mm, 1 000 ks obj. č. **ATA1088** 149,-
výška spony
12 mm, 1 800 ks obj. č. **ATA1028** 189,-
18 mm, 1 300 ks obj. č. **ATA1029** 129,-
22 mm, 1 100 ks obj. č. **ATA1030** 149,-
25 mm, 1 000 ks obj. č. **ATA1031** 229,-



Pneu hřebíkovačka /sponkovačka

Pracovní tlak 4 - 7 bar
Spotřeba vzduchu 85 l/min.
Kapacita sponek 100 ks
Hmotnost 1,46 kg

obj. číslo **ATM1051**

VÝHODY: průhled do zásobníku, gumová rukojeť, kufr, nastavitelná hladina vzduchu

Příslušenství:
3 x 100 ks hřebíků, 1 x 100 ks sponek, olej, 2 x nástavec (orion, DIN)



1 590,-



1 490,-



Pneu utahovák

Otáčky 7 000/min.
Pracovní tlak 6,3 bar
Spotřeba vzd. 228 l/min.
Velikost hlavice 9, 10, 11, 13,
14, 17, 19, 22, 24, 27 mm
Utah. moment 320 Nm
Čtyřhran 1/2", Rychospojka

obj. číslo **ATM1043**

El. stříkací pistole

Příkon 110 W/230 V
Výkon pistole 300 ml/min.
Obsah nádoby 800 ml
Ø trysky 0,8 mm
Hmotnost 1,9 kg

obj. číslo **SGM1012**



990,-



Plastové boxy s organizérem **KP**

Technické parametry

Parametr/typ	KP-20Y	KP-22Y	KP-25Y
Rozměry (d x š x v) mm	240 x 258 x 496	276 x 286 x 554	304 x 300 x 752
Nosnost kg	15	20	30
Objednací číslo	06090001	06090002	06090003
Cena	490,-	590,-	990,-

KP-20Y

KP-22Y



Pryžvové rohy



KP-25Y



- Hliníková rukojet, hliníkové přasky, multi buňky, speciální organizér, ochrana rohů

Plastový box s organizérem **KP-22G**

Technické parametry

Parametr/typ	KP-22G
Rozměry (d x š x v) mm	276 x 286 x 554
Nosnost kg	30
Objednací číslo	06090004
Cena	649,-



Pryžvové rohy



- Hliníková rukojet, hliníkové zámečky, 3x multi buňka, speciální organizér, ochrana rohů, vyklápěcí košíčky, vhodný pro rybáře

Plastové boxy s organizérem **KP**

Technické parametry

Parametr/typ	KP-12B	KP-15B
Rozměry (d x š x v) mm	150 x 167 x 300	186 x 200 x 398
Nosnost kg	6	9
Objednací číslo	06090043	06090044
Cena	129,-	190,-



KP-12B



KP-15B



- 2x multi buňka, speciální organizér

Plastový box s organizérem **PK-18R**

Technické parametry

Parametr/typ	PK-18R
Rozměry (d x š x v) mm	245 x 257 x 458
Nosnost kg	12
Objednací číslo	06090018
Cena	359,-



- Hliníková rukojet, 2x vyjímatelná multi buňka, hliníkový uzávěr, speciální organizér

Plastové boxy s organizérem **PK**

Technické parametry

Parametr/typ	PK-22R	PK-25R
Rozměry (d x š x v) mm	277 x 267 x 550	327 x 286 x 598
Nosnost kg	22	27
Objednací číslo	06090022	06090025
Cena	589,-	679,-



PK-22R



PK-25R



- Hliníková rukojet, vyjímatelné multi buňky, hliníkový uzávěr, speciální organizéry



Plastové boxy s organizérem **KP set**

Technické parametry

Parametr/typ	KP-1218 SET	KP-1225 SET
Rozměry (d x š x v) mm	227 x 257 x 458	320 x 285 x 597
Rozměry (d x š x v) mm	153 x 180 x 306	187 x 211 x 403
Nosnost kg	6/11,5	8,5/21
Objednáací číslo	06090005	06090007
Cena	229,-	459,-



KP-1218 SET

KP-1225 SET



- Velký box - 2x multi buňka + speciální organizér. Malý box - speciální organizér
- SET 2 boxy v 1



Zásuvkové organizéry **KO**

Technické parametry

Parametr/typ	KO-10BY	KO-16BY	KO-18BY
Rozměry (d x š x v) mm	260 x 200 x 400	392 x 200 x 400	458 x 200 x 400
Počet zásuvek	6	9	12
Objednáací číslo	06090008	06090015	06090009
Cena	349,-	549,-	649,-

- Závěsný nebo přenosný organizér, zásuvkový systém

KO-18BY

KO-16BY



KO-10BY



Přepážkové organizéry **KO**

Technické parametry

Parametr/typ	KO-12TR	KO-16TR	KO-20TR
Rozměry (d x š x v) mm	35 x 195 x 290	65 x 290 x 390	65 x 390 x 490
Počet míst	12	16	20
Objednáací číslo	06090026	06090028	06090030
Cena	89,-	129,-	209,-

- Závěsný nebo přenosný organizér, zásuvkový systém

KO-16TR

KO-12TR

KO-20TR



Oboustranné organizéry **KO**

Technické parametry

Parametr/typ	KO-16DUO	KO-20DUO
Rozměry (d x š x v) mm	130 x 290 x 390	130 x 390 x 490
Počet míst	28	38
Objednáací číslo	06090032	06090034
Cena	279,-	379,-

- Závěsný nebo přenosný organizér, zásuvkový systém



KO-20DUO



KO-16DUO



KO-20DUO



Miskové organizéry **KO**

Technické parametry

Parametr/typ	KO-12COL	KO-14COL	KO-16COL
Rozměry (d x š x v) mm	50 x 186 x 287	50 x 249 x 344	50 x 303 x 399
Počet míst	12	22	32
Objednáací číslo	06090011	06090012	06090013
Cena	89,-	119,-	159,-

- Závěsný nebo přenosný organizér, zásuvkový systém

KO-12COL

KO-14COL

KO-16COL





Sada šroubovacích bitů
1/4 CrV (10 ks)

Parametr/typ	PH 1 x 50	PH 2 x 50	PH 3 x 50
Počet kusů	10	10	10
Vyrobeno z Chrom-Vanadiové oceli	ano	ano	ano
Objednáací číslo	70390713	70390714	70390715
Cena	199,-	199,-	199,-



Řezač skla

obj. číslo 70499907

49,-



Sada šroubovacích bitů
1/4 CrV (26 ks)

Flexibilní prodloužení 180 mm
Kompaktní box se zámkem
Počet kusů: 24
SL3; SL4; SL5; SL6
PH0; PH1; PH2; PH3
PZ0; PZ1; PZ2; PZ3
H3; H4; H5; H6
T10; T15; T20; T25
S0; S1; S2; S3



obj. číslo 70225208

349,-

Sada šroubovacích bitů
1/4 CrV (33 ks)

Počet kusů: 33
Vyrobeno z Chrom-Vanadiové oceli
1/4" x 60 mm magnetický bit
1/4" x 25 mm: 3; 4; 5; 6 mm
1/4" x 25 mm: PH0; PH1; PH2 - 4 ks; PH3
1/4" x 25 mm: PZ0; PZ1; PZ2 - 4 ks; PZ3
1/4" x 25 mm: T6; T7; T10; T15; T15; T20; T25
1/4" x 25 mm: H3; H4; H5; H6
1/4" x 25 mm: S0; S1; S2; S3



obj. číslo 70390706

109,-

Sada šroubovacích bitů
1/4 CrV (12 ks)

Počet kusů: 12
Vyrobeno z Chrom-Vanadiové oceli
3 x 25 mm
3 x 50 mm
3 x 65 mm
3 x 110 mm



obj. číslo 70390508

189,-

Trubkové klíče
(6 ks)

Počet kusů: 6
Rozměry: 10; 11; 13; 14; 17

obj. číslo 70239904

99,-



Sada nástrčných hlavíc **1/4 (5 ks)**

Parametr/typ	8 x 42	8 x 65	10 x 42	10 x 65
Počet kusů	5	5	5	5
Magnetické	ano	ano	ano	ano
Objednáací číslo	70330585	70330586	70330587	70330588
Cena	119,-	129,-	139,-	149,-



Listové měřky **(12 ks)**

Počet kusů: 12
Rozměry: 0,05; 0,15; 0,2; 0,25; 0,3;
0,4; 0,5; 0,6; 0,7; 0,8; 0,9; 1 mm

obj. číslo 70339906

89,-



Stahováky pružin

Rozměr 280 mm

obj. číslo 70332208

490,-



Vyřezávací sada **(13 ks)**

Počet ostří: 13 ks

obj. číslo 70359901

169,-



Sada ocelových minikartáčů
(3 ks)

Počet kusů: 3

obj. číslo 70340504

49,-



Sada rašplí na dřevo **(3 ks)**

Počet kusů: 3

Velikost: 200 mm

Druh: kulatý, půlkulatý, plochý

obj. číslo 70360115

229,-



Úhelnice hliníková

Parametr/typ	250 mm	350 mm
Stupnice měření	4	4
Možnost měření úhlu	45°	45°
Kvalitní zpracování	ano	ano
Stupnice mm	250	350
Objednací číslo	70280901	70280903
Cena	129,-	159,-



Stahovák na ložiska tříramenný

Parametr/typ	75 mm	100 mm	150 mm
Velikost mm	3"/75	4"/100	6"/150
Objednací číslo	70332212	70332213	70332214
Cena	139,-	179,-	249,-



Řezač tenkostěnných trubek

Kovové tělo

Rozsah: 3 - 28 mm

obj. číslo 70290307

219,-



Stolní svěrák otočný

Parametr/typ	100 mm	125 mm	150 mm
Šířka čelistí mm	100	125	150
Hmotnost kg	5	7	10
Objednací číslo	70310107	70310109	70310110
Cena	890,-	1 090,-	1 690,-



Stolní svěrák otočný

Parametr/typ	50 mm	60 mm
Šířka čelistí mm	50	60
Objednací číslo	70310302	70310303
Cena	179,-	189,-



Stolařská svěrka **F-CLAMP**

Parametr/typ	50 x 150 mm	50 x 200 mm	50 x 250 mm	50 x 300 mm	80 x 300 mm	120 x 500 mm
Kvalitní uhlíková ocel	ano	ano	ano	ano	ano	ano
Rukojeť	plast, guma	plast, guma	plast, guma	plast, guma	plast, guma	plast, guma
Rozměr mm	50 x 150	50 x 200	50 x 250	50 x 300	80 x 300	120 x 500
Objednací číslo	70250120	70250121	70250122	70250123	70250124	70250125
Cena	119,-	129,-	149,-	189,-	219,-	349,-



Čelovka
4 světelné módy

obj. číslo 70904901

149,-



Pistole na tmel skeletová

Kovový mechanismus

Rozměr: 9"/225 mm

obj. číslo 70491302

69,-



Pracovní světlo - **36 LED/0,5W**

2 světla: 36 LED/0,5 W

Háček pro zavěšení

Magnet pro připevnění

Naklápění v úhlu 180°

obj. číslo 70905001

490,-



Pracovní světlo - **pero 6 LED**

6 LED diod

Kompaktní tvar

Možnost zavěšení na sponu

obj. číslo 70905002

99,-



Sada vyrážeců a sekáčů 12 ks

WT3110

Sekáč: 10 x 8 x 140 mm,
12 x 10 x 150 mm, 16 x 12 x 170 mm

Vyrážeč: 8 x 10 x 150 mm,
6 x 10 x 150 mm, 5 x 8 x 150 mm,
4 x 8 x 150 mm, 3 x 8 x 150 mm,
1.5 x 6 x 150 mm

obj. číslo 25003110

399,-



Multimetr digitální

WT9048

3 místný LCD

obj. číslo 25009048

209,-



Kleště kombinované 175 mm

WT1011

Chrom - Vanadiová ocel

obj. číslo 25001011

129,-



Kleště štípací boční 175 mm

WT1014

Chrom - Vanadiová ocel

obj. číslo 25001014

129,-



Kleště sika 250 mm

WT1129

Vysokouhlíková ocel

obj. číslo 25001129

169,-



Kleště štípací čelní 200 mm

WT1527

Chrom - Vanadiová ocel

obj. číslo 25001527

139,-



Kleště segerové, sada 4 ks

WT1287

obj. číslo 25001287

379,-



Kleště telefonní 150 mm

WT1015

Chrom - Vanadiová ocel

obj. číslo 25001015

119,-



Klíče torx sada 9 ks (T10 - T50)

WT2154

1,5; 2; 2,5; 3; 4; 5; 6; 8; 10
Chrom - Vanadiová ocel

obj. číslo 25002154

199,-



Klíče imbus sada 9 ks (1,5 - 10 mm)

WT2148

1,5; 2; 2,5; 3; 4; 5; 6; 8; 10
Chrom - Vanadiová ocel

obj. číslo 25002148

179,-



Kleště rychloupínací 250 mm

WT1177

Vysokouhliková ocel

obj. číslo 25001177

119,-



Klíč stavitelný 250 mm

WT2511

Rozevření 0 - 30 mm
Chrom - Vanadiová ocel

obj. číslo 25002511

189,-



Ráčny

Parametr/typ	WT2313	WT2315
Rozměr	1/4"	1/2"
Objednávací číslo	25002313	25002315
Cena	249,-	349,-

Vhodné do malého prostoru
Jednoruční ovládání
Jednoduché ovládání



WT2313



WT2315

Klíče očkové 8 ks

WT2718

8x10; 10x12; 9x11; 12x14;
14x17; 17x19; 19x21; 22x24

obj. číslo 25002718

359,-



Palice gumová

WT3099

Délka 300 mm
Vysoce kvalitní pryž

obj. číslo 25003099

89,-



Klíče očkoploché 8 ks (8 - 19 mm)

WT2720

8; 10; 11; 12; 13; 14; 17; 19

obj. číslo 25002720

349,-



Kladivo 1 kg

WT3151

Délka 350 mm

obj. číslo 25003151

159,-



Klíče ploché 12 ks (6 - 32 mm)

WT2115

6x7; 8x10; 10x12; 12x14; 14x17;
16x18; 17x19; 19x22; 22x24;
24x27; 27x30; 30x32

obj. číslo 25002115

839,-



Měřítka posuvná 0 - 150

WT4055

Odpčet: 0,02 mm

obj. číslo 25004055

329,-



Měřítka posuvná digitální 0 - 150

WT4171

Odpčet: 0,01 mm
Nerezová ocel

obj. číslo 25004171

499,-



Kleště nýtovací 250 mm

WT9029

4 velikosti nýtu zdarma:
20 x 2,4 mm
20 x 3,2 mm
20 x 4,0 mm
20 x 4,8 mm

• dodáváno v plastové krabici

obj. číslo 25009029

209,-



Páčidlo 600 x 18 mm

WT3171

Zušlechťená ocel

obj. číslo 25003171

159,-



Sada šroubováků

WT1606

PH 0 x 75 mm
PH 1 x 75 mm
PH 1 x 100 mm
PH 2 x 150 mm
3 x 75 mm
5 x 75 mm
6 x 150 mm
Magnetická koncovka, indukční kalení, vysoká pevnost

obj. číslo 25001606

229,-

Úderové šroubováky sada

WT2024

6 x 150 mm
8 x 200 mm
PH 2 x 150 mm
PH 3 x 200 mm

obj. číslo 25002024

249,-

Ruční pila na kov

WT3059

Pohodlná plastová rukojeť
Délka pilového plátku 300 mm

obj. číslo 25003059

99,-

Náhradní plátky pro WT3059

WT3063

Vysokorychlostní ocel
Dobrá houževnatost
Hladký řez
Délka pilového plátku 300 mm

obj. číslo 25003063

69,-

• sada 10 ks

Ruční pila na dřevo

WT6015

Délka 500 mm
Zuby jsou broušeny ze tří stran
Vysokofrekvenční kalení

obj. číslo 25006015

159,-

Svinovací metr 3 m a 5 m

WT4125, WT4127

Brzda
Snadno čitelný číselník
Gumový obal
Pohodlné držení
Protiskluzový materiál

obj. číslo 25104125

59,-

3 m

obj. číslo 25104127

79,-

5 m



Sada mini šroubováků

WT8091

Materiál - nerezová ocel
Otočná rukojeť
PH00
PH0
PH1
5/64"
1/8"
5/32"

obj. číslo 25008091

129,-

Zkoušečka napětí

WT9004

Napětí min. 100 V
Napětí max. 500 V
Délka čepele 105 mm
Rozměr, délka 190 mm
Délka rukojeti 80 mm

obj. číslo 25009004

39,-

Nůžky na plech pravé

WT6030

Délka 250 mm
Nerezová ocel 0,5 mm
Uhlíková ocel 1,2 mm

obj. číslo 25006030

289,-



Nůžky na plech levé

WT6031

Délka 250 mm
Nerezová ocel 0,5 mm
Uhlíková ocel 1,2 mm

obj. číslo 25006031

289,-



Nůžky na plech rovné

WT6032

Délka 250 mm
Nerezová ocel 0,5 mm
Uhlíková ocel 1,2 mm

obj. číslo 25006032

289,-



Zahradnické nůžky

WT6001

Ostří z nerezové oceli
Schopnost řezání
Automatické zamykání
Snadné používání
Rukojeť z plastu

obj. číslo 25006001

159,-



Pilník plochý

WT7023

Vhodné pro zakřivený povrch, hrany a rohy
Materiál T12 speciální ocel - tepelná úprava
Plastová rukojeť - komfortní držení

obj. číslo 250107023

79,-



Pilník kulatý

WT7025

Vhodné pro zakřivený povrch, hrany a rohy
Materiál T12 speciální ocel - tepelná úprava
Plastová rukojeť - komfortní držení

obj. číslo 25107025

79,-



Pilník trojúhelníkový

WT7027

Vhodné pro zakřivený povrch, hrany a rohy
Materiál T12 speciální ocel - tepelná úprava
Plastová rukojeť - komfortní držení

obj. číslo 25107027

79,-



Odlamovací nůž + náhradní čepele

WT6079

Plastové tělo
Nože z uhlíkové oceli
10ks náhradních ostří

obj. číslo 25006079

79,-





2 490,-

Gola sada **94 dílů 1/4" - 1/2"**

- | | | |
|---|---|------------------------------|
| 1/2" hlavice: 10, 11, 12, 13, 14, 15, 16, 17, 18, 19, 20, 21, 22, 23, 24, 27, 30, 32 mm | 1/4" hlavice s bity: PH 1,2; PL 4, 5, 5, 7; IMB 3, 4, 5, 6; PZ 1, 2; IMB 8, 10, 12, 14; PZ 3, 4; TRX 8, 10, 15, 20, 25, 30 TRX 40, 45, 50, 55 | 1/2" vratidlo, 1/4" vratidlo |
| 1/2" hlavice prodloužená: 14, 15, 17, 19 mm | bity 8 mm: PH 3, 4; PL 8, 10, 12; 1/2" ráčna, 1/2" kardan, | 1/4" nástavec s rukojetí |
| 1/4" hlavice: 4, 4,5, 5, 5,5, 6, 7, 8, 9, 10, 11, 12, 13, 14 mm | 1/2" nástavec 125, 250 mm | 1/4" ráčna, 1/4" kardan, |
| 1/4" hlavice prodloužená: 6, 7, 8, 9, 10, 11, 12, 13 mm | 1/2" klíč na svíčky 16, 21 mm | 1/4" nástavec 2", 4" |
| | | 1/4" nástavec pružinový |
| | | 150 mm |
| | | klíče imbus 1,5, 2, 2,5 mm |

obj. číslo 06004056



2 390,-

Profi sada nářadí **112 dílů 1/4" - 3/8"**

- | | |
|--|--------------------------------------|
| kleště konektorové | klíče ploché 8, 9, 10, 12, 13, 15 mm |
| konektory | klíče na svíčky 16, 21 mm |
| kleště kombinované 160 mm | 3/8" nástavec 125 mm |
| šroubováky PL, PH | klíč nastavitelný 150 mm |
| hlavice 1/4" 4, 5, 6, 7, 8, 9, 10, 11, 13 mm | ráčna 1/4" nástavec s rukojetí, |
| hlavice 3/8" 10, 11, 12, 13, 14, 15, 16, 17, 18, 19, 21, 22 mm | redukce na bity |
| redukce 3/8" - 1/4" | bity 8 mm PH, PZ, PL, TRX, IMB |
| | 1/4" nástavec s rukojetí |

obj. číslo 06001320



3 290,-

Profi sada nářadí **73 dílů 1/4" - 1/2"**

- | | |
|---|--|
| 1/2" hlavice: 10, 11, 12, 13, 14, 15, 17, 19, 22, 24 mm | 1/2" nástavec na vratidlo |
| 1/4" hlavice: 5, 6, 7, 8, 9, 10, 11, 12, 13 mm | klíče na svíčky 16, 21 mm |
| bity 8 mm: PH 1, 2, 3; PL 3, 4, 5, 6, 7 PZ 1, 2, 3; TRX 10, 15, 20, 25, 30; IMB 3, 4, 5, 6, 7 | 1/4" nástavec s rukojetí |
| 1/2" ráčna, 1/2" kardan, | šroubovák s ráčnou na bity |
| 1/2" nástavec 250 mm | kladivo 300 g |
| | zkoušečka 220 - 250 V |
| | kleště kombi. 160 mm, sico 250 mm |
| | šroubováky PL, PH |
| | očkoploché klíče 10, 11, 12, 13, 14, 15, 17, 19 mm |

obj. číslo 06004073



1 790,-

Gola sada **25 dílů**

- 1/2" hlavice: 8, 9, 10, 11, 12, 13, 14, 15, 16, 17, 18, 19, 21, 22, 24, 27, 30, 32 mm
- 1/2" ráčna, 1/2" vratidlo
- 1/2" kardan
- 1/2" nástavec 125 mm
- 1/2" nástavec 250 mm
- 1/2" klíč na svíčky 16, 21 mm

obj. číslo 06004025

Sada nástavců **40 dílů**
TRX + Imbus 1/2"

- 1/4" imbus: 2,5, 3, 4, 5, 6 mm
- 1/4" TRX: E4, E5, E6, E8
- 1/4" TRX: T8, T10, T15, T20, T25, T27, T30, T40
- 1/2" TRX: E10, E12, E14, E18
- 1/2" TRX: T45, T50, T55, T60
- 1/2" imbus 7, 8, 10, 12, 14 mm
- 1/2" imbus prodloužený: 6, 7, 8, 10, 12 mm
- imbus: 1,25, 1,5, 2,3 mm

obj. číslo 06000204



1 390,-



739,-

Sada hlavice
Imbus 1/2" 9 dílů

- 1/2" hlavice Imbus: 4, 5, 6, 7, 8, 10, 12, 14, 17 mm

obj. číslo 06004008

Sada hlavice
TORX 1/2" 9 dílů

- 1/2" hlavice TORX: 20, 25, 27, 30, 40, 45, 50, 55, 60 mm

obj. číslo 06004007



789,-





499,-

Sada šroubováků **SDK-42**
42 dílů

42 dílů
křížové, ploché šroubováky
flexi nástavec, bity
uni šroubovák na bity
mini šroubováky

obj. číslo 25004200



Sada hrotů **40 dílů**

redukce na bity 1/2"-10 mm
redukce na bity 3/8"-10 mm
10 mm bity 30 mm
spline: M5, M6, M8, M10, M12
trx: T20, T25, T27, T30, T35, T40, T45, T50, T55, T60
imbus: 4 mm, 5 mm, 6 mm, 7 mm, 8 mm, 10 mm, 12 mm
10 mm bity 75 mm - spline: M5, M6, M8, M10, M12
trx: T20, T25, T27, T30, T35, T40, T45, T50, T55, T60
imbus: 4 mm, 5 mm, 6 mm, 7 mm, 8 mm, 10 mm, 12 mm

obj. číslo 06006640



Beta



560,-



229,-

4 - 14 mm Ruční sponkovací pistole **6 - 14 mm**

0,7 mm šíře spony 1,2 mm

obj. číslo 06019175

Zvláštní příslušenství:

výška spony 1 000 ks, šíře 0,7 mm
délka 6 mm obj. číslo 06019165 25,-
délka 8 mm obj. číslo 06019166 28,-
délka 10 mm obj. číslo 06019167 30,-
délka 12 mm obj. číslo 06019168 32,-
délka 14 mm obj. číslo 06019169 37,-

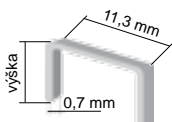
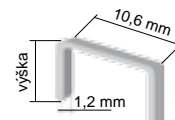

449,-

Zvláštní příslušenství:

výška spony 1 000 ks, šíře 1,2 mm
délka 8 mm obj. číslo 06019191 41,-
délka 10 mm obj. číslo 06019192 44,-
délka 12 mm obj. číslo 06019193 46,-



Beta

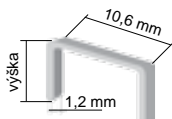

Ruční sponkovací kladivo

šíře spony 1,2 mm

obj. číslo 06019178

Zvláštní příslušenství:

výška spony 1 000 ks, šíře 1,2 mm
délka 8 mm obj. číslo 06019191 41,-
délka 10 mm obj. číslo 06019192 44,-
délka 12 mm obj. číslo 06019193 46,-



669,-

Sada řezbářských dlát **12 ks**

dřevěné rukojeti

obj. číslo 06019459



PROMA



709,-



Svěrka plastová

Beta



Typ	Objednací číslo	Cena
75 mm	06140075	24,-
100 mm	06140100	35,-
150 mm	06140150	59,-
228 mm	06140228	75,-

Truhlářské svěrky Quick Grip



Typ	Svirání (mm)	Rozevirání (mm)	Objednací číslo	Cena
QG - 150	0 - 150	200 - 400	06140250	389,-
QG - 300	0 - 300	200 - 550	06140300	429,-
QG - 450	0 - 450	200 - 700	06140450	459,-
QG - 600	0 - 600	200 - 850	06140600	479,-
QG - 900	0 - 900	200 - 1150	06140900	629,-



Truhlářská hoblice **PTH-2100NB**

Rozměry stolu 2 060 x 815 x 95 mm
Pracovní výška 815 mm
Rozměry 2 100 x 780 x 815 mm
Materiál bukový masiv
Hmotnost 68 kg

obj. číslo 25069004



15 990,-

• tuhá konstrukce
• dobrá stabilita



Montážní lehátko **LHP-2**

Nosnost 120 kg

obj. číslo 06000452

Beta



990,-

Pojízdné lehátko - plastové **LHP-3**

Rozměry 1 000 x 475 x 130 mm

obj. číslo 06006802

Beta



990,-

Olejníčka plechová 180 ml **OL-180**

obj. číslo 06019621

Beta



49,-

Sada náradí 18 dílů **SN-18**

Beta



7x klíče kombinované 8-10-11-12-13-14-17 mm
 5x sada šroubováků
 PL: 5x75, 6x100, 8x150 mm
 PH: 1x80, 2x100 mm
 1x140 mm zkoušečka napětí
 1x sada imbus klíčů: 2-2.5-3-4-5-6 mm
 1x kladivo 300 g
 1x siko kleště 225 mm
 1x nastavitelný klíče 150 mm
 1x kombinované kleště 160 mm



obj. číslo 06100018

790,-

Plachta zakrývací STANDARD

Typ	Objednací číslo	Cena
Plachta 3 x 4 m PE, PL-3/4	06019563	129,-
Plachta 3 x 5 m PE, PL-3/5	06019561	159,-
Plachta 4 x 5 m PE, PL-4/5	06019565	209,-
Plachta 4 x 6 m PE, PL-4/6	06019564	259,-
Plachta 5 x 6 m PE, PL-5/6	06019560	319,-
Plachta 5 x 8 m PE, PL-5/8	06019566	429,-
Plachta 6 x 10 m PE, PL-6/10	06019567	639,-
Plachta 8 x 12 m PE, PL-8/12	06019568	999,-



Beta



Upínací pásy - jednotlivé

Vyrobeno v EU
 Profi - kvalita

Typ	Upínací pás jednotlivý do	délka	Objednací číslo	Cena
UP-0,5/5	500 kg/ 25 mm	5 m	60000500	109,-
UP-1/5	1 000 kg/25 mm	5 m	60040500	169,-
UP-0,75/6	750 kg/25 mm	6 m	60010600	179,-
UP-2/6	2 000 kg/35 mm	6 m	60020600	289,-
UP-3/8	3 000 kg/35 mm	8 m	60040800	319,-



UP-3/8



US-3/6

PROMA



Upínací pásy - souprava

Typ	Upínací souprava do	délka	Objednací číslo	Cena
US-0,75/6	750 kg/25 mm	6 m	60110600	239,-
US-1,5/6	1 500 kg/25 mm	6 m	60100600	279,-
US-2/6	2 000 kg/35 mm	6 m	60120600	319,-
US-3/6	3 000 kg/35 mm	6 m	60140600	349,-
US-4/4	4 000 kg/50 mm	4 m	60140400	390,-
US-4/8	4 000 kg/50 mm	8 m	60140800	459,-
US-5/8	5 000 kg/50 mm	8 m	60120800	479,-
US-5/12	5 000 kg/50 mm	12 m	60121200	579,-



UP-1/5



2 590,-

Průmyslový vysavač **PPV-1400/20**

Příkon	1 400 W/230 V
Sací výkon	16 KPa
Max. příkon přípoj. zařízení	1 800 W
Objem nádoby	20 litrů
Délka hadice	4 m
Hmotnost	6,5 kg
Rozměry	355 x 355 x 510 mm

obj. číslo 25069010

- silný motor 1 400 W
- integrovaná zásuvka pro připojení elektrického nářadí s příkonem 1 800 W
- systém automatického zapínání a vypínání s prodlevou v případě, že je připojeno další elektronářadí
- pro mokré a suché vysávání
- **nerozová nádoba**

Základní příslušenství:

teleskopická sací trubice, úzká hubice, sací hadice, kolečka, univerzální hubice, zásuvka pro připojení elektrického nářadí, filtr, sáček

Zvláštní příslušenství:

prachový sáček
 obj. č. 25069007 50,-
 prachový filtr skládaný
 obj. č. 25069006 220,-
 filtr pro mokré vysávání
 obj. č. 25069011 99,-



4 190,-

Průmyslový vysavač **PPV-2050/50**

Příkon	1 400 W/230 V
Sací výkon	18 KPa
Max. příkon přípoj. zařízení	1 800 W
Objem nádoby	50 litrů
Délka hadice	4 m
Hmotnost	11,9 kg
Rozměry	475 x 465 x 655 mm

obj. číslo 25069005

- silný motor 1 400 W
- integrovaná zásuvka pro připojení elektrického nářadí s příkonem 1 800 W
- systém automatického zapínání a vypínání s prodlevou v případě, že je připojeno další elektronářadí
- pro mokré a suché vysávání
- **nerozová nádoba**

Základní příslušenství:

sací trubice 2 ks, úzká hubice, sací hadice, vypouštěcí hadice, kolečka, univerzální hubice, zásuvka pro připojení elektrického nářadí, filtr, sáček

Zvláštní příslušenství:

prachový sáček
 obj. č. 25069009 80,-
 prachový filtr skládaný
 obj. č. 25069006 220,-
 filtr pro mokré vysávání
 obj. č. 25069011 99,-



2 390,-

Tlaková myčka **PPW-140**

Příkon	1 400 W/230 V
Tlak maximální	105 bar
Tlak pracovní	70 bar
Otáčky	1 900/min.
Spotřeba vody	5 l/min.
Max. teplota vody	50 °C
Rozměr	390 x 270 x 260 mm
Hmotnost	6 kg

obj. číslo 25100140

Základní příslušenství:

stříkací pistole, hadice 5 m, nádoba na čisticíla, uhlíkový motor



Tlaková myčka **GRM1013_1**

Příkon	1 850 W/230 V
Max. průtok vody	427 l/hod.
Délka hadice	6 m
Hmotnost	6,5 kg
Napájecí kabel	5 m

obj. číslo GRM1013_1

3 490,-



Tlaková myčka **GRM1019_1**

Příkon	2 500 W/230 V
Max. průtok vody	487 l/hod.
Délka hadice	6 m
Hmotnost	20 kg
Napájecí kabel	5 m

obj. číslo GRM1019_1

6 990,-





1 590,-

Převravní rudl

Nosnost 225 kg
Velikost ložné plochy
350 x 180 mm
Celková výška 1 195 mm
Hmotnost 8,8 kg

obj. číslo TTM1028

- kuličková ložiska
- svařovaný rám
- nafukovací pneumatiky

Převravní vozík

Nosnost 150 kg
Rozměr 480 x 734 mm
Hmotnost 9,5 kg

obj. číslo TTM1027

- skládací model
- 2 otočná a 2 pevná kola



1 590,-



639,-

Zajišťovací sloupky **ZS-2T** (1 pár)

Zátěž	2 t
Min. výška	285 mm
Max. výška	425 mm
Hmotnost	5,5 kg

obj. číslo 06042004



Řetězové kladkostroje

RZ-13

Délka řetězu 3 m
Hmotnost břemene 0,75 t
Zdvih 3 m

obj. číslo 25001030

1 990,-

RZ-23

Délka řetězu 3 m
Hmotnost břemene 1,4 t
Zdvih 3 m

obj. číslo 25002030

2 490,-

RZ-33

Délka řetězu 3 m
Hmotnost břemene 2,2 t
Zdvih 3 m

obj. číslo 25003030

3 590,-



UPOZORNĚNÍ:
Používat pouze
pro svislý tah!



Ruční naviják **PRN-450** Ráčnová kladka **PRK-2000**

Zatížení 450 kg
Délka lana 10 m
Průměr lana 4 mm
Převodový poměr 4,1:1

obj. číslo 06019797

659,-

Zatížení 2 000 kg
Délka lana 1,5 m
Průměr lana 5 mm

obj. číslo 06019794

479,-





Lanové navijáky

**LN-400, LN-600,
LN-800, LN-1000**

Zvláštní příslušenství:

otočný rám (pro LN-400, LN-600), délka 750 mm
max. nosnost 600 kg

obj. č. 25400001 **1 390,-**



**UPOZORNĚNÍ:
Používat pouze
pro svislý tah!**

Technické parametry

Typ	Použití	Napětí V	Příkon W	Nosnost kg	Výška zdvihu m	Rychlost zdvihání m/min.	Průměr lana mm	Hmotnost netto kg	Rozměr balení cm	objednací číslo	cena
LN - 400	jednod. závěs	230	750	200	12	10	4	15	52 x 41 x 17	25400000	4 190,-
	dvojitý závěs			400	6	5					
LN - 600	jednod. závěs	230	1 050	300	12	10	5	18	52 x 41 x 17	25600000	4 990,-
	dvojitý závěs			600	6	5					
LN - 800	jednod. závěs	230	1 350	400	12	8	5	20	52 x 44 x 17	25061008	7 290,-
	dvojitý závěs			800	6	4					
LN - 1000	jednod. závěs	230	1 600	500	12	8	5,5	32	57 x 33 x 25	25061009	9 990,-
	dvojitý závěs			999	6	4					



Hydraulický rozpínák **4 t**

Rozpínací síla 4 t
Hmotnost 20 kg

3 990,-

Seznam dílů:

prodl. tyč L=495 mm, prodl. tyč L=418 mm,
prodl. tyč L=215 mm, prodl. tyč L=125 mm,
prodl. tyč L=82 mm, pumpa 4 tuny, pístnice
(vysunutí 125 mm), tlaková hadice, koncová
patka kulatá, koncová patka plochá, koncová
patka klínová, koncová patka „V“ opěrná deska
110x60 mm, opěrná patka pístnice, rozvírací
klín 1/2 tuny, gumová hlava, spojka

obj. číslo 06026886



obr. 10 t



Hydraulický rozpínák **10 t**

Rozpínací síla 10 t
Hmotnost 36 kg

5 790,-

Seznam dílů:

prodl. tyč L=685 mm, prodl. tyč L=456 mm,
prodl. tyč L=250 mm, prodl. tyč L=127 mm,
pumpa 10 tun, pístnice (vysunutí 125 mm),
tlaková hadice, koncová patka kulatá,
koncová patka plochá, koncová patka klínová,
koncová patka „V“ opěrná deska 165 x 95 mm,
opěrná patka pístnice, rozvírací klín 1/2 tuny,
gumová hlava, spojka

obj. číslo 06019604



Hydraulické zvedáky **HZP**



HZP-5

HZP-30

Technické parametry

Parametr/typ	HZP-3	HZP-5	HZP-8	HZP-15	HZP-20	HZP-30	HZP-50
Max. nosnost t	3	5	8	15	20	30	50
Min. výška mm	194	216	230	230	245	295	300
Max. výška mm	365	435	470	475	480	475	480
Zdvih mm	110	145	160	160	170	180	180
Hmotnost kg	3,6	4,8	6,3	8,9	11,5	21	30
Výška závitů mm	60	70	90	90	70	-	-
Dod. v kufříku	ano	ano	ne	ne	ne	ne	ne
Objednací číslo	25061001	25061002	25061003	25340391	25340392	25061004	25061005
Cena	539,-	649,-	749,-	1 080,-	1 290,-	3 090,-	4 290,-



Pojízdný hydraulický zvedák **HZ-1,5K**

Max. nosnost 1,5 t
 Min. výška 130 mm
 Max. výška 345 mm
 Zdvih 215 mm
 Rozměr 460 x 220 x 150 mm
 Hmotnost 7,8 kg



obj. číslo 06019601

Beta



990,-



Pojízdný hydraulický zvedák **TJM1008**

Max. nosnost 2 t
 Min. výška 135 mm
 Max. výška 356 mm
 Zdvih 221 mm
 Hmotnost 10 kg

obj. číslo TJM1008



1 290,-



Pojízdný hydraulický zvedák

HZ-3.0

s pedálem **HZ-3P**



3 890,-

3 t
 145 mm
 510 mm
 365 mm
 40 kg

Max. nosnost
 Min. výška
 Max. výška
 Zdvih
 Hmotnost

obj. číslo 25340390



4 290,-

3 t
 145 mm
 500 mm
 355 mm
 40 kg

obj. číslo 06008350



Pojízdný hydraulický zvedák nízkoprofilový

HZN-2

HZN-2,5



1 990,-

2 t
 89 mm
 359 mm
 270 mm
 15 kg

Max. nosnost
 Min. výška
 Max. výška
 Zdvih
 Hmotnost

obj. číslo 06825010



4 390,-

2,5 t
 85 mm
 455 mm
 370 mm
 35 kg

obj. číslo 06830018



Pojízdný hydraulický jeřáb **HJ-2**

Max. nosnost 2 t
 Min. výška 1 920 mm
 Max. výška 2 360 mm
 Zdvih 440 mm
 Rozměry 175 x 104 x 149 cm
 Hmotnost 90 kg

obj. číslo 06032002



6 990,-



TVÁŘECÍ TECHNIKA

Dílenské hydraulické lisy, děrovačka	60
Lisy, ohýbačky trubek, závitorez	61
Pákové nůžky, ohýbačka, obrubovací stroj	62
Ohýbačky, zakružovačka, trojkombinace	63



Ohýbačka
ROP-20/1020N
více na str. 63

54 990,-

(45 446,- bez DPH)

Díleňské hydraulické lisy **HLR**

Technické parametry

Parametr/typ	HLR-10U/2	HLR-12U/2	HLR-20U/2	HLR-30U/2A	HLR-50U/2A	
Kapacita	t	10	12	20	30	50
Vysunutí pístu	mm	180	180	190	150	200
Pracovní rozsah	mm	0 - 340	0 - 910	54 - 1 044	51 - 1 130	68 - 1 048
Průměr pístu	mm	40	40	46	55	65
Zastavěná plocha	mm	570 x 500	640 x 700	730 x 560	780 x 700	910 x 810
Sřlačený vzduch	bar	-	-	-	7,5 - 8,5	7,5 - 8,5
Šířka lože	mm	335	454	550	530	730
Výška	mm	760	1 375	1 805	1 770	1 904
Hmotnost	kg	50	74	126	182	365
Objednávací číslo		25000053	25000054	25000055	25000056	25000057
Cena		7 690,-	9 990,-	18 990,-	26 990,-	52 990,-

Stolní a stojanové hydraulické lisy se svařenou robustní konstrukcí pro univerzální/profesionální díleňské použití s ručním ovládním hydraulické jednotky nebo s ručním ovládním pneumaticko-hydraulické jednotky pomocí multiplikátoru, alternativně i ručním pumpováním model HLR-30U/2A a HLR-50U/2A. Všechny typy lisů vynikají kvalitní hydraulikou a vysokou provozní spolehlivostí a životností. Jsou vybaveny kontrolním tlakoměrem.

Zvláštní příslušenství:

PROMA HYDRAULIC 28 - hydraulický olej 1l

obj. č. 60000508 149,-

PROMA HYDRAULIC 28 - hydraulický olej 4l

obj. č. 60000509 559,-

PROMA HYDRAULIC 28 - hydraulický olej 10l

obj. č. 60000510 1 090,-



7 690,-

HLR-10U/2



26 990,-

HLR-30U/2A

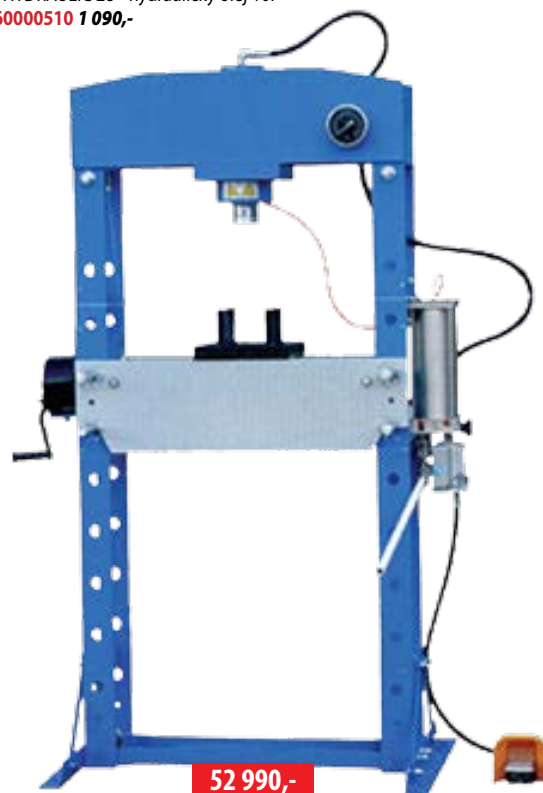

52 990,-

HLR-50U/2A

Děrovačka trubek **DT-1**

Vnější Ø trubky 1/4, 3/8, 2/5"
Vnější Ø trubky 15, 18, 22 mm
Síla stěny 0 - 3 mm
Hmotnost 8 kg

obj. číslo 25376203

3 990,-

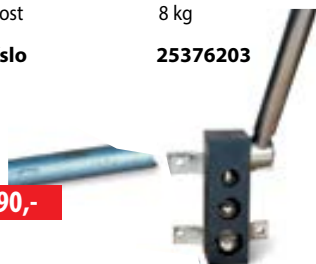

- pro spojování trubek do úhlu 90°
- vertikální a horizontální použití



Lisy

AP-1**AP-2**

Kapacita	1 t	2 t
Max. výška dílce	140 mm	215 mm
Rozměr tlačné tyče	25 x 25 mm	32 x 32 mm
Délka tlačné tyče	245 mm	345 mm
Délka páky	350 mm	460 mm
Celková výška lisu	320 mm	450 mm
Šířka drážky v zákl.	40 mm	53 mm
Vyložení lisu	98 mm	145 mm
Rozměr základny	268 x 128 mm	432 x 170 mm
Hmotnost	15 kg	37 kg

obj. číslo

25000001

25000002

1 890,-

3 790,-



6 990,-

Lis s ráčnou

APR-3

Kapacita 3 t
 Max. výška dílce 320 mm
 Rozměr tlačné tyče 38 x 38 mm
 Délka tlačné tyče 460 mm
 Délka páky 570 mm
 Celková výška lisu 550 mm
 Šířka drážky v zákl. 60 mm
 Vyložení lisu 148 mm
 Rozměr základny 455 x 200 mm
 Hmotnost 58 kg

obj. číslo 25000030



19 990,-

Lis

AP-5

Kapacita 5 t
 Max. výška dílce 450 mm
 Rozměr tlačné tyče 50 x 50 mm
 Délka tlačné tyče 645 mm
 Délka páky 880 mm
 Celková výška lisu 820 mm
 Šířka drážky v zákl. 100 mm
 Vyložení lisu 245 mm
 Rozměr základny 650 x 280 mm
 Hmotnost 154 kg

obj. číslo 25000005



10 590,-

Zvláštní příslušenství:
 PROMA HYDRAULIC 28 - hydraulický olej 1l
 obj. č. 60000508 149,-

Hydraulická ohýbačka trubek **HOT-150**

Max. tlak 10 t
 Kapacita trubky 1/2" - 2"
 Max. vysunutí beranu 150 mm
 Hmotnost 44 kg

obj. číslo 25101000

Náhradní tvarové opěrky

1/2" obj. č. 25100012 290,-
 3/4" obj. č. 25100034 320,-
 1" obj. č. 25100001 390,-
 1 1/4" obj. č. 25100114 520,-
 1 1/2" obj. č. 25100112 640,-
 2" obj. č. 25100002 920,-



• tvarové opěrky v základním příslušenství
 • pro nízkouhlikové ocelové trubky
 • lze zakoupit až 6 náhradních vložek



6 790,-

Ruční ohýbačka trubek **ROT-180K**

Kapacita trubky 3/8", 1/2", 9/16", 5/8", 3/4", 7/8"
 jákl 3/4", 1"
 Síla stěny trubek 0,8 - 1,2 mm
 Max. ohýbací úhel 180°
 Hmotnost 24,5 kg
 Dodáváno v kufru

obj. číslo 25373215



• vhodné pro měď

• ovládání nožním pedálem



19 990,-

Stacionární elektrický závitorez **ZPM-50**

Příkon 750 W/230 V
 Rozsah řezání závitů 1/2" - 2", -M8 - M24
 Rychlost 27 ot./min.
 Hmotnost 65 kg
 Dodáváno včetně sady závitovacích oček

obj. číslo 25000050

Zvláštní příslušenství:

nože
 1/2" - 3/4" obj. č. 25000051 459,-
 1" - 2" obj. č. 25000052 459,-



**54 900,-**

(45 372,- bez DPH)

Pákové nůžky**NP-1000**

Max. střížná délka	1 030 mm
Max. tloušťka plechu (plech válcovaná ocel a podobné materiály)	1 mm
Rozměr stolu	690 x 1 040 mm
Stavitelný doraz	70 - 580 mm
Pravítko stolu	ano
Hmotnost	445 kg
Rozměr (d x v x š)	2 660 x 900 x 900 mm

obj. číslo 25031007**11 990,-**

• vhodné pro stavební ocel

Pákové nůžky profilové**NPP-6**

Max. stříhané rozměry	
- kulatý průřez	16 mm
- plochý průřez	100 x 10 mm
- úhelník	40 x 6 mm
- T-úhelník	40 x 6 mm
- plech	8 mm
Délka nožů	175 mm
Hmotnost	42 kg

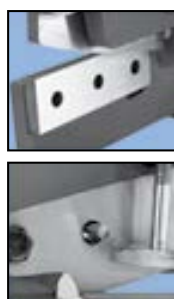
obj. číslo 25500008**Zvláštní příslušenství:**sada nožů **obj. č. 25500009** **3 990,-****3 890,-****Pákové nůžky na plech****HS-10**

Kapacita - plochý profil	70 x 5 mm
- plech tloušťka	5 mm
- kulatý profil	13 mm
Délka nože	250 mm
Hmotnost	23 kg

obj. číslo 25372104**Zvláštní příslušenství:**nože pro HS-10 **obj. č. 25372105** **1 790,-****6 690,-****Univerzální ohýbačka****UO-120**

Kapacita - plochý profil (ocel)	100 x 5 mm (za studena = S) 100 x 15 mm (za horka = H)
- kruhový profil	18 mm (S) 22 mm (H)
- jãkl	16 x 16 mm (S) 22 x 22 mm (H)
- L profil	60 x 8 mm (S) 100 x 12 mm (H)
Rádus lemu	0/5, 10/15, 20/25
Úhel ohybu	0 - 100°
Hmotnost	32 kg

obj. číslo 25100101**8 990,-****Obrubovací stroj****ROS-50/180**

Kompletní sada pro drátování, vlnění, žlábkování i ohýbání Možnost připevnění na desku stolu	
Max. síla plechu	0,8 mm
Vzdálenost mezi středy	50 mm
Vyložení	177 mm
Hmotnost	25 kg
Rozměry	440 x 360 x 20 mm

obj. číslo 25373205

Ohýbačka

ROP-20/1020N

Max. délka ohybu 1 020 mm
 Max. tloušťka plechu 2,5 mm
 (plech pozink a podobné materiály)
 Úhel ohybu 0 - 135°
 Hmotnost 285 kg
 Rozměry 1 460 x 620 x 1 270 mm

obj. číslo **25031003**

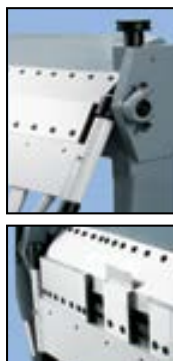

54 990,-

(45 446,- bez DPH)

Zakružovačka

ZS-15/1300

Max. délka ohybu 1 300 mm
 Max. tloušťka plechu 1,5 mm
 (plech pozink a podobné materiály)
 Průměr válce 75 mm
 Hmotnost 200 kg
 Rozměry 1 800 x 500 x 500 mm

obj. číslo **25374005**



31 990,-

(26 438,- bez DPH)

Zvláštní příslušenství:

stojan obj. č. 25374007 **7 590,-**

Ohýbačka

ROP-10/2020

Max. délka ohybu 2 020 mm
 Max. tloušťka plechu 1 mm
 (plech pozink a podobné materiály)
 Úhel ohybu 0 - 135°
 Hmotnost 325 kg
 Rozměry 2 450 x 940 x 700 mm

obj. číslo **25031006**

vhodné pro stavební klempířské práce



69 990,-

(57 843,- bez DPH)

SNO-1000 (stáčečka, ohýbačka, nůžky na plech)

Max. tloušťka plechu 1 mm (plech pozink a podobné materiály)
 Kapacita zakružovačky 0,4 mm
 Délka lože 1 016 mm
 Úhel ohybu 90°
 Min. stočený průměr 43 mm
 Hmotnost 200 kg

obj. číslo **25371004**

(23 132,- bez DPH)

27 990,-

Zvláštní příslušenství:

stojan obj. č. 25371005 **7 390,-**

Kompaktní stroj - stáčečka, ohýbačka a nůžky na plech. Obsahuje výměnné ohýbací matrice, 2-polohové držadlo. Umožňuje pracovat v sekcích nebo po celé délce. Nůžky stříhají měkkou ocel a podobné materiály. Rolující válec je opatřen drážkami pro formování plechu.



ZAHRADNÍ TECHNIKA

Robotická sekačka, aku sekačka, el. sekačka	65
Aku strunové sekačky, plotostříhy, nůžky, sekačka	66
Aku fukar, vysavač, motorový vrták, ostříčka řetězů, ponorná čerpadla	67
Křovinořezy	68
Křovinořezy, zametač, kultivátor, fukar, pila	69
Pila na palivové dřevo, zahradní drtič	70
Štípačky na dřevo	71



37 990,-

**Robotická sekačka
WG792E.1**

více na str. 65



Robotické sekačky



Technické parametry

Parametr/typ	WG791E.1	WG796E.1	WG792E.1
Akumulátor	28 V Max, 2,0 Ah Li-Ion	28 V Max, 2,0 Ah Li-Ion	28 V Max, 2,9 Ah Li-Ion
Šíře sečení	180 mm	180 mm	220 mm
Výška sečení	20 - 60 mm	20 - 60 mm	20 - 60 mm
Svahová dostupnost	20° (35%)	20° (35%)	20° (35%)
Doba nabíjení	1,5 hod.	1,5 hod.	2 hod.
Doporučená sečná plocha	až 1 000 m ²	až 1 000 m ²	až 1 500 m²
Sečicí systém hlava/ nože	1/4	1/4	1/3
Rozdělení zón	ano	ano	ano
WiFi	ne	ano	ne
Hmotnost	8,3 kg	8,3 kg	5,8 kg
Objednací číslo	45000791	45000796	45000792
Cena	25 990,-	29 990,-	37 990,-



Zvláštní příslušenství:

- náhradní nože 12 ks WA0190 **obj. č. 45000190 449,-**
- obvodový drát 10 m WA1177 **obj. č. 45001177 220,-**
- obvodový drát 180 m **obj. č. W50029501 1 590,-**
- upevňovací kolíky set 100 ks WA0179 **obj. č. 45000179 490,-**
- upevňovací kolíky set 200 ks **obj. č. W50054938 790,-**
- akumulátor 28 V, 2 Ah WA3225 **obj. č. 45003225 2 790,-**
- nabíječka pro WG790E/791E/794E/796E.1 WA3744 **obj. č. W50029485 1 190,-**

Zvláštní příslušenství:

Likvidátor travních plstí
obj. č. 60008227 559,-

- Účinně likviduje zbytky staré trávy
- Nahrazuje vertikutaci trávníku
- Omezuje tvorbu mechů
- Vyživuje trávník 2 měsíce

Možnost odborné instalace **6 999,-**

* info na vyžádání



Nastavitelný pomocí Wi-Fi -
Pečujte o svůj trávník z vlaku,
z práce nebo dokonce na dovolené!



29 990,-

WG796E.1

až 1 500 m²



37 990,-

WG792E.1

- Patentovaný systém pohybu o 30% rychlejší než konkurence.
- Automatický návrat do nabíjecí stanice po dokončení sekání
- Automatické dobíjení baterie
- Čtyřbřitý sečací mulčovací systém
- Dešťový senzor - automatické parkování při dešti
- Bezpečnostní PIN kód
- Snadná výměna akumulátoru
- Intuitivní a rychlé nastavení
- Patentovaný systém AIA pro projetí úzkou uličkou
- Není třeba programovat - stačí stisknout tlačítko

Základní příslušenství:

Nabíjecí stanice s kabelem 15 m, kolíky pro upevnění stanice, 180 m obvodového drátu, 200 ks upevňovacích kolíků, 12 ks náhradních nožů, metr, klíč, napájecí adaptér



**NEJTIŠŠÍ
na trhu**



8 990,-



**až 350 m²
na 1 nabití**



Aku sekačka na trávu **WG776E**

Akumulátor	40 V, 2 Ah (Li-Ion)
Ø sečené plochy	33 cm
Výška sečení	20 - 60 mm
Polohy nastavení výšky	3
Objem koše	30 litrů
Doba nabíjení	1 hod.
Hmotnost	12 kg

obj. číslo 45000776

Základní příslušenství:

Sběrný koš, akumulátor, nabíječka

Zvláštní příslušenství:

akumulátor pro WG776 WA3536
obj. č. 45003536 2 590,-

- 2 v 1 (sběrný koš a zadní výhoz)
- Manuální nastavení výšky sečení
- Extra tichý chod
- Turbo rychlost sečení
- Sběrný koš s plastovým víkem, indikátor naplnění koše
- Sklopná páková ovládací madla
- Držadlo s pěnovým madlem
- Inteligentní nabíječka – při nabití automatické odpojení od sítě
- Vyjímatelná aku s indikací



5 790,-



Elektrická sekačka **WG708E**

Příkon	1 600 W/230 V
Ø sečné plochy	40 cm
Výška sečení	20 - 70 mm
Polohy nastavení výšky	6
Objem koše	50 l
Hmotnost	14,5 kg

obj. číslo 45010708

**Elektrická sekačka na trávu 3v1
(sběrný koš, zadní výhoz, mulčování)**

- Velmi tichý chod
- Turbo rychlost sečení
- Sběrný koš s plastovým víkem
- Indikátor naplnění koše
- Sklopná ovládací madla
- Velká zadní kolečka
- Centrální nastavení výšky sečení



3 690,-

Akumulační sekačka **WG169E**

Aku	20 V, 2 Ah (Li-Ion)
Otáčky	8 500/min.
Délka struny	1 x 3 m
Ø sečení	30 cm
Průměr struny	1,65 mm
Doba nabíjení	3 hod.
Hmotnost	2,6 kg

obj. číslo 45000169

Zvláštní příslušenství:
struna s cívkou WA0004
obj. č. 45000400 149,- ~~190,-~~
akumulátor WA3551.1
obj. č. 45035511 1 790,-



it's your nature

2+1=3 YEARS



3 790,-

Akumulační plotostřih **WG259E**

Aku	20 V, 2 Ah (Li-Ion)
Otáčky	2 200/min.
Délka lišty	520 mm
Ø větví	14 mm
Doba nabíjení	3 hod.
Hmotnost	2,5 kg

obj. číslo 45000259

Zvláštní příslušenství:
akumulátor WA3551.1
obj. č. 45035511 1 790,-



it's your nature

2+1=3 YEARS



2 990,-

Nůžky na živý plot **WG204E**

Příkon	600 W/230 V
Otáčky	3 400/min.
Délka lišty	53 cm
Max. Ø větví	24 mm
Hmotnost:	4,4 kg

obj. číslo 45010204

- Duální ostří snižující vibrace při práci a únavu obsluhy
- Hliníkové pouzdro lišty pro ochranu ostří a snadné čištění
- Ergonomické rukojeti zvyšují komfort a bezpečnostní držení
- Duální systém spínání zvyšuje bezpečnost obsluhy
- Teleskopická rukojeť max. 100 mm
- Otočné předavné držadlo



it's your nature

2+1=3 YEARS



2 990,-

Elektrický plotostřih **WG209E**

Příkon	550 W/230 V
Otáčky	3 200/min.
Délka lišty	51 cm
Max. Ø větví	24 mm
Hmotnost	2,7 kg

obj. číslo 45020900

- Obousměrný chod čepele
- Laserem řezané čepele
- Dokonalé vyvážení
- Oblíbené u uživatelů



it's your nature

2+1=3 YEARS



1 990,-

Strunová sekačka **WG104E**

Příkon	550 W/230 V
Otáčky	9 500/min.
Ø sečení	30 cm
Průměr struny	1,4 mm
Délka struny	2 x 5 m
Hmotnost	3,4 kg

obj. číslo 45010401

Zvláštní příslušenství:
struna s cívkou WA0008
obj. č. 45000810 149,- ~~190,-~~

- Ergonomická rukojeť
- Otočná nastavitelná rukojeť
- Teleskopická prodlužovací tyč max. 210 mm
- Funkce zastříhování
- Otočná hlava
- 100% automatický posuv struny z dvoucívky
- Sklopný vymezovač vzdálenosti vyžínání
- Bezpečnostní kryt



it's your nature

2+1=3 YEARS



Příslušenství:
prachový vak, prodloužující hubice



VÝHODY: el. regulace otáček, bezpečnostní vypínač, funkce vysávání/foukání, dlouhý nástavec 52 cm, stojan pro stacionární použití, 3m gumový kabel



El. fukar/vysavač **EBM1004P**

Příkon 600 W/230 V
Otáčky 0 - 13 900/min.
Průtok vzduchu 0 - 4,1 m³/min.
Hmotnost 2,3 kg

obj. číslo EBM1004P

1 490,-



- **Kovový ventilátor**
- Nejkompaktnější a nejlépejší vysavač ve své třídě!
- Jednoruční, lehké, komfortní a snadné ovládání
- Tvarované ústí pro snadné vysávání okolo překážek a zdí
- Systém čištění vstupu
- Snadná změna funkce sání/foukání bez montážního nářadí
- 3 v 1 (sání, foukání a mulčování)
- Ergonomická rukojeť
- 7 rychlostí vysávání, sběrný vak



Vysavač a mulčovač **WG505E**

Příkon 3 000 W/230 V
Rychlost sání 335 km/h
Průtok vzduchu 10m³/min.
Kapacita vaku 54 l
Mulčovací poměr 10:1
Hmotnost 3,8 kg

obj. číslo 45010505

Kovový ventilátor

2 990,-



Zvláštní příslušenství:
vrták Ø 150 mm, délka 800 mm
obj. č. 25048003 1 290,-
vrták Ø 250 mm, délka 800 mm
obj. č. 25048001 1 390,-
vrták Ø 300 mm, délka 800 mm
obj. č. 25048004 1 490,-
prodloužení vrtáku 450 mm
obj. č. 25048002 390,-
PROMA 2-STROKE - motorový olej 1l
obj. č. 60000519 169,- (více info. str. 40)



Motorový vrták **PGV-520**

Typ motoru benzínový 2 takt
Ø dřívku motoru 20 mm
Zdvihový objem 52 ccm
Výkon 1,7/6 500 kW/ ot./min.
Hmotnost 13,8 kg

obj. číslo 25005203

Základní příslušenství:
vrták Ø 150 mm,
délka 800 mm



5 490,-



Ostříčka pilových řetězů **OSR-85**

Příkon 85 W/230 V
Otáčky 4 800/min.
Hřídel 23 mm
Brusný kotouč 108 x 3 mm
Rozměry 330 x 160 x 250 mm
Hmotnost 2,2 kg

obj. číslo 25019000



1 290,-



Zvláštní příslušenství pro OSR-85:
brusný kotouč
obj. č. 25049060 99,-



1 790,-

PDW-550 Ponorná čerpadla kalová PDW-900

550 W/230 V	Příkon	900 W/230 V
7 m	Max. dopravní výška	8,5 m
9 500 l/hod.	Max. tlačná kapacita	14 000 l/hod.
8 m	Max. ponorná hloubka	8 m
35 mm	Max. velikost tlačených částic	35 mm
35 °C	Max. teplota vody	35 °C
10 m	Přívodní kabel	10 m
5,1 kg	Hmotnost	5,4 kg

obj. číslo 25100550

obj. číslo 25100900

2 090,-





5 990,-

AKU Křovinořez **WG168E**

Napětí aku	40 V Max, 2.0 Ah (Li-Ion)
Ø sečení	33 cm
Ø struny	1,65 mm
Délka struny	9,5 m
Doba nabíjení	1 hod.
Počet rychlostí	3

obj. číslo 45016800



- Indikátor stavu baterie
- Měkká rukojeť
- Automatické posouvání struny
- Doraz pro dosekávání hran
- Regulační otáček
- Stavitelný kryt struny

Příslušenství:

baterie, nabíječka, struna

WORX
it's your nature

2+1=3 YEARS

Křovinořezy

4 takt

Parametr/typ	PGK-2600	PGK-3300	PGK-4300	PGK-3500
Typ motoru	benzínový, 2T	benzínový, 2T	benzínový, 2T	benzínový, 4T
Zdvihový objem ccm	26	32,5	42,7	37,7
Výkon kW/ot./min.	0,75/6 500	0,9/6 500	1,25/6 500	1,2/7 000
Objem nádrže litr	0,6	1	1,2	1,2
Ø sečení (struna/nůž 3z)	43/26	43/26	43/26	43/26
Ø struny mm	2,5	2,5	2,5	2,5
Hmotnost kg	4,9	7,1	8,4	6,2
Objednávací číslo	25002600	25003300	25004300	25003600
Cena	2 890,-	3 390,-	4 390,-	5 790,-

NOVINKA

PROMA[®]
2
ROKY
záruka

2 takt

PGK-3500

Základní příslušenství pro PGK-2600:

popruh basic, strunová hlava, tříramenný nůž, nádoba na mix. paliva

Základní příslušenství pro PGK-3300:

popruh hobby, strunová hlava, tříramenný nůž, nádoba na mix. paliva

Základní příslušenství pro PGK-4300:

popruh profi, strunová hlava, tříramenný nůž, nádoba na mix. paliva

Základní příslušenství pro PGK-3500:

popruh profi, strunová hlava, tříramenný nůž

4 takt

Zvláštní příslušenství:strunová hlava M10 L
obj. č. 25004308 190,-

kotoučová pila 80 zubů

Ø 250 x 25 x 1,5 mm
obj. č. 25004309 290,-

kotoučová pila 8 zubů

Ø 250 x 25 x 1,5 mm
obj. č. 25004316 290,-

tříramenný nůž

obj. č. 25004310 190,-

popruh „hobby“

obj. č. 25004312 290,-

popruh „profi“

obj. č. 25004313 390,-

struna čtvercová 2,4 mm*15 m

obj. č. 25004314 99,-

struna čtvercová kroucená 3,3 mm*30 m

obj. č. 25004315 199,-

PROMA 2-STROKE - motorový olej 1l

obj. č. 60000519 169,- (více info. str. 40)

popruh
hobbypopruh
Profi



Zvláštní příslušenství:

řetěz pro PGK-4304 lišta 25 cm

obj. č. 25004305 190,-

strunová hlava M10 L

obj. č. 25004308 190,-

kotoučová pila 80 zubů

Ø 250 x 25 x 1,5 mm

obj. č. 25004309 290,-

kotoučová pila 8 zubů

Ø 250 x 25 x 1,5 mm

obj. č. 25004316 290,-

tříramenný nůž

obj. č. 25004310 190,-



popruh „hobby“

obj. č. 25004312 290,-

popruh „profi“

obj. č. 25004313 390,-

struna čtvercová 2,4 mm*15 m

obj. č. 25004314 99,-

struna čtvercová kroucená 3,3 mm*30 m

obj. č. 25004315 199,-

PROMA 2-STROKE - motorový olej 1l

obj. č. 60000519 169,- (více info. str. 40)

Křovinořez **PGK-4304/2**

Typ motoru

benzínový 2 takt

Zdvihový objem

42,7 ccm

Výkon

1,25/6500 kw/ot./min.

Objem nádrže

1,2 litrů

Ø sečení (struna/nůž 3z)

43/26 cm

Ø struny

2,5 mm

Hmotnost

11,5 kg (set)

obj. číslo 25004304

Základní příslušenství pro PGK-4304/2:

popruh

hobby, strunová hlava

tříramenný nůž,

nádoba na mix. paliva



**kombi set
4 v 1**

5 790,-



Zametač

Délka 590 mm

Průměr 200 mm

Poměr otáčení 50:1

Průměr tyče 26 mm

Hnací hřídel 5x5 mm



**Příslušenství
PGK-4304/2**

obj. číslo 25046001

2 190,-

Kultivátor

Délka 210 mm

Průměr 260 mm

Poměr otáčení 40:1

Průměr tyče 26 mm

Hnací hřídel 5x5 mm



**Příslušenství
PGK-4304/2**

obj. číslo 25045001

2 190,-

Fukar

Průměr 200 mm

Poměr otáčení 1:1

Průměr tyče 26 mm

Hnací hřídel 5x5 mm



**Příslušenství
PGK-4304/2**

obj. číslo 25044003

990,-

Adaptér pro PGR-4304 / PGR-4304/2

obj. č. 25047001 390,-



• Pokud požadujete příslušenství PGK-4304/2 namontovat na starší typovou řadu PGK-4304 je nutné dokoupení adaptéru PGK4304/PGK4304/2, který zaručí kompatibilitu požadovaného nástavce s pohonnou jednotkou.



Pila na palivové dřevo **PPD-550**

Příkon

3 000 W/400 V

Ø kotouče

500 mm

Otáčky

2 850/min.

Max. řezaný Ø

180 mm

Hmotnost

67 kg

Rozměry pily

1 000 x 720 x 920 mm

obj. číslo 25000550

Zvláštní příslušenství:

Pilový kotouč pro PPD-550 TCT (plátkový)

obj. č. 25000704 2 100,-



12 990,-

**STABILNÍ A TUHÁ
KONSTRUKCE**





19 990,-

K dodání od 12/2017

Pila na palivové dřevo **PPD-700**

Příkon	5 200 W/400 V
Ø kotouče	700 mm
Otačky	1 380/min.
Max. řezany Ø	240 mm
Hmotnost	88 kg
Rozměry pily	1 160 x 900 x 1 090 mm

obj. číslo 25000700

Zvláštní příslušenství:

Pilový kotouč pro PPD-700 TCT (plátkový)

obj. č. 25000702 4 250,-

Pilový kotouč pro PPD-700 HSS

obj. č. 25000703 3 650,-



MZD-13/2 je výkonný drtič zahradního a dřevního odpadu, který Vám umožní snadno se zbavit větví a rostlinných zbytků. Tento materiál se dá použít do kompostů, k mulčování dřevin a výrobě drtě pro topení. Drtič je poháněn 4taktním vzduchem chlazeným benzinovým motorem o výkonu 13 HP. MZD-13/2 umožňuje vkládání materiálu do stroje dvojným způsobem. Drobný materiál je možno vhadzovat shora do násypky a ten je pak vlastní vahou transportován do prostoru drtících nožů. Celé větve pak vkládáme bočním otvorem, který je konstruován tak, aby pracovník byl co nejvíce ochráněn proti vyletujícím kouskům nadrcené hmoty. Pro transport je stroj vybaven dvěma koly a ojí pro zapřažení za tažný prostředek s možností přepravy až o rychlosti 20 km/h. Stroj je schopen zpracovat až 26 m³ dřevní hmoty za hodinu.



DVOUNOŽOVÉ
PROVEDENÍ

22 990,-



Motorový zahradní drtič **MZD-13/2**

Motor	Jeden válec, 4 takt
Objem válce	389 cm ³
Jmenovitý výkon motoru	9,7 kW
Maximální výkon motoru	8,5 kW
Otáčky max. zatížení	3 600 ot./min.
Kapacita palivové nádrže	2,6 litru
Kapacita olejové nádrže	1,4 litru
Maximální velikost hrdla	50 mm
Rozměry	860 x 750 x 1 310 mm
Hmotnost	105 kg

obj. číslo 25044000

Základní příslušenství:

montážní nářadí, sluchátka, ochranné brýle, textilní vak motoru

Zvláštní příslušenství:

nůž oboustranný pro MZD-13/2

obj. č. 25044002 329,-

PROMA 4-STROKE - motorový olej 1l

obj. č. 60000518 169,- (více info. str. 40)



Oboustranný nůž



Vak motoru



Horní násypka

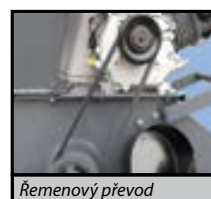

Řemenový převod



25 mm výstupní síto



Velikost drčeného materiálu

Štípačka na dřevo horizontální **HSP-370H**

Příkon	1 500 W/230 V
Max. tlačná síla pístu	4 t
Max. Ø polena	250 mm
Max. délka polena	370 mm
Náplň oleje	2,5 l
Hmotnost	43 kg
Rozměry štípačky	840 x 320 x 540 mm
Rychlost posuvu klínu	0,0315 m/s

obj. číslo 25003700

Zvláštní příslušenství:

PROMA HYDRAULIC 28 - hydraulický olej 1l

obj. č. 60000508 149,- (více info. str. 109)

PROMA HYDRAULIC 28 - hydraulický olej 4l

obj. č. 60000509 559,- (více info. str. 109)

PROMA HYDRAULIC 28 - hydraulický olej 10l

obj. č. 60000510 1 090,- (více info. str. 109)



5 990,-

ORIGINALNÍ
PROVEDENÍ

13 990,-

Štípačka na dřevo **HSP-8/350**

Příkon	3 000 W/400 V
Max. tlačná síla pístu	8 t
Posuv pístu	515 mm
Rychlost posuvu klínu nahoru	16 cm/s
Rychlost posuvu klínu dolů	3,7 cm/s
Náplň oleje	5 l
Max. Ø polena	350 mm
Max. délka polena	570/770/1 050 mm
Rozměry štípačky	565 x 400 x 1 030 mm
Hmotnost	102 kg

obj. číslo 25000203

Zvláštní příslušenství:

4-ramenný klín (HSP-8/350)

obj. č. 25000210 790,-

rozšiřovací klín (HSP-8/350)

obj. č. 25000211 890,-

PROMA HYDRAULIC 28 - hydraulický olej 1l

obj. č. 60000508 149,- (více info. str. 109)

PROMA HYDRAULIC 28 - hydraulický olej 4l

obj. č. 60000509 559,- (více info. str. 109)

PROMA HYDRAULIC 28 - hydraulický olej 10l

obj. č. 60000510 1 090,- (více info. str. 109)



19 990,-

Štípačka na dřevo **HSP-12/450**

Příkon	4 000 W/400 V
Max. tlačná síla pístu	12 t
Posuv pístu	530 mm
Rychlost posuvu klínu nahoru	17 cm/s
Rychlost posuvu klínu dolů	3,5 cm/s
Náplň oleje	10 l
Max. Ø polena	450 mm
Max. délka polena	590/900/1 300 mm
Rozměry štípačky	640 x 400 x 1 050 mm
Hmotnost	178 kg

obj. číslo 25000205

Zvláštní příslušenství:

4-ramenný klín (HSP-12,14)

obj. č. 25000212 790,-

rozšiřovací klín (HSP-12,14)

obj. č. 25000213 890,-

PROMA HYDRAULIC 28 - hydraulický olej 1l

obj. č. 60000508 149,- (více info. str. 109)

PROMA HYDRAULIC 28 - hydraulický olej 4l

obj. č. 60000509 559,- (více info. str. 109)

PROMA HYDRAULIC 28 - hydraulický olej 10l

obj. č. 60000510 1 090,- (více info. str. 109)



22 990,-

K dodání od 12/2017

• bantamová kola

Štípačka na dřevo **HSP-14/450**

Příkon	4 000 W/400 V
Max. tlačná síla pístu	14 t
Posuv pístu	530 mm
Rychlost posuvu klínu nahoru	17 cm/s
Rychlost posuvu klínu dolů	3,5 cm/s
Náplň oleje	10 l
Max. Ø polena	450 mm
Max. délka polena	590/900/1 300 mm
Rozměry štípačky	640 x 400 x 1 050 mm
Hmotnost	182 kg

obj. číslo 25000206

Zvláštní příslušenství:

4-ramenný klín (HSP-12,14)

obj. č. 25000212 790,-

rozšiřovací klín (HSP-12,14)

obj. č. 25000213 890,-

PROMA HYDRAULIC 28 - hydraulický olej 1l

obj. č. 60000508 149,- (více info. str. 109)

PROMA HYDRAULIC 28 - hydraulický olej 4l

obj. č. 60000509 559,- (více info. str. 109)

PROMA HYDRAULIC 28 - hydraulický olej 10l

obj. č. 60000510 1 090,- (více info. str. 109)



SVÁŘECÍ A NABÍJECÍ TECHNIKA

MMA svářecí transformátory a invertory	73
Svářecí zařízení MIG-MAG	74
Svářecí zařízení DIGITAL TIG	76
Invertory TIG, plazmové invertory	77
Odporová svářecí zařízení, svářecí kukly	78
Příslušenství, nabíjecí zdroje - rozdělení	79
Nabíjecí zdroje	80
Nabíjecí zdroje se startováním	81



8 990,-

Svářecí zařízení
SPRINTER 6000 ST+ART
více na str. 81

PRATICA 152

PRATICA 182

Nordica 4.220 Turbo

MMA svářecí transformátory

Parametr/typ	PRATICA 152	PRATICA 182 *	Nordica 4.220 Turbo *
Rozsah regulace	40 - 130 A	55 - 180 A	55 - 190 A
Napětí	1~/230 V/50 Hz	1~/230 V/50 Hz	2~/400 V/50 Hz, 1~/230 V/50 Hz
Příkon	2,5 kW	2,5 kW	3,5 kW
Rozměry	310 x 170 x 250 mm	3600 x 1700 x 2 800 mm	575 x 325 x 360 mm
Hmotnost	13,8 kg	15,5 kg	19,4 kg
Ø elektrody	1,6 - 3,2 mm	2 - 4 mm	2 - 4 mm
Napětí naprázdno	48 V	48 V	50 V
Objednávací číslo	50814160	50812015	50814175
Cena	2 990,-	3 290,-	5 990,-

Základní příslušenství
PRATICA, NORDIKA:

svařovací kabely, kladívko na strusku a ochranný štít

PRATICA, NORDIKA

MMA svářecí transformátory jsou určeny pro ruční svařování elektrickým obloukem s použitím obalovaných svařovacích elektrod. Zdrojem pro sváření je střídavé napětí. Téměř všechny obalované elektrody se připojují na ke kladnému pólu + zdroje. Zemnicí svorka se připojí k zápornému - pólu zdroje. Pouze ve vyjimečných případech při použití kyselých elektrod se provede přepólování. Transformátory jsou vybaveny regulací svařovacího proudu, termostatickou ochranou a chladícím ventilátorem.

* Stroj, který výrobce neosadil vidlici na 400 V.

FORCE 145
TECNICA 211/S
INFINITY 170+ACX
TECHNOLOGY 186 HD
TECHNOLOGY 216 HD

MMA svářecí invertory

Parametr/typ	FORCE 145	FORCE 165	INFINITY 170+ACX	TECNICA 171/S	TECNICA 211/S	TECHNOLOGY 186HD	TECHNOLOGY 216HD *
Rozsah regulace	10 - 130 A	10 - 150 A	20 - 150 A	10 - 150 A	15 - 180 A	5 - 160 A	5 - 180 A
Zatěžovatel při 40 °C	125 A (60 %), při 20 °C	150 A (60 %), při 20 °C	140 A (60 %), při 25%	150 A (88 %), při 20 °C	180 A (65 %), při 20 °C	160 A (35 %), při 40 °C	180 A (30 %), při 40 °C
Napětí	1~/230 V/50 Hz	1~/230 V/50 Hz	1~/230 V/50 Hz	1~/230 V/50 Hz	1~/230 V/50 Hz	1~/230 V/50 Hz	1~/230 V/50 Hz
Příkon	3,5 kW	4,1 kW	4,1 kW	4,2 kW/2,6 kW (60 %)	5,3 kW/2,9 kW (60 %)	5 kW/3,5 kW (60 %)	5,5 kW/3,5 kW (60 %)
Rozměry	300 x 125 x 225 mm	300 x 125 x 225 mm	355 x 145 x 240 mm	380 x 480 x 170 mm	380 x 480 x 170 mm	355 x 465 x 185 mm	355 x 465 x 185 mm
Hmotnost	2,8/5,5 kg	2,8/5,5 kg	5,05 kg	4,1/6,8 kg	4,1/6,9 kg	4,7/9,2 kg	4,7/9,3 kg
Ø elektrody	1,6 - 3,2 mm	1,6 - 4 mm	1,6 - 4 mm	1,6 - 4 mm	1,6 - 4 mm	1,6 - 4 mm	1,6 - 4 mm
Napětí naprázdno	72V	72V	72V	75V	75V	83V	83V
Objednávací číslo	50815856	50815857	50816080	50816203	50816122	50816205	50816206
Cena	5 290,-	6 390,-	5 690,-	7 890,-	9 190,-	10 690,-	11 690,-

* Stroj, který výrobce neosadil vidlici na 400 V.

FORCE a TECNICA

Svářecí invertory FORCE jsou dodávány včetně svařovacích kabelů 3+2m/10mm² a TECNICA 3+2m/16mm², plastového přepravního kufru, drátěného kartáče. Jsou určeny pro sváření jak bazickou tak i rutilovou elektrodou o průměru 1,6 - 4 mm. Svářecí zdroje INFINITY a TECNICA jsou se stejnosměrným výstupem (DC) pro ruční sváření obalenou elektrodou nebo TIG DC. Vyniká vysokou stabilitou oblouku při výkyvech napájecího napětí, nízkou hmotností a malými vnějšími rozměry. Zabudovaná ochrana proti přepětí/podpětí, přetížení, tepelná ochrana. Pokročilé funkce: Arc Force, Hot Start, Anti stisk.

TECHNOLOGY 186HD a 216HD

Svářecí invertory TECHNOLOGY jsou dodávány včetně svařovacích kabelů 3+2m/16mm², svářecí masky, plastového přepravního kufru, drátěného kartáče. Jsou určeny pro sváření jak bazickou tak i rutilovou elektrodou o průměru 1,6 - 4 mm. Svařovací zdroj se stejnosměrným výstupem (DC) pro ruční svařování obalenou elektrodou (MMA) nebo TIG DC. Vyniká vysokou stabilitou oblouku při výkyvech napájecího napětí. Zabudovaná ochrana proti přepětí/podpětí, přetížení, tepelná ochrana. Přepínač pro změnu dynamiky oblouku pro MMA a TIG.

Zvláštní příslušenství TECNICA
a TECHNOLOGY:

příslušenství pro sváření metodou TIG včetně redukčního ventilu AR s kompletním hořákem
obj. č. 50801097 4 990,-



BIMAX 140

TELMIG 150/1

TELMIG 170/1 TURBO

TELMIG 203/2 TURBO

TELMIG 250/2 TURBO



Svářecí zařízení MIG-MAG

Parametr/typ	BIMAX 140	TELMIG 150/1 TURBO	TELMIG 170/1 TURBO *	TELMIG 203/2 TURBO *	TELMIG 250/2 TURBO *
Rozsah regulace	50 - 120 A	30 - 145 A	30 - 160 A	25 - 200 A	35 - 260 A
Zatěžovatel	105 A (15 %), 50 A (60 %)	115 A (15 %), 55 A (60 %)	140 A (15 %), 80 A (60 %)	160 A (25 %), 105 A (60 %)	200 A (20 %), 115 A (60 %)
Napětí	1~/230 V/50 Hz	1~/230 V/50 Hz	1~/400 V/50 Hz	3~/400 V/50 Hz	3~/400 V/50 Hz
Příkon	1,5 kW (60%)/3,6 kW	1,4 kW (60 %)/3,7 kW	2,3 kW(60%)/5,2 kW	3 kW (60 %)/5,5 kW	3 kW (60 %)/7 kW
Rozměry	420 x 240 x 370 mm	730 x 370 x 475 mm	800 x 450 x 570 mm	800 x 450 x 655 mm	800 x 450 x 655 mm
Hmotnost	17,3 kg	24 kg	37 kg	45 kg	50 kg
Napětí naprázdno	30 V	31 V	31 V	31 V	33 V
Počet stupňů	4 stupně	4 stupně	6 stupňů	6 stupňů	6 stupňů
Ø svařovacího drátu	ocel - 0,6 - 0,8 mm nerez - 0,8 mm hliník - 0,8 mm FLUX (trub.) - 0,8 - 0,9 mm	ocel - 0,6 - 0,8 mm nerez - 0,8 mm hliník - 0,8 - 1,0 mm	ocel - 0,6 - 0,8 mm nerez - 0,8 mm hliník - 0,8 - 1,0 mm	ocel - 0,6 - 1,0 mm nerez - 0,8 mm hliník - 0,8 - 1,0 mm	ocel - 0,6 - 1,0 mm nerez - 0,8 - 1,0 mm hliník - 0,8 - 1,0 mm
Hmotnost cívky (max)	-	5 kg	5 kg	15 kg	15 kg
Typ hořáku/délka	-	pevný/2 m	pevný/2,5 m	odnímatelný-EURO/3 m	odnímatelný-EURO/3 m
Objednací číslo	50821076	50820067	50820069	50820073	50820074
Cena	9 190,-	11 190,-	17 990,-	28 990,-	29 990,-

* Stroj, který výrobce neosadil vidlici na 400 V.

TELMIG - Zdroj pro svařování el. obloukem v ochranné atmosféře. Skoková regulace proudu, ochrana proti přetížení. Pro svařování běžných konstrukčních ocelí, nerezů i hliníku v zámečnických a karosářských dílnách.

MASTERMIG - Zdroj pro svařování el. obloukem v ochranné atmosféře. Skoková regulace proudu, ochrana proti přetížení. Určen pro svařování běžných konstrukčních ocelí, nerezů i hliníku v menších a středních provozech. Odnímatelná jednotka posuvu drátu (až 10 m) značně zvětšuje mobilitu stroje.

Zvláštní příslušenství: adaptér cívky 5/15 kg **obj. č. 50802486 390,-**
příslušenství pro svaření hliníku pro TELMIG 150/1, 170/1 **obj. č. 50802036 1 290,-**

Základní příslušenství:

TELMIG 150/1 - hořák, zemní kleště, redukční ventil, kladka 0,6 a 0,8 mm, zkušební drát, ochranný štít

TELMIG 170/1, 183/1, 203/2, 250/2 - hořák, zemní kleště, redukční ventil, kladka 0,6 a 0,8 mm, zkušební drát

MASTERMIG 300 a 400

DIGITAL MIG 180

ELECTROMIG 220 SYNERGIC 400 V

ELECTROMIG 330 WAVE



DIGITAL MIG - Mikroprocesorem řízený zdroj zkonstruovaný s ohledem na vynikající výsledky při svařování povrchově upravených a vysokopevnostních ocelí, nerez ocelí a hliníku. Umožňuje tvrdé pájení s přidávným materiálem CuSi3, CuAlg. V závislosti na manuálním nastavení základních parametrů jsou všechny ostatní hodnoty nastaveny a řízeny mikroprocesorem dle okamžitých podmínek svařecího oblouku. **Automat.** řízení lze v případě potřeby manuálně korigovat.

Zvláštní příslušenství

DIGITAL MIG:

Spool gun pro cívky 0,8 kg (Al, Si, ...)

obj. č. 50802407 10 790,-



ovládací panel Digital Mig

Základní příslušenství:

hořák, zemní kleště, redukční ventil kladka 0,6 a 0,8 mm

Základní příslušenství:

MASTERMIG 300 a 400 - hořák, zemní kleště, redukční ventil, kladka 0,6 ; 0,8 ; 1 ; 1,2 mm, prodloužení 1,5 m

Svářecí zařízení MIG-MAG

Parametr/typ *	MASTERMIG 300 *	MASTERMIG 400 *	DIGITAL MIG 180 *	ELECTROMIG 220 SYNERGIC 400 V *	ELEKTROMIG 330 WAVE *
Rozsah regulace	40 - 300 A	50 - 400 A	30 - 170 A	20 - 230 A	15 - 330 A
Zatěžovatel	300 A (25 %), 200 A (60 %)	400 A (25 %), 240 A (60 %)	140 A (20 %), 80 A (60 %)	200A (20 %)	300 A (30%)
Napětí	3~/400V/50 Hz	3~/400V/50 Hz	1~/400V/50 Hz	3~/400V/50 Hz	3~/400V/50 Hz
Příkon	6 kW (60 %)/11,5 kW	10 kW (60%)/20 kW	2,3 kW (60 %)/5,2 kW	3 kW (60 %)/5,8 kW	6 kW (60%) / 10 kW
Rozměry	945 x 565 x 830 mm	945 x 565 x 830 mm	810 x 450 x 620 mm	620 x 260 x 490 mm	795 x 375 x 730 mm
Hmotnost	96 kg	104 kg	43 kg	23 kg	35 kg
Napětí naprázdno	41,5 V	45,5 V	37 V	75 V	67 V
Počet stupňů	12 stupňů	18 stupňů	6 stupňů	Plynulá regulace	Plynulá regulace
Ø svařovacího drátu	ocel - 0,6 - 1,2 mm nerez - 0,6 - 1,2 mm hliník - 0,8 - 1,2 mm	ocel - 0,6 - 1,6 mm nerez - 0,8 - 1,6 mm hliník - 0,8 - 1,2 mm	ocel - 0,6 - 0,8 mm nerez - 0,8 mm hliník - 0,8 - 1,0 mm	ocel - 0,6 - 1 mm nerez - 0,8 - 1 mm hliník - 0,8 - 1 mm	ocel - 1,6 - 1,2 mm nerez - 0,8 - 1,2 mm hliník - 0,8 - 1,2 mm
Hmotnost cívky (max)	15 kg	15 kg	15 kg	15 kg	15 kg
Typ hořáku / délka	odnímatelný-EURO/3 m	odnímatelný-EURO/3 m	odnímatelný-EURO s volbou taktu 2/4 nebo SPOT na stroji/3 m	odnímatelný - Euro s volbou taktu 2/4 nebo SPOT na stroji/3m	odnímatelný - Euro s volbou taktu 2/4 nebo SPOT na stroji/3m
Objednací číslo	50827003	50827004	50820020	50816059	50816061
Cena	49 890,-	58 790,-	30 990,-	36 990,-	66 990,-

* Stroj, který výrobce neosadil vidlicí na 400 V.

TECHNOMIG150

TECHNOMIG180

TECHNOMIG 225

MOŽNOST SVÁŘENÍ TRUBIČKOVÝM DRÁTEM (všechny modely)

pouze pro trubičkový drát - FLUX

Svářecí zařízení MIG-MAG

Parametr/typ	TECHNOMIG 150 Dual Synergic	TECHNOMIG 180 Dual Synergic	TECHNOMIG 225 PULSE MIG/TIG/MMA *
Rozsah regulace	20 - 150 A	30 - 170 A	5 - 200 A
Zatěžovatel	115 A (20%), 65 A (60%)	140 A (20%), 80 A (60%)	200 A (35%), 140 A (60%)
Napětí	1~/230V/50 Hz	1~/230V/50 Hz	1~/400V/50 Hz
Příkon	1,2 kW (60%)/2,8 kW	1,6 kW (60%)/3,8 kW	4 kW (60%)/6 kW
Rozměry	460 x 240 x 360 mm	460 x 240 x 360 mm	505 x 250 x 430 mm
Hmotnost	11 kg	11 kg	26 kg
Napětí naprázdno	52 V	62 V	65 V
Počet stupňů	Plynulá regulace	Plynulá regulace	Plynulé nastavení výkonu
Ø svařovacího drátu	ocel - 0,6 - 0,8 mm nerez - 0,8 mm hliník - 0,8 - 1,0 mm	ocel - 0,6 - 0,8 mm nerez - 0,8 mm hliník - 0,8 - 1,0 mm	ocel - 0,6 - 1,0 mm nerez - 0,8 - 1,0 mm hliník - 0,8 - 1,0 mm
	FLUX (trubičkový) - 0,8 - 1,2 mm CuSi3,CuAl8 - 0,8 mm	FLUX (trubičkový) - 0,8 - 1,2 mm CuSi3,CuAl8 - 0,8 mm	FLUX (trubičkový) - 0,8 - 1,2 mm CuSi3,CuAl8 - 0,8 mm
Hmotnost cívky (max)	5 kg	5 kg	5 kg
Typ hořáku/délka	pevný/2 m	pevný/2,5 m	odnímatelný-EURO s volbou taktu 2/4 nebo SPOT na stroji/3 m
Objednací číslo	50816050	50816051	50852026
Cena	13 990,-	15 990,-	64 290,-

* Stroj, který výrobce neosadil vidlicí na 400 V.

TECHNOMIG 225

Mikroprocesorem řízený invertorový zdroj pro sváření metodou MIG-MAG v pulsním režimu, TIG DC LIFT a MMA. Synergický provoz stroje dovoluje účinné sváření nej-různějších materiálů. S využitím 15 standardních svářecích programů se maximálně zjednodušuje nastavení stroje. K dispozici je dále navíc prostor pro uložení dalších až 10 uživatelských programů. Stroj je osazen vyspělou elektronikou umožňující široké možnosti nastavení všech parametrů včetně provedení autodiagnostiky při zapnutí. Je také vybaven zásuvkou pro připojení dálkového ovládání. K dispozici jsou všechny pokročilé funkce obvyklé pro invertorová svářecí zařízení. Zabudovaná ochrana proti přepětí/podpětí, přetížení a tepelná ochrana.

Základní příslušenství: hořák, zemnicí kleště, red. ventil

Zvláštní příslušenství
TECHNOMIG 225:

hořák 4 m pro sváření metodou TIG

obj. č. 50742058 3 290,-

dálkové ovládání

obj. č. 50802219 3 990,-

Spool gun pro cívky 0,8 kg (Al, Si, ...)

obj. č. 50802407 10 790,-

Příslušenství pro sváření hliníku pro TECHNOMIG 150, 180 DS

obj. č. 50802036 1 290,-



Svářecí inventory TIG

Parametr/typ	TECNICA 190 TIG DC-LIFT VRD
Rozsah regulace	10 - 170 A
Zatěžovatel	150 A (88 %), 160 A (20 %)
Napětí	1~ /230 V/50 Hz
Příkon max	2,6/4,4 kW
Ø obalované elektrody	1,6 - 4,0 mm
Rozměry	380 x 420 x 170 mm
Hmotnost	4,3/8,5 kg
Napětí naprázdno	78 V
Objednávací číslo	50816220
Cena	13 490,-

TECNICA TIG - Zařízení pro sváření metodami TIG a MMA stejnosměrným proudem (DC). V režimu TIG je vhodné pro sváření nejrůznějších materiálů jako ocel, nerez ocel, titan, měď, nikl a jejich slitiny. K dispozici jsou všechny pokročilé funkce obvyklé pro invertorová svářecí zařízení jako Hot Start a Anti Stick. Zabudovaná ochrana proti přepětí/podpětí, přetížení a tepelná ochrana. Systém snížení napětí zařízení (VRD) se používá ke snížení výstupního napětí na bezpečnou úroveň, což o poskytuje bezpečnost obsluhy (pro použití ve vlhkém prostředí, jako jsou doly a loděnice, atd.).

TECNICA 190 TIG DC-LIFT VRD



Zvláštní příslušenství:
příslušenství MMA:
maska, kabely 3 + 2 m/16 mm², kartáč
obj. č. 50801096 1 190,-

TECHNOLOGY TIG 185
DC HF/LIFT+TIG příslušenství a kufr

TECHNOLOGY TIG 182
AC/DC-HF/LIFT+TIG příslušenství

Svářecí zařízení TIG

Parametr/typ	TECHNOLOGY TIG 185 DC HF/LIFT	TECHNOLOGY TIG 182 AC/DC-HF/LIFT *
Rozsah regulace	5 - 160 A	5 - 160 A
Zatěžovatel	160 A (25 %), 100 A (60 %)	160 A (20 %), 85 A (60 %)
Napětí	1~ /230 V/50 Hz	1~ /230 V/50 Hz
Příkon	2,5 kW (60 %)/4 kW	2,5 kW (60 %) /4,3 kW
Rozměry	345 x 150 x 325 mm	430 x 170 x 340 mm
Hmotnost	6,8/12,9 kg	9,7/13,4 kg
Ø obalované elektrody	1,6 - 3,2 mm	1,6 - 3,2 mm
Napětí naprázdno	91 V	94 V
Objednávací číslo	50815956	50852030
Cena	25 990,-	43 990,-

* Stroj, který výrobce neosadil vidlicí na 400 V.

TECHNOLOGY TIG 185 DC HF/LIFT - Zařízení pro sváření metodami TIG a MMA stejnosměrným proudem (DC). Je vybaveno vysokofrekvenčním generátorem (HF) pro bezkontaktní zapalování oblouku. V režimu TIG je vhodné pro sváření nejrůznějších materiálů jako ocel, nerez ocel, titan, měď, nikl a jejich slitiny. K dispozici jsou všechny pokročilé funkce obvyklé pro invertorová svářecí zařízení jako Hot Start a Anti Stick, dále pak funkce Bi-Level, DownSlope, volba režimu taktu tlačítka hořáku 2/4. Zabudovaná ochrana proti přepětí/podpětí, přetížení a tepelná ochrana. Zařízení má vstup pro připojení dálkového ovládání. S použitím příslušenství TIG PULSE umožňuje sváření v pulsním režimu.

TECHNOLOGY TIG 182 - Mikroprocesorem řízené zařízení pro sváření metodou TIG stejnosměrným proudem (DC) i střídavým proudem (AC) a metodou MMA. Je vybaveno vysokofrekvenčním generátorem (HF) pro bezkontaktní zapalování oblouku. V režimu TIG je vhodné pro sváření nejrůznějších materiálů jako ocel, nerez ocel, titan, měď, nikl, hořčík, hliník a jejich slitiny. K dispozici jsou pokročilé funkce zařízení jako Hot Start a Anti Stick, Down Slope, dofuk plynu dále pak funkce Bi-Level, Balance, volba režimu taktu tlačítka hořáku 2/4. Zabudovaná ochrana proti přepětí/podpětí, přetížení a tepelná ochrana. Zařízení má vstup pro připojení dálkového ovládání.



Zvláštní příslušenství:
TIG pulse (pouze pro TECHNOLOGY TIG 185)
obj. č. 50802057 5 790,-



dálkové ovládání
obj. č. 50802219 3 990,-



příslušenství MMA:
maska, kabely 3 + 2 m/16 mm², kartáč
obj. č. 50801096 1 190,-

Základní příslušenství:
TIG hořák 4m, zemnicí kabel,
redukční ventil

Inventory pro řezání plazmou

Parametr/typ	TECHNOLOGY PLASMA 34 KOMPRESOR	TECHNOLOGY PLASMA 41	TECHNOLOGY PLASMA 54 KOMPRESOR
Řezací proud	5 - 25 A	7 - 40 A	7 - 40 A
Zatěžovatel	20 A (25 %)	35 A (30 %)	35 A (30 %)
Napětí	1~/230 V/50 Hz	1~/230 V/50 Hz	1~/230 V/50 Hz
Příkon max	2,8 kW	4 kW	4,5 kW
Max. tloušťka děl. mater.	6 mm	12 mm	10 mm
Rozměry	475 x 170 x 340 mm	540 x 150 x 270 mm	550 x 170 x 340 mm
Hmotnost	12,5 kg	7,7 kg	16,8 kg
Napětí naprázdno	430 V	405 V	400 V
Spotřeba vzduchu	Vlastní kompresor	100 l/min.	Vlastní kompresor
Tlak vzduchu	-	4 - 5 bar	-
Objednávací číslo	50815084	50815493	50815088
Cena	24 690,-	22 990,-	28 990,-

TECHNOLOGY PLASMA - Zařízení pro snadné dělení elektricky vodivých materiálů plazmovým obloukem, s kontaktním zapalováním pilotního oblouku. Zařízení vyniká svojí mobilitou. Má vlastní kompresor. Zabudovaná ochrana proti přepětí/podpětí, přetížení a tepelná ochrana. **Automatické chlazení hořáku.**

Základní příslušenství: hořák 4 m, zemnicí kabel

Zvláštní příslušenství

Elektroda pro Tech. Plasma 41, Tech. Plasma 54, Superpl. 62/2 **obj. č. 50802420 390,-**
 Tryska pro Tech. Plasma 41, Tech. Plasma 54, Superpl. 62/2 **obj. č. 50802423 390,-**
 Krytka hořáku pro Tech. Plasma 54 **obj. č. 50802485 790,-**

TECHNOLOGY PLASMA 41
TECHNOLOGY PLASMA 34 KOMPRESOR
TECHNOLOGY PLASMA 54 KOMPRESOR

SUPERIOR PLASMA 90HF
SUPERPLASMA 62/2
SUPERPLASMA 80/3HF
SUPERPLASMA 120/3HF

SUPERIOR PLASMA 70 230V/400V

Parametr/typ	SUPERIOR PLASMA 70 230V/400V *	SUPERIOR PLASMA 90HF *	SUPERPLASMA 62/2 *	SUPERPLASMA 80/3HF *	SUPERPLASMA 120/3HF *
Rozsah regulace	15 - 60 A	20 - 90 A	30 - 50 A	30 - 80 A	65 - 120 A
Zatěžovatel	50 A (35%) 70 A (30%)	90 A (40 %)	30 A (100 %) 1. stupeň, 50 A (35 %) 2. stupeň	30 A (100 %) 1. stupeň, 70 A (30 %) 2. stupeň	65 A (60 %) 1. stupeň, 115 A (30 %) 2. stupeň
Napětí	230V/ 400V	3~/400 V/50 Hz	3~/400 V/50 Hz	3~/400 V/50 Hz	3~/400 V/50 Hz
Příkon max	5,5 kW/ 8,5 kW	12 kW	7,5 kW	11 kW	20 kW
Max. tloušťka děl. mater.	25 mm	30 mm	12 mm	20 mm	30 mm
Rozměry	470 x 190 x 355 mm	505 x 250 x 430 mm	735 x 490 x 890 mm	870 x 590 x 860 mm	870 x 590 x 860 mm
Hmotnost	15,8 kg	30 kg	60 kg	80 kg	95 kg
Napětí naprázdno	310 V/ 325 V	480 V	245 V	240 V	240 V
Spotřeba vzduchu	200 l/min.	200 l/min.	100 l/min.	140 l/min.	200 l/min.
Tlak vzduchu	4 - 5 bar	4 - 5 bar	4 - 5 bar	4 - 5 bar	4 - 5 bar
Objednávací číslo	50816170	50815518	50830501	50830502	50830503
Cena	54 990,-	83 990,-	38 990,-	56 990,-	69 990,-

* Stroj, který výrobce neosadil vidlicí na 400 V.

SUPERIOR PLASMA 70 230V/400V, SUPERIOR PLASMA 90 HF - Zařízení pro snadné dělení elektricky vodivých materiálů plazmovým obloukem s vysokofrekvenčním (HF) zapalováním pilotního oblouku. Zařízení vyniká nízkou hmotností, malými rozměry a vysokou stabilitou řezacího proudu. Stroj je vybaven redukčním ventilem a manometrem pro snadnou kontrolu tlaku vzduchu i signalizací výpadku jeho dodávky. Automatický restart pilotního oblouku umožňuje řezat i přerušované povrchy. Automatické chlazení hořáku, zabudovaná ochrana proti přepětí/podpětí, přetížení, výpadku fáze, zkratu na hořáku a tepelná ochrana.

SUPERPLASMA 62/2, SUPERPLASMA 80/3 HF, SUPERPLASMA 120/3 HF - Zařízení pro snadné dělení elektricky vodivých materiálů plazmovým obloukem, u typu SUPERPLASMA 62/2 s kontaktním zapalováním a u typů SUPERPLASMA 80/3 HF, SUPERPLASMA 120/3 HF s bezkontaktním (HF) zapalováním pilotního oblouku. Robustní konstrukce, dvoustupeňová regulace řezacího proudu. Zabudovaná ochrana proti přepětí/podpětí, přetížení, výpadku fáze, zkratu na hořáku a tepelná ochrana.

Základní příslušenství:
hořák 6m,
zemnicí kabel

DIGITAL MODULAR 400



DIGITAL CAR SPOTTER 5500



INVERSPOTTER 10000



Odporová svářecí zařízení

Parametr/typ	DIGITAL MODULAR 400 *	DIGITAL CAR SPOTTER 5500 *	INVERSPOTTER 10000 *
Max. bodovací proud	6 300 A	3 000 A	8 000 A
Napětí	1~/400 V/50 Hz	1~/400 V/50 Hz	1~/400 V/50 Hz
Max. příkon	13 kW	11 kW	45 kW
Příkon při 50 %	2,3 kW	2,8 kW	9 kW
Maximální tloušťka materiálu	2 + 2 mm	1,5 + 1,5 mm	3 + 3 mm
Rozměry	440 x 100 x 185 mm	390 x 260 x 225 mm	750 x 540 x 1 000 mm
Hmotnost	10 kg	30 kg	70 kg
Napětí naprázdno	2,5 V	5,4 V	11 V
Cyklus	1,5 %	3 %	2 %
Objednací číslo	50823017	50823232	50823074
Cena	18 290,-	26 690,-	156 890,-

* Stroj, který výrobce neosadil vidlicí na 400 V.

DIGITAL MODULAR 400 - Přenosné odporové bodovací kleště. Typ MODULAR 20/TI je vybaven časovačem pro nastavení svářecí doby. DIGITAL MODULAR 400 je vybaven mikroprocesorem, který řídí optimální čas a proud pro sváření a umožňuje také navolit pulsní režim pro sváření vysoce pevnostních i povrchově upravených materiálů. Nastavitelná síla stisku elektrod 400-1200 N se základními rameny 120 mm.

DIGITAL CARSPOTTER 5500 - Multifunkční mikroprocesorem řízené odporové svářecí zařízení. Široké příslušenství umožňuje jeho účinné nasazení v autoopravenství, klempířských a zámečnických dílnách. V základním provedení umožňuje odporové navařování drobných součástí (hřebů, šroubů, podložek,...), jednostranné svařování, temperování povrchu menších ploch či vyrovnávání deformací na plechových součástech. Jeho funkce lze dále rozšířit o oboustranné sváření za pomoci ručních bodovacích kleští. Součástí dodávky je základní sada materiálu a příslušenství s pistolí.

INVERSPOTTER 10000 - Multifunkční mikroprocesorem řízené odporové svářecí zařízení s invertorovou technologií. Široké příslušenství umožňuje jeho účinné nasazení v autoopravenství, klempířských a zámečnických dílnách. V základním provedení umožňuje odporové navařování drobných součástí (hřebů, šroubů, podložek,...), jednostranné i oboustranné sváření, temperování povrchu menších ploch či vyrovnávání deformací na plechových součástech. V základním příslušenství je vybaveno pneumatickými kleštěmi pro oboustranné sváření. Stejnoseměrný průběh svářecího proudu, daný použitou technologií, značně zkracuje svářecí časy. Důsledkem je vyšší kvalita spoje. Zařízení je vhodné i pro sváření dnes značně frekventovaných vysokopevnostních ocelí (HSS).

Zvláštní příslušenství

(pro DIGITAL CAR SPOTTER 5500, INVERSPOTTER 10000):

ruční kleště „C“

obj. č. 50801041 9 990,-



(pro DIGITAL CAR SPOTTER 5500):

ruční kleště

obj. č. 50801043 15 990,-



DIGITAL CAR SPOTTER 5500

DIGITAL SPOTTER 10000:

sada materiálu a příslušenství s pistolí

obj. č. 50802832 9 490,-



DIGITAL CAR SPOTTER 5500:

vozik AMARICA

obj. č. 50803074

3 290,-

Svářecí kukla **TIGER IMB SX**

Velikost filtru 110 x 90 mm

UV/IR ochrana DIN 11

obj. číslo 50802818



590,-

Svářecí samostmívací kukla **TRIBE IMB SX**

Velikost filtru 90 x 35 mm

Zapnutí plně automatické

Volitelné nastavení DIN 11

Stmívací čas 0,4 ms

Třída 1/1/1/2

obj. číslo 50802837

1 390,-



Svářecí kukla

Velikost filtru 110 x 90 mm

UV/IR ochrana DIN 10

Celková hmotnost 440 g

obj. číslo 50003008

429,-



Svářecí kukla samostmívací

Velikost filtru 110 x 90 x 9 mm

UV/IR ochrana DIN 16 po celou dobu

Volitelné nastavení DIN 9-13

Napájení solární článek

Stmívací čas 0,3 ms

Pracovní teplota -5 až 55 °C

Zapnutí plně automatické

Nastavitelné zesvětlení 0,25 - 0,8 s

Celková hmotnost 450 g

obj. číslo 50026106

1 390,-

1 690,-



Elektrody bazické

- J506/2,5 x 300/2,5 kg **obj. č. 25000062 209,-**
- J506/3,2 x 350/5 kg **obj. č. 25000063 369,-**
- J506/2,5 x 300/10 ks **obj. č. 06051302 49,-**
- J506/3,2 x 300/10 ks **obj. č. 06051303 59,-**



Elektrody rutilové

- J421/2,0 x 300/2,5 kg **obj. č. 25000059 209,-**
- J421/2,5 x 300/2,5 kg **obj. č. 25000060 179,-**
- J421/3,2 x 350/5 kg **obj. č. 25000061 309,-**
- J421/2,0 x 300/10 ks **obj. č. 06051101 29,-**
- J421/2,5 x 300/10 ks **obj. č. 06051102 39,-**
- J421/3,2 x 300/10 ks **obj. č. 06051103 49,-**



Svářecí drát

- Průměr 0,6 mm, balení cívka 5 kg **obj. č. 25000064 639,-**
- Průměr 0,8 mm, balení cívka 5 kg **obj. č. 25000065 429,-**
- Průměr 1 mm, balení cívka 15 kg **obj. č. 06011015 1 070,-**
- Průměr 1,2 mm, balení cívka 15 kg **obj. č. 06011215 1 070,-**



Vhodnost použití nabíjecích a startovacích zdrojů

		20 Ah	60 Ah	90/100 Ah	150 Ah	200 Ah	TECHNOLOGY						
									WET	GEL	AGM	TRONIC	PULSE TRONIC
TOURING 11 Tronic									★				
NEVADA 11, TOURING 18 Tronic									★				
T-CHARGE 12									★	★	★		★
NEVABOOST 140									★				
T-charge 20 boost									★	★	★		★
T-CHARGE 26 BOOST									★	★	★		★
AUTOTRONIC 25 BOOST									★	★	★	★	
ALPINE 20- 30- 50 BOOST									★				
LEADER 150 START									★				
LEADER 220 START									★				
STARTRONIC 330									★	★	★		★
STARTRONIC 530									★	★	★		★
LEADER 400 START									★				
DYNAMIC - 420 a 620 START, SPRINTER 6000 START									★	★	★		★
ENERGY 650 - START									★				
ENERGY 1500 START									★				
12V													
		20 Ah	60 Ah	80 Ah	100 Ah	150 Ah	200 Ah	24V			80 Ah	120 Ah	180 Ah
DRIVE 9000 a DRIVE 13000													
PRO START 2824													
START PLUS 4824													
START PLUS 6824													
		NABÍJENÍ		START		START + 5 min. přednabití							

NEVADA 11



TOURING 11 Tronic



TOURING 18 Tronic



Nabíjecí zdroje

Parametr/typ	NEVADA 11	Touring 11 Tronic	Touring 18 Tronic
Napětí	1~/230 V/50 Hz	1~/230 V/ 50 Hz	1~/230 V/50 Hz
Příkon	50 W	60 W	230 W
Jmenovité výstupní napětí	6 - 12 V	6 - 12 V	12 - 24 V
Nabíjecí proud (efektivní proud)	4 A	2 A (6V), 4,5 A (12V)	13 A (12V), 8 A (24V)
Nabíjecí proud (konvenční proud)	2,5 A	1,5 A (6V), 3 A (12V)	9 A (12V), 6 A (24V)
Jmenovitá kapacita aku *	25/40 Ah (15 h)	15/30 Ah (6V), 30/55 Ah (12V)	60/180 Ah (12V), 50/115 Ah (24V)
Rozměry	95 x 190 x 180 mm	100 x 190 x 190 mm	100 x 190 x 190 mm
Hmotnost	1,5 kg	2 kg	2,9 kg
Počet nabíj. stupňů	-	-	-
Objednací číslo	50807122	50807591	50807593
Cena	1 390,-	990,-	1 390,-

NEVADA - je určena pro nabíjení mokřých olověných akumulátorů 6 a 12 V.

TOURING 11 Tronic, TOURING 18 Tronic

Nabíjecí zdroje této řady jsou určeny pro akumulátory Wet, Gel, MF, AGM, Pb-Ca, EFB s kapacitou 6 - 24V. Průběh nabíjení je řízen elektronicky a je zobrazován LED indikátorem. Vestavěná ochrana proti přepólování a přebíjení, funkce Tronic zajistí, že po nabití akumulátoru, nabíjecí zdroj přestane dodávat nabíjecí proud.

Nabíjecí zdroje

Parametr/typ	T-CHARGE 12	T-CHARGE 20 BOOST	T-CHARGE 26 BOOST
Napětí	1~/230 V/50 Hz	1~/230V/50 Hz	1~/230 V/50 Hz
Příkon	55 W	110 W	220 W
Jmenovité výstupní napětí	12 V	12 - 24 V	12 V
Nabíjecí proud (efektivní proud)	4 A	8 A (12V), 4 A (24V)	16 A
Nabíjecí proud (konvenční proud)	4 A	8 A (12V), 4 A (24V)	16 A
Jmenovitá kapacita aku *	2/70 Ah	5/180 Ah	10/250 Ah
Rozměry	170 x 65 x 35 mm	300 x 95 x 55 mm	300 x 95 x 55 mm
Hmotnost	0,6 kg	1,3 kg	1,3 kg
Počet nabíj. stupňů	3	3	3
Objednací číslo	50807567	50807563	50807562
Cena	1 690,-	2 690,-	3 490,-

T-CHARGE 12



T-CHARGE 20



26 BOOST



T-CHARGE 12, T-CHARGE 20 BOOST, T-CHARGE 26 BOOST

Zařízení pro nabíjení olověných, GEL i AGM akumulátorů. Průběh nabíjení je řízen elektronicky a je zobrazován LED indikátorem. Vestavěná ochrana proti přepólování a přebíjení. U všech modelů T-CHARGE jsou součástí dodávky tři různá zakončení nabíjecích kabelů. Model AUTOTRONIC 25 BOOST je navíc vybaven volitelným režimem nabíjení Normal/Tronic.

NEVABOOST 140



ALPINE 20 BOOST



ALPINE 30 BOOST



ALPINE 50 BOOST



Nabíjecí zdroje

Parametr/typ	NEVABOOST 140	ALPINE 20 BOOST	ALPINE 30 BOOST	AUTOTRONIC 25 BOOST	ALPINE 50 BOOST
Napětí	1~/230 V/50 Hz	1~/230 V/50 Hz	1~/230 V/50 Hz	1~/230 V/50 Hz	1~/230 V/50 Hz
Příkon	230 W	300 W	800 W	300 W	1 000 W
Jmenovité výstupní napětí	12 V	12 - 24 V	12 - 24 V	12 - 24 V	12 - 24 V
Nabíjecí proud (efektivní proud)	20 A	18 A (12V), 12 A (24V)	30 A	18 A (12V), 12 A (24V)	45 A
Nabíjecí proud (konvenční proud)	13 A	12 A (12V), 8 A (24V)	20 A	12 A (12V), 8 A (24V)	30 A
Jmenovitá kapacita aku *	10/200 Ah (15 h)	30/225 Ah (12V), 20/180 Ah (24V)	15/400 Ah (15 h)	30/225 Ah (12V), 20/180 Ah (24V)	20/500 Ah (15 h)
Rozměry	170 x 250 x 165 mm	225 x 290 x 205 mm	225 x 290 x 205 mm	225 x 290 x 205 mm	265 x 345 x 230 mm
Hmotnost	5,5 kg	6,4 kg	8,7 kg	6,5 kg	9,8 kg
Počet nabíj. stupňů	2	2	3	4	4
Objednací číslo	50807508	50807546	50807503	50807540	50807548
Cena	3 390,-	2 990,-	3 890,-	4 090,-	4 790,-

ALPINE - jsou určeny pro nabíjení olověných akumulátorů s napětím 12 a 24 V. Nabíječka obsahuje ochranu proti přetížení a přepólování. Je vybavena voličem pro normální nebo rychlé (BOOST) nabíjení a ampérmetrem.

Nabíjecí startovací zdroje pro nabíjení olovných i gelových akumulátorů

Parametr/typ	STARTRONIC 330	STARTRONIC 530
Napětí	1~/230 V/50 Hz	1~/230 V/50 Hz
Nabíjecí proud	1 - 30 A	1 - 40 A
Příkon	1,1 kW/7 kW	1,5 kW/9,5 kW
Jmenovité výstupní napětí	6-12-24 V	6-12-24 V
Nabíjecí proud (efektivní proud)	50 A	75 A
Nabíjecí proud (konvenční proud)	30 A	40 A
Startovací proud (max)	230 A	400 A
Startovací proud (konvenční)	210 A	300 A
Jmenovitá kapacita aku *	10/450 Ah	10/600 Ah
Rozměry	390 x 260 x 230 mm	390 x 260 x 230 mm
Hmotnost	16,3 kg	19,5 kg
Objednávací číslo	50829033	50829034
Cena	17 490,-	21 090,-

STARTRONIC 330 STARTRONIC 530

STARTRONIC - Je řízen mikroprocesorem. Má mnoho nadstandardních funkcí jako otestování akumulátoru před nabíjením, konektor pro zajištění napětí v palubní síti vozidla při nutném vyjmutí akumulátoru, časovač, možnost nabíjet i GEL a NiCd akumulátory, možnost volby pomocného startovacího proudu aj. Membránová klávesnice ovládacího panelu s třímístným digitálním ukazatelem sledovaných parametrů maximálně usnadňuje obsluhu zdroje.

* Jmenovitá kapacita akumulátoru = garantovaná doba v hodinách pro plné nabití akumulátoru uvedené kapacity v Ah.

LEADER 150 START

ALASKA 150 START

LEADER 220 START

LEADER 400 START

DYNAMIC 420 START

SPRINTER 6000 START

DYNAMIC 620 START

Nabíjecí (startovací) zdroje

Parametr/typ	LEADER 150 START	ALASKA 150 START	LEADER 220 START	LEADER 400 START
Napětí	1~/230 V/50 Hz	1~/230 V/50 Hz	1~/230 V/50 Hz	1~/230 V/50 Hz
Příkon	0,3 kW/1,4 kW	0,22 kW	0,8 kW/3,6 kW	1 kW/6,4 kW
Jmenovité výstupní napětí	12V	12V	12 - 24V	12 - 24V
Nabíjecí proud (efektivní proud)	20 A	15 A	30 A	45 A
Nabíjecí proud (konvenční proud)	14 A	12 A	20 A	30 A
Startovací proud (max)	140 A	100 A	180 A	300 A
Startovací proud (konvenční)	80 A	50 A	120 A	180 A
Jmenovitá kapacita aku *	25/250 Ah (15 h)	10/200 Ah (15 h)	30/400 Ah (15 h)	20/700 Ah (15 h)
Rozměry	225 x 290 x 205 mm	245 x 195 x 130 mm	225 x 290 x 205 mm	265 x 345 x 230 mm
Hmotnost	6,6 kg	5,9 kg	9,4 kg	11,4 kg
Počet nabíj. stupňů	2	2	2	3
Objednávací číslo	50807055	50807576	50807056	50807100
Cena	3 290,-	2 490,-	4 490,-	5 390,-

DYNAMIC 420 START	SPRINTER 6000 START	DYNAMIC 620 START *
1~/230 V/50 Hz	1~/230 V/50 Hz	1~/400 V/50 Hz
1,6 kW/10 kW	2 kW/10 kW	2 kW/10 kW
12 - 24 V	12 - 24 V	12 - 24 V
75 A	90 A	90 A
50 A	70 A	70 A
400 A	570 A	570 A
300 A	360 A	360 A
20/1 000 Ah (15 h)	20/1 550 Ah (15 h)	20/1 550 Ah (15 h)
330 x 360 x 650 mm	320 x 380 x 780 mm	365 x 460 x 755 mm
16,4 kg	22 kg	25 kg
4	4	4
50829012	50829392	50829305
7 790,-	8 990,-	10 990,-

* Stroj, který výrobce neosadil vidlicí na 400 V.

LEADER - Tyto nabíjecí a startovací zdroje jsou vhodné k nabíjení olovných akumulátorů 12 a 24 V osobních, užitkových a malých nákladních automobilů s kapacitou akumulátoru až do 300 Ah podle typu zdroje s možností volby pomocného startovacího proudu. Mají ochranu proti přetížení a přepólování baterie, přepínatelný výstup pro standardní a rychlé nabíjení (BOOST) a pomocné startování motoru (START). Jsou vybaveny ampérmetrem. Regulace nabíjecího proudu je stupňovitá.

DYNAMIC a SPRINTER - Tyto nabíjecí a startovací zdroje jsou vhodné k nabíjení akumulátorů nákladních automobilů s možností volby pomocného startovacího proudu. Zdroje jsou vybaveny ampérmetrem, časovačem (typ 620) a ochranou proti přepólování a přetížení.

**ENERGY
650 START****ENERGY
1500 START****START PLUS
6824**

Nabíjecí (startovací) zdroje

Parametr/typ	ENERGY 650 START *	ENERGY 1500 START *	START PLUS 6824
Napětí	3~/400 V/50 Hz	3~/400 V/50 Hz	1~/230 V/50 Hz
Příkon	2,5 kW/20 kW	7 kW/44 kW	-
Jmenovité výstupní napětí	12 - 24 V	12 - 24 V	12 - 24 V
Nabíjecí proud (efektivní proud)	100 A	150 A/250 A	-
Nabíjecí proud (konvenční proud)	80 A	130 A / 220 A	-
Startovací proud (max)	1 000 A	1 700 A (12 V) 2 000 A (24 V)	6000 A (12 V) 3000 A (24 V)
Startovací proud (konvenční)	640 A	1 000 A (12 V) 1 300 A (24 V)	2000 A (12 V) 1000 A (24 V)
Jmenovitá kapacita aku *	20/1 200 Ah (12 V) 20/800 Ah (24 V)	70/2 000 Ah (12 V) 70/4 000 Ah (24 V)	130 A (12 V) 65 A (24 V)
Rozměry	365 x 460 x 755 mm	380 x 560 x 885 mm	450 x 460 x 760 mm
Hmotnost	38 kg	69 kg	55 kg
Počet nabíj. stupňů	5	6	-
Objednávací číslo	50829385	50829009	50829571
Cena	24 390,-	46 590,-	30 590,-

* Stroj, který výrobce neosadil vidlicí na 400 V.

ENERGY - Tyto nabíjecí a startovací zdroje patří mezi nejvýkonnější. Jsou konstruovány k nabíjení akumulátorů nákladních automobilů, zemědělních strojů a pod. s možností pomocného startování. Možnost volby nabíjecího proudu přepínačem. Zdroje jsou vybaveny ampérmetrem, časovačem, ochranou proti přepólování a přetížení a dálkovým startovacím tlačítkem.

START PLUS - Tyto startovací zdroje jsou používány v místech, kde není síťové napájení. Mají vlastní vnitřní baterie, vlastní nabíječku pro udržování v pohotovostním stavu. Pro startování strojů s baterií 12/24V. Ideální pro stroje s citlivou elektronikou. Vhodné pro nákladní auta a těžkou techniku.

Startovací zdroje

Parametr/typ	DRIVE 9000 Nabíjecí zdroj Power bank	DRIVE 13000 Nabíjecí zdroj Power bank	Pro Start 2824
Napětí	1~/100-240 V/50 Hz	1~/100-240 V/50 Hz	1~/230 V/50 Hz
Kapacita	9 000 mAh	12 000 mAh	44 Ah (12V) 22 Ah (24V)
Výstupní napětí	12 V	12 V	12V/24V
Startovací proud (max)	600 A	800 A	2 500 A
Výstupní proud	350 A	450 A	800 A
Počet USB slotů	2 ks	2 ks	-
Výstupní proud USB	1/2,1 A	1/2,1 A	-
Výstupní napětí USB	12 V	12 V	-
Rozměry	175 x 75 x 30 mm	175 x 75 x 30 mm	205 x 335 x 360 mm
Hmotnost	0,9 kg	0,9 kg	16,9 kg
Objednávací číslo	50829565	50829566	50829517
Cena	3 290,-	3 990,-	7 890,-

DRIVE 9000**DRIVE 13000**

Na objednání

Na objednání

PRO START 2824

DRIVE 9000 a DIVE 13000 - jsou 12V ultra-kompaktní multifunkční nouzové přenosné startéry, určené pro motocykly, automobily atd. vybaveny jsou dvěma USB výstupy (1A-2,1A) pro nabíjení (Power Bank) pro elektronická zařízení (tablety, komunikátory, MP3 přehrávače, kamery atd), dva 12 / 19V výstupy k napájení notebooků a jiných zařízení a vysoce intenzivních nouzové LED osvětlení. Využívá lithium baterii s vysokou účinností LiPol , které poskytují rychlé a úplné nabití a informuje pomocí řady LED diod. Ochrana proti přepólování. Dodáváno se startovacími kabely, konektorů pro různé mobilní zařízení, konektorů zapalovače a nástěnného trať.

Bateriový startovací zdroj PRO START - tento startovací zdroj na 12/24V slouží jako nabíječka pro udržování v pohotovostním stavu baterie a pro nouzové nastartování v místech bez síťového napájení. Má vnitřní akumulátor 22 - 44 Ah. Obsahuje integrovanou přenosnou svítidlu. Zásuvku 12 V pro napájení spotřebičů 12 V a také obsahuje indikaci stavu baterie.

PULSE+ 30 AUTOMATICKÁ NABÍJEČKAUrčená pro baterie:
WET, GEL, AGMNabíjí, udržuje, monitoruje, rychle-nabíjejí
(boost) regeneruje - desulfatace**5 990,-**

Napětí	1~/230V/50 Hz
Příkon	350 W
Jmenovité výstupní napětí	6 - 12 - 24 V
Nabíjecí proud (efektivní proud)	25A (6V), 25A (12V), 12A (24V)
Nabíjecí proud (konvenční proud)	25A (6V), 25A (12V), 12A (24V)
Jmenovitá kapacita aku	5/400 Ah
Rozměry	325 x 100 x 160 mm
Hmotnost	2,4 kg

obj. číslo 50807587

DŘEVOOBRÁBĚCÍ STROJE

Kombi a pásové brusky	84
Dlabačky	87
Hoblovky s protahem	88
Kotoučové a formátovací pily	90
Pilové kotouče	92
Sukovací vrtačky	93
Truhlářské frézky	94
Pásové pily na dřevo	96
Soustruhy na dřevo, sada dlát	97
Odsavače prachu	98



140 990,-

**Formátovací pila
PKS-320F**
více na str. 91

Kombi brusky jsou určeny pro broušení dřeva, kovů i plastů, zejména pak pro odstraňování starého laku, odrezování, leštění, srážení hran, apod. Jsou vhodné pro domácí a kutilské práce i pro malou a střední sériovou výrobu. Stabilní konstrukce zaručuje přesné broušení. Naklápění brusných ramen spolu s využitím brusných kotoučů (dle typu) předurčují stroj k mnoha variabilním způsobům použití.

Čelní bruska **BKC-305**

obj. číslo 25350305



6 590,-

Kombi bruska **BP-100**

obj. číslo 25702100



3 390,-

Kombi bruska **BP-150**

obj. číslo 25702150



9 290,-

Technické parametry

Parametr/typ		BKC-305	BP-100	BP-150
Napětí	V	230	230	230
Příkon	W	550	370	550
Otáčky	min. ⁻¹	1 400	1 450	1 400
Rychlost pásu	m/min.	-	275	330
Průměr kotouče	mm	305	150	230
Rozměr pásu	mm	-	100 x 915	150 x 1 220
Úhel nastavení	stupně	0 - 45	0 - 45	0 - 90
Rozměr bočního stolu	mm	200 x 440	125 x 190	140 x 220
Rozměr čelního stolu	mm	-	-	-
Hmotnost	kg	36,5	17	51
Objednací číslo		25350305	25702100	25702150
Cena		6 590,-	3 390,-	9 290,-

Pásová bruska **BPK-2100/230**

obj. číslo 25702156



12 900,-

(10 661,- bez DPH)

Zvláštní příslušenství:
podstavec pro BPK-2100/230
obj. č. 25702157 **2 290,-**



Pásová bruska **BPK-2075/400**

obj. číslo 25702154



18 900,-

(15 620,- bez DPH)



Pásová bruska **BP-152P**

obj. číslo 25702153



19 900,-

(16 446,- bez DPH)

Pásová bruska **BPS-151/400**

obj. číslo 25702155



23 900,-

(19 752,- bez DPH)

- oscilace umožňuje perfektní výsledek broušení i optimální využití plochy brusného pásu
- výškové nastavení litinového brousícího stolu - sklopný atd.
- stabilní a pevná konstrukce
- snadná a rychlá výměna brusného pásu
- konstantní rychlost pásu díky uhlíkové podložce



Technické parametry

Parametr/typ	BPK-2100/230	BPK-2075/400	BP-152P	BPS-151/400
Napětí	V 230	400	230	400
Příkon	W 1 500	3 000	1 500	2 200
Rychlost pásu	m/s 19	30	13	16,3
Rozměr pásu	mm 100 x 1 220	75 x 2 000	152 x 2 010	150 x 2 260
Úhel nastavení	stupně -	-	0 - 45	0 - 90
Rozměr pracovního stolu	mm -	-	790 x 221	750 x 250
Rozměr čelního stolu	mm -	-	514 x 221	820 x 170
Pojezd stolu	mm -	-	-	80
Průměr odsávacího hrdla	mm 30/100	30/100	100	100
Rozměry	mm 620 x 400 x 345	700 x 490 x 1 130	1 040 x 540 x 410	1 400 x 650 x 620
Hmotnost	kg 35,5/41	72/93	72	120/160
Objednávací číslo	25702156	25702154	25702153	25702155
Cena	12 900,-	18 900,-	19 900,-	23 900,-

Radiální válcová bruska **BVR-405**

obj. číslo 25003140

Příkon	1 500 W / 230 V
Příkon posuvného pásu	80 W
Otáčky / Rychlost válce	1 440/min.
Rychlost pásu / Rychlost posuvu	0 - 3 m/min.
Ø kotouče / Velikost válce	132 x 410 mm
Rozměr pásu / Max. šířka broušení	405 mm
Rozměr bočního stolu / Max. výška broušení	80 mm
Rozměr čelního stolu / Max. tříska broušení	5 mm
Ø odsávacího hrdla	100 mm
Rozměry	920 x 620 x 610 mm
Hmotnost	81/102 kg



Brusný válec

Posuvný pás materiálu

Nastavení výšky



20 990,-

(17 343,- bez DPH)

- vylepšená tuhá konstrukce
- plynulá regulace rychlosti posuvového válce

K dodání od 02/2018



brusný disk



brusný pás

Zvláštní příslušenství BKC-305:

samolepící brusný disk Ø 305 mm

zr. 40	obj. č. 60305040	100,-
zr. 60	obj. č. 60305060	100,-
zr. 80	obj. č. 60305080	100,-
zr. 100	obj. č. 60305100	100,-
zr. 120	obj. č. 60305120	100,-

Zvláštní příslušenství BP-100:

brusný pás 100 x 915 mm (š x d)

zr. 40	obj. č. 60605004	90,-
zr. 60	obj. č. 60605006	90,-
zr. 80	obj. č. 60605008	70,-
zr. 100	obj. č. 60605010	70,-
zr. 120	obj. č. 60605012	70,-

samolepící brusný disk Ø 150 mm

zr. 40	obj. č. 60605104	20,-
zr. 60	obj. č. 60605106	20,-
zr. 80	obj. č. 60605108	20,-
zr. 100	obj. č. 60605110	20,-
zr. 120	obj. č. 60605112	20,-

Zvláštní příslušenství BP-150:

brusný pás 150 x 1 220 mm (š x d)

zr. 40	obj. č. 60606004	190,-
zr. 60	obj. č. 60606006	180,-
zr. 80	obj. č. 60606008	150,-
zr. 100	obj. č. 60606010	150,-
zr. 120	obj. č. 60606012	150,-
zr. 150	obj. č. 60606015	150,-
zr. 220	obj. č. 60606022	150,-
zr. 240	obj. č. 60606024	150,-

samolepící brusný disk Ø 230 mm

zr. 40	obj. č. 60606104	70,-
zr. 60	obj. č. 60606106	70,-
zr. 80	obj. č. 60606108	60,-
zr. 120	obj. č. 60606112	60,-
zr. 220	obj. č. 60606122	60,-

Zvláštní příslušenství BPK-2100/230:

brusný pás 100 x 1 220 mm (š x d)

zr. 40	obj. č. 60210040	190,-
zr. 60	obj. č. 60210060	190,-
zr. 80	obj. č. 60210080	140,-
zr. 100	obj. č. 60210010	140,-
zr. 120	obj. č. 60210012	140,-

Zvláštní příslušenství BRK-2075/400:

brusný pás 75 x 2 000 mm (š x d)

zr. 40	obj. č. 60207540	140,-
zr. 60	obj. č. 60207560	140,-
zr. 80	obj. č. 60207580	140,-
zr. 100	obj. č. 60207510	140,-
zr. 120	obj. č. 60207512	140,-

Zvláštní příslušenství BP-152P:

brusný pás 150 x 2 010 mm (š x d)

zr. 40	obj. č. 60153040	250,-
zr. 60	obj. č. 60153060	250,-
zr. 80	obj. č. 60153080	210,-
zr. 100	obj. č. 60153100	210,-
zr. 120	obj. č. 60153120	210,-

Zvláštní příslušenství BPS-151/400:

brusný pás 150 x 2 260 mm (š x d)

zr. 40	obj. č. 60226040	290,-
zr. 60	obj. č. 60226060	290,-
zr. 80	obj. č. 60226080	290,-
zr. 100	obj. č. 60226010	290,-
zr. 120	obj. č. 60226012	290,-

Dlabačky jsou určeny k obrábění měkkého i tvrdého dřeva. Přes jejich jednoduchou konstrukci naleznou uplatnění v menších provozech. Pevný ocelový stojan s dostatečně silným motorem a litinovým stolem, který se ovládá jednou pákou, je zárukou jednoduché a přesné ovladatelnosti stroje.

Dlabačka

PDS-140

Příkon	2,2 kW/400 V
Otáčky	2 860/min.
Max. Ø nástroje	16 mm
Max. zdvih stolu	140 mm
Max. podélný pohyb stolu	290 mm
Max. příčný pohyb stolu	140 mm
Rozměr stolu	500 x 210 mm
Rozměry stroje	650 x 900 x 1 060 mm
Hmotnost	97 kg

obj. číslo

25029006

23 900,-

(19 752,- bez DPH)

Zvláštní příslušenství:

sada dlabačích vrtáků (levé) **obj. číslo 25041000 890,-**



• levý a pravý chod



Dlabačka

PDS-220

Příkon	3,8 kW/400 V
Otáčky (2 stpně)	1 400 a 2 800/min.
Max. Ø nástroje	20 mm
Max. zdvih stolu	150 mm
Max. podélný pohyb nástroje	300 mm
Max. příčný pohyb nástroje	160 mm
Rozměr stolu	570 x 300 mm
Rozměry přídatných stolů	600 x 300 mm
Rozměry stroje	855 x 600 x 1 160 mm
Hmotnost	140 kg

obj. číslo

25029010

35 900,-

(29 669,- bez DPH)

Zvláštní příslušenství:

sada dlabačích vrtáků (levé) **obj. číslo 25041000 890,-**

• levý a pravý chod



• pevný stůl, pohyb nástroje

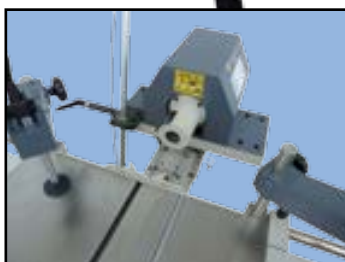
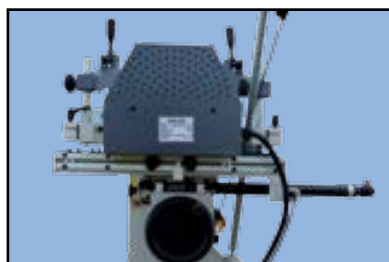

Hoblovky jsou určeny k obrábění měkkého i tvrdého dřeva. Vhodné jsou zejména pro domácí a kutilské práce, ale i pro malou a střední sériovou výrobu v truhlářských dílnách. Stabilní konstrukce stroje a optimální výstupní otáčky válce s hoblovacími noži zajišťují kvalitně obrobený povrch. Výhodou u větších typů hoblovek je šíře hoblování od 250 mm a použití protahu se strojním posuvem. Hoblovky jsou standardně vybaveny vodicím pravítkem a vývodem pro odsávání.

Hoblovka s protahem **HP-200**

obj. číslo 25026000

Zvláštní příslušenství pro HP-200:

nože - sada 2 ks obj. číslo 25049012 690,-

7 590,-



Hoblovka s protahem **HP-250-3/230** obj. číslo 25000069

HP-250-3/400 obj. číslo 25000070



28 900,-

(23 884,- bez DPH)

Zvláštní příslušenství pro HP-250-3:

nože - sada 3 ks obj. číslo 25000253 1 090,-

magnetický ustavovač nožů obj. číslo 25000255 850,-

dlabací zařízení pro HP-250-3, 309 obj. číslo 25000071 7 990,-

sada dlabacích vrtáků (levé) obj. číslo 25041000 890,-



**TYPY HP-250-3
VHODNÉ PRO
DLABACÍ ZAŘÍZENÍ**

Hoblovka s protahem **HP-309L/400**

obj. číslo 25000259

Zvláštní příslušenství pro HP-309L/400:

nože pro HP-309, 310/400 - sada 4 ks

obj. číslo 25000258 1 990,-

magnetický ustavovač nožů

obj. číslo 25000255 850,-

dlabací zařízení pro HP-250-3, 309

obj. číslo 25000071 7 990,-

sada dlabacích vrtáků (levé)

obj. číslo 25041000 890,-



45 900,-

(37 934,- bez DPH)



Hoblovka s protahem

HP-310/400
HP-410/400
53 900,-
78 900,-

(44 545,- bez DPH)

(65 207,- bez DPH)

obj. číslo 25000257
obj. číslo 25026001
**VHODNÁ PRO
DLABACÍ ZAŘÍZENÍ**

Zvláštní příslušenství pro HP-310/400 a HP-410/400:

 nože pro HP-309, 310/400 - sada 4 ks **obj. číslo 25000258 1 990,-**

 nože pro HP-410/400 - sada 4 ks **obj. číslo 25041004 2 290,-**

 magnetický ustavovač nožů **obj. číslo 25000255 850,-**

 dlabací zařízení pro HP-310, 410/400 **obj. číslo 25000256 9 990,-**

 sada dlabacích vrtáků (levé) **obj. číslo 25041000 890,-**
Technické parametry

Parametr/typ		HP-200	HP-250-3/230	HP-250-3/400	HP-309L/400	HP-310/400	HP-410/400
Napětí	V	230	230	400	400	400	400
Příkon	W	1 500	2 000	2 000	2 200	2 200	3 500
Ø odsávacího hrdla	mm	100	100	100	100	100	100
Rozměr (d x š x v)	mm	842 x 455 x 425	1 150 x 530 x 950	1 150 x 530 x 950	1 350 x 590 x 950	1 670 x 620 x 920	1 680 x 770 x 1 070
Celková hmotnost	kg	27,5	150	150	179	280	343
Hoblovka							
Max. šířka hoblování	mm	204	250	250	310	310	410
Max. tříška	mm	3	5	5	5	5	5
Otáčky válce	min. ⁻¹	9 000	4 000	4 000	4 000	4 000	4 000
Počet nožů	ks	2	3	3	3	4	4
Rozměr nože	mm	210 x 16,5 x 1,5	250 x 30 x 3	250 x 30 x 3	310 x 30 x 3	310 x 30 x 3	410 x 30 x 3
Ø nožového válce	mm		75	75	75	95	95
Rozměr hoblovacího stolu	mm	770 x 212	250 x 1 050	250 x 1 050	310 x 1 285	310 x 1 520	410 x 1 600
Náklon pravítka	stupně	0 - 45°	0 - 45°	0 - 45°	0 - 45°	0 - 45°	0 - 45°
Protah							
Max. šíře protahu	mm	200	250	250	310	310	410
Max. tloušťka materiálu	mm	5 - 120	190	190	180	220	220
Max. tříška	mm	2	1	1	3	3	5
Rychlost protahu	m/min.	6	4	4	4,8	6	6
Otáčky válce	min. ⁻¹	9 000	4 000	4 000	4 000	4 000	4 000
Ø posuvného válce	mm		32	32	32	40	40
Počet nožů	ks	2	3	3	3	4	4
Rozměr stolu	mm	270 x 204	525 x 250	525 x 250	640 x 310	750 x 310	750 x 410
Objednáací číslo		25026000	25000069	25000070	25000259	25000257	25026001
Cena		7 590,-	28 900,-	28 900,-	45 900,-	53 900,-	78 900,-

Stolní a stojanové kotoučové pily jsou vhodné pro příčné i podélné dělení dřevěných materiálů. Vyznačují se optimálním rozsahem otáček, který umožňuje využití nástrojů s plátky ze slinutých karbidů. Kotoučové pily umožňují výškové nastavení prořezu materiálu a nastavení úhlu kotouče. Při maximálních prořezech u daných typů se pily vyznačují velkým výkonem a tuhou konstrukcí.

Kotoučová pila **PKS-315**

obj. číslo 25420090



9 590,-

Formátovací pila **PKS-250P**

obj. číslo 25000251



41 990,-

(34 702,- bez DPH)

Formátovací pila **PKS-315P**

obj. číslo 25500012



Pojezd 1 600 mm

57 990,-

(47 926,- bez DPH)

Kotoučová pila **PKS-315S**

obj. číslo 25000315



12 490,-

Formátovací pila s předřezem **PKS-315F**

obj. číslo 25022001



60 990,-

(50 405,- bez DPH)



Formátovací pila s předřezem **PKS-320F**

obj. číslo 25031501



140 990,-

(116 521,- bez DPH)

Formátovací pila s předřezem

PKS-300F

obj. číslo 25022000



167 990,-

(138 835,- bez DPH)

Technické parametry

Parametr/typ		PKS-315	PKS-315S	PKS-250P	PKS-315P	PKS-315F	PKS-320F	PKS-300F
Napětí	V	400	400	400	400	400	400	400
Příkon	W	2 200	2 500	2 500	3 000	3 800	4 000	4 000
Příkon předřezu	W	-	-	-	-	-	550	750
Otáčky pilového kotouče	min. ⁻¹	2 800	2 800	4 000	4 000	4 000	4 000	4 000
Otáčky předřezu	min. ⁻¹	-	-	-	-	5 800	8 000	8 000
Kotouč	mm	315 x 30 x 3	315 x 30 x 3	255 x 30 x 3	315 x 30 x 3	315 x 30 x 3	315 x 30 x 3,2	300 x 30 x 3,2
Kotouč předřezu	mm	-	-	-	-	90 x 20 x 3 - 3,5	120 x 20 x 2,9 - 3,6	120 x 20 x 2,9 - 3,6
Dodáváno včetně kotouče	ano	ano	ano	ano	ano	ano	ano	ano
Pracovní výška	mm	820	820	900	860	860	820	920
Pojezd kotouče	mm	-	-	220	-	-	-	-
Rozměr stolu	mm	550 x 800	550 x 800	800 x 840	1 480 x 800	1 270 x 800	1 070 x 1 000	1 070 x 1 000
Rozměr posuvného stolu	mm	-	230 x 230	710 x 410	500 x 480	1 550 x 1 020	3 200 x 360	3 200 x 370
Zadní přidávaný stůl	mm	400 x 800	550 x 800	-	600 x 530	500 x 310	605 x 560	605 x 560
Ø vřetene hlavního kotouče	mm	30	30	30	30	30	30	30
Ø vřetene kotouče předřezu	mm	-	-	-	-	20	20	20
Délka pojezdu	mm	-	970	1 590	1 660	1 680	3 200	3 100
Vysunutí pravítka	mm	-	-	2 200	1 500	2 200	3 000	3 000
Max. prořez 90°	mm	85	90	80	100	100	96	80
Max. prořez 45°	mm	60	65	42	75	80	68	55
Úhel nastavení kotouče		0 - 45°	0 - 45°	0 - 45°	0 - 45°	0 - 45°	0 - 45°	0 - 45°
Úhel nastavení pokosu		-	-	+/- 45°	+/- 45°	+/- 45°	+/- 45°	+/- 45°
Rozměr	mm	650 x 1 680 x 1 000	940 x 2 000 x 1 000	2 250 x 2 020 x 1 100	2 310 x 2 100 x 1 100	2 600 x 1 550 x 1 100	3 150 x 3 250 x 1 250	3 150 x 3 250 x 1 250
Hmotnost	kg	49	70	185	260	255	560	690
Objednávací číslo		25420090	25000315	25000251	25500012	25022001	25031500	25022000
Cena		9 590,-	12 490,-	41 990,-	57 990,-	60 990,-	140 990,-	167 990,-

Vysoce kvalitní pilové kotouče osazené plátky z karbidu wolframu jsou vhodné pro profesionální provozy v těžkých podmínkách. Nabízíme několik rad pro vhodné použití: na měkký masiv, jako je např. smrk nebo borovice, se používá kotouč s menším počtem zubů (střídavě šikmé broušení). Na tvrdý masiv je nejlépe používat pilový kotouč s větším počtem zubů (střídavě šikmé broušení). Při podélném řezání masivního materiálu je nutné použít pilový kotouč se střídavě šikmým broušením a vyhazovačem nebo se střídavě šikmým broušením, ale s menším počtem zubů. Lamino, hliník a plast je nutno řezat kotoučem se střídavým trapézovým zubem, popř. kotoučem.

Tvar zubu SŠ střídavě šikmý

Je nejpoužívanějším typem pro svoji univerzálnost. Použití: masiv, popř. lamino.



podélný řez



Tvar zubu SŠV střídavě šikmý s vyhazovačem pro podélný řez

Kotouče s tímto broušením jsou vhodné zejména pro řez po směru vláken masivu.



příčný řez



Tvar zubu ST střídavě trapézový

Je speciálně používán pro řezání lamina, hliníku, plastu apod.



Speciální kotouče SPEC

Kotouče jsou vyvinuty pro dělení stavebního řeziva obsahujícího např. hřebíky, šrouby, zbytky malty a podobné příměsi.



podélný a příčný řez



Tvar zubu - SŠV střídavě šikmý s vyhazovačem pro podélný řez

Výrobce	Rozměr	Zuby	Objednací číslo	Cena
PROMA	160 x 2,6 x 20/16 (20 z)	SŠV	06060290	299,-
PROMA	180 x 2,2 x 20/16 (24 z)	SŠV	06060256	279,-
PROMA	250 x 2,9 x 30/25, 20, 18, 16 (24 z)	SŠV	06060302	839,-

Tvar zubu - ST střídavě trapézový

Výrobce	Rozměr	Zuby	Objednací číslo	Cena
PROMA	250 x 3,2 x 30/25, 20, 18, 16 (80 z)	ST	06060286	1 490,-
PROMA	300 x 3,2 x 30/25, 20, 18, 16 (100 z)	ST	06060287	1 990,-

Speciální kotouče - SPEC

Výrobce	Rozměr	Zuby	Objednací číslo	Cena
PROMA	160 x 2,7 x 20 (12 z)	SPEC	06060330	369,-
PROMA	165 x 2,7 x 20 (12 z)	SPEC	06060331	379,-
PROMA	180 x 2,7 x 20 (12 z)	SPEC	06060332	399,-
PROMA	185 x 2,7 x 20 (12 z)	SPEC	06060333	419,-
PROMA	250 x 3,2 x 30 (20 z)	SPEC	06060334	999,-
PROMA	300 x 3,3 x 30 (24 z)	SPEC	06060335	1 190,-
PROMA	350 x 3,5 x 30 (24 z)	SPEC	06060336	1 590,-

Legenda k tabulkám

300 x 3,2 x 30/25, 20, 18, 16 (100 z)

Ø kotouče tloušťka Ø otvoru redukční kroužek počet zubů

Tvar zubu SŠ - střídavě šikmý

Výrobce	Rozměr	Zuby	Objednací číslo	Cena
PROMA	140 x 2,2 x 20/16 (30 z)	SŠ	06060289	279,-
ABG	150 x 2,2 x 20/16 (24 z)	SŠ	06060209	259,-
* FERM	160 x 2,3 x 20 (24 z)	SŠ	CSA1002	279,-
PROMA	160 x 2,2 x 20/16 (30 z)	SŠ	06060211	319,-
PROMA	160 x 2,6 x 20/16 (30 z)	SŠ	06060291	359,-
PROMA	160 x 2,6 x 20/16 (40 z)	SŠ	06060292	339,-
PROMA	165 x 2,8 x 20/16 (18 z)	SŠ	06060308	369,-
PROMA	165 x 2,8 x 20/16 (40 z)	SŠ	06060309	279,-
PROMA	180 x 2,5 x 20/16 (50 z)	SŠ	06060283	399,-
PROMA	190 x 2,6 x 30/25, 20, 18, 16 (50 z)	SŠ	06060298	449,-
* FERM	200 x 2,2 x 16 (20 z)	SŠ	TSA1003	519,-
ABG	200 x 2,5 x 30/25,4, 25, 20, 18, 16 (24 z)	SŠ	06060312	340,-
* FERM	200 x 2,6 x 30/16 (24z)	SŠ	TSA1004	369,-
* FERM	200 x 2,6 x 30/25,4, 25, 20, 18, 16 (24 z)	SŠ	06060313	360,-
* FERM	200 x 2,5 x 30/16 (40 z)	SŠ	TSA1002	379,-
* FERM	200 x 2,6 x 30/25,4, 25, 20, 18, 16 (40 z)	SŠ	06060314	430,-
* FERM	205 x 2,5 x 18 (24 z)	SŠ	MSA1001	479,-
* FERM	205 x 2,5 x 30/25,4, 25, 20, 18, 16 (24 z)	SŠ	06060315	390,-
* FERM	210 x 2,8 x 15,89 (24 z)	SŠ	MSA1012	469,-
* FERM	210 x 2,5 x 18 (40 z)	SŠ	MSA1002	420,-
* FERM	210 x 2,8 x 30 (24 z)	SŠ	MSA1014	495,-
* FERM	210 x 2,6 x 30/25,4, 25, 20, 18, 16 (40 z)	SŠ	06060321	469,-
* FERM	250 x 3,2 x 15,89 (40 z)	SŠ	MSA1013	599,-
* FERM	250 x 2,5 x 30 (32 z)	SŠ	TSA1011	569,-
ABG	250 x 2,8 x 30/25,4, 25, 20, 18, 16 (60 z)	SŠ	06060322	589,-
* FERM	250 x 2,8 x 30 (60 z)	SŠ	TSA1012	869,-
* FERM	250 x 2,9 x 30/25, 20, 18, 16 (60 z)	SŠ	06060260	719,-
* FERM	250 x 3,2 x 30 (36 z)	SŠ	MSA1015	799,-
* FERM	250 x 2,8 x 20/16 (40 z)	SŠ	MSA1016	689,-
* FERM	250 x 2,6 x 30/16 (60 z)	SŠ	TSA1001	699,-
* FERM	250 x 2,8 x 20/16 (72 z)	SŠ	MSA1017	859,-
* FERM	250 x 2,8 x 20/16 (100 z)	SŠ	MSA1018	999,-
* FERM	255 x 3 x 30/25,4, 25, 20, 18, 16 (40 z)	SŠ	06060316	1 150,-
PROMA	255 x 3 x 30/25,4, 25, 20, 18, 16 (60 z)	SŠ	06060317	829,-
ABG	300 x 3,3 x 30/25, 20, 18, 16 (60 z)	SŠ	06060261	899,-
* FERM	305 x 3,0 x 25,4 (40 z)	SŠ	MSA1019	1 250,-
PROMA	305 x 3,3 x 30/25,4, 25, 20, 18, 16 (80 z)	SŠ	06060219	1 050,-
PROMA	315 x 3 x 30/25,4, 25, 20, 18, 16 (24 z)	SŠ	06060318	1 350,-
ABG	355 x 3,3 x 30/25, 20, 18, 16 (60 z)	SŠ	06060220	999,-
				1 420,-

Ostříčka pilových kotoučů viz str. 144

* rozšířený sortiment

Kotouče PROMA jsou doporučeny do všech typů pil značek



Dále jsou vhodné pro nářadí a stroje:

AEG, ABG, AtlasCopco, Black and Decker, BOSCH, DeWalt, Fein, Festo, Hitachi, Holtzher, Kress, Mafell, Makita, Metabo, Narex, Perles, Peugeot, Protool, Rockwell, Ryobi, Scheer, Skill, Stayer, Ulmia.

Vždy konzultujte vhodnost a účel použití konkrétního kotouče se svým prodejcem.

Stolní, sloupové a sukovací vrtačky jsou konstruovány pro vrtání a zahlubování dřeva. Vřetena jsou uložena v kuličkových ložiscích a osazena kuželem Mk II do kterého je možné vložit vrtací sklíčidlo nebo přímo nástroj. Pracovní stůl lze natáčet až o 360° pomocí otočného čepu a naklápět do úhlu ± 45° od základní roviny, což umožňuje vrtání otvorů pod různými úhly. U sukovací vrtačky lze naklápět i celý horní díl pro vrtání pod úhlem.

Sukovací vrtačka **R-6616B/230**

obj. číslo 25403127

9 990,-

DALŠÍ str. 145-148 PRÍSLUŠENSTVÍ



Sukovací vrtačka **R-8616F/400**

obj. číslo 25408602

12 990,-

Sukovací vrtačka **R-8616FZ/400** s precizním uložením vřetene

obj. číslo 25408603

14 490,-

PRECIZNÍ ULOŽENÍ VŘETENE sukovačka H7/g6



Technické parametry

Parametr/typ	R-6616B/230	R-8616F/400	R-8616FZ/400
Napětí	V 230	400	400
Příkon	W 550	550	550
Slíčidlo	mm 3 až 16	3 až 16	3 až 16
Kužel vřetene	Mk II	II	II
Vyložení vřetene (X)	mm 320	430	430
Posuv vřetene	mm 80	80	80
Max. vzdálenost vřetene od stolu (h)	mm 350	700	700
Max. vzdálenost vřetene od zákl. (H)	mm 470	1 220	1 220
Rozměr stolu (a x b)	mm 230 x 210	260 x 260	260 x 260
Rozměr základny (A x B)	mm 345 x 215	240 x 410	240 x 410
Průměr sloupce (D)	mm 60	71	71
Počet rychlostí	st. 5	5	5
Rozsah otáček	min. ⁻¹ 500, 790, 1 330, 1 870, 2 450	500, 790, 1 330, 1 870, 2 450	500, 790, 1 330, 1 870, 2 450
"T" drážka stolu	15	16	16
Celková výška	mm 790	1 630	1 630
Hmotnost netto/brutto	kg 37/40	61/65	61/65
Objednací číslo	25403127	25408602	25408603
Cena	9 990,-	12 990,-	14 490,-

• stabilní a robustní konstrukce



Truhláři jistě ocení vysoký výkon stroje při vykružování děr velkých průměrů pilovým děrovačem



Při výrobě nábytku a všude tam, kde je třeba vrtat šikmé otvory, je možné vyklonit vřeteno i stůl

PRECIZNÍ ULOŽENÍ VŘETENE sukovačka H7/g6

Dlabací vrtáky



1/4" = 6,35 mm **obj. č. 25000014 119,-**
 3/8" = 9,5 mm **obj. č. 25000038 139,-**
 5/8" = 15,85 mm **obj. č. 25000058 169,-**

Truhlářské frézky jsou určeny pro opracování měkkého i tvrdého dřeva. Jsou vhodné pro malosériovou i střední sériovou výrobu. Jejich předností je robustní litinový stůl. Vysokootáčkové vřeteno stroje o průměru 30 mm je uloženo v bezúdržbových ložiscích, která zaručují jeho optimální chod. Náklon a výškové nastavení vřetene umožňuje variabilní použití širokého spektra nástrojů.

Stolní frézka **SF-40/1500**

obj. číslo 25024002

**pouze pro
stopkové nástroje**



8 090,-

Truhlářská frézka **TFS-90/30**

obj. číslo 25009030

38 900,-

(32 149,- bez DPH)



Výšková aretace vřetene



Napínání řemene

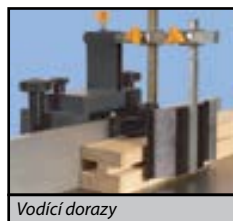

Vodící dorazy



Nastavení vodicích pravítek

Truhlářská frézka **TFS-100/30**

obj. číslo 25005110

47 900,-

(39 587,- bez DPH)

Zvláštní příslušenství pro TFS-100/30:

brusný papír zr. 80 obj. číslo 25049002 119,-

brusný papír zr. 100 obj. číslo 25049003 119,-



Vodící pravítka



Převody stroje

Truhlářská frézka **TFS-1000/30**
obj. číslo 25005111

Masivní a tuhá konstrukce

Velký pojzdový stůl

79 900,-

(66 033,- bez DPH)



Technické parametry

Parametr/typ	SF-40/1500	TFS-90/30	TFS-100/30	TFS-1000/30
Napětí	V	230	400	400
Příkon	W	1 500	2 200	2 800
Otáčky vřetene	ot./min.	11 500 - 24 000	3 500, 7 000	1 800, 3 000, 6 000, 9 000
Průměr vřetene/Průměr kleštin	mm	6; 6,35; 8; 12; 12,7	30	30
Zdvih vřetene	mm	40	90	100
Délka vřetene	mm	20	95	100
Průměr otvoru ve stole	mm	75	160	185
Max. průměr nástroje pod stolem	mm	73	100	180
Max. průměr nástroje nad stolem	mm	120	200	200
Náklon vřetene	stupně	-	-	-5° až 30°
Rozměr stolu	mm	610 x 360 (1 030 x 360)	700 x 560	640 x 710
Výška stolu	mm	315	845	910
Rozměr pojzdového stolu	mm	-	320 x 220	605 x 480
Délka pojzdu	mm	-	560	830
Průměr prstenu stolu	mm	30	120	190, 135, 100, 80
Průměr odsávacího hrdla	mm	70/100	100	100
Rozměry stroje (d x š x v)	mm	1 030 x 360 x 311	760 x 609 x 1 140	910 x 1 210 x 1 250
Hmotnost	kg	30	195	198
Objednací číslo		25024002	25009030	25005110
Cena		8 090,-	38 900,-	47 900,-

Pásové pily na dřevo jsou určeny jak pro kutily, tak i pro řemeslníky v truhlářských dílnách. Vyznačují se velkým vyložení rámu a značnou výškou řezu při zachování malých rozměrů a jejich mobility. Výkony strojů jsou srovnatelné s velkými stacionárními stroji při malé plošné náročnosti. Pracovní stůl lze naklápět pod úhlem v rozsahu 0 - 45°. Pily jsou standardně vybaveny vývodem pro odsávání prachu, vodícím a úhlovým příložníkem.

Pásová pila na dřevo
PP-250

obj. číslo 25601250



8 190,-

Pásová pila na dřevo
PP-312

obj. číslo 25601312



14 990,-

Pásová pila na dřevo
PP-350E

obj. číslo 25601351



16 990,-

Pásová pila na dřevo
PP-400

obj. číslo 25601501



26 990,-

(22 306,- bez DPH)

Zvláštní příslušenství:

PP-250	pilový pás pružinový délka 1720 mm	š. 8/10 z/1" š. 13/8 z/1"	obj. č. 62600810 obj. č. 62601308	200,- 230,-
PP-312	pilový pás pružinový délka 2240 mm	š. 8/10 z/1" š. 13/6 z/1"	obj. č. 63120810 obj. č. 63121306	290,- 310,-
PP-350E	pilový pás pružinový délka 2490 mm	š. 8/10 z/1" š. 13/6 z/1"	obj. č. 63500810 obj. č. 63501306	280,- 300,-
PP-400	pilový pás délka 3050 mm	š. 13/6 z/1" š. 20/4 z/1"	obj. č. 64000006 obj. č. 64000004	590,- 690,-
PP-500	pilový pás pružinový délka 3430 mm	š. 32/1,25 z/1" š. 32/3 z/1"	obj. č. 63503206 obj. č. 63503203	1 240,- 990,-

Pásová pila na dřevo
PP-500

obj. číslo 25601500



34 990,-

(28 917,- bez DPH)

Technické parametry

Parametr/typ	PP-250	PP-312	PP-350E	PP-400	PP-500	
Napětí	V	230	230	230	400	400
Příkon	W	350	800	1 000	1 500	2 200
Rezná rychlost	m/min.	750	360/780	440/900	600	600
Počet rychlostí		1	2	2	1	1
Průměr pásovic	mm	250	312	355	400	460
Max. prořez 90°	mm	80	160	200	200	340
Délka pilového pásu	mm	1 720	2 240	2 490	2 950	3 430
Vyložení	mm	245	305	340	375	445
Rozměr stolu	mm	300 x 300	400 x 480	540 x 400	500 x 400	500 x 600
Úhel nastavení		0 - 45°	0 - 45°	0 - 45°	0 - 45°	0 - 45°
Výška bez podstavce	mm	775	1 080	1 150	1 800	1 870
Celková výška s podstavcem	mm	-	1 680	1 680	-	-
Vývod na odsávání		ano	ano	ano	ano	ano
Hmotnost bez podstavce	kg	25	65	70	137	210
Hmotnost s podstavcem	kg	-	73	78	-	-
Balení - rozměr bedny (d x š x v)	mm	790 x 310 x 385	1 115 x 380 x 510	1 210 x 380 x 520	1 820 x 500 x 750	1 930 x 600 x 760
Podstavec		ne	ano	ano	ne	ne
Objednávací číslo		25601250	25601312	25601351	25601501	25601500
Cena		8 190,-	14 990,-	16 990,-	26 990,-	34 990,-

Pily jsou dodávány včetně pilového pásu

Soustruhy na dřevo jsou určeny pro běžné soustružení rotačních válcových, kuželových a tvarových ploch z měkkého i tvrdého dřeva. Pomocí příslušenství, např. kopírovacího zařízení, je možné docílit stejných tvarových ploch u více kusů (malé série).

Soustruhy pohání střídavý jednofázový motor s rozběhovým kondenzátorem. Cílové otáčky zajišťuje buď čtyř-stupňová řemenice nebo mechanický variátor, který při chodu stroje plynule mění otáčky bez ztráty výkonu. Stroje vykazují dostatečnou tuhost pro běžné soustružnické práce i obrábění materiálu.

Soustruh na dřevo **DSO-1000**

obj. číslo 25406130



5 190,-

Zvláštní příslušenství pro DSO-1000:

kopírovací zařízení SKZ-92

obj. číslo 25406143 4 790,-



Převody stroje klínovým řemenem a čtyřstupňovými řemenicemi

Soustruh na dřevo **DSL-450**

obj. číslo 25000452



7 990,-

Zvláštní příslušenství pro DSL-450/1000:

prodloužení lože 50 cm

obj. číslo 25000453 1 390,-



Soustruh na dřevo **DSL-1100V**

obj. číslo 25406144



18 990,-

Technické parametry

Parametr/typ	DSO-1000	DSL-450	DSL-1100V
Napětí V	230	230	230
Příkon W	370	550	550
Točná délka mm	1 000	450/(1 000*)	1 100
Točný průměr mm	350	250	370
Kužel vřetene Mk	-	II	II
Kužel pinoly Mk	-	II	II
Rozsah otáček min. ⁻¹	850 - 2 510	500 - 3 200	500 - 2 000
Počet rychlostí	4	5	10
Hmotnost kg	32	41	92
Rozměr (d x š x v) mm	1 450 x 205 x 325	750 (1 400) x 260 x 370	1 560 x 470 x 1 150
Objednací číslo	25406130	25000452	25406144
Cena	5 190,-	7 990,-	18 990,-

* rozměr se zvláštním příslušenstvím - prodloužení lože

Zvláštní příslušenství:

4čel. sklíčidlo; (soustředné) pro **DSL-1100V a DSL-450**

upínací Ø 41 - 64 mm, závit M27 x 2 mm

obj. číslo 25330990 1 890,-

4čel. sklíčidlo; (nesoustředné) pro **DSL-1100V a DSL-450**

upínací Ø 10 - 150 mm, závit M27 x 2 mm

obj. číslo 25330991 990,-

kopírovací zařízení SKZ-90 pro DSL-1100V

(točná délka 900 mm)

obj. číslo 25406141 3 990,-

kopírovací zařízení SKZ-93 pro DSL-1100V

(točná délka 1 100 mm)

obj. číslo 25406145 4 990,-



4čelíkové sklíčidlo soustředné



4čelíkové sklíčidlo nesoustředné



kopírovací zařízení



Sada dlát **HDB-45**

8 ks
Rozměr balení 380 x 250 x 32 mm

obj. číslo 25460045

669,-



Sada dlát **HDB-65 (profí)**

6 ks
Rozměr balení 600 x 300 x 60 mm

obj. číslo 25460065

1 690,-

Odsavače prachu, pilin a třísek najdou využití v truhlářských provozech, kde zajišťují čisté a bezprašné prostředí bez zbytečného odvětrávání tepla. Lze je použít u všech truhlářských strojů, kde není velikost prachových částic menší než 0,3 mm³. Stojan s kolečky umožňuje jejich mobilitu.

Odsavač prachu **OPM-150**

obj. číslo 25029003



4 490,-

- výkonný
- přenosný
- ideální pro malé dílny a garáže

Odsavač prachu **OP-750**

obj. číslo 25002301



5 490,-

Zvláštní příslušenství:
Filtr skládaný pro **OP-750**

obj. číslo 25750025 4 990,-

Filtrovaná velikost 1 micro
Průměr filtru 370 mm
Výška filtru 480 mm
Rozměry balení 620 x 400 x 400 mm
Hmotnost 6/8 kg



3 - konektor



Příruba filtru



Ovládací prvky



Úchyt sponkami

• spodní vak igelitový

Technické parametry

Parametr/typ	OPM-150	OP-750	OP-1500	OP-2200	OP-4700
Napětí	V 230	230	230	400	400
Příkon	W 750	750	1 500	2 200	3 000
Kapacita prachového vaku	l 45	70	150	300	226
Průměry uchycení vaků	mm -	370	490	490	490
Max. podtlak	Pa 800	1 400	1 800	2 200	2 400
Teoretický průtok vzduchu	m ³ /hod. 914	1 020	3 000	6 000	4 560
Průměr ventilátoru	mm 152	230	300	300	356
Průměr sací příruby	mm 100	100	125/2 x 100	150/3 x 100	180/4 x 100
Rozměr	mm 700 x 360 x 350	650 x 420 x 1 550	850 x 560 x 1 950	1 410 x 560 x 1 950	2 784 x 2 355 x 582
Hmotnost	kg 8	23	43	59	100
Objednávací číslo	25029003	25002301	25003002	25003003	25004700
Cena	4 490,-	5 490,-	9 090,-	12 090,-	29 990,-

Zvláštní příslušenství k OPM-150, OP-750, OP-1500 a OP-2200:

bavlněný vak + sponka OPM-150	obj. č. 25049011	239,-	sponka vaku OP-750	obj. č. 25750004	110,-
horní bavlněný vak pro OP-750	obj. č. 25049027	290,-	sponka vaku OP-1500, 2200	obj. č. 25750013	140,-
horní bavlněný vak pro OP-1500, 2200	obj. č. 25049028	390,-	Ø 100 branka průtoku pro OP-750, 1500, 2200	obj. č. 25750005	130,-
dolní bavlněný vak OP-750	obj. č. 25750001	250,-	Ø 125 branka průtoku pro OP-1500	obj. č. 25750014	170,-
dolní bavlněný vak OP-1500, 2200	obj. č. 25750011	310,-	Ø 100 Y konektor pro OP-750, 1500, 2200	obj. č. 25750007	229,-
plastikový vak OP-750	obj. č. 25750002	85,-	Ø 125 x 1+4" x 2 Y konektor pro OP-1500	obj. č. 25750017	310,-
plastikový vak OP-1500, 2200, 4700	obj. č. 25750012	120,-	Ø 125 x 1+5" x 2 Y konektor pro OP-1500	obj. č. 25750016	330,-
hadice Ø 100 mm, (l = 2 m)	obj. č. 25750003	580,-	Ø 150 x 1+4" x 3 konektor pro OP-2200	obj. č. 25750019	430,-
hadice Ø 100 mm, (l = 5 m)	obj. č. 25750022	1 450,-	Ø 100 kryt sacího otvoru pro OP-750, 1500, 2200	obj. č. 25750008	60,-
hadice Ø 125 mm, (l = 2 m)	obj. č. 25750010	740,-	Ø 125 kryt sacího otvoru pro OP-1500	obj. č. 25750020	90,-
hadice Ø 125 mm, (l = 3 m)	obj. č. 25750023	990,-	Ø 100 L konektor pro OP-750, 1500, 2200	obj. č. 25750006	260,-
hadice Ø 125 mm, (l = 5 m)	obj. č. 25750024	1 790,-	Ø 125 L konektor pro OP-1500	obj. č. 25750015	290,-

Odsavač prachu **OP-1500**

obj. číslo 25003002



9 090,-

• spodní vak igelitový

Odsavač prachu **OP-2200**

obj. číslo 25003003



12 090,-

• spodní vak igelitový

Odsavač prachu **OP-4700**

obj. číslo 25004700



29 990,-

(24 785,- bez DPH)

Zvláštní příslušenství:

Filtr skládaný pro **OP-1500 a 2200**

obj. číslo 25750026 6 990,-

Filtrovaná velikost	1 micro
Průměr filtru	500 mm
Výška filtru	625 mm
Rozměry balení	800 x 510 x 510 mm
Hmotnost	9/12 kg



Zvláštní příslušenství:

vak bavlněný horní pro OP-4700

obj. číslo 25049061 490,-

plastikový vak pro OP-4700

obj. číslo 25750012 120,-

KOVOOBRÁBĚCÍ STROJE

Pásové pily na kov	101
Pásové pily na kov pro průmysl	105
Radiální vrtačky	107
Oleje	109
Stolní a sloupové vrtačky	110
Průmyslová vrtačka a závitořez	112
Strojní vrtačky s autoposuvem	113
Univerzální frézky	114
Nástrojářská frézka	123
Kombi soustruhy	125
Stolní a univerzální soustruhy	127
Univerzální soustruhy s digitálním odměřováním	131
Brusky na plocho	141
Bruska na kulato	142
Ostříčky nástrojů	143
Srážec hran, ostříčka nástrojů, ostříčka kotoučů	144
Dvoukotoučová bruska, frekvenční měniče a opěrné stojany	145
Příslušenství	146
Bohler	147
Digitální sklonoměr, výškoměr, úchylkoměr, ...	154
Posuvná měřítka, hloubkoměry, Johansonky	155

Univerzální frézka FHV-70PD

více na str. 119

389 990,-

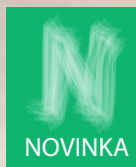

Doporučené oleje ke kovoobráběcím strojům

Převodový olej: vhodný pro převodové ústrojí v olejové lázni



Strojní olej: vhodný pro pojezdové a pracovní plochy strojních zařízení



Pásové pily na kov jsou určeny pro řezání všech běžně používaných materiálů od hliníku a jeho slitin, přes neželezné kovy, až po oceli vysoké pevnosti. Vyznačují se tuhou konstrukcí a velkým výkonem při zachování malých rozměrů a mobility. Řezání materiálu pod úhlem je zajištěno otočným svěrákem nebo natáčením ramene pily (dle typu). U větších pil lze s výhodou použít chladič systém.

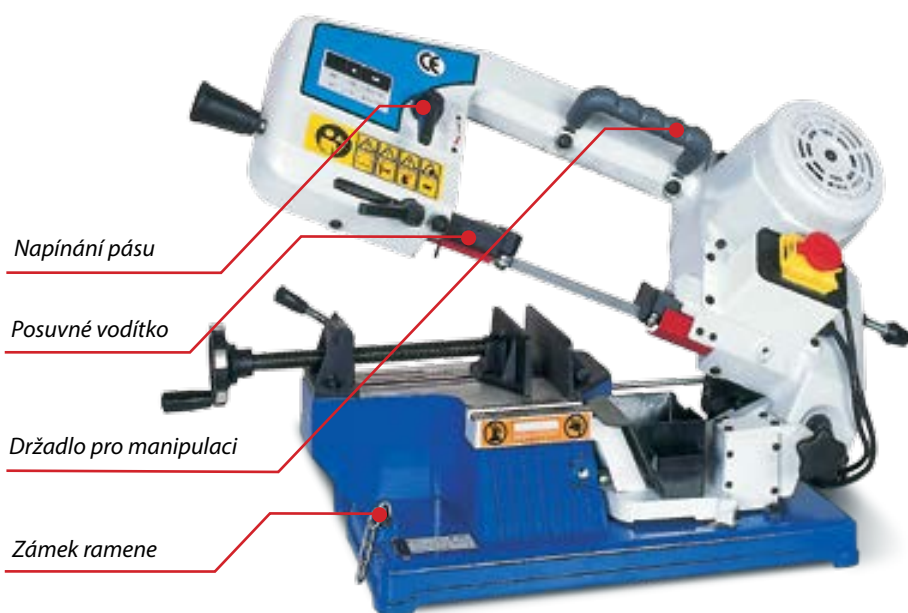

Pásová pila na kov
PPR-100

obj. číslo 25011007

12 490,-

Zvláštní příslušenství PPR-100:

pil. pás pružinový, délka 1 470 mm
š. 13/8 z/1" obj. č. 61000008 **190,-**
š. 13/14 z/1" obj. č. 61000014 **190,-**

pil. pás - bimetal délka 1 470 mm
š. 13/10-14 z/1" obj. č. 61001014 **360,-**

Pásová pila na kov
PPK-90U

obj. číslo 25330745

9 590,-

(včetně podstavce)



Pásová pila na kov
PPK-115

obj. číslo 25330742

10 790,-

(včetně podstavce)



• litinová konstrukce

Zvláštní příslušenství PPK-115:

pilový pás pružinový
dl. 1640 mm š. 13/10 z/1" obj. č. 61159010 **220,-**
dl. 1640 mm š. 13/14 z/1" obj. č. 61159014 **220,-**
dl. 1640 mm š. 13/18 z/1" obj. č. 61159018 **220,-**

pilový pás bimetal
dl. 1640 mm š. 13/6-10 z/1" obj. č. 61150610 **440,-**
dl. 1640 mm š. 13/10-14 z/1" obj. č. 61151014 **440,-**

pilový pás bimetal na hliník
dl. 1640 mm š. 13/8-12 z/1" obj. č. 61150812 **440,-**

Zvláštní příslušenství PPK-90U:

pilový pás pružinový
dl. 1300 mm š. 13/8 z/1" obj. č. 69000008 **170,-**
dl. 1300 mm š. 13/14 z/1" obj. č. 69000014 **170,-**
dl. 1300 mm š. 13/18 z/1" obj. č. 69000018 **170,-**

pilový pás bimetal
dl. 1300 mm š. 13/6-10 z/1" obj. č. 69000610 **340,-**
dl. 1300 mm š. 13/8-12 z/1" obj. č. 69000812 **340,-**
dl. 1300 mm š. 13/10-14 z/1" obj. č. 69001014 **340,-**

Pásová pila na kov **PPK-115U**

obj. číslo 25330743



• litinová konstrukce

12 990,-

(včetně podstavce)

Pásová pila na kov **PPK-115UH**

obj. číslo 25330744



17 990,-

(včetně podstavce)



- samočinné hydraulické sklápění
- rychloupínací svěrák
- stojan v základním příslušenství



Vertikální řezání
(PPK-115, PPK-115U)



Natáčení ramene při řezání
pod úhlem (PPK-115U)



Lehké nastavení
přítlačné síly ramene
(PPK-115UH)

Zvláštní příslušenství PPK-115 + PPK-115U + PPK-115UH:

pilový pás pružinový
dl. 1640 mm š. 13/10 z/1" obj. č. 61159010 220,-
dl. 1640 mm š. 13/14 z/1" obj. č. 61159014 220,-
dl. 1640 mm š. 13/18 z/1" obj. č. 61159018 220,-

pilový pás bimetal
dl. 1640 mm š. 13/6-10 z/1" obj. č. 61150610 440,-
dl. 1640 mm š. 13/10-14 z/1" obj. č. 61151014 440,-

pilový pás bimetal na hliník
dl. 1640 mm š. 13/8-12 z/1" obj. č. 61150812 440,-

Technické parametry

Parametr/typ		PPR-100	PPK-90U	PPK-115	PPK-115U	PPK-115UH
Napětí	V	230	230	230	230	230
Příkon	W	370	400	370	370	550
Řezná rychlost	m/min.	45	20 - 29 - 50	20 - 29 - 50	20 - 29 - 50	20 - 29 - 51
Max. řezaný průměr	mm	(90°) 100, (45°) 75	(90°) 90, (45°) 40	(90°) 110, (45°) 68	(90°) 110, (45°) 85	(90°) 125, (45°) 90, (60°) 56
Max. řezaný materiál (š x v)	mm	(90°) 100 x 150 (45°) 60 x 100	(90°) 85 x 85 (45°) 38 x 38	(90°) 100 x 150 (45°) 100 x 75	(90°) 130 x 110 (45°) 80 x 60	(90°) 100 x 150 (45°) 90 x 75 (60°) 55 x 40
Vertikální řezání		-	-	ano	ano	-
Rozměr pásu	mm	1 470 x 13 x 0,65	1 300 x 13 x 0,6	1 640 x 13 x 0,6	1 640 x 13 x 0,6	1 640 x 13 x 0,6
Řezání pod úhlem		90°, 45°	90°, 45°	90°, 45°	90°, 45°	90°, 60°, +/-45°
Hmotnost	kg	28	41	58	71	70
Objednávací číslo		25011007	25330745	25330742	25330743	25330744
Cena		12 490,-	9 590,-	10 790,-	12 990,-	17 990,-

* Uvedené hodnoty platí při řezání dutého materiálu. Doporučené hodnoty pro plné materiály jsou o 1/3 nižší.

Pásová pila na kov **PPK-175**
obj. číslo 25000175

30 900,-

 (25 537,- bez DPH)
(včetně podstavce)

 Pásová pila na kov **PPK-200U**
obj. číslo 25002000

Natáčení ramene

42 900,-

 (35 455,- bez DPH)
(včetně podstavce)

Zvláštní příslušenství PPK-175, PPK-200U:

 pilový pás pružinový
 délka 2360 mm, š. 20/8 z/1" **obj. č. 61759008 510,-**
 délka 2360 mm, š. 20/14 z/1" **obj. č. 61759014 510,-**

 pilový pás bimetal
 délka 2360 mm, š. 20/6-10 z/1" **obj. č. 61750610 590,-**
 délka 2360 mm, š. 20/10-14 z/1" **obj. č. 61751014 590,-**
Zvláštní příslušenství PPS-170H:

 pilový pás pružinový
 délka 2110 mm, š. 20/8 z/1" **obj. č. 61700008 340,-**
 délka 2110 mm, š. 20/14 z/1" **obj. č. 61700014 340,-**

 pilový pás bimetal
 délka 2110 mm, š. 20/6-10 z/1" **obj. č. 61700612 590,-**
 délka 2110 mm, š. 20/10-14 z/1" **obj. č. 61701014 590,-**
Zvláštní příslušenství PPS-220H:

 pilový pás pružinový
 délka 2455 mm, š. 25/8 z/1" **obj. č. 62200008 540,-**
 délka 2455 mm, š. 25/14 z/1" **obj. č. 62200014 540,-**

 pilový pás bimetal
 délka 2455 mm, š. 27/6-10 z/1" **obj. č. 62200612 690,-**
 délka 2455 mm, š. 27/10-14 z/1" **obj. č. 62201014 690,-**
Zvláštní příslušenství PPS-270HP:

 pilový pás pružinový
 délka 3160 mm, š. 25/8 z/1" **obj. č. 62700008 640,-**
 délka 3160 mm, š. 25/14 z/1" **obj. č. 62700014 640,-**

 pilový pás bimetal
 délka 3160 mm, š. 27/3-4 z/1" **obj. č. 62700034 890,-**
 délka 3160 mm, š. 27/10-14 z/1" **obj. č. 62701014 890,-**

Technické parametry

Parametr/typ	PPK-175	PPK-200U	PPS-170 H	PPS-220H	PPS-270HP
Napětí V	400	400	400	400	400
Příkon W	750	1 100	550/900	590/1 100	1 100/1 500
Řezná rychlost m/min.	34/ 41/ 59/ 100	24/ 41/ 61/ 82	40/80	36/72	34/68
Max. řezaný průměr mm	(90°) 180, (45°) 100	(90°) 205, (45° /-45°) 135/160	(90°) 170, (45°) 120, (60°) 70	(90°) 220, (45°) 150, (60°) 90	(90°) 270, (45°) 240, (60°) 160 (45° L) 210
Max. řezaný materiál (š x v) mm	(90°) 180 x 300 (45°) 110 x 170	(90°) 205 x 235 (45°) 135 x 125 (-45°) 160 x 205	(90°) 210 x 140 (45°) 110 x 130 (60°) 60 x 70	(90°) 260 x 110 (45°) 150 x 145 (60°) 100 x 80	(90°) 370 x 220 (45°) 240 x 200 (60°) 200 x 140 (45° L) 220 x 200
Chlazení	ano	ano	ano	ano	ano
Rozměr pásu mm	2 360 x 0,9 x 20	2 360 x 0,9 x 20	2 110 x 0,9 x 20	2 460 x 0,9 x 27	3 160 x 0,9 x 27
Řezání pod úhlem	90°, 45°	90°, 45°	90°, 45°, 60°	90°, 45°, 60°	90°, 60°, +/-45°
Hmotnost kg	145	185	164	213	365
Objednáací číslo	25000175	25002000	25017000	25022004	25025002
Cena	30 900,-	42 900,-	44 900,-	52 900,-	98 900,-

Pásová pila na kov **PPS-170H**

obj. číslo 25017000

44 900,-(37 107,- bez DPH)
(včetně podstavce)Pásová pila na kov **PPS-220H**

obj. číslo 25022004

Pásová pila na kov **PPS-270HP**

obj. číslo 25025002

98 900,-(81 736,- bez DPH)
(včetně podstavce)**52 900,-**(43 719,- bez DPH)
(včetně podstavce)

Vratný systém ramene je součástí základního příslušenství k pilám **PPS-270HP**.

Při práci s pilou je možné vyřadit z provozu hydraulický válec a pomocí vratného zařízení docílit rovnováhy ramene. Tím se usnadní ruční pohyb ramene pily, jehož vedení je díky vyvážení hmotnosti snadné a umožňuje rychlé řezání.

Pásová pila na kov *PPK-175T*
obj. číslo 15000175

**VHODNÉ PRO
PRŮMYSLOVÉ
VYUŽITÍ**
40 900,-

 (33 802,- bez DPH)
(včetně podstavce)

Pásová pila na kov *PPS-170TH*
obj. číslo 15000171

55 900,-

 (46 198,- bez DPH)
(včetně podstavce)

Pásová pila na kov *PPS-220TH*
obj. číslo 15000221

62 900,-

 (51 983,- bez DPH)
(včetně podstavce)

str. 109



str. 109



NOVINKA

Zvláštní příslušenství PPK-175T:

 pilový pás pružinový
 délka 2360 mm, š. 20/8 z/1" **obj. č. 61759008 510,-**
 délka 2360 mm, š. 20/14 z/1" **obj. č. 61759014 510,-**

 pilový pás bimetal
 délka 2360 mm, š. 20/6-10 z/1" **obj. č. 61750610 590,-**
 délka 2360 mm, š. 20/10-14 z/1" **obj. č. 61751014 590,-**
Zvláštní příslušenství PPS-170TH:

 pilový pás pružinový
 délka 2110 mm, š. 20/8 z/1" **obj. č. 61700008 340,-**
 délka 2110 mm, š. 20/14 z/1" **obj. č. 61700014 340,-**

 pilový pás bimetal
 délka 2110 mm, š. 20/6-10 z/1" **obj. č. 61700612 590,-**
 délka 2110 mm, š. 20/10-14 z/1" **obj. č. 61701014 590,-**
Zvláštní příslušenství PPS-220TH:

 pilový pás pružinový
 délka 2455 mm, š. 25/8 z/1" **obj. č. 62200008 540,-**
 délka 2455 mm, š. 25/14 z/1" **obj. č. 62200014 540,-**

 pilový pás bimetal
 délka 2455 mm, š. 27/6-10 z/1" **obj. č. 62200612 690,-**
 délka 2455 mm, š. 27/10-14 z/1" **obj. č. 62201014 690,-**
Technické parametry

Parametr/typ	PPK-175T	PPS-170TH	PPS-220TH
Napětí V	400	400	400
Příkon W	750	650	590/1 100
Řezná rychlost m/min.	22/33/45/65	40/80	36/72
Max. řezaný průměr mm	(90°) 180, (45°) 115	(90°) 170, (45°) 130 (60°) 70	(90°) 227, (45°) 150 (60°) 90
Max. řezaný materiál (š x v) mm	(90°) 180 x 270 (45°) 140 x 115	(90°) 170 x 210 (45°) 110 x 110 (60°) 60 x 60	(90°) 260 x 110 (45°) 200 x 125 (60°) 85 x 85
Chlazení	ano	ano	ano
Rozměr pásu mm	2 360 x 20 x 0,9	2 110 x 20 x 0,9	2 455 x 27 x 0,9
Řezání pod úhlem	90°, 45°	90°, 45°, 60°	90°, 45°, 60°
Hmotnost kg	130	156	216
Objednávací číslo	15000175	15000171	15000221
Cena	40 900,-	55 900,-	62 900,-

**HYDRAULICKÝ
POLOAUTOMAT**Pásová pila na kov **PPS-250HPA**

obj. číslo 25025003

**118 900,-**

(98 264,- bez DPH)

(včetně podstavce)



str. 109



str. 109

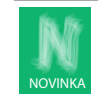

NOVINKA



Systém aretace

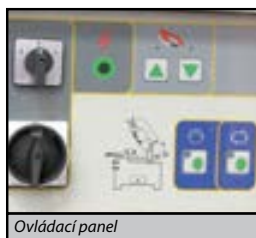

Ovládací panel



Rameno pily



Vratný systém ramene



Systém upínání



Automatický systém chlazení

Technické parametry

Parametr/typ	PPS-250HPA
Napětí	V 400
Příkon	W 1 100/1 500
Řezná rychlost	m/min. 35/70
Max. řezaný průměr	mm (90°) 245, (45°) 190, (60°) 130 (45° L) 190
Max. řezaný materiál (š x v)	mm (90°) 320 x 195 (45°) 180 x 140 (60°) 130 x 125 (45° L) 200 x 140
Chlazení	ano
Rozměr pásu	mm 2 680 x 0,9 x 27
Řezání pod úhlem	90°, 60°, +/-45°
Hmotnost	kg 320
Objednávací číslo	25025003
Cena	118 900,-

Zvláštní příslušenství PPS-250HPA:

pilový pás pružinový
délka 2680 mm, š. 25/8 z/1"
délka 2680 mm, š. 25/14 z/1"

obj. č. 62500008 **640,-**
obj. č. 62500014 **640,-**

pilový pás bimetál
délka 2680 mm, š. 27/6-10 z/1"
délka 2680 mm, š. 27/10-14 z/1"

obj. č. 62500610 **690,-**
obj. č. 625 01014 **690,-**

Poloautomatická pásová pila má tuhé rameno z litiny odolné proti vibracím. Spolu s výkonným elektromotorem a šnekovou převodovkou v olejové lázni zajišťují dlouhou životnost pily. Pilový pás je veden přesnými destičkami z tvrdokovu, a synchronně běžící kartáč na odstraňování pilin jsou předpokladem pro kvalitní řez. Velmi jednoduché a rychlé nastavení řezaných úhlů a svěrák s rychloupínáním zajišťuje mnohostranné možnosti nasazení. Přítlak do řezu je zajištěn hmotností ramene pásové pily s hydraulickou regulací rychlosti. Chladicí zařízení v podstavci, nastavitelný délkový doraz patří ke standardní výbavě pásové pily. V jednom kroku díky hydraulické výbavě stroje pila dokáže upnout materiál, provést řez, zdvihnout rameno do požadované horní polohy a svěrák opět uvolnit.

DALŠÍ
str. 145-148
PŘÍSLUŠENSTVÍ



99 900,-

(82 562,- bez DPH)

Radiální vrtačka

Příkon	1,1 kW/400 V
Rozsah otáček	100 - 1 600/min.
Počet rychlostí	8
Max. vrtaný průměr	32 mm
Max. závitování	M 22
Otáčky vřetene	100, 150, 220, 330, 485, 725, 1 070, 1 600/min.
Kužel vřetene	Mk III
Zdvih vřetene	135 mm
Rychlost posuvu vřetene	0,08; 0,14; 0,22 mm/ot.
Vzdálenost vřetene od základny	275 - 680 mm
Možnost nastavení hlavy na sloupu	360°
Vzdálenost vřetene od sloupu	300 - 720 mm
Rozměr stolu	250 x 250 x 250 mm
Rozměr základny	1 050 x 550 mm
Rozměr stroje	1 200 x 620 x 1 550 mm
Hmotnost	500 kg
obj. číslo	25030327



Zvláštní příslušenství:
podstavec pro RV-32 **obj. č. 25030328 16 990,-**

Radiální vrtačka

RV-40E

359 000,-

(296 694,- bez DPH)

obj. číslo 25013007

RV-63E

1 089 000,-

(900 000,- bez DPH)

obj. číslo 25013004

RV-50E

499 000,-

(412 397,- bez DPH)

obj. číslo 25013006

RV-80E

1 399 000,-

(1 156 198,- bez DPH)

obj. číslo 25013005



- velký rozsah posuvu vřetene
- změna otáček za pomoci převodovky
- řazení za pomoci hydrauliky
- vybaveno koncovými dorazy vřetene
- tlačítko chlazení a hlavní elektrický panel je na sloupu
- mechanický systém mazání
- aretace pomocí hydraulického systému ve všech osách
- dodáváno včetně upínací kostky

**NA OBJEDNÁNÍ
(RV-63E, RV-80E)**

DALŠÍ
str. 145-148
PŘÍSLUŠENSTVÍ



• tuhá a masivní konstrukce

RV-50E

Radiální vrtačka **RV-60S**

obj. číslo 25013008

**590 000,-**

(487 603, bez DPH)

NA OBJEDNÁNÍ**RV-60S**

- vybaveno frekvenčním měničem Schneider
- otáčky vřetena jsou znázorněny na displeji
- vybaveno koncovými dorazy vřetena
- tlačítko chlazení a hlavní elektrický panel je vpravo od vřetena
- systém trochoidního tenkovrstvého mazání
- aretace pomocí hydraulického systému ve všech osách
- dodáváno včetně upínací kostky

Technické parametry

Parametr/typ	RV-40E	RV-50E	RV-60S	RV-63E	RV-80E	
Napětí	V	400	400	400	400	
Příkon	kW	3	4	4	5,5	7,5
Max. průměr vrtání	mm	40	50	62	63	80
Max. vzdálenost vřetene od sloupu	mm	1 300	1 600	1 600	2 000	2 500
Min. vzdálenost vřetene od sloupu	mm	300	350	350	450	500
Pojezd vřeteníku	mm	1 000	1 250	1 250	1 550	2 000
Max. vzdálenost vřetene od základny	mm	965	1 220	1 250	1 600	2 000
Min. vzdálenost vřetene od základny	mm	215	320	350	400	550
Zdvih vřetene	mm	250	315	315	400	450
Kužel vřetene	Mk	IV	V	V	V	VI
Rozsah otáček	/min.	50 - 1 035	25 - 2 000	38 - 275, 275 - 2 000	20 - 1 600	16 - 1 250
Počet převodových stupňů		9	16	8	16	16
Rozsah rychlostí posuvu vřetena	mm	0,13 - 0,54	0,04 - 3,20	0,06 - 1	0,04 - 3,20	0,04 - 3,20
Rozsah rychlostních stupňů posuvu vřetena		4	16	8	16	16
Rozměr vrtací kostky	mm	450 x 450 x 500	630 x 500 x 500	500 x 750 x 500	800 x 630 x 500	1 000 x 800 x 560
Rozměr stroje	mm	2 150 x 800 x 2 320	2 500 x 1 070 x 2 840	2 490 x 1 000 x 2 598	3 080 x 1 250 x 3 291	3 730 x 1 400 x 4 025
Hmotnost	kg	1 780	3 500	3 800	7 000	11 000
Objednávací číslo		25013007	25013006	25013008	25013004	25013005
Cena		359 000,-	499 000,-	590 000,-	1 089 000,-	1 399 000,-

převodový olej

hydraulický olej

kompresorový olej, str.40

strojní a ložiskový olej

motorový olej, str.40

PROMA

VYSOCE VÝKONNÉ OLEJE



PROMA INDUSTRIAL 22 strojní a ložiskový olej

Vysoce jakostní **strojní a ložiskový olej** s dobrou oxidační stabilitou

PROMA INDUSTRIAL 22 - strojní a ložiskový olej 1l
obj. č. 60000514 149,-
PROMA INDUSTRIAL 22 - strojní a ložiskový olej 4l
obj. č. 60000515 559,-
PROMA INDUSTRIAL 22 - strojní a ložiskový olej 10l
obj. č. 60000516 1 090,-

- Vhodné pro mazání kluzných ploch, ložisek, posuvových šroubů a matic, dále pro oběhové systémy průmyslových zařízení, technologické účely a další podobné aplikace.



PROMA HYDRAULIC 28 hydraulický olej

Vysoce jakostní **hydraulický olej** s vyšším viskozitním indexem

PROMA HYDRAULIC 28 - hydraulický olej 1l
obj. č. 60000508 149,-
PROMA HYDRAULIC 28 - hydraulický olej 4l
obj. č. 60000509 559,-
PROMA HYDRAULIC 28 - hydraulický olej 10l
obj. č. 60000510 1 090,-

- Vhodné pro hydraulikou poháněné zařízení: štípačky na dřevo, hevery, panenky, ohýbačky, lisy, rozpínáky.



PROMA GEAR 150 - převodový olej

Vysoce jakostní **převodový olej** s obsahem vysokotlakých přísad

PROMA GEAR 150 - převodový olej 1l
obj. č. 60000504 179,-
PROMA GEAR 150 - převodový olej 4l
obj. č. 60000505 619,-
PROMA GEAR 150 - převodový olej 10l
obj. č. 60000506 1 290,-

- Vhodné pro převodové skříně a převodová ústrojí, soustruhů, frézek, vrtaček, pásových pil a ostatních namáhaných mechanických zařízení.





TDM1025

• s laserem



3 190,-

obj. číslo TDM1025

PTB-16B/230



6 390,-

obj. číslo 25333520

B-1316B/400



9 490,-

obj. číslo 25401303

E-1516B/230



10 790,-

obj. číslo 25231501

E-1516B/400



13 590,-

obj. číslo 25401501

DALŠÍ
str. 145-148
PŘÍSLUŠENSTVÍ

Stolní a sloupové vrtačky

Technické parametry

Parametr/typ		TDM1025	PTB-16B/230	B-1316B/400	E-1516B/230	E-1516B/400
Napětí	V	230	230	400	230	400
Příkon	W	350	450	550	750	750
Skřídlo	mm	1,5 - 13	3 - 16	3 - 16	1 - 16	1 - 16
Max. vrtaný průměr	mm	13	16	16	20	20
Kužel vřetene	Mk	B-16	II	II	II	II
Vyložení vřetene (X)	mm	100	127	165	195	195
Posuv vřetene	mm	50	60	80	80	80
Max. vzdál. vřet. od stolu (h)	mm	200	420	415	350	350
Max. vzdál. vřet. od zákl. (H)	mm	290	540	615	600	600
Rožměr stolu (a x b)	mm	160 x 160	198 x 198	Ø 310	300 x 300	300 x 300
Rožměr základny (A x B)	mm	300 x 200	340 x 210	420 x 245	500 x 285	500 x 285
Průměr sloupu (D)	mm	46	60	70	73	73
Počet rychlostí	st.	5	12	12	12	12
Rozsah otáček	min. ⁻¹	580 900 1 370 1 880 2 650	210/280 320/420 500/540 830/1 290 1 350/1 580 2 180/2 580	210/280 320/420 500/540 830/1 290 1 350/1 580 2 180/2 580	180/250 300/400 480/580 970/1 280 1 410/1 540 2 270/2 740	180/250 300/400 480/580 970/1 280 1 410/1 540 2 270/2 740
„T“ drážka stolu		14	14	14	16	16
Celková výška (V)	mm	580	840	960	1065	1 065
Hmotnost netto/brutto	kg	18/22	32/34	53	61/66	61/66
Balení – rožměr kartonu (d x š x v)	mm	450 x 350 x 220	760 x 490 x 260	770 x 490 x 260	895 x 490 x 290	895 x 490 x 290
Objednací číslo		TDM1025	25333520	25401303	25231501	25401501
Cena		3 190,-	6 390,-	9 490,-	10 790,-	13 590,-

* U modelů s třífázovým motorem lze použít frekvenční měnič pro plynulou změnu otáček (viz str. 145)

Nadstandardní možnosti a vlastnosti vrtaček

Možnost/typ	TDM1025	PTB-16B/230	B-1316B/400	E-1516B/230	E-1516B/400	E-1516BVL/400	B-1316F/230	E-1720F/400	E-1720FVL/400	E-2020F/400
Možnost volby směru otáčení P/L					●	●		●	●	●
Osvětlení				●	●	laser	●	●	●	●
Nastavení hloubky vrtání	●	●	●	●	●	●	●	●	●	●
Otáčení stolku			●	●	●	●	●	●	●	●
Naklápění stolku +/- 45°	●	●	●	●	●	●	●	●	●	●
Radiální ložiska	●	●	●	●	●	●	●	●	●	●
Axiální ložisko										●

E-1516BVL/400

B-1316F/230

E-1720F/400

E-1720FVL/400

E-2020F/400

DALŠÍ
str. 145-148
PŘÍSLUŠENSTVÍ

- změna otáček variátorem
- laserový zaměřovací paprsek



15 990,-

obj. číslo 25004122



10 990,-

obj. číslo 25401304



15 990,-

obj. číslo 25401702



- změna otáček variátorem

19 990,-

obj. číslo 25401706



21 690,-

obj. číslo 25402001



Stolní a sloupové vrtačky

Technické parametry

Parametr/typ	E-1516BVL/400	B-1316F/230	E-1720F/400	E-1720FVL/400	E-2020F/400
Napětí	V 400	230	400	400	400
Příkon	W 650	600	1 100	1 100	1 500
Skříňdíllo	mm 1 - 16	3-16	5 - 20	5 - 20	5 - 20
Max. vrтанý průměr	mm 19	20	25	25	32
Kužel vřetene	Mk II	II	III	III	IV
Vyložení vřetene (X)	mm 180	170	215	215	260
Posuv vřetene	mm 80	80	80	80	120
Max. vzdál. vřet. od stolu (h)	mm 300	670	640	750	595
Max. vzdál. vřet. od zákl. (H)	mm 490	1150	1 150	1 250	1 100
Rozměr stolu (a x b)	mm 290 x 290	305 x 305	350 x 355	356 x 356	425 x 475
Rozměr základny (A x B)	mm 450 x 270	456 x 280	500 x 290	508 x 349	580 x 450
Průměr sloupu (D)	mm 80	73	80	66	92
Počet rychlostí	st. -	17	16	-	12
Rozsah otáček	min. ⁻¹ 150 - 2 200 variátor	180/250 300/400 480/580 970/1 280 1 410/1 540 2 270/2 740	180/240, 290/350 410/480, 530/590 660/720 1 190/1 350 1 510/1 790 2 100/3 000	200 - 2 000 variátor	120/200 250/360 400/450 950/1 280 1 520/1 840 2 440/3 480
„T“ drážka stolu	16	16	14	14	16
Celková výška (V)	mm 1 040	1 590	1 635	1 810	1 730
Hmotnost netto/brutto	kg 63/66	58/63	85/90	85,5/90	144/150
Balení - rozměr kartonu (d x š x v) mm	850 x 570 x 290	1 430 x 510 x 256	1 410 x 540 x 265	1 525 x 691 x 278	1 450 x 653 x 333
Objednáací číslo	25004122	25401304	25401702	25401706	25402001
Cena	15 990,-	10 990,-	15 990,-	19 990,-	21 690,-

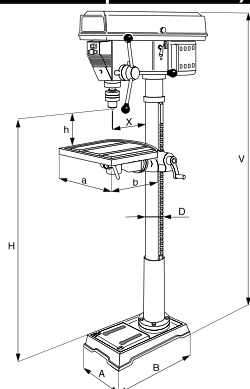

Výklopný plastový kryt vřetene

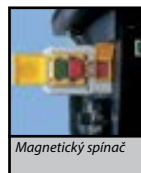

Magnetický spínač



Změna otáček variátorem u E-1516BVL/400



Převody stroje s tabulkou optimálního nastavení otáček



Natáčení a sklápění stolu na stupnici



Posuv stolu



Možnost ukotvení stroje



Nastavení hloubky vrtání s dorazem

Průmyslová vrtačka

BV-25B/400

obj. číslo 25004125

Vrtačka - závitorez

BZ-25B/400

obj. číslo 25004128

Průmyslová vrtačka

**stolní s autoposuvem
BY-3216PC/400**

obj. číslo 25003216

Průmyslová vrtačka

**sloupová s autoposuvem
BY-3220PC/400**

obj. číslo 25003220



S MOŽNOSTÍ ZÁVITOVÁNÍ



28 590,-

(23 628,- bez DPH)



30 900,-

(25 537,- bez DPH)



65 990,-

(54 537,- bez DPH)



77 990,-

(64 455,- bez DPH)

Zvláštní příslušenství pro BV-25B/400:
frekvenční měnič FMO-2 (str. 145)
obj. č. 60000205 **18 490,-**
svěrák SVP-150 (str. 149)
obj. č. 25100060 **999,-**

Zvláštní příslušenství pro BZ-25B/400:
frekvenční měnič FMO-2 (str. 145)
obj. č. 60000206 **18 490,-**
svěrák SVP-150 (str. 149)
obj. č. 25100060 **999,-**



Technické parametry

Parametr/typ	BV-25B/400	BZ-25B/400	BY-3216PC/400	BY-3220PC/400
Napětí	V 400	400	400	400
Příkon	W 1 100	1 100	1 500	1 500
Max. vrtaný průměr	mm 25	25	32	32
Závitování do	-	M14	M24 (litina), M20 (ocel)	M24 (litina), M20 (ocel)
Zdvih vřetene	mm 125	125	150	150
Vzdálenost vřetene od sloupu	mm 240	240	265	265
Vzdálenost vřetene od základny	mm 630	630	745	1 235
Vzdálenost vřetene od stolu	mm 367	367	390	820
Naklonění stolu	45° +/-	45° +/-	0°	0°
Kužel vřetene	Mk III	III	III	III
Změna otáček	klín, řemenem	klín, řemenem	klín, řemenem	klín, řemenem
Rozsah otáček	ot./min. 290 - 2 150	290 - 2 150	125 - 1 975	125 - 1 975
Počet stupňů rychlostí	5	5	8	8
Rozsah autoposuvu	mm/ot. -	-	-	-
Stupně autoposuvu	-	-	variabilní	variabilní
Průměr sloupu	mm 85	85	100	100
Rozměr stolu	mm 280 x 300	280 x 300	380 x 400	380 x 400
Rozměr základny	mm 590 x 375	590 x 375	310 x 380	310 x 380
Celková výška	mm 1 127	1 127	1 405	1 855
Hmotnost	kg 140	140	260/295	330/370
Objednávací číslo	25004125	25004128	25003216	25003220
Cena	28 590,-	30 900,-	65 990,-	77 990,-

Stroje jsou masivní konstrukce a jejich základny mají otvory pro ukotvení.

Strojní vrtačka s autopořuvem

B-1832FN/400

obj. číslo 25005032

B-1850FP/400

obj. číslo 25005051

B-1850FE/400

obj. číslo 25005050



149 900,-

(123 884,- bez DPH)



229 900,-

(190 000,- bez DPH)



239 900,-

(198 264,- bez DPH)

DALŠÍ
str. 145-150
PŘÍSLUŠENSTVÍ

str. 109

str. 109

NOVINKA

DOPORUČUJEME: pro závitování použít závitorežnou hlavu ZH-5M12 (viz str. 148)

Technické parametry

Parametr/typ		B-1832FN/400	B-1850FP/400	B-1850FE/400
Napětí	V	400	400	400
Příkon	kW	1/1,5	2,2/2,8	2,4/3
Max. vrtaný průměr	mm	32	50	50
Závitování do		M20	M30	M30
Zdvih vřetene	mm	160	240	180
Doporučené max. pracovní vysunutí	mm	80	120	90
Vzdálenost vřetene od sloupu	mm	350	360	360
Vzdálenost vřetene od základny	mm	1 400	1 200	1 200
Vzdálenost vřetene od stolu	mm	850	600	560
Posuv hlavy	mm	320	-	-
Naklonění stolu		±45°	±45°	±45°
Naklonění hlavy		±45°	-	-
Kužel vřetene	Mk	IV	IV	IV
Změna otáček		převodovka	převodovka	elektronicky
Rozsah otáček	min. ⁻¹	65 - 2 600	42 - 2 050	48 - 1 500
Počet stupňů rychlostí		12	12	-
Rozsah autopořuvu	mm/ot.	0,1/0,2/0,3	0,1/0,2/0,3/0,4	0,08/0,16/0,27/0,35
Stupně autopořuvu		3	4	4
Průměr sloupu	mm	120	160	160
Rozměr stolu	mm	500 x 450	510 x 380	510 x 380
Základna s „T“ drážkou	mm	12	16	16
„T“ drážka stolu	mm	14	14	14
Osvětlení		ano	ano	ano
Chlazení		ano	ano	ano
Rozměry (d x š x v)	mm	950 x 620 x 2 100	1 100 x 580 x 2 380	1 020 x 580 x 1 935
Hmotnost	kg	500	670	660
Objednací číslo		25005032	25005051	25005050
Cena		149 900,-	229 900,-	239 900,-

Univerzální frézky jsou určeny pro širokou škálu běžných i přesných frézovacích operací. Tuhá konstrukce zabezpečuje dostatečnou kvalitu opracování ocelových materiálů, litiny, barevných kovů a dalších materiálů v téměř všech pracovních režimech. Široký rozsah otáček včetně navíc umožňuje použít stroj i na vrtací a vyvrtávací operace. Pohyb stolu je ovládán ručními koly přes pohybové šrouby s maticemi.

Frézka **FPX-25E**

obj. číslo 25951000

Plynulá regulace otáček

22 990,-

(19 000,- bez DPH)

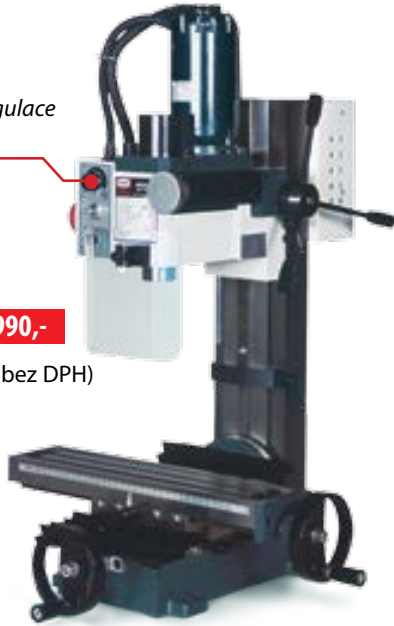

DALŠÍ
str. 145-150
PŘÍSLUŠENSTVÍ

Univerzální frézka **FP-25VA**

obj. číslo 25014005

Plynulá regulace otáček

58 900,-

(48 678,- bez DPH)

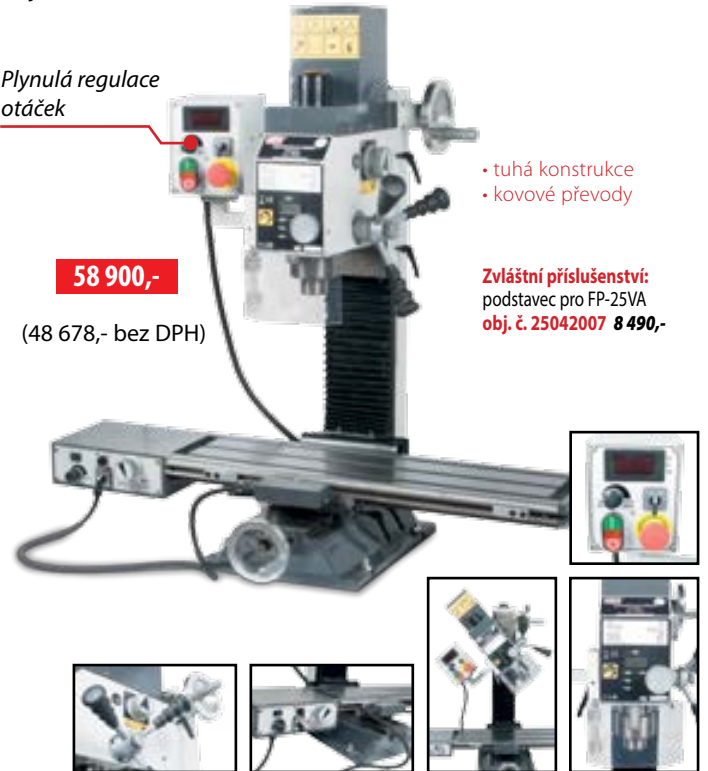

- tuhá konstrukce
- kovové převody

Zvláštní příslušenství:
podstavec pro FP-25VA
obj. č. 25042007 **8 490,-**

Univerzální frézka **FP-16K**

obj. číslo 25330016

28 990,-

(23 959,- bez DPH)



Dodáváno včetně podstavce

DALŠÍ
str. 145-150
PŘÍSLUŠENSTVÍ



Univerzální frézka **FP-25**

obj. číslo 25335100

45 900,-

(37 934,- bez DPH)



Dodáváno bez podstavce



- tuhá konstrukce
- upínací prvky a nástroje nejsou součástí dodávky

Zvláštní příslušenství pro FP-25:
podstavec obj. č. 25330336 **8 990,-**
frekvenční měnič pro plynulou změnu otáček FMO-2 (str. 145) obj. č. 60000204 **18 490,-**

Univerzální frézka **FP-45P**

obj. číslo 25330045

DALŠÍ
str. 145-150
PŘÍSLUŠENSTVÍ

66 900,-

(55 289,- bez DPH)

Podélný posuv **PS-201/45**

* (viz zvl. příslušenství)



Vyložení
vřetene
284,5 mm

Dodáváno bez
podstavce



Naklopení vřetene
(FP-45P)



Prizmatické vedení
(FP-45P)



Podélný posuv *
(PS-201/45)

Zvláštní příslušenství:

podstavec (v. 700 mm)
* podélný posuv PS-201/45
frekvenční měnič pro plynulou
změnu otáček FMO-2 (str. 145)

obj. č. 25330339 6 990,-
obj. č. 25330340 11 490,-
obj. č. 60000208 18 490,-

Frézky se strojním posuvem vřetena a reverzací chodu pro závitování

Univerzální frézka **FP-48SP**

obj. číslo 25330048

Univerzální frézka **FP-48SPN** s digitálním odměřováním

obj. číslo 25014001



DALŠÍ
str. 145-150
PŘÍSLUŠENSTVÍ

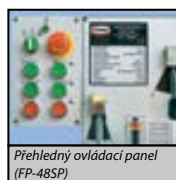

Přehledný ovládací panel
(FP-48SP)

85 900,-

(70 992,-
bez DPH)

Dodáváno bez
podstavce



Dodáváno bez
podstavce



135 900,-

(112 314,- bez DPH)



Display digitálního odměřování



Strojní posuv v ose Z
(FP-48SPN)

Zvláštní příslušenství pro FP-48SP:

podstavec (výška 700 mm) obj. č. 25330339 6 990,-
* podélný posuv PS-201/45 obj. č. 25330340 11 490,-
frekvenční měnič pro plynulou
změnu otáček FMO-2 (str. 145) obj. č. 60000208 18 490,-

Zvláštní příslušenství pro FP-48SPN:

podstavec (výška 700 mm) obj. č. 25049013 6 990,-
* podélný posuv PS-201/45 obj. č. 25330340 11 490,-
frekvenční měnič pro plynulou
změnu otáček FMO-2 (str. 145) obj. č. 60000208 18 490,-

Technické parametry

Parametr/typ		FPX-25E	FP-25VA	FP-16K	FP-25	FP-45P	FP-48SP	FP-48SPN	
Napětí	V	230	230	400	400	400	400	400	
Příkon	W	450	750	550	1 100	1 500	1 500	1 500	
Počet rychlostí	st.	2	2	12	12	6	6	6	
Plynulá regulace otáček		ano	ano	ne	ne	ne	ne	ne	
Max. rozsah otáček	min. ⁻¹	0 - 2 500 0 - 1 100	50 - 1 125 100 - 2 250	250 - 3 200	80 - 2 180	80 - 1 250	80 - 1 250	80 - 1 250	
Úhel naklonění hlavy		+/- 45°	+/- 45°	-	-	+/- 90°	+/- 90°	+/- 90°	
Rozměr stolu	mm	400 x 90	690 x 180	420 x 160	585 x 190	800 x 240	800 x 240	800 x 240	
Rozměr základny	mm	210 x 315	270 x 340	445 x 320	340 x 520	400 x 620	400 x 620	400 x 710	
Celková výška (V)	mm	880	780	1 820	1 090	1 400	1 400	1 430	
Kužel vřetene	Mk	III	III	II	III	IV	IV	IV	
Příčný posuv stolu	mm	100	140	145	160	205	205	300	
Podélný posuv stolu	mm	228	490	235	370	585	585	585	
Zdvih vřetene	mm	215	50	85	100	110	130	130	
Vyložení vřetene (X)	mm	160	160	180	200	284,5	279	279	
Max. vzdálenost vřetene od stolu	mm	330	325	320	330	450	425	500	
Max. průměr vrtání	mm	16	25	23	34	45	45	45	
Nastavení hloubky vrtání		ano	ano	ano	ano	ano	ano	ano	
Jemný posuv vřetene		ano	ano	ne	ano	ano	ano	ano	
Autoposuv vřetene	mm/ot.	-	-	-	-	-	0,05 - 0,35	0,06 - 0,36	
„T“ drážka	mm	12	12	12	14	16	16	16	
Jeden dílek noniusu	- podélný posuv stolu	mm	0,02	0,05	0,05	0,03	0,02	0,02	0,02
	- příčný posuv stolu	mm	0,02	0,05	0,05	0,03	0,02	0,02	0,02
	- jemný posuv vřetene	mm	0,05	0,05	-	0,03	0,02	0,02	0,02
Digitální odměřování v ose X, Y, Z		ne	ne	ne	ne	ne	ne	ano	
Hmotnost	kg	55	130	136/144	176	305	345	410	
Objednávací číslo		25951000	25014005	25330016	25335100	25330045	25330048	25014001	
Cena		22 990,-	58 900,-	28 990,-	45 900,-	66 900,-	85 900,-	135 900,-	

Přesnosti a tolerance (hodnoty v mm)

Parametr/typ	FPX-25E	FP-25VA	FP-16K	FP-25	FP-45P FP-48SP FP-48SPN	FHV-50VD FHV-50PD FHV-50PD/2	FVV-12SPD	FNS-55PD	FH-150
Rovinnost stolu	0,035/50	0,05/300	0,05/100	0,04/150	0,04/150	0,04/200	0,06/1000	0,06/1000	0,06/1000
Kolmost vřetene ke stolu (otočně)	0,06/50	0,06/200	0,06/100	0,08/120	0,06/150	0,10/100	0,05/200	0,02/300	0,02/300
Házivost vřetene za pomoci trnu - u vřetene	0,02	0,01	0,04	0,03	0,03	0,02	0,15	0,01	0,01
- od vřetene	0,03/50	0,025/100	0,06/200	0,04/100	0,05/150	0,04	0,04/300	0,02/300	0,02/300
Kolmost mezi podélným a příčným posuvem	0,05/50	0,03/150	0,12/100	0,09/100	0,08/100	0,05/200	0,05/200	0,02/300	0,02/300
Rovinnost pojezdu stolu - podélný	0,08/100	0,03/200	0,05/200	0,02/200	0,06/300	0,05/200	0,03/200	0,02/200	0,02/200
- příčný	0,08/80	0,03/200	0,05/100	0,04/200	0,04/100	0,05/200	0,03/200	0,02/200	0,02/200
Vertikální kolmost vřetene k pracovnímu stolu (úhelnice)	0,10/80	0,025/100	0,12/100	0,09/100	0,08/100	0,10/100	0,05/200	0,02/200	0,02/200
Rovnoběžnost "T" drážky s pohybem stolu	0,08/75	0,04/200	0,15/10	0,08/200	0,08/300	0,03/200	0,04/200	0,03/200	0,03/200
Souosost mezi horizont. vřetenem a příčným pojezdem	-	-	-	-	-	0,10/200	-	-	-
Házivost horizontálního vřetene	-	-	-	-	-	0,1	-	-	-



Display digitálního odměřování polohy X, Y, Z



Nastavení hloubky



Plynulá regulace (FPX-25E)



Všechny modely jsou vybaveny jemným posuvem vřetene

Univerzální frézky **FHV-50VD** **FHV-50PD** **FHV-50PD/2**

Příkon horizontálního motoru	-	0,85/1,5 kW/400 V	0,85/1,5 kW/400 V
Příkon vertikálního motoru	1,1 kW/400 V	1,5 kW/400 V	1,5 kW/400 V
Max. doporučený Ø vrtání	50 mm	50 mm	50 mm
Max. doporučený Ø h. fréz.	-	100 mm	100 mm
Max. doporučený Ø vert. fréz.	25 mm	25 mm	25 mm
Max. doporučený Ø fréz. hlavy	100 mm	100 mm	100 mm
Kužel vřetene	Mk IV	Mk IV	ISO 40
Otáčky vřetene			
- horizontálního	-	60/140/175/200/ 270/460/690/ 1 090/1 350/min.	60/140/175/200/ 270/460/690/ 1 090/1 350/min.
Počet otáček (horizont.)	-	9 stupňů	9 stupňů
Otáčky vřetene			
- vertikálního	115/230/290/ 360/580/720/ 875/1 750/min.	115/230/290/ 360/580/720/ 875/1 750/min.	115/230/290/ 360/580/720/ 875/1 750/min.
Počet otáček (vertikál.)	8 stupňů	8 stupňů	8 stupňů
Vzd. vřetene od sloupce	200 - 700 mm	200 - 700 mm	200 - 700 mm
Vzd. vřetene od stolu	100 - 480 mm	100 - 480 mm	100 - 480 mm
Zdvih vřetene	120 mm	120 mm	120 mm
"T" drážka	14 mm	14 mm	14 mm
Rozměr stolu	800 x 240 mm	800 x 240 mm	1 000 x 240 mm
Posuv stolu příčný	210 mm	210 mm	210 mm
Posuv stolu podélný	370 mm	370 mm	580 mm
Podélný posuv strojný	ano	ano	ano
Příčný posuv strojný	ano	ano	ano
Digitální odměřování	X, Y, Z	X, Y	X, Y, Z
Jeden dílek noniusu			
- podélný posuv	0,05 mm	0,05 mm	0,05 mm
- příčný posuv	0,05 mm	0,02 mm	0,02 mm
- svislý posuv	0,05 mm	0,02 mm	0,02 mm
- jemný posuv	0,05 mm	0,05 mm	0,05 mm
Rozměry (d x š)	1 280 x 1 100 mm	1 280 x 1 100 mm	1 280 x 1 100 mm
Výška stroje	1 920 mm	1 920 mm	1 920 mm
Hmotnost	820 kg	920 kg	950 kg
obj. číslo	25330055	25330051	25000068

199 900,-

(165 207,- bez DPH)

224 900,-

(185 868,- bez DPH)

239 900,-

(198 264,- bez DPH)



obr. FHV-50PD

Základní příslušenství FHV-50VD:

chlazení, osvětlení
kleštinový upínač Mk IV
sada kleštin Ø 4, 5, 6, 8, 10, 12, 14, 16 mm
redukční pouzdra Mk IV/Mk II, Mk IV/Mk III
vrtací sklíčidlo 1 - 16/ B18 + trn Mk IV/ B18
upínací šroub nástrojů M14
montážní nářadí

Základní příslušenství FHV-50PD:

chlazení, osvětlení
kleštinový upínač Mk IV
sada kleštin Ø 4, 5, 6, 8, 10, 12, 14, 16 mm
redukční pouzdra Mk IV/ Mk III
vrtací sklíčidlo 1 - 16/ B18 + trn Mk IV/ B18
frézovací trny L = 370 mm, Mk IV/ 22 mm, Mk IV/ 27 mm
upínací šroub nástrojů
montážní klíče

Základní příslušenství FHV-50PD/2:

chlazení, osvětlení
kleštinový upínač ISO40
sada kleštin Ø 4, 5, 6, 8, 10, 12, 14, 16 mm
redukční pouzdra ISO40/Mk III, ISO40/Mk II
vrtací sklíčidlo 1 - 16/ B18, trn ISO40/ B18
montážní klíče frézovací trny L = 370 mm, ISO40/22, ISO40/27
upínací šroub nástrojů M16
montážní nářadí

Zvláštní příslušenství FHV-50VD, FHV-50PD, FHV-50PD/2:
frekvencní měnič pro plynulou změnu otáček
(viz str. 145) **FMO-3 obj. č. 60000103 23 990,-**

Zvláštní příslušenství FHV-50PD/2:
Pneumatické upnutí nástroje **obj. č. 25000171 29 990,-**



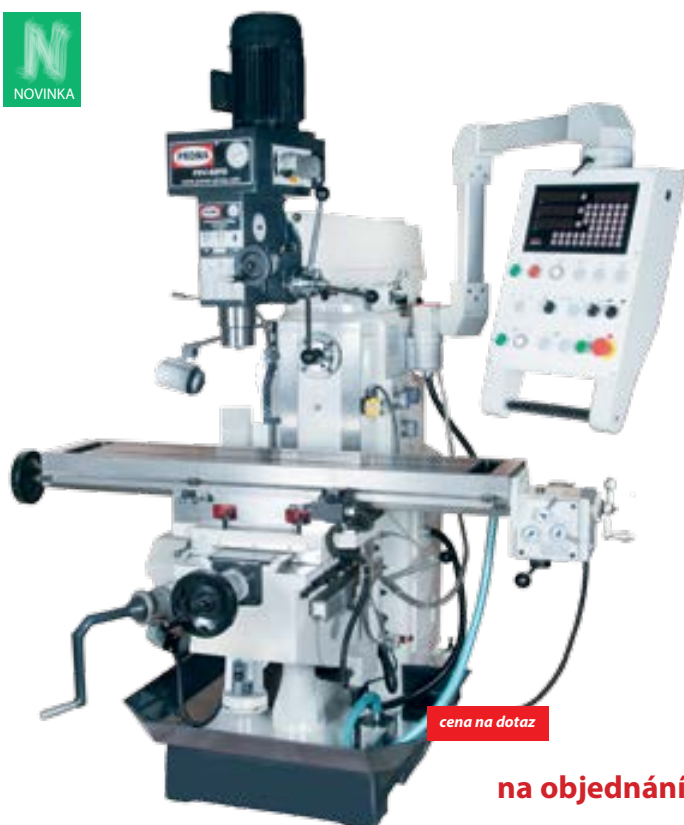

cena na dotaz

na objednání

Univerzální frézka **FHV-60E**

Příkon horizontálního motoru	0,85/1,5 kW/400 V
Příkon vertikálního motoru	2,2 kW/400 V
Max. doporučený Ø vrtání	30 mm
Max. doporučený Ø h. fréz.	100 mm
Max. doporučený Ø vert. fréz.	25 mm
Max. doporučený Ø fréz. Hlavy	100 mm
Kužel vřetene	ISO 40
Otáčky vřetene	
- horizontálního	38 - 1 310/min.
Počet otáček (horizont.)	12 stupňů
Otáčky vřetene	
- vertikálního	115 - 1 750/min.
Počet otáček (vertiál.)	8 stupňů
Vzd. vřetene od sloupu	200 - 760 mm
Vzd. vřetene od stolu	100 - 400 mm
Zdvih vřetene	120 mm
"T" drážka	14 mm
Rozměr stolu	1 170 x 260 mm
Posuv stolu příčný	270 mm
Posuv stolu podélný	600 mm
Podélný posuv strojní	ano
Příčný posuv strojní	ne
Vertikální posuv strojní	ne
Digitální odměřování	ano
Rozměry (d x š)	1 600 x 1 520 mm
Výška stroje	2 220 mm
Hmotnost	1 180 kg
obj. číslo	25330058

Základní příslušenství FHV-60E:chlazení, pracovní osvětlení
digitální odměřováníDALŠÍ
str. 145-150
PŘÍSLUŠENSTVÍ

329 990,-
(272 719,- bez DPH)



- tuhá konstrukce
- digitální odměřování
- vybaveno strojním posuvem X, Y, Z a rychloposuvem v ose X

Univerzální frézka **FHV-60PD**

Příkon horizontálního motoru	0,85/1,5 kW/400 V
Příkon vertikálního motoru	2,2 kW/400 V
Max. doporučený Ø vrtání	30 mm
Max. doporučený Ø h. fréz.	100 mm
Max. doporučený Ø vert. fréz.	25 mm
Max. doporučený Ø fréz. Hlavy	100 mm
Kužel vřetene	ISO 40
Otáčky vřetene	
- horizontálního	38 - 1 310/min.
Počet otáček (horizont.)	12 stupňů
Otáčky vřetene	
- vertikálního	115 - 1 750/min.
Počet otáček (vertiál.)	8 stupňů
Vzd. vřetene od sloupu	200 - 760 mm
Vzd. vřetene od stolu	100 - 400 mm
Zdvih vřetene	120 mm
"T" drážka	14 mm
Rozměr stolu	1 270 x 260 mm
Posuv stolu příčný	270 mm
Posuv stolu podélný	750 mm
Podélný posuv strojní	ano
Příčný posuv strojní	ano
Vertikální posuv strojní	ano
Digitální odměřování	ano
Rozměry (d x š)	1 600 x 1 520 mm
Výška stroje	2 220 mm
Hmotnost	1 280 kg
obj. číslo	25330127

Základní příslušenství FHV-60PD:chlazení
pracovní osvětlení
digitální odměřování
kleštinový upínač ISO 40
kleštiny Ø 4, 5, 6, 8, 10, 12, 14, 16 mm
horizontální trn pr. 22 a 27 mm
vrtací sklíčidlo 3-16/B18
trn pro sklíčidlo ISO 40/B18
redukce ISO 40/ MkIII, ISO 40/ MkII
montážní nářadí**Zvláštní příslušenství FHV-60E a FHV-60PD:
frekvenční měnič pro plynulou změnu otáček
(viz str. 145) FMO-6 obj. č. 60000106 37 490,-**Pneumatické upnutí nástroje **obj. č. 25000171 29 990,-**DALŠÍ
str. 145-150
PŘÍSLUŠENSTVÍ

Univerzální frézka **FHV-70PD**

Příkon horizontálního motoru	2,2 kW
Příkon vertikálního motoru	2,2 kW
Max. doporučený Ø vrtání	50 mm
Max. doporučený Ø h. fréz.	100 mm
Max. doporučený Ø vert. fréz.	25 mm
Max. doporučený Ø fréz. hlavy	100 mm
Kužel vřetene	ISO 40
Otáčky vřetene	
- horizontálního	60 - 1 350/min.
Počet otáček (horizont.)	12 stupňů
Otáčky vřetene	
- vertikálního	90 - 2 000/min.
Počet otáček (vertiál.)	8 stupňů
Vzd. vřetene od sloupu	220 - 560 mm
Vzd. vřetene od stolu	120 - 500 mm
Zdvih vřetene	120 mm
"T" drážka	14 mm
Rozměr stolu	1 270 x 320 mm
Posuv stolu příčný	270 mm
Posuv stolu podélný	750 mm
Podélný posuv strojní	ano
Příčný posuv strojní	ano
Digitální odměřování	ano
Rozměry (d x š)	1 680 x 1 640 mm
Výška stroje	2 200 mm
Hmotnost	1 800 kg
obj. číslo	25330128

DALŠÍ
str. 145-150
PŘÍSLUŠENSTVÍ

- vybaveno rychloposuvem ve všech třech osách
- tuhá konstrukce
- digitální odměřování

389 990,-

(322 306,- bez DPH)

Základní příslušenství FHV-70PD a FHV-70PDS-servo:

chlazení
pracovní osvětlení
digitální odměřování
kleštinový upínač ISO 40
kleštiny Ø 4, 5, 6, 8, 10, 12, 14, 16 mm
horizontální trn pr. 22 a 27 mm
vrtací sklíčidlo 3-16/B18
trn pro sklíčidlo ISO 40/B18
redukce ISO 40/ MkIII, ISO
montážní nářadí

Zvláštní příslušenství FHV-70PD:

frekvenční měnič pro plynulou změnu otáček
(viz str. 145) FMO-6 obj. č. 60000106 37 490,-
Pneumatické upnutí nástroje obj. č. 25000171 29 990,-

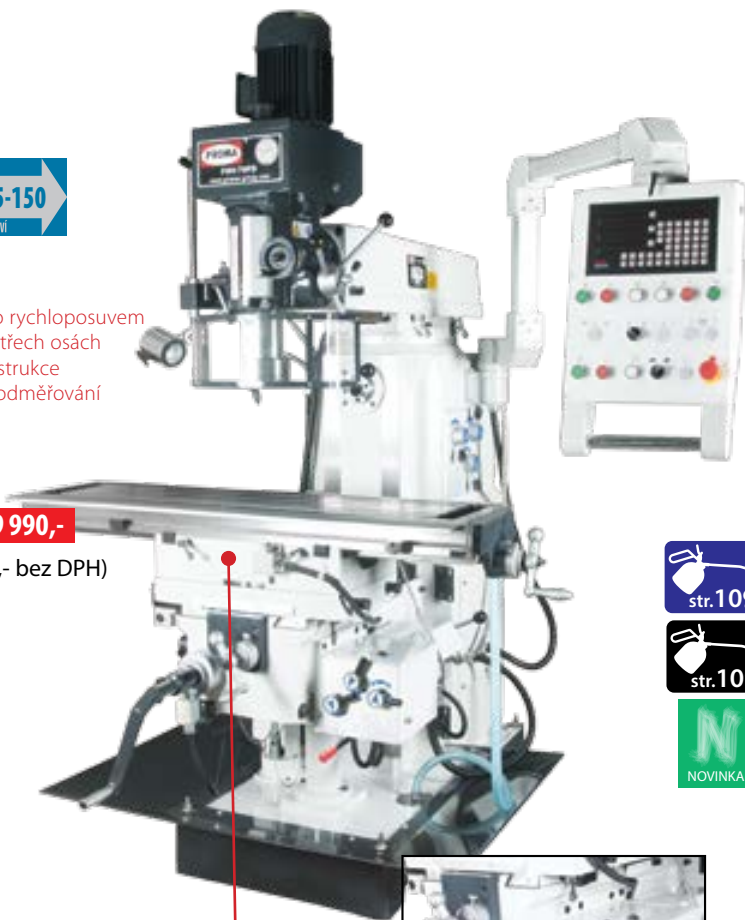

Úhlové natažení stolu

Univerzální frézka **FHV-70PDS**

Příkon horizontálního motoru	2,2 kW
Příkon vertikálního motoru	2,2 kW
Max. doporučený Ø vrtání	50 mm
Max. doporučený Ø h. fréz.	100 mm
Max. doporučený Ø vert. fréz.	25 mm
Max. doporučený Ø fréz. hlavy	100 mm
Kužel vřetene	ISO 40
Otáčky vřetene	
- horizontálního	60 - 1 350/min.
Počet otáček (horizont.)	12 stupňů
Otáčky vřetene	
- vertikálního	65 - 4 660/min.
Počet otáček (vertiál.)	plynule - frekvenční měnič
Vzd. vřetene od sloupu	220 - 560 mm
Vzd. vřetene od stolu	120 - 500 mm
Zdvih vřetene	120 mm
"T" drážka	14 mm
Rozměr stolu	1 270 x 320 mm
Posuv stolu příčný	270 mm
Posuv stolu podélný	750 mm
Podélný posuv strojní	ano
Příčný posuv strojní	ano
Digitální odměřování	ano
Rozměry (d x š)	1 680 x 1 640 mm
Výška stroje	2 200 mm
Hmotnost	1 800 kg
obj. číslo	25330059

DALŠÍ
str. 145-150
PŘÍSLUŠENSTVÍ

- vybaveno frekvenčním měničem
- rychloposuv ve všech třech osách
- tuhá konstrukce
- digitální odměřování

na objednání

cena na dotaz

Zvláštní příslušenství FHV-70PD:

frekvenční měnič pro plynulou změnu otáček
(viz str. 145) FMO-6 obj. č. 60000106 37 490,-
Pneumatické upnutí nástroje obj. č. 25000171 29 990,-



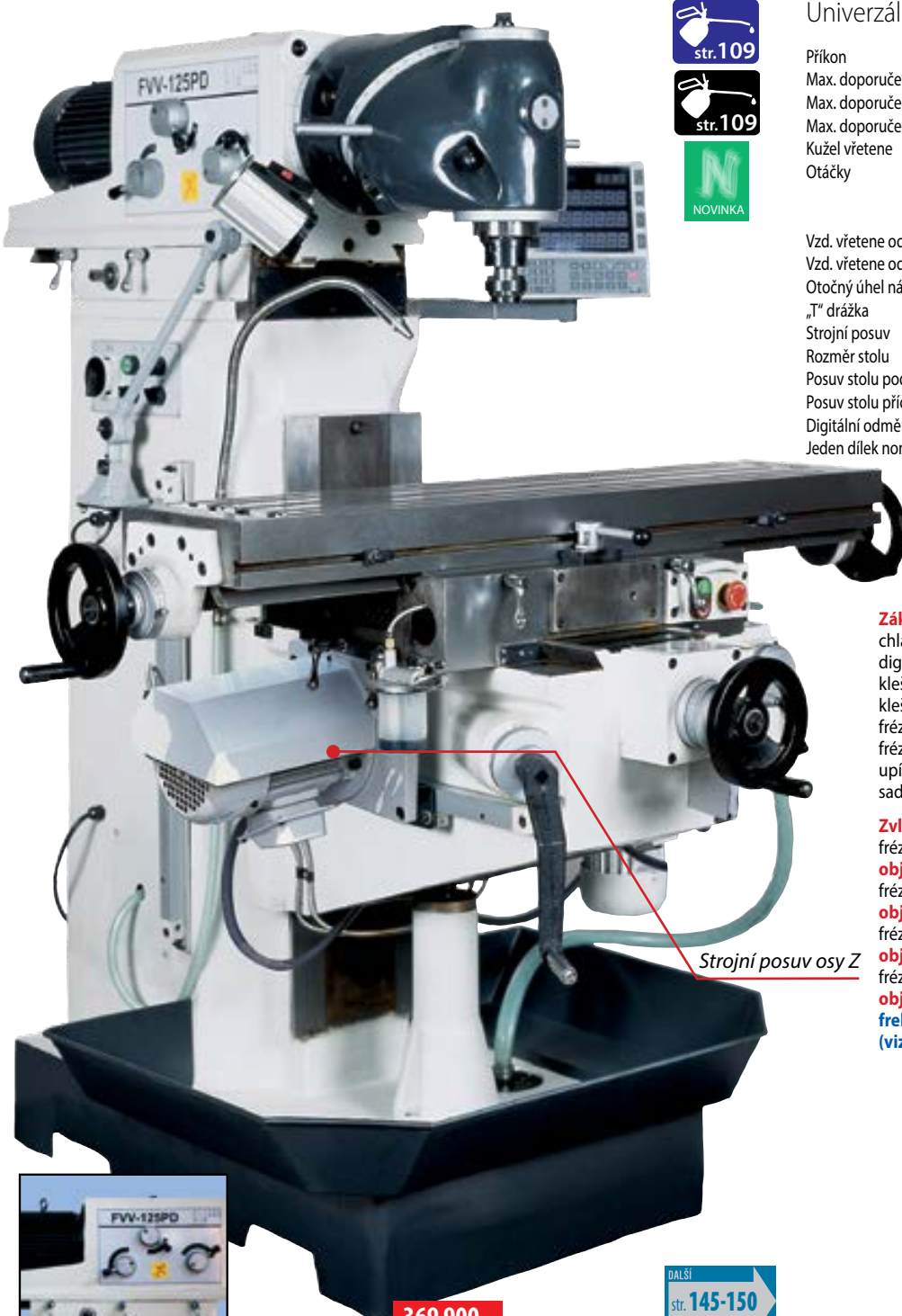

str. 109



str. 109



NOVINKA

Univerzální frézka **FVV-125PD**

Příkon	2,2 kW/400 V
Max. doporučený Ø horizont. frézy	125 mm
Max. doporučený Ø vertik. frézy	28 mm
Max. doporučený Ø fréz. hlavy	125 mm
Kužel vřetene	ISO 40
Otáčky	40/75/105/180/200 320/370/475/650 820/1 600/min.
Vzd. vřetene od stolu	120 - 530 mm
Vzd. vřetene od sloupu	50 - 520 mm
Otočný úhel náběhu otočné hlavy	+/- 360°
„T“ drážka	14 mm
Strojní posuv	X, Y, Z
Rozměr stolu	1 120 x 260 mm
Posuv stolu podélný	640 mm
Posuv stolu příčný	240 mm
Digitální odměřování osy	X, Y, Z
Jeden dílek noniusu	
- podélný posuv	0,02 mm
- příčný posuv	0,02 mm
- svislý posuv	0,05 mm
Rozměry (d x š x v)	1 655 x 1 500 x 1 730 mm
Hmotnost	1 660 kg
obj. číslo	25330125

Základní příslušenství:

chlazení, pracovní osvětlení
digitální odměřování osy X, Y, Z
kleštinový upínač s trnem ISO 40
kleštiny Ø 4, 5, 6, 8, 10, 12, 14, 16 mm
frézovací trn (l=350 mm, ISO 40/32)
frézovací trn (l=380 mm, ISO 40/32)
upínací šroub nástrojů M16
sada nářadí

Zvláštní příslušenství:

frézovací trn kombinovaný ISO 40/32 mm
obj. č. 25049006 1 990,-
frézovací trn kombinovaný ISO 40/27 mm
obj. č. 25049007 1 990,-
frézovací trn kombinovaný ISO 40/22 mm
obj. č. 25049008 1 990,-
frézovací trn kombinovaný ISO 40/16 mm
obj. č. 25049009 1 990,-
frekvenční měnič pro plynulou změnu otáček
(viz str. 145) FMO-4 obj. č. 60000104 26 490,-

Strojní posuv osy Z



Ovládací prvky

369 900,-

(305 702,- bez DPH)



str. 145-150

PŘÍSLUŠENSTVÍ

- nastavení vřetene pro horizontální frézování



Centrální tlakové mazání

Příčný a podélný strojní posuv
Řazení rychlostí posuvu

Displej digitálního odměřování osy X, Y, Z



Detail otočení stolu



str. 109



str. 109



NOVINKA

- vybaveno rychloposuvem v ose X, Y, Z
- tuhá konstrukce.
- digitální odměřování
- vhodné do průmyslu.

DALŠÍ
str. 145-150
PŘÍSLUŠENSTVÍ



553 990,-

(457 843,- bez DPH)



Ovládací panel s digitálním odměřováním s otočným ramenem.



Stroj je vybaven manuálním centrálním mazáním.



Úhlování stolu

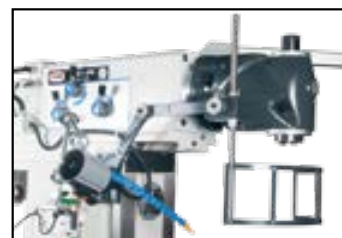

Převodová skříň pro vertikální vřetenou



Převodová skříň pro posuvy a rychloposuvy os X, Y

Univerzální frézka **FVV-135PD**

Příkon	3 kW/400 V
Max. doporučený Ø h. fréz.	125 mm
Max. doporučený Ø vert. fréz.	25 mm
Max. doporučený Ø fréz. Hlavý	125 mm
Kužel vřetene	ISO 40
Otáčky vertikální	45 - 1 660/min.
Otáčky horizontální	38 - 1 310/min.
Vzd. vřetene od stolu	200 - 640 mm
Vzd. vřetene od sloupu	200 - 760 mm
Otočný úhel náběhu otočné hlavy	360°
"T" drážka	14 mm
Strojní posuv	X, Y, Z
Rozměr stolu	1 320 x 320 mm
Posuv stolu podélný	1 000 mm
Posuv stolu příčný	300 mm
Natočení stolu	+/- 45°
Digitální odměřování osy	X, Y, Z
Rozměry (d x š)	2 200 x 1 710 mm
Hmotnost	2 100 kg
obj. číslo	25330126

Základní příslušenství FVV-135PD:

chlazení
pracovní osvětlení
digitální odměřování
kleštinový upínač ISO 40
kleštiny Ø 4, 5, 6, 8, 10, 12, 14, 16 mm
horizontální trn pr. 27 a 40 mm
redukční pouzdro ISO 40/ Mk II
redukční pouzdro ISO 40/ Mk III
trn pro vrtačkové sklíčidlo ISO 40/ B18
vrtačí sklíčidlo 3-16/ B18
montážní nářadí

Zvláštní příslušenství:

frézovací trn kombinovaný ISO 40/32 mm
obj. č. 25049006 1 990,-
frézovací trn kombinovaný ISO 40/27 mm
obj. č. 25049007 1 990,-
frézovací trn kombinovaný ISO 40/22 mm
obj. č. 25049008 1 990,-
frézovací trn kombinovaný ISO 40/16 mm
obj. č. 25049009 1 990,-
frekvenční měnič pro plynulou změnu otáček
(viz str. 145) FMO-6 obj. č. 60000106 37 490,-



cena na dotaz

na objednání

Univerzální frézka **FVV-136PDS**

Příkon	4 kW/400 V
Kužel vřetene	ISO 50
Otáčky vertikální	60 - 1 750/min.
Otáčky horizontální	58 - 1 800/min.
Vzd. horiz. vřetene od stolu	0 - 400 mm
Vzd. vřetene od sloupu	175 - 590 mm
Otočný úhel náběhu otočné hlavy	360°
"T" drážka	3x/ 14 mm/ 95 mm
Strojní posuv	X, Y, Z
Rozměr stolu	1 320 x 360 mm
Rychlost posuvu podélný/ příčný	25 - 800 mm/min.
Rychlost posuvu vertikální	8 - 267 mm/min.
Rychloposuv podélný/ příčný	1 200 mm/min.
Rychloposuv vertikální	400 mm/min.
Digitální odměřování osy	X, Y, Z
Rozměry (d x š x v)	2 070 x 2 025 x 2 020 mm
Hmotnost	2 480 kg
obj. číslo	25330056

DALŠÍ
str. 145-150
PŘÍSLUŠENSTVÍ

Univerzální frézka **FVV-140PDS - servo**

Příkon hlavního motoru	7,5 kW/400 V
Výkon motoru posuvu (servo motor)	4,4 kW, 28,4 N/m
Kužel vřetene	ISO 50
Otáčky vertikální	30 - 2 050/min.
Počet rychlostních stupňů	27
Vzd. vřetene od stolu	40-510 mm
Vzd. vřetene od sloupu	68-718 mm
Posuv vřetene od sloupu manuál/ strojní	700/650 mm
Otočný úhel náběhu otočné hlavy	360°
"T" drážka	5x/ 18 mm/ 80 mm
Rozměr stolu	2 000 x 460 mm
Strojní posuv servo motor	X, Y, Z
Rychlost podélného posuvu	10 - 1 000 mm/min.
Rychlost vertikálního posuvu	6 - 640 mm/min.
Rychloposuv podélný	2 200 mm/min.
Rychloposuv vertikální	1 460 mm/min.
Digitální odměřování osy	X, Y, Z
Rozměry (d x š x v)	2 100 x 2 986 x 1 965 mm
Hmotnost	3 700 kg
obj. číslo	25330057

• osazeno kuličkovými šrouby

cena na dotaz

na objednání

DALŠÍ
str. 145-150
PŘÍSLUŠENSTVÍ



Nástrojářská frézka **FNS-55PD**

Příkon	2,25 kW/400 V
Max. doporučený Ø vrtání	45 mm
Max. doporučený Ø frézy	60 mm
Max. doporučený Ø fréz. hlavy	100 mm
Kužel vřetene	ISO 40
Otáčky vřetene	65 - 4 500/min. (plynulá změna otáček)
Počet převodových stupňů	2
Vzdálenost vřetene od sloupu	140 - 609 mm
Vzdálenost vřetene od stolu	0 - 405 mm
Strojní posuv vřetene	0,038/0,076/0,203
Úhel náběhu otočné hlavy	(+/-) 360°
Náklon otočné hlavy	(+/-) 90°
Předklon otočné hlavy	(+/-) 45°
Zdvih vřetene	125 mm
„T“ drážka	16 mm
Pracovní stůl	1 370 x 254 mm
Podélný posuv stolu	800 mm
Příčný posuv stolu	405 mm
Vertikální posuv	400 mm
Strojní posuv	X, Y, Z
Rychloposuv	ano
Digitální odměřování osy	X, Y, Z
Jeden dílek noniusu	
- podélný posuv	0,02 mm
- příčný posuv	0,02 mm
- svislý posuv	0,02 mm
Rozměry stroje (d x š x v)	1 905 x 1 879 x 2 235 mm
Hmotnost	1 180 kg
obj. číslo	25006325

**POSUV
v ose Z**



329 900,-

(272 645,- bez DPH)



Strojní posuv s plynulou regulací a rychloposuvem



Masivní sloup



Centrální tlakové mazání



Displej digitálního odměřování osy X, Y, Z

DALŠÍ
str. 145-150
PŘÍSLUŠENSTVÍ

Zvláštní příslušenství:

- frézovací trn kombinovaný ISO 40/32 mm
obj. č. 25049006 1 990,-
- frézovací trn kombinovaný ISO 40/27 mm
obj. č. 25049007 1 990,-
- frézovací trn kombinovaný ISO 40/22 mm
obj. č. 25049008 1 990,-
- frézovací trn kombinovaný ISO 40/16 mm
obj. č. 25049009 1 990,-
- frekvenční měnič pro plynulou změnu otáček (viz str. 145) FMO-4 obj. č. 60000104 26 490,-**

Základní příslušenství:

- chlazení (čerpadlo 90 W/400 V)
- pracovní osvětlení
- centrální tlakové mazání
- digitální odměřování os X, Y, Z
- kleštinový upínač s trnem ISO 40
- kleštiny Ø 4, 5, 6, 8, 10, 12, 14, 16 mm
- upínací šroub nástroje M12
- redukce upínacího šroubu M12/M16
- vana na třísky, montážní klíče





str. 109



str. 109



NOVINKA

Univerzální frézka

Príkon	7,5 kW/400 V
Max. doporučený průměr vrtání	50 mm
Otáčky	40 - 1 800 /min
Kužel vřetene	ISO 50
Rychlost podélného a příčného posuvu	18 - 627 mm/min
Počet otáček	9
Otáčky svislého posuvu	48 - 1 670 mm/min
Počet otáček	2
Vzdálenost vřetene od stolu	150 - 650 mm
Vzdálenost vřetene od sloupu	520 mm
Náklon otočné hlavy	+/- 45°
Zdvih vřetene	105 mm
„T“ drážka	18 mm
Rozměry stolu	1 400 x 400 mm
Posuv stolu příčný Y	400 mm
Posuv stolu podélný X	800 mm
Posuv stolu svislý Z	500 mm
Strojní posuv	X, Y, Z
Rychloposuv	ano
Digitální odměřování osy	X, Y, Z
Rozměry stroje (d x š x v)	2 290 x 1 770 x 2 120 mm
Hmotnost	3 860 kg
obj. číslo	25014004

FH-150

**FREKVENČNÍ MĚNIČ
V HODNOTĚ 44.990,-Kč
v CENĚ STROJE!**

**Základní příslušenství:**

chlazení
pracovní osvětlení
centrální tlakové mazání
digitální odměřování os X, Y, Z
kleštinový upínač s trnem ISO 50
kleštiny Ø 4, 5, 6, 8, 10, 12, 14, 16 mm
redukční pouzdro ISO 50/ Mk IV, Mk IV/ Mk III, MkIV/ MkII
upínací šrouby nástrojů M10, M12, M16, M24
vana na třísky, montážní klíče
kotvicí materiál

789 990,-

(652 884,- bez DPH)

DALŠÍ
str. 145-148
PŘÍSLUŠENSTVÍ

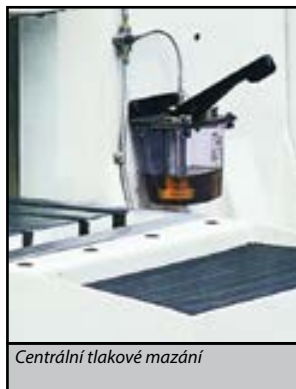

Centrální tlakové mazání



Displej digitálního odměřování osy X, Y, Z

Masivní konstrukce
vhodná i pro hrubování

Kombi soustruhy jsou určeny pro opracování obrobků z kovů, plastů i dřeva. Poskytují vhodné řezné podmínky pro hospodárné obrábění všech běžně používaných materiálů od hliníku a jeho slitin, přes neželezné kovy, až po oceli vysoké pevnosti. Soustruh umožňuje vnější i vnitřní soustružení válcových ploch, kuželových a čelních ploch, zapichování, upichování, vrtání apod. Na stroji lze řezat metrické i palcové závity. Frézovací zařízení je vhodné pro celou škálu běžných frézovacích operací. Široký rozsah otáček vřetene navíc umožňuje použít stroj i na vrtací operace.



Kombi soustruhy

Příkon	600 W/400 V
Točná délka (X)	550 mm
Točný Ø nad ložem (L)	250 mm
Točný Ø nad suportem (S)	150 mm
Průchod vřetene	20 mm
Kužel vřetene	Mk III
Kužel pinoly	Mk II
Posuv pinoly	60 mm
Rozsah otáček	125 - 2 000/min. (6 st.)
Závity metrické	0,4 - 3 mm (12 st.)
Závity palcové	10 - 44 záv./" (8 st.)
Aut. posuv podélný	0,1 - 0,2 mm/ot. (22 st.)
Stavitelný příčný posuv	ano
Rozměry (d x š x v)	1 085 x 588 x 375 mm
Hmotnost	160 kg
obj. číslo	25409530

SK-550

Příkon	450 W/230 V
Rozsah otáček	0 - 2 500/min. (2 st.)
Plynulá regulace	ano
Úhel nastavení	±45°
Kužel vřetene	Mk III
Příčný posuv stolu	110 mm
Podélný posuv stolu	228 mm
Zdvih fréz. hlavy	215 mm
Vyložení vřetene	160 mm
Jemný posuv vřetene	ano
Nastavení hloubky vrtání	ano
Hmotnost	50 kg
obj. číslo	25409528

46 990,-

(38 835,- bez DPH)

Frézovací zařízení **FZ-25E**

Příkon	450 W/230 V
Rozsah otáček	0 - 2 500/min. (2 st.)
Plynulá regulace	ano
Úhel nastavení	±45°
Kužel vřetene	Mk III
Příčný posuv stolu	110 mm
Podélný posuv stolu	228 mm
Zdvih fréz. hlavy	215 mm
Vyložení vřetene	160 mm
Jemný posuv vřetene	ano
Nastavení hloubky vrtání	ano
Hmotnost	50 kg
obj. číslo	25409528

19 990,-

(16 521,- bez DPH)

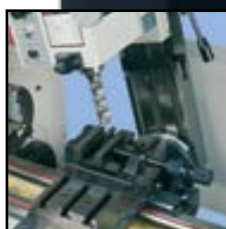

Na příčné lože je možné namontovat frézovací stůl



Plynulá regulace FZ-25E



Frézku lze v podélné rovině stolu nastavit pod úhlem ± 45°

Zvláštní příslušenství:

- podstavec pro SK-550 **obj. č. 25330922 6 990,-**
- lící deska **obj. č. 25330979 1 390,-**
- pevná luneta **obj. č. 25330975 2 290,-**
- posuvná luneta **obj. č. 25330976 1 790,-**
- otočný hrot **obj. č. 25220250 790,-**
- vrtací sklíčidlo 1-13/B16 **obj. č. 25160113 399,-**
- trn pro vrtací sklíčidlo Mk II/B16 **obj. č. 25220192 129,-**
- sada nožů SK 12 x 12 (8 ks) **obj. č. 25331212 790,-**

Základní příslušenství FZ-25E:

- vrtací sklíčidlo 1 - 13/B16,
- trn Mk III/B16,
- frézovací stůl,
- sada nářadí

Základní příslušenství SK-500:

- 3-čel. univ. sklíčidlo Ø 125 mm,
- pevný hrot 2 ks,
- sada ozubených kol,
- klínový řemen,
- ozubený řemen,
- sada nářadí

frekvenční měnič pro plynulou změnu otáček FMO-1 (viz str. 145)

obj. č. 60000201 15 490,-

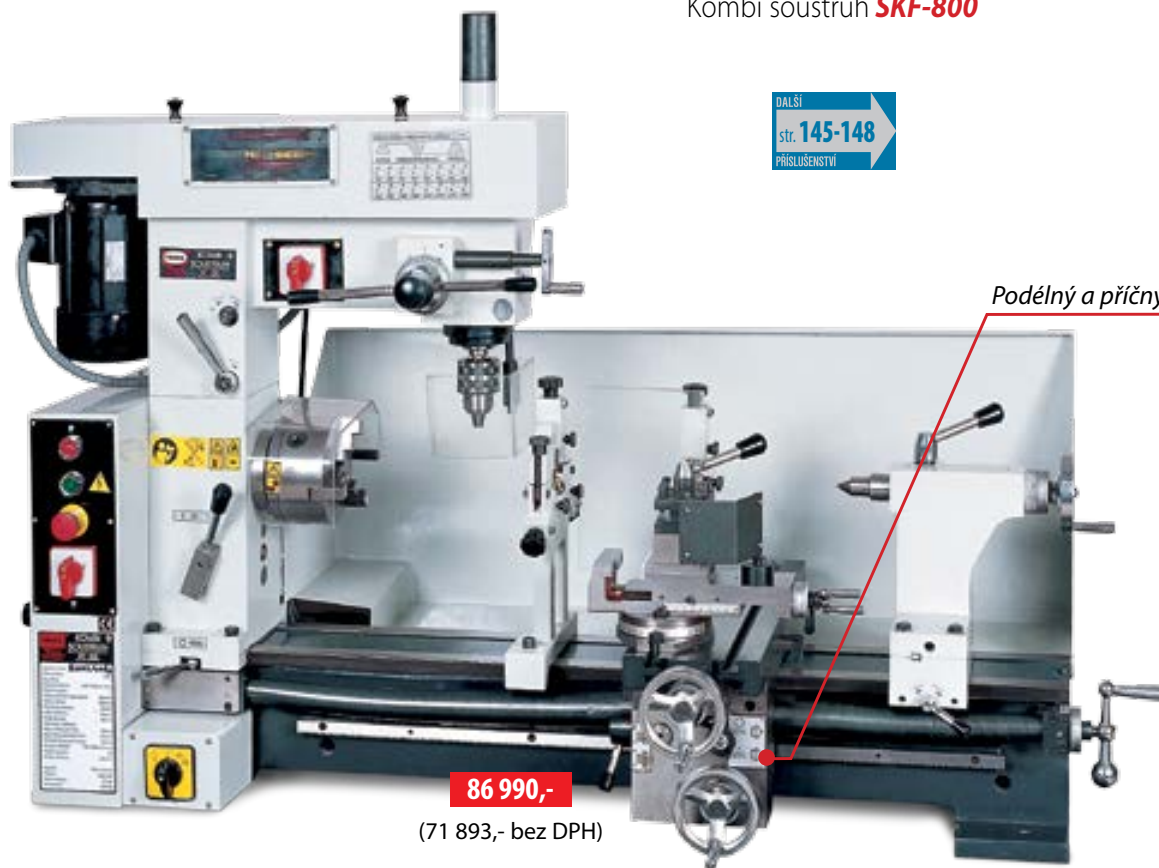
Kombi soustruh **SKF-800**DALŠÍ
str. 145-148
PŘÍSLUŠENSTVÍ

Podélný a příčný strojní posuv

86 990,-

(71 893,- bez DPH)

Soustruh

Příkon	550 W/400 V
Točná délka (X)	800 mm
Točný Ø nad ložem (L)	420 mm
Točný Ø nad suportem (S)	290 mm
Průchod vřetene	28 mm
Kužel vřetene	Mk IV
Kužel pinoly	Mk III
Posuv pinoly	70 mm
Rozsah otáček	160 - 1 360/min. (7 st.)
Závity metrické	0,2 - 6 mm (22 st.)
Závity palcové	4 - 120 záv./" (34 st.)
Aut. posuv podélný	0,05 - 0,35 mm/ot. (12 st.)
Aut. posuv příčný	0,05 - 0,35 mm/ot.
Nastavitelná vůle vřetene	ano
Rozměry (d x š x v)	1 450 x 660 x 1 000 mm
Hmotnost	260 kg
obj. číslo	25000800

Základní příslušenství:

pevná a posuvná luneta,
pevný hrot Mk III a Mk IV,
sada ozubených kol, sada klíčů,
klínový řemen,
vrtací sklíčidlo 1 - 16 mm,
3-čel. sklíčidlo Ø 130 mm



Frézovacím zařízením je možné otáčet

Frézovací zařízení

Příkon	550 W/400 V
Rozsah otáček	120 - 3 000/min. (16 st.)
Kužel vřetene	Mk III
Rozměr stolu	475 x 160 mm
Vyložení vřetene	285 mm
Posuv vřetene	110 mm
Max. vzd. vřetene od stolu	215 mm
Max. vrtaný Ø	22 mm
Max. frézovaný Ø	28 mm
Jemný posuv vřetene	ano

Zvláštní příslušenství:

podstavec **obj. č. 25330342 10 990,-**
sada nožů SK 12 x 12 (8 ks) **obj. č. 25331212 790,-**
otočný hrot Mk III **obj. č. 25221250 990,-**
vrtací sklíčidlo B16/3-16 **obj. č. 25160316 499,-**
trn pro vrt. sklíčidlo Mk III/B16 **obj. č. 25221192 149,-**
**frekvenční měnič pro plynulou
změnu otáček FMO-1 (viz str. 145) obj. č. 60000601 15 490,-**



Vyvrtávací operace



Odmontováním nožové hlavy máme k dispozici svěrák

Mini soustruhy a univerzální soustruhy jsou určeny pro opracování obrobků z kovů, plastů i dřeva. Poskytují vhodné řezné podmínky pro hospodárné obrábění všech běžně používaných materiálů od hliníku a jeho slitin, přes neželezné kovy, až po ocele vysoké pevnosti. Vyznačují se optimálním rozsahem otáček, který umožňuje využití nástrojů z rychlořezné ocele i slinutých karbidů. Soustruhy umožňují vnější i vnitřní soustružení válcových ploch, kuželových a čelních ploch, zapichování, upichování, vrtání apod. Na strojích lze řezat všechny dané druhy závitů s velkým rozsahem stoupání. Univerzálnost soustruhů zvyšuje možnost použití zvláštního příslušenství.

DALŠÍ
str. 145-148
PŘÍSLUŠENSTVÍ

Stolní soustruh **SM-300E**

Točný Ø nad ložem	180 mm
Točný Ø nad suportem	110 mm
Točná délka	300 mm
Průchod vřetene	20 mm
Kužel vřetene	Mk III
Kužel pinoly	Mk II
Rozsah otáček	100 - 2 500/min. (2 st.)
Převodovka pro otáčky	ano
Plynulá regulace	ano
Závity metrické	0,4 - 2 mm (10 st.)
Max. posuv nož. suportu	55 mm
Max. posuv příč. suportu	65 mm
Max. posuv podél. suportu	300 mm
Automatický posuv podélný	ano
Seřiditelný příčný posuv	ano
Příkon	350 W/230 V
Rozměry (d x š x v)	730 x 330 x 330 mm
Hmotnost	40 kg
obj. číslo	25951830

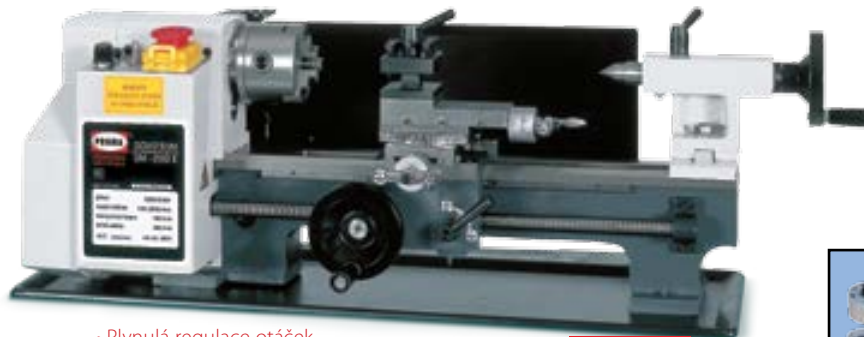

• Plynulá regulace otáček

19 990,-

(16 521,- bez DPH)

Zvláštní příslušenství:

- pevná luneta **obj. č. 25330973 1 490,-**
- posuvná luneta **obj. č. 25330974 1 490,-**
- otočný hrot Mk II **obj. č. 25220250 790,-**
- vrtací sklíčidlo 1-13/B16 **obj. č. 25160113 399,-**
- trn B16/Mk II **obj. č. 25220192 129,-**
- sada nožů SK 8 x 8 (11 ks) **obj. č. 25330808 690,-**
- frézovací přípravek **obj. č. 25010061 7 990,-**
- sada pro palcové závity **obj. č. 25330984 2 290,-**



Základní příslušenství:

- 3-čel. sklíčidlo 80 mm, pevný hrot, napěťová pojistka,
- sada ozubených kol, sada nářadí



Zvláštní příslušenství:
digitální odměřování - sada
obj. č. 25000085 5 990,-

Mini soustruh **SM-350D** s digitálním odměřováním

Napětí	230 V
Příkon	450 W
Točný Ø nad ložem (L)	180 mm
Točný Ø nad suportem (S)	110 mm
Točná délka (X)	350 mm
Průchod vřetene	20 mm
Kužel vřetene	Mk III
Kužel pinoly	Mk II
Rozsah otáček	100 - 3000/min.
Převodovka pro otáčky	ano
Počet stupňů otáček	2 st.
Plynulá regulace otáček	ano
Závity metrické - rozsah	0,4 - 2 mm
Závity metrické - počet stupňů	10 st.
Závity palcové - rozsah	12 až 52 záv./1"
Závity palcové - počet stupňů	18 st.
Max. posuv nožového suportu	55 mm
Max. posuv příčného suportu	65 mm
Max. posuv podélného suportu	350 mm
Stavitelná vůle vřetene	ano
Rychloupínání koníku	ano
Seřiditelný příčný posuv	ne
Převody v olejové lázni	ne
Hmotnost	44 kg
Rozměr (d x š x v)	800 x 300 x 300 mm
Balení rozměr bedny (d x š x v)	870 x 340 x 380 mm
obj. číslo	25951936

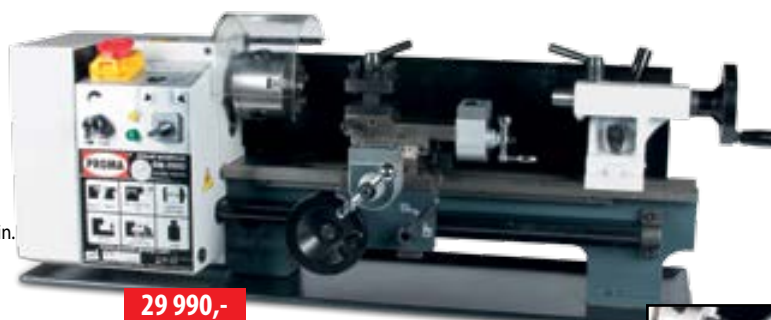

29 990,-

(24 785,- bez DPH)

• Plynulá regulace otáček

DALŠÍ
str. 145-148
PŘÍSLUŠENSTVÍ



Rychloupínání koníku

Základní příslušenství:

- 3-čel. sklíčidlo 80 mm, digitální odměřování, pevný hrot,
- napěťová pojistka, sada ozubených kol, sada nářadí

Univerzální soustruh **SPA-500P/230, SPA-500P/400**

DALŠÍ
str. 145-148
PŘÍSLUŠENSTVÍ

str. 109

str. 109

NOVINKA



Všechny pohybující se součásti vřetenku SPA-500P jsou mazány olejovou lázní



Soustružení závítů

SPA-500P/230 SPA-500P/400

Točný Ø nad ložem	200 mm	200 mm
Točný Ø nad suportem	115 mm	115 mm
Točná délka	500 mm	500 mm
Průchod vřetene	20 mm	20 mm
Kužel vřetene	Mk III	Mk III
Kužel pinoly	Mk II	Mk II
Posuv pinoly	45 mm	45 mm
Rozsah otáček	140 - 1 710/min. (6 st.)	140 - 1 710/min. (6 st.)
Převodovka pro otáčky	ano	ano
Převody v olejové lázni	ano	ano
Závity metrické	0,4 - 3 mm (11 st.)	0,4 - 3 mm (11 st.)
Aut. posuv podélný	0,05 - 0,2 mm/ot. (4 st.)	0,05 - 0,2 mm/ot. (4 st.)
Příkon	550 W/230 V	550 W/400 V
Rozměry (d x š x v)	1 160 x 560 x 420 mm	1 160 x 560 x 420 mm
Hmotnost	118 kg	118 kg
obj. číslo	25000072	25320500

36 990,-

(30 570,- bez DPH)

36 990,-

(30 570,- bez DPH)

Základní příslušenství:

3-čel. univ. sklíčidlo Ø 100 mm, pevný hrot (2 ks), sada ozubených kol, sada klíčů

Zvláštní příslušenství:

podstavec **obj. č. 25330967 6 490,-**
 sada nožů SK 10 x 10 (6 ks) **obj. č. 25331010 830,-**
 příruba pod sklíčidlo **obj. č. 25404030 930,-**
 vrt. sklíčidlo 1-13/B16 **obj. č. 25160113 399,-**
 trn Mk II/B16 **obj. č. 25220192 129,-**
 otočný hrot Mk II **obj. č. 25220250 790,-**
 4-čel. sklíčidlo Ø 100 mm (sam. nast. čelisti) **obj. č. 25330956 3 190,-**
 lícní deska **obj. č. 25330968 990,-**
 pevná luneta **obj. č. 25330965 1 590,-**
 posuvná luneta **obj. č. 25330962 790,-**
frekvenční měnič pro plynulou
změnu otáček FMO-1 (viz str. 145) obj. č. 60000101 15 490,-

Univerzální soustruh **SPB-550/400**

Točný Ø nad ložem	250 mm
Točný Ø nad suportem	150 mm
Točná délka	550 mm
Průchod vřetene	20 mm
Kužel vřetene	Mk III
Kužel pinoly	Mk II
Rozsah otáček	125 - 2 000/min. (6 st.)
Závity metrické	0,1 - 2,5 (17 st.)
Závity palcové	8 - 35 (15 st.)
Posuv pinoly	68 mm
Aut. posuv podélný	0,1 - 0,2 mm/ot. (2 st.)
Příkon	550 W/400 V
Rozměry (d x š x v)	1 085 x 588 x 460 mm
Hmotnost	130 kg
obj. číslo	25015001

str. 109

str. 109

NOVINKA

Zvláštní příslušenství:

podstavec **obj. č. 25330926 5 790,-**
 vrt. sklíčidlo 1-13/B16 **obj. č. 25160113 399,-**
 trn Mk II/B16 **obj. č. 25220192 129,-**
 otočný hrot Mk II **obj. č. 25220250 790,-**
 lícní deska **obj. č. 25330969 850,-**
 pevná luneta **obj. č. 25330963 1 090,-**
 posuvná luneta **obj. č. 25330966 930,-**
 sada nožů 12 x 12 mm (8ks) **obj. č. 25331212 790,-**
 4-čel. sklíčidlo Ø 125 mm (sam. nast. čelisti) **obj. č. 25330964 3 650,-**
 příruba pod sklíčidlo **obj. č. 25404500 760,-**
 rychloupínací nožový držák RND-300 **obj. č. 25100300 6 990,-** (viz str.146)
frekvenční měnič pro plynulou
změnu otáček FMO-1 (viz str. 145) obj. č. 60000201 15 490,-



DALŠÍ
str. 145-148
PŘÍSLUŠENSTVÍ

Základní příslušenství:

3-čel. univ. sklíčidlo Ø 125 mm, pevný hrot (2 ks), sada ozubených kol, sada klíčů, ozub. a klinové řemeny

43 990,-

(36 355,- bez DPH)

Univerzální soustruh **SPA-700P/400**

Točný Ø nad ložem	270 mm
Točný Ø nad suportem	145 mm
Točná délka	700 mm
Průchod vřetene	25 mm
Kužel vřetene	Mk IV
Kužel pinoly	Mk II
Posuv pinoly	40 mm
Rozsah otáček	115 - 1 620/min. (6 st.)
Převodovka pro otáčky	ano
Závity metrické	0,2 - 3,5 mm (20 st.)
Závity palcové	8 - 56 záv./" (20 st.)
Automat. posuv podélný	0,05 - 1,25 mm/ot. (12 st.)
Příkon	750 W/400 V
Rozměry (d x š x v)	1 400 x 600 x 1 150 mm
Hmotnost	150 kg
obj. číslo	25000025

Zvláštní příslušenství SPA-700P/400:

sada nožů SK 12 x 12 (8 ks) **obj. č. 25331212 790,-**
 otočný hrot MK II **obj. č. 25220250 790,-**
 vrtací sklíčidlo 1-13/B16 **obj. č. 25160113 399,-**
 trn pro vrt. sklíčidlo Mk II/B16 **obj. č. 25220192 129,-**
 příruba sklíčidla **obj. č. 25330928 990,-**
frekvenční měnič pro plynulou
změnu otáček FMO-1 (viz str. 145) obj. č. 60000501 15 490,-

Základní příslušenství SPA-700P/400:

podstavec, 3-čel. sklíčidlo Ø 125 mm, 4-čel. sklíčidlo Ø 125 mm (sam. nast. čelisti) + příruba, pevný hrot Mk II a Mk IV, sada ozubených kol, lícní deska, příruba na lícní desku, pevná a posuvná luneta, klínový řemen, sada nářadí



64 990,-

(53 711,- bez DPH)

DALŠÍ
str. 145-148
PŘÍSLUŠENSTVÍ



Soustruh na kov **SPB-750/230**

Příkon	750 W/230 V
Točný průměr nad ložem	250 mm
Točná délka	750 mm
Průměr uni. sklíčidla	125 mm
Průchod vřetene	26 mm
Kužel vřetene	Mk IV
Kužel pinoly	Mk II
Rozsah otáček	50 - 1 250/min. (st.1) 100 - 2500/min. (st.2)
Převodovka pro otáčky	ne
Počet stupňů otáček	2
Plynulá regulace otáček	ano
Závity metrické - rozsah	0,4 - 3,5 mm
Závity metrické - počet stupňů	18
Závity palcové - rozsah	8 - 56 záv./1"
Závity palcové - počet stupňů	21
Max. posuv nožového suportu	65 mm
Max. posuv příčného suportu	115 mm
Stavitelná vůle vřetene	ano
Seřiditelný příčný posuv	ano
Převody v olejové lázni	ano
Hmotnost	175 kg
Rozměr (d x š x v)	1360 x 560 x 560 mm
obj. číslo	25015020

Základní příslušenství:

3-čel. sklíčidlo soustředné Ø 125 mm, 4-čel. sklíčidlo nesoustředné Ø 125 mm, lícní deska průměr 220 mm, luneta pevná, luneta pohyblivá, 2 ks pevný hrot (Mk IV, Mk II), sada ozubených kol, příruba pro 4-čel. sklíčidlo, montážní klíče



• Plynulá regulace otáček

50 990,-

(42 140,- bez DPH)

Zvláštní příslušenství SPB-750/230:

vrt. sklíčidlo 1-13/B16 **obj. č. 25160113 399,-**
 trn Mk II/B16 **obj. č. 25220192 129,-**
 otočný hrot Mk II **obj. č. 25220250 790,-**
 lícní deska **obj. č. 25330969 850,-**
 pevná luneta **obj. č. 25330963 1 090,-**
 posuvná luneta **obj. č. 25330966 930,-**
 sada nožů 12 x 12 mm (8 ks) **obj. č. 25331212 790,-**
 4-čel. sklíčidlo Ø 125 mm (sam. nast. čelisti) **obj. č. 25330964 3 650,-**
 příruba pod sklíčidlo **obj. č. 25404500 760,-**
 rychloupínací nožový držák RND-300 **obj. č. 25100300 6 990,-** (viz str. 146)

DALŠÍ
str. 145-148
PŘÍSLUŠENSTVÍ



Univerzální soustruh **SPB-700/400**

Příkon	735 W/400 V
Točný průměr nad ložem (L)	305 mm
Točná délka (X)	700 mm
Průměr uni. Sklíčidla (U)	160 mm
Průchod vřetene	38 mm
Kužel vřetene	Mk V
Kužel pinoly	Mk III
Rozsah otáček	125 - 2 000/min.
Převodovka pro otáčky	ne
Počet stupňů otáček	6 st.
Plynulá regulace otáček	ne
Závity metrické - rozsah	0,25 - 2,5 mm
Závity metrické - počet stupňů	14 st.
Závity palcové - rozsah	12-80 záv./1"
Závity palcové - počet stupňů	6 st.
Max. posuv nožového suportu	80 mm
Max. posuv příčného suportu	155 mm
Stavitelná vůle vřetene	ano
Seřiditelný příčný posuv	ano
Převody v olejové lázni	ne
Hmotnost	215 kg
Rozměr (d x š x v)	1 500 x 750 x 730 mm
Balení rozměr bedny (d x š x v)	1 550 x 890 x 670 mm
obj. číslo	25015019



DALŠÍ
str. 145-148
PŘÍSLUŠENSTVÍ

77 990,-

(64 455,- bez DPH)

Zvláštní příslušenství SPB-700/400:

sada nožů SK 16 x 16 (8 ks) **obj. č. 25331616 1 490,-**
otočný hrot MK III **obj. č. 25221250 990,-**
vrtací sklíčidlo 3-16/B16 **obj. č. 25160316 499,-**
trn pro vrt. sklíčidlo Mk III/B16 **obj. č. 25221192 149,-**
luneta pevná **obj. č. 25000082 2 990,-**
luneta posuvná **obj. č. 25000083 2 690,-**
podstavec **obj. č. 25000084 14 990,-**

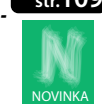
Luneta pro
SPB-700/400**Základní příslušenství SPB-700/400:**

sklíčidlo Ø 160 mm, pevný hrot Mk III a Mk V,
sada nářadí

- podélný a příčný strojní posuv
- posuvová tyč a závitový šroub
- vybaveno dorazem a mechanickou spojkou

Technické parametry

Parametr/typ	SM-300E	SM-350D	SPA-500P/230	SPA-500P/400	SPB-550/400	SPA-700P/400	SPB-750/230	SPB-700/400
Napětí	V	230	230	230	400	400	230	400
Příkon	W	300	450	370	370	600	750	735
Točný průměr nad ložem (L)	mm	180	180	200	200	250	250	305
Točný průměr nad suportem (S)	mm	110	110	115	115	150	150	230
Točná délka (X)	mm	300	350	500	500	550	700	700
Průměr uni. sklíčidla (U)	mm	80	80	100	100	125	125	160
Průchod vřetene	mm	20	20	20	20	20	25	38
Kužel vřetene	Mk	III	III	III	III	IV	IV	V
Kužel pinoly	Mk	II	II	II	II	II	II	III
Posuv pinoly	mm	40	40	45	45	68	40	80
Rozsah otáček	min. ⁻¹	100 - 2 500 plynulá regulace	100 - 3 000 plynulá regulace	140 - 1 710	140 - 1 710	125 - 2 000	115 - 1 620	125 - 2 000
Počet stupňů otáček	st.	2	2	6	6	6	2	6
Převodovka pro otáčky	-	ano	ano	ano	ano	ano	ne	ne
Plynulá regulace otáček	ano	ano	-	-	-	-	ano	ne
Závity metrické - rozsah	mm	0,4 - 2	0,4 - 2	0,4 - 3	0,4 - 3	0,1 - 2,5	0,2 - 3,5	0,4 - 3,5
Závity metrické - počet stupňů		10	10	11	11	17	20	14
Závity palcové - rozsah	záv./1"	zvláštní přísluš.	12 až 52	-	-	8-35	8-56	12-80
Závity palcové - počet stupňů		zvláštní přísluš.	18	-	-	15	21	6
Automatický posuv podélný - rozsah	mm/ot.	0,4 - 2	0,4 - 2	0,05 - 0,2	0,05 - 0,2	pouze závitové posuvy	0,05 - 1,25	0,07 - 0,20
Automatický posuv podélný - počet st.		10	10	4	4	22	4	14
Vzdálenost od nož. hlavy do osy soustr.	mm	9	9	15	15	13	15	16
Max. posuv nožového suportu	mm	55	55	70	70	72	65	70
Max. posuv příčného suportu	mm	65	65	120	120	110	115	155
Max. posuv podélného suportu	mm	300	350	500	500	550	650	750
Jeden dílek noniusu - podélný posuv	mm	-	-	0,5	0,5	-	0,25	-
- příčný posuv	mm	0,025	0,01	0,04	0,04	0,02	0,08	0,02
- posuv nožového suportu	mm	0,025	0,01	0,04	0,04	0,05	0,02	0,05
- pinola koniku	mm	-	-	0,05	0,05	0,05	0,05	0,05
Stavitelná vůle vřetene (kužel ložiska)		ano	ano	-	-	ano	ano	ano
Seřiditelný příčný posuv		ne	ne	ano	ano	ano	ano	ano
Převody v olej. lázni		ne	ne	ano	ano	ne	ano	ne
Hmotnost	kg	40	44	130	130	130	150	215
Rozměr (d x š x v)	mm	770 x 330 x 330	800 x 300 x 300	1 160 x 560 x 420	1 160 x 560 x 420	1 085 x 588 x 460	1 400 x 600 x 1 150	1 300 x 510 x 480
Balení - rozměr bedny (d x š x v)	mm	800 x 350 x 350	870 x 340 x 380	1 250 x 600 x 520	1 250 x 600 x 520	1 170 x 560 x 500	1 500 x 570 x 560	1 360 x 560 x 560
Objednávací číslo		25951830	25951936	253200072	25320500	25015001	25000025	25015020
Cena		19 990,-	29 990,-	36 990,-	36 990,-	43 990,-	64 990,-	50 990,-
								77 990,-

Univerzální soustruh **SPC-900PA** s digitálním odměřováním os X, Y, Z

DIGITÁLNÍ ODMĚŘOVÁNÍ
v hodnotě 21.990,-Kč
ZDARMA!



128 990,-

(106 603,- bez DPH)

SPC-900PA

Točný Ø nad ložem	300 mm
Točný Ø nad sedl. mezerou	430 mm
Točný Ø nad suportem	178 mm
Točná délka	830 mm
Průchod vřetene	38 mm
Kužel vřetene	Mk V
Kužel pinoly	Mk III
Posuv pinoly	100 mm
Rozsah otáček	65 - 1 810/min.
Převodovka pro otáčky	ano
Závity metrické	0,4 - 7 mm (32 st.)
Závity palcové	4 - 60 záv"/" (32 st.)
Automat. posuv podélný	0,0527 - 1,2912 mm/ot. (40 st.)
Automat. posuv příčný	0,014 - 0,3448 mm/ot. (38 st.)
Příkon	1,1 kW/400 V
Hmotnost	450 kg
Rozměry (d x š x v)	1 676 x 688 x 1 150 mm
obj. číslo	25015007

Základní příslušenství:

podstavec, klínové řemeny, sada nářadí,
3-čel. univerzální sklíčidlo Ø 160 mm,
4-čel. sklíčidlo do Ø 200 mm
(samostatně stav. čelisti),
2x pevný hrot, sada ozubených kol,
lícni deska Ø 250 mm,
luneta pevná max. Ø 36 mm,
luneta pohyblivá max. Ø 40 mm,
digitální odměřování os X, Y, Z



Display digitálního odměřování

Zvláštní příslušenství:

sada nožů SK 12 x 12 (8 ks) **obj. č. 25331212 790,-**
otočný hrot Mk III **obj. č. 25221250 990,-**
vrtací sklíčidlo 3-16/B16 **obj. č. 25160316 499,-**
trn pro vrt. sklíčidlo Mk III/B16 **obj. č. 25221192 149,-**
frekvenční měnič pro plynulou
změnu otáček FMO-2 (viz str. 145) obj. č. 60000202 18 490,-



DALŠÍ
str. **145-148**
PŘÍSLUŠENSTVÍ

str. 109

str. 109

NOVINKA

Univerzální soustruh **SPD-1000P**
s digitálním odměřováním os X, Y, Z

DIGITÁLNÍ ODMĚŘOVÁNÍ
v hodnotě 21.990,-Kč
ZDARMA!



199 990,-

(165 281,- bez DPH)

SPD-1000P

Točný \varnothing nad ložem	358 mm
Točný \varnothing nad sedl. mezerou	502 mm
Točný \varnothing nad suportem	223 mm
Točná délka	1 000 mm
Průchod vřetene	38 mm
Kužel vřetene	Mk V
Kužel pinoly	Mk III
Posuv pinoly	80 mm
Rozsah otáček	70 - 2 000/min.
Převodovka pro otáčky	ano
Závity metrické	0,45 - 10 mm (27 st.)
Závity palcové	2 ^{1/4} - 40 mm (20 st.)
Automat. posuv podélný	0,026 - 0,491 mm/ot. (34 st.)
Automat. posuv příčný	0,007 - 0,133 mm/ot. (31 st.)
Příkon	1,5 kW/400 V
Hmotnost	500 kg
Rozměry (d x š x v)	1 815 x 590 x 1 190 mm
obj. číslo	25015009

Zvláštní příslušenství:

sada nožů SK 16 x 16 (8 ks) **obj. č. 25331616 1 490,-**
otočný hrot Mk III **obj. č. 25221250 990,-**
vrtací sklíčidlo 3-16/B16 **obj. č. 25160316 499,-**
trn pro vrt. sklíčidlo Mk III/B16 **obj. č. 25221192 149,-**
frekvenční měnič pro plynulou
změnu otáček FMO-2 (viz str. 145) obj. č. 60000202 18 490,-

Základní příslušenství:

podstavec, osvětlení, chlazení, brzda
3-čel. univerzální sklíčidlo \varnothing 160 mm,
4-čel. sklíčidlo do \varnothing 200 mm
(samostatně stav. čelisti),
2 x pevný hrot, sada ozubených kol,
lícni deska \varnothing 250 mm,
luneta pevná max. \varnothing 36 mm,
luneta pohyblivá max. \varnothing 40 mm.
digitální odměřování os X, Y, Z
klínové řemeny



Display digitálního odměřování

DALŠÍ
str. 145-148
PŘÍSLUŠENSTVÍ



str. 109



str. 109

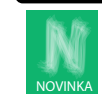

NOVINKA

Soustruh na kov s digitálním odměřováním **SPDX-1000P**

**DIGITÁLNÍ ODMĚŘOVÁNÍ
v hodnotě 21.990,-Kč
ZDARMA!**



204 990,-

(169 413,- bez DPH)



SPDX-1000P

Točný Ø nad ložem	400 mm
Točný Ø nad sedlovou mezerou	520 mm
Točný Ø nad suportem	250 mm
Točná délka	1 000 mm
Průchod vřetene	52 mm
Kužel vřetene	Mk VI
Kužel pinoly	Mk IV
Posuv pinoly	110 mm
Rozsah otáček	65 - 1 810/min.
Převodovka pro otáčky	ano
Závity metrické	0,4 - 7 mm
Závity palcové	4 - 60 mm
Automat. posuv podélný	0,0527 - 1,2912 mm
Automat. posuv příčný	0,011 - 0,276 mm
Příkon	2 kW/400 V
Hmotnost	630 kg
Rozměr (d x š x v)	1 830 x 770 x 700 mm
obj. číslo	25015021

Zvláštní příslušenství:

sada nožů SK 20 x 20 (8 ks) **obj. č. 25332020 1 690,-**
otočný hrot Mk IV **obj. č. 25049021 1 190,-**
vrtací sklíčidlo 3-16/B16 **obj. č. 25160316 499,-**
trn pro vrt. sklíčidlo Mk IV/B16 **obj. č. 25223192 219,-**

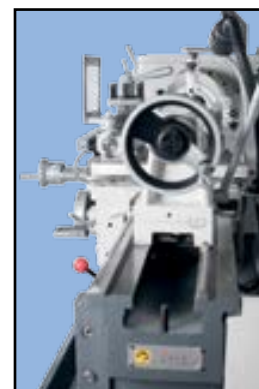

Základní příslušenství:
podstavec, osvětlení, chlazení, brzda
3-čel. univerzální sklíčidlo,
2 x pevný hrot, sada ozubených kol,
luneta pevná,
luneta pohyblivá,
digitální odměřování os X, Y, Z
klínové řemeny

Univerzální soustruh **SPE-1000PV** s digitálním odměřováním os X, Y, Z

DIGITÁLNÍ ODMĚŘOVÁNÍ
v hodnotě 21.990,-Kč
ZDARMA!



269 990,-

(223 132,- bez DPH)

SPE-1000PV

Točný \varnothing nad ložem	356 mm
Točný \varnothing nad sedl. mezerou	506 mm
Točný \varnothing nad suportem	220 mm
Točná délka	1 000 mm
Průchod vřetene	38 mm
Kužel vřetene	Mk V
Kužel pinoly	Mk III
Posuv pinoly	120 mm
Rozsah otáček	45 - 1 800/min. (9 st.)
Převodovka pro otáčky	ano
Závity metrické	0,4 - 7 mm (32 st.)
Závity palcové	4 - 56 záv./" (28 st.)
Automat. posuv podélný	0,043 - 0,653 mm/ot. (42 st.)
Automat. posuv příčný	0,015 - 0,220 mm/ot. (42 st.)
Příkon	2,4 kW/400 V (dvourychl. motor)
Hmotnost	845 kg
Rozměry (d x š x v)	1 920 x 740 x 1 194 mm
obj. číslo	25015008

Základní příslušenství:

podstavec, osvětlení, chlazení, brzda
3-čel. univerzální sklíčidlo \varnothing 160 mm,
4-čel. sklíčidlo do \varnothing 200 mm
(samostatně stav. čelisti),
pevný hrot, sada ozubených kol,
lícni deska \varnothing 320 mm,
luneta pevná max. \varnothing 36 mm,
luneta pohyblivá max. \varnothing 40 mm.
digitální odměřování os X, Y, Z
klínové řemeny



Display digitálního odměřování

Zvláštní příslušenství:

sada nožů SK 16 x 16 (8 ks) **obj. č. 25331616 1 490,-**
otočný hrot Mk III **obj. č. 25221250 990,-**
vrtací sklíčidlo 3-16/B16 **obj. č. 25160316 499,-**
trn pro vrt. sklíčidlo Mk III/B16 **obj. č. 25221192 149,-**
frekvenční měnič pro plynulou
změnu otáček FMO-4 (viz str. 145) obj. č. 60000104 26 490,-

DALŠÍ
str. 145-148
PŘÍSLUŠENSTVÍ



str. 109

str. 109

NOVINKA

Soustruh na kov s digitálním odměřováním **SPEX-1000P**

DIGITÁLNÍ ODMĚŘOVÁNÍ
v hodnotě 21.990,-Kč
ZDARMA!

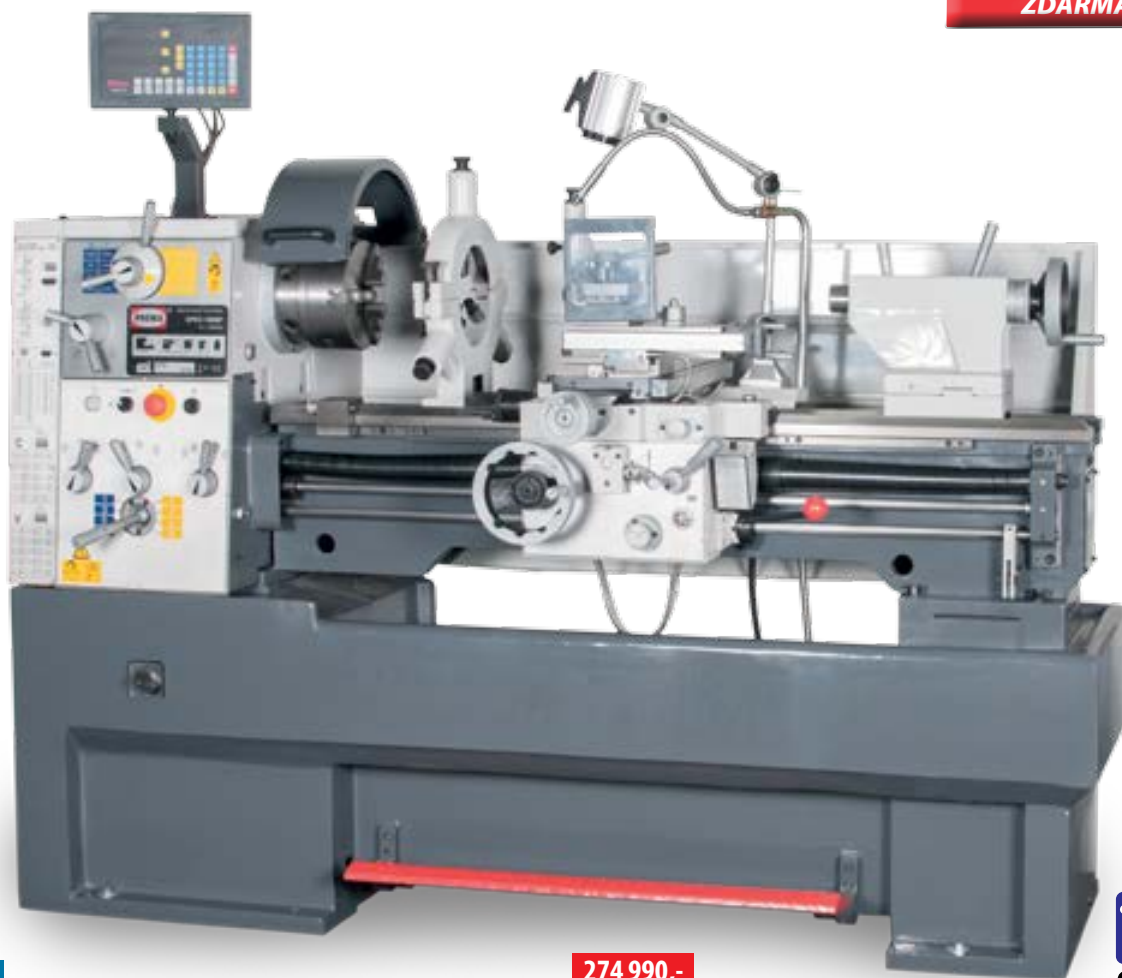

274 990,-
(227 264,- bez DPH)

DALŠÍ
str. 145-148
PŘÍSLUŠENSTVÍ

str. 109

str. 109

N
NOVINKA

SPEX-1000P

Točný Ø nad ložem	410 mm
Točný Ø nad sedlovou mezerou	558 mm
Točný Ø nad suportem	255 mm
Točná délka	1 000 mm
Průchod vřetene	52 mm
Kužel vřetene	Mk VI
Kužel pinoly	Mk IV
Posuv pinoly	120 mm
Rozsah otáček	45 - 1 800/min. (16 st.)
Převodovka pro otáčky	ano
Metrické závity	0,2 - 14 mm (39 st.)
Palcové závity	2 - 72 záv./1" (45 st.)
Automat. posuv podélný - rozsah	0,05 - 1,7 mm (17 st.)
Automat. posuv příčný - rozsah	0,025 - 0,85 mm (17 st.)
Příkon	2,2/ 3,3 kW/ 400 V
Hmotnost	1 290 kg
Rozměr (d x š x v)	1 940 x 850 x 1 320 mm
obj. číslo	25015022

Základní příslušenství:

podstavec, osvětlení, chlazení, brzda
3-čel. univerzální sklíčidlo,
2 x pevný hrot, sada ozubených kol,
luneta pevná,
luneta pohyblivá,
digitální odměřování os X, Y, Z
klínové řemeny



Zvláštní příslušenství:

sada nožů SK 20 x 20 (8 ks) **obj. č. 25332020 1 690,-**
otočný hrot Mk IV **obj. č. 25049021 1 190,-**
vrtací sklíčidlo 3-16/B16 **obj. č. 25160316 499,-**
trn pro vrt. sklíčidlo Mk IV/B16 **obj. č. 25223192 219,-**



Univerzální soustruhy **SPF-1000P a SPF-1500P**
s digitálním odměřováním os X, Y, Z

DIGITÁLNÍ ODMĚŘOVÁNÍ
v hodnotě 22.990,-Kč
ZDARMA!

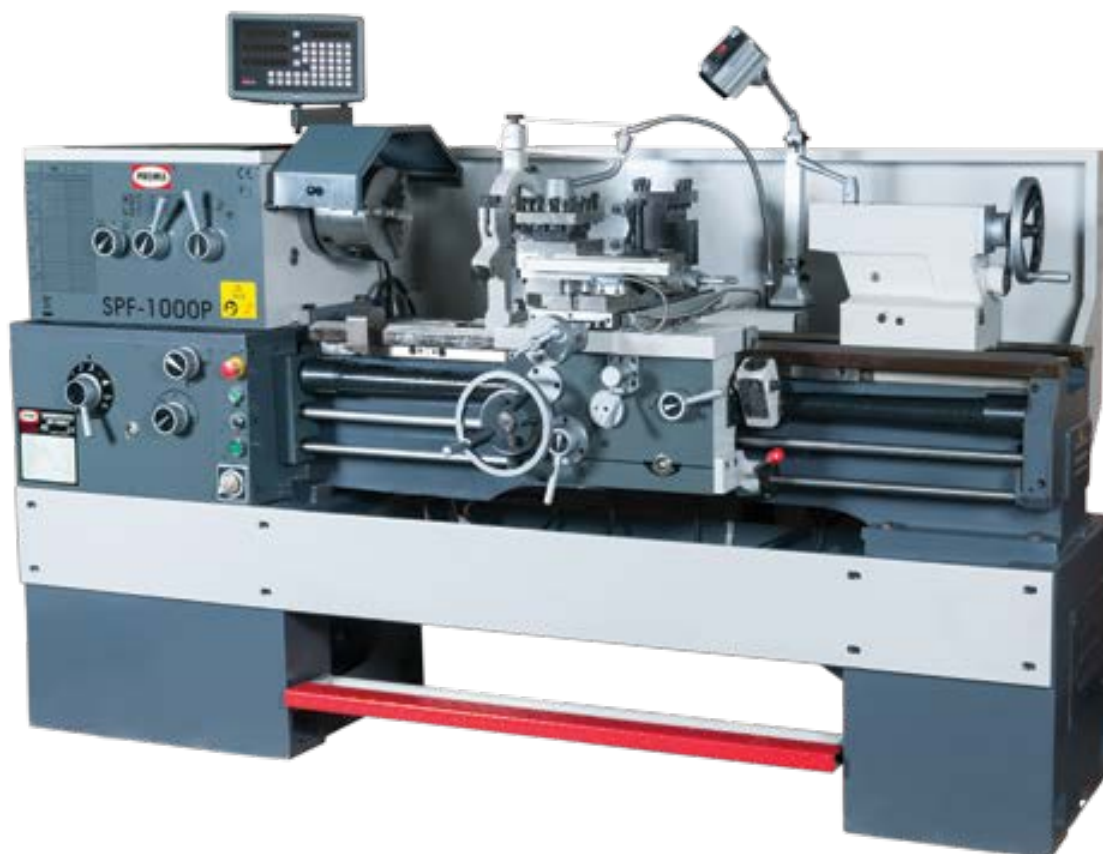
**Soustruhy****SPF-1000P****SPF-1500P**

Točný Ø nad ložem (L)		460 mm	
Točný Ø nad sedl. mezerou		630 mm	
Točný Ø nad suportem (S)		275 mm	
Točná délka (X)	1 000 mm		
Délka sedlové mezery		200 mm	
Průchod vřetene		52 mm	
Kužel vřetene		Mk VI	
Rozsah otáček		40 - 1 800/min. (12 st.)	
Metrické závity - rozsah		0,5 - 20 mm (24 st.)	
Palcové závity - rozsah		1 - 72 záv/1" (61 st.)	
Modulové závity - rozsah		0,25 - 10 (20 st.)	
Diametrální závity - rozsah		3 - 96 DP (37 st.)	
Automatický posuv podélný - rozsah		0,04 - 2,456 mm/ot. (122 st.)	
Automatický posuv příčný - rozsah		0,016 - 0,982 mm/ot. (122 st.)	
Kužel pinoly		Mk IV	
Posuv pinoly		170 mm	
Příkon		4/5,5 kW/400 V	
Hmotnost	1 645 kg		2 240 kg
Rozměry (d x š x v)	2 360 x 1 000 x 1 200 mm		2 860 x 1 000 x 1 200 mm
obj. číslo	25015010		25015013
	449 990,-		479 990,-
	(371 893,- bez DPH)		(396 686,- bez DPH)



Vřeteno

**Základní příslušenství:**

3-čel. sklíčidlo Ø 200 mm, 4-čel. sklíčidlo (samost. nast. čelisti) 250 mm + příruba, osvětlení, chlazení, brzda, mechanický doraz, indikátor závitů, lícní deska 400 mm, pevná luneta Ø 120 mm, posuvná luneta Ø 40 mm, pevný hrot Mk IV, otočný hrot Mk IV, redukční pouzdro Mk VI/Mk IV, prokluzová spojka suportu, sada ozubených kol, **digitální odměřování os X, Y, Z**, montážní nářadí

Zvláštní příslušenství:

sada nožů SK 25 x 25 (8 ks) **obj.č. 25332525 1 990,-**
rychloupinací nožový držák RND-500
obj. č. 25300502 9 990,- (str. 146)
frekvenční měnič pro plynulou změnu otáček FMO-6 (viz str. 145)
obj. č. 60000106 37 490,-

Soustruh na kov s digitálním odměřováním **SPFX-1000P a SPFX-1500P**

**DIGITÁLNÍ ODMĚŘOVÁNÍ
v hodnotě 22.990,-Kč
ZDARMA!**



SPFX-1000P

SPFX-1500P

Točný Ø nad ložem	460 mm	
Točný Ø nad sedlovou mezerou	690 mm	
Točný Ø nad suportem	274 mm	
Točná délka	1 000 mm	1 500 mm
Průchod vřetene	82 mm	
Kužel vřetene	ME 90	
Rozsah otáček	25 - 2 000/min. (12 st.)	
Metrické závity - rozsah	0,1 - 14 mm (41 st.)	
Palcové závity - rozsah	2 - 112 záv./1" (60 st.)	
Modulové závity - rozsah	0,1 - 7 (34 st.)	
Diametrální závity - rozsah	4 - 112 DP (50 st.)	
Automat. posuv podélný - rozsah	0,031 - 1,7 mm	
Automat. posuv příčný - rozsah	0,014 - 0,784 mm	
Kužel pinoly	Mk IV	
Posuv pinoly	120 mm	
Příkon	5,5 kW/400 V	
Hmotnost	1 690 kg	2 020 kg
Rozměr (d x š x v)	2 170 x 1 040 x 1 340 mm	2 720 x 1 040 x 1 340 mm
obj. číslo	25015025	25015023

379 990,-

(314 041,- bez DPH)

449 990,-

(371 893,- bez DPH)



DALŠÍ
str. 145-148
PŘÍSLUŠENSTVÍ

 str. 109

 str. 109

N
NOVINKA

Základní příslušenství:
podstavec, osvětlení, chlazení, brzda
3-čel. univerzální sklíčidlo,
luneta pevná,
luneta pohyblivá,
digitální odměřování os X, Y, Z

Zvláštní příslušenství:
sada nožů SK 25 x 25 (8 ks) **obj. č. 25332525 1 990,-**
otočný hrot Mk IV **obj. č. 25049021 1 190,-**
vrtací sklíčidlo 3-16/B16 **obj. č. 25160316 499,-**
trn pro vrt. sklíčidlo Mk IV/B16 **obj. č. 25223192 219,-**

Univerzální soustruhy **SPF-1000PH, SPF-1500PH, SPF-2000PH**
s digitálním odměřováním os X, Y, Z

DIGITÁLNÍ ODMĚŘOVÁNÍ
v hodnotě 22.990,-Kč
ZDARMA!

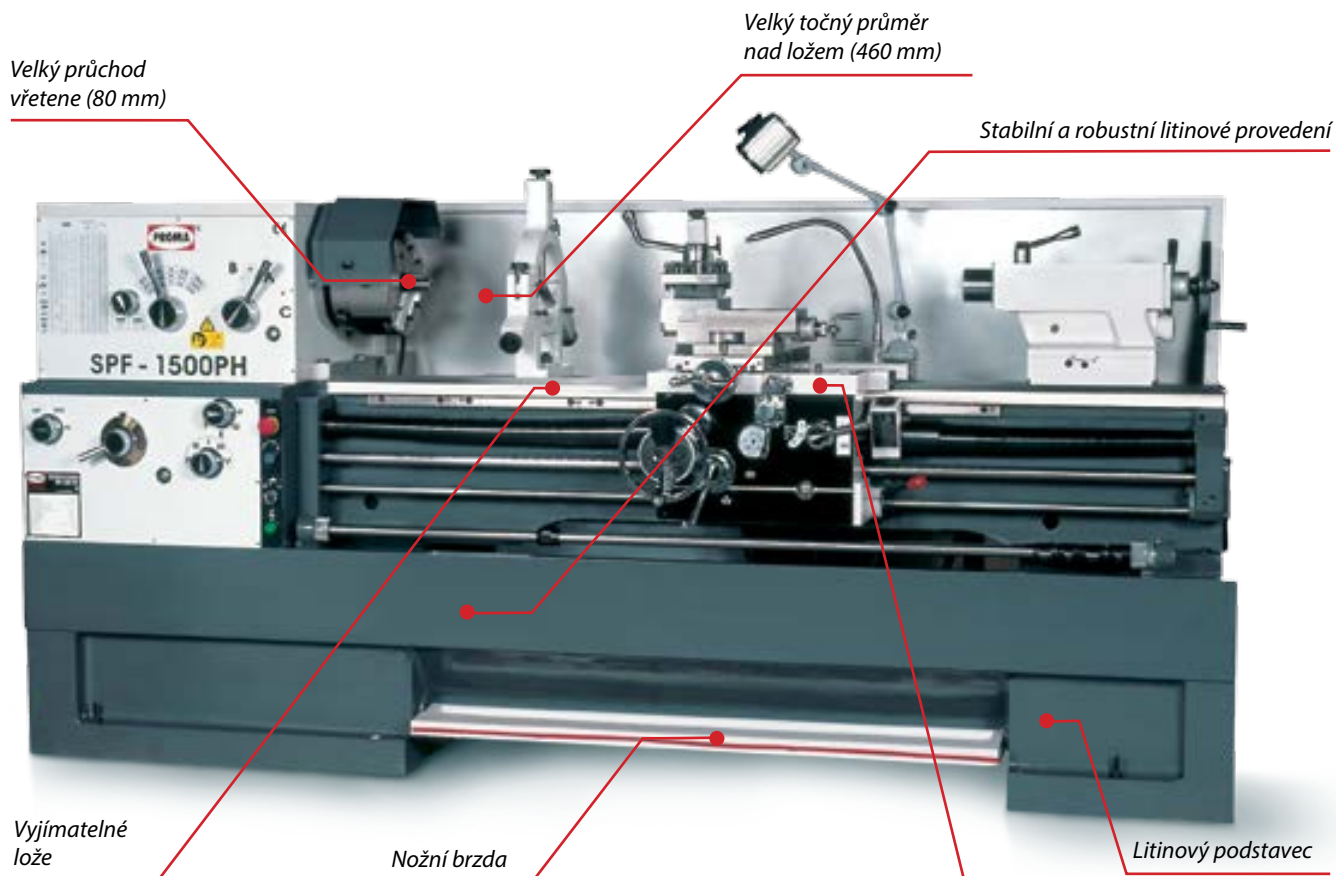

Soustruhy

Točný Ø nad ložem (L)
Točný Ø nad sedl. mezerou
Točný Ø nad suportem (S)
Točná délka (X)
Délka sedlové mezery
Průchod vřetene
Kružel vřetene
Rozsah otáček
Metrické závity - rozsah
Palcové závity - rozsah
Modulové závity - rozsah
Diametrální závity - rozsah
Automatický posuv podélný - rozsah
Automatický posuv příčný - rozsah
Rychloposuv podélný
Kružel pinoly
Posuv pinoly
Příkon
Hmotnost
Rozměr (d x š x v)
obj. číslo

SPF-1000PH

1 000 mm
2 635 kg
2 310 x 1 000 x 1 255 mm
25015011

SPF-1500PH

460 mm
690 mm
275 mm
1 500 mm
200 mm
80 mm
Mk VII
25 - 1 800 min⁻¹ (12 st.)
0,5 - 20 mm (24 st.)
1^{5/8} - 72 záv./1" (61 st.)
0,25 - 10 (20 st.)
3^{1/4} - 96 DP (45 st.)
0,04 - 2,456 mm/ot. (122 st.)
0,016 - 0,982 mm/ot. (122 st.)
ano
Mk V
170 mm
5,5 kW/400 V
2 505 kg
2 810 x 1 000 x 1 295 mm
25015014

SPF-2000PH

2 000 mm
3 330 kg
3 320 x 1 000 x 1 295 mm
25015016

499 990,-

(413 215,- bez DPH)

559 990,-

(462 802,- bez DPH)

619 990,-

(512 388,- bez DPH)



DALŠÍ
str. 145-148
PŘÍSLUŠENSTVÍ

str. 109

str. 109

NOVINKA

Základní příslušenství:

3-čel. sklíčidlo Ø 250 mm, 4-čel. sklíčidlo (samost. nast. čelisti) 300 mm + příruba, osvětlení, chlazení, brzda, elektrický vícepolohový doraz, indikátor závitů, lícní deska 410 mm, mechanický doraz, pevná luneta Ø 190 mm, posuvná luneta Ø 40 mm, pevný hrot Mk V, otočný hrot Mk V, redukční pouzdro Mk VII/Mk V, prokluzová spojka podpěry, montážní nářadí, **digitální odměřování os X, Y, Z**, nastavovací šrouby

Zvláštní příslušenství:

sada nožů SK 25 x 25 (8 ks) **obj.č. 25332525 1 990,-**
rychloupínací nožový držák RND-500 **obj. č. 25300502 9 990,-** (viz str. 146)
3-čel. sklíčidlo Ø 250 mm **obj. č. 25004100 14 990,-**
frekvenční měnič pro plynulou
změnu otáček FMO-7 (viz str. 145) obj. č. 60000107 44 990,-

Soustruh na kov s digitálním odměřováním **SPFX-1500PH a SPFX-2000PH**

**DIGITÁLNÍ ODMĚŘOVÁNÍ
v hodnotě 22.990,-Kč
ZDARMA!**



SPFX-1500PH

SPFX-2000PH

Točný Ø nad ložem		600 mm	
Točný Ø nad sedlovou mezerou		835 mm	
Točný Ø nad suportem		399 mm	
Točná délka	1 500 mm		2 000 mm
Délka sedlové mezery		218 mm	
Průchod vřetene		82 mm	
Kužel vřetene		ME90	
Rozsah otáček		20 - 1600/min. (12 st.)	
Metrické závity - rozsah		0,25 - 7 mm (24 st.)	
Palcové závity - rozsah		4 - 112 záv./1" (50 st.)	
Modulové závity - rozsah		0,25 - 14 (34 st.)	
Diametrální závity - rozsah		4 - 112 DP (50 st.)	
Automat. posuv podélný - rozsah		0,031 - 0,85 mm	
Automat. posuv příčný - rozsah		0,01 - 0,286 mm	
Kužel pinoly		Mk V	
Posuv pinoly		180 mm	
Příkon		7,5 kW/400 V	
Hmotnost	2 020 kg		3 100 kg
Rozměr (d x š x v)	2 900 x 1 250 x 1 350 mm		3 450 x 1 250 x 1 350 mm
obj. číslo	25015024		25015026
	549 990,-		639 990,-
	(454 537,- bez DPH)		(528 917,- bez DPH)



Zvláštní příslušenství:

sada nožů SK 25 x 25 (8 ks) **obj. č. 25332525 1 990,-**
otočný hrot Mk V **obj. č. 25049022 1 590,-**
vrtací sklíčidlo 3-16/B16 **obj. č. 25160316 499,-**
trn pro vrt. sklíčidlo Mk IV/B16 **obj. č. 25223192 219,-**
redukční pouzdro Mk V/ MkIV **obj. č. 25226170 369,-**

Základní příslušenství:

podstavec, osvětlení, chlazení, brzda
3-čel. univerzální sklíčidlo,
luneta pevná,
luneta pohyblivá,
digitální odměřování os X, Y, Z



Univerzální soustruhy **SPI-1000**, **SPI-1500**, **SPI-2000**, **SPI-3000** s digitálním odměřováním os X, Y, Z



DIGITÁLNÍ ODMĚŘOVÁNÍ
v hodnotě 22.990,-Kč
ZDARMA!

	SPI-1000	SPI-1500	SPI-2000	SPI-3000
Max. točný Ø nad ložem (L)	660 mm	660 mm	660 mm	660 mm
Max. točný Ø nad sedl. mezerou	870 mm	870 mm	870 mm	870 mm
Max. točný Ø nad suportem (S)	420 mm	420 mm	420 mm	420 mm
Točná délka (X)	1 000 mm	1 500 mm	2 000 mm	3 000 mm
Délka sedlové mezery	240 mm	240 mm	240 mm	240 mm
Průchod vřetene	105 mm	105 mm	105 mm	105 mm
Kužel vřetene	Mk VII	Mk VII	Mk VII	Mk VII
Rozsah otáček	36 - 1 600 min. (12 st.)	36 - 1 600 min. (12 st.)	36 - 1 600 min. (12 st.)	36 - 1 600 min. (12 st.)
Metrické závity - rozsah	1 - 14 mm (22 st.)	1 - 14 mm (22 st.)	1 - 14 mm (22 st.)	1 - 14 mm (22 st.)
Palcové závity - rozsah	28 - 2 TPI (25 st.)	28 - 2 TPI (25 st.)	28 - 2 TPI (25 st.)	28 - 2 TPI (25 st.)
Modulové závity - rozsah	0,5 - 7 (18 st.)	0,5 - 7 (18 st.)	0,5 - 7 (18 st.)	0,5 - 7 (18 st.)
Diametrální závity - rozsah	56 - 4 DP (24 st.)	56 - 4 DP (24 st.)	56 - 4 DP (24 st.)	56 - 4 DP (24 st.)
Max. posuv nožového suportu	145 mm	145 mm	145 mm	145 mm
Max. posuv podélný	950 mm	1 450 mm	1 950 mm	2 950 mm
Max. posuv příčný	310 mm	310 mm	310 mm	310 mm
Aut. posuv podélný	0,063 - 2,52 mm (65 st.)	0,063 - 2,52 mm (65 st.)	0,063 - 2,52 mm (65 st.)	0,063 - 2,52 mm (65 st.)
Aut. posuv příčný	0,027 - 1,07 mm (65 st.)	0,027 - 1,07 mm (65 st.)	0,027 - 1,07 mm (65 st.)	0,027 - 1,07 mm (65 st.)
Rychloposuv podélný	4,5 m/min.	4,5 m/min.	4,5 m/min.	4,5 m/min.
Rychloposuv příčný	1,9 m/min.	1,9 m/min.	1,9 m/min.	1,9 m/min.
Max. rozměr nástroje	25 x 25 mm	25 x 25 mm	25 x 25 mm	25 x 25 mm
Pinola koniku - vnější průměr	75 mm	75 mm	75 mm	75 mm
Kužel pinoly	Mk V	Mk V	Mk V	Mk V
Posuv pinoly	150 mm	150 mm	150 mm	150 mm
Příkon	7,5 kW/400 V	7,5 kW/400 V	7,5 kW/400 V	7,5 kW/400 V
Hmotnost	3 530 kg	3 460 kg	4 370 kg	4 850 kg
Rozměry stroje (d x š x v)	2 500 x 1 100 x 1 450 mm	3 000 x 1 100 x 1 450 mm	3 500 x 1 100 x 1 450 mm	4 630 x 1 150 x 2 100 mm
obj. číslo	25015012	25015015	25015017	25015018
	639 990,-	659 990,-	749 990,-	799 990,-
	(528 917,- bez DPH)	(545 446,- bez DPH)	(619 826,- bez DPH)	(661 149,- bez DPH)



str. 109



str. 109



NOVINKA



Zadní nožový držák



Rychloposuv

Zvláštní příslušenství:sada nožů SK 25 x 25 (8 ks) **obj.č. 25332525 1 990,-****frekvenční měnič pro plynulou****změnu otáček FMO-8 (viz str. 145) obj.č. 60000108 49 990,-****Základní příslušenství:**

3-čel. sklíčidlo Ø 325 mm, 4-čel. sklíčidlo (samost. nast. čelisti) 400 mm + příruba, osvětlení, chlazení, brzda, elektrický vícepolohový doraz, indikátor závitů, lícní deska Ø 630 mm, mechanický doraz, pevná luneta, posuvná luneta, pevný hrot Mk V, otočný hrot Mk V, redukční pouzdro Mk VII/Mk V, prokluzová spojka podpěry, **digitální odměřování os X, Y, Z**, montážní nářadí, nastavovací šrouby, zadní nožový držák



DALŠÍ

str. 145-148

PŘÍSLUŠENSTVÍ

Rovinná bruska je určena k broušení různých horizontálních a vertikálních tvarových ploch obrobku. Předností brusky je integrovaná brousící hlava, vysoká tuhost a přesnost. Dále její malé rozměry, nízká hmotnost, snadné ovládání a údržba. Centrální automatické mazání je zavedeno do všech kluzných ploch.

Bruska na plocho

PBP-170M

obj. číslo 25012003



80 990,-

(66 934,- bez DPH)

Základní příslušenství:

brusný kotouč, příruba brusného kotouče, permanentní magnetický upínač, podstavec

- Vysoká přesnost s komfortní obsluhou zaručují optimální a hospodárné opracování Vašich obrobků
- Automatický vertikální přísuv servomotorem, ovládaný řízením PLC Siemens
- Automatické centrální mazání
- Celý stroj je navržen pro trvalý provoz při nejvyšší rychlosti, velice klidný chod a nejvyšší přesnost při nízkém vývinu tepla zaručují nejlepší výsledky
- Brusné vřeteno běží v bezúdržbových předepnutých přesných kuličkových ložiskách
- Automatický příčný a podélný posuv
- Přisuv rychloposuvem pro seřízení na požadovanou pracovní výšku jsou nastavitelné hrubovací, dokončovací a vypalovací zdvihy
- Hydraulický podélný pohyb stolu v ose Y
- Dvojitě vedení V pro podélný pohyb a kombinované vedení V s plochým pro příčný pohyb dráhy vedení stolu jsou kalené, broušené a opatřené povlakem PTFE (Polytetrafluorethylen) - získávají tím velmi vysokou odolnost proti opotřebení
- Vysoká zatížitelnost stolu pro těžké obrobky
- Externí hydraulický agregát zaručuje vysokou tepelnou stabilitu

Základní příslušenství:

pohodové ukazatele ve dvou osách, brusný kotouč, objímka brusných kotoučů, vyvažovaný hřídel, stav vyvážení, halogenové pracovní svítidlo, odmagnetovací zařízení, nastavovací šroub

Zvláštní příslušenství:

příruba brusného kotouče (PBP-200A)
obj. č. 25049040 2 490,-

Technické parametry

Parametr/typ	na objednání			
	PBP-170M	PBP-200A	PBP-400A	
Napětí	V	230	400	400
Příkon	kW	0,55	3	10,5
Rozměr pracovního stolu	mm	152 x 304	200 x 460	305 x 1 020
Max. posuv podélný	mm	340	510	1 130
Max. posuv příčný	mm	170	238	340
Max. vzdálenost středu vřetene od povrchu stolu	mm	210	450	540
Upínací deska		s permanent. magnetem	s elektromagnetem	s elektromagnetem
Rozměr upínací desky (d x š)	mm	150 x 300	200 x 450	300 x 1 000
Rychlost podélného posuvu	mm/min.	-	5 - 25	7 - 23
Příčný posuv	- autoposuv	mm	-	0,1 - 8
	- rychloposuv	mm/min.	-	990
	- dílek noniusu	mm/ot.	0,02	0,02
Vertikální posuv	- autoposuv	mm/tah	-	0,005/0,01/0,02
	- rychloposuv	mm/min.	-	0,03/0,04/0,05
	- dílek noniusu	mm/ot.	0,0254	0,005
Otáčky brusného kotouče	min. ⁻¹	2 800	2 850	1 450
Rozměry brusného kotouče	mm	180 x 13 x 31,75	200 x 20 x 31,75	350 x 40 x 127
Motor vřetene	kW	0,55	1,5	5,5
Motor vertikálního posuvu	kW	-	0,5	0,5
Motor příčného posuvu	kW	-	0,04	0,04
Max. zatížení stolu	kg	30	120	400
Výška stroje	mm	1 450	1 675	1 890
Přípravek na vyvažování kotouče		ne	ano	ano
Hmotnost	kg	208/260	1 500	3 200
Balení - rozměr bedny (d x š x v)	mm	1 000 x 700 x 830	1 900 x 1 700 x 2 155	2 950 x 2 220 x 2 200
Objednací číslo		25012003	25012001	25012002
Cena		80 990,-	629 990,-	979 990,-

Bruska na plocho automatická

PBP-200A

obj. číslo 25012001

629 990,-

(520 653,- bez DPH)



Brusky na plocho a na kulato jsou určeny k přesnému broušení povrchů rovných a rotačních ploch. Svě využití naleznou v malých a středně velkých provozech. Jejich výhodou je automatický hydraulický posuv pracovního stolu, magnetické upínání obrobku a samostatný systém chlazení. Všechna třecí místa jsou automaticky mazána pomocí mazací pumpy. Otáčky brusného kotouče, krok a rychlost posuvu a také hloubku záběru lze nastavit na požadovanou hodnotu. Tuhost strojů umocňuje dvoustěnný nosný sloup a robustní litinové části.

na objednání



979 990,-

(809 909,- bez DPH)

Bruska na plocho automatická

PBP-400A

obj. číslo 25012002

Zvláštní příslušenství:

příruba brusného kotouče (PBP-400A)

obj. č. 25049041 6 990,-

Základní příslušenství:

polohové ukazatele ve dvou osách, brusný kotouč, objímka brusných kotoučů, vyvažovaný hřídel, stav vyvážení, halogenové pracovní svítidlo, odmagnetovací zařízení, nastavovací šroub



- Vysoce přesná bruska na kulato pro vnitřní a vnější opracování • Brusné vřeteno uloženo v tří segmentových kluzných ložiskách, nastavitelných • Hydrodynamické uložení hlavního vřetena vytváří olejový film mezi ložiskem a vřetenem, který minimalizuje vibrace při nejvyšší přesnosti a kvalitě povrchu. Toto uložení zvyšuje životnost vřetena a jeho stabilitu.
- Přesně seřízená vřetenová hlava a stabilní suport pro dosažení nejlepších výsledků při různých aplikacích • Stůl je bohatě dimenzován; může se natáčet ve 2 směrech • Pohyb je prováděn ručně kolečkem nebo automaticky hydraulickým posuvem v podélném směru • Robustní vřetenovou hlavu lze vychýlit doleva a doprava o 30° • Posuv plynule nastavitelný
- Čas setrvání na konci pohybu stolu lze nastavit • Přesnost převzata podle ISO pro hrotové brusky • Se zařízením pro vnitřní broušení a se zápichovou automatikou • Rohatkový přísuv umožňuje pomocí nulového dorazu opakovaný přísuv, aniž by bylo nutné sledovat stupnici posuvu

Základní příslušenství:

polohové ukazatele ve dvou osách, zařízení pro vnitřní broušení, otevřená luneta, uzavřená luneta, tříčelistové sklíčidlo, systém chlazení chladicí kapalinou, orovnávač brusných kotoučů, stav vyvážení, vyvažovací trn, měřicí deska, objímka brusných kotoučů, brusný kotouč, středící hrot, ochrana proti stříkající kapalině vpředu a vzadu, unašeč, ovládací nástroj, provozní návod, přijímací protokol



1 129 990,-

(933 876,- bez DPH)

na objednání

Bruska na kulato

PBK-1000

pracovní prostor

výška hrotů	180 mm
broušená délka (max.)	1 000 mm
broušený průměr	8 - 320 mm
obrobek hmotnost mezi hroty (max.)	150 kg
dráha pojezdu - osa Z	1 000 mm
dráha pojezdu brusné hlavy	246 mm
vnitřní průměr pro broušení s lunetou	35 - 100 mm
vnitřní průměr pro broušení bez lunety	30 - 100 mm
hloubka při vnitřním broušení	125 mm
plynulý posuv stolu	0,1 - 4 m/min.
rozsah naklápění stolu (max.)	+3° / -7°
dopravení brusných kotoučů (min.)	0,0025 mm
obvodové rychlosti	35 m/s
s pevnou lunetou	60 mm
průměr sklíčidla	200 mm

vřeteník

otáčky pracovního vřetena	25 - 220/min.
rozsah naklápění pracovního vřeteníku	90°
kužel pracovního vřetena	Mk IV

vřeteník brusky

počet otáček brusného vřetena	1 670/min.
počet otáček vřetena pro vnitřní broušení	10 000/min.
rozsah naklápění brusného vřeteníku	± 30°

posuv

posuv na otáčku ručního kolečka - osa X	0,5 mm
posuv na jednu otáčku ručního kolečka - osa Z	2 mm
posuv na dílek stupnice - osa X	0,0025 mm
posuv na dílek stupnice - osa Z	0,01 mm

koník

kužel koníku	Mk IV
zdvih pinoly koníku	30 mm
přizpůsobení rychloposuvu	50 mm

přesnosti

obvodová házivost	0,003 mm
válcová odchylka	0,006 mm
drsnost	<=0,32 µm Ra

výkony pohonů

výkon pohonu stroje	9 kW
výkon motoru brusného vřetena	5,5 kW
výkon motoru pracovního vřetena	1,5 kW
výkon motoru hydraulického čerpadla	0,75 kW
výkon motoru čerpadla chladicí kapaliny	0,12 kW

rozměry a hmotnosti

rozměry brusných kotoučů	400 x 50 x 203 mm
rozměry obtah. brusku při vnitř. broušení (max.)	50 x 25 x 13 mm
rozměry obtah. brusku při vnitř. broušení (min.)	17 x 20 x 6 mm
rozměry stroje	3 605 x 1 810 x 1 515 mm
hmotnost	5 000 kg

obj. číslo

25012005



75 990,-
(62 802,- bez DPH)

Ostříčka nástrojů **ON-800**

Příkon	180 W/400 V
Otáčky	2 800/min.
Upínací kužel	Mk IV
Rozměr kotouče	125 x 32 x 32 mm
Max. Ø nástroje	125 mm
Max. délka broušení	330 mm
Délka příčného posuvu	175 mm
Příčný posuv stolu	100 mm
Posuv brusného kotouče	120 mm
Nastavení úhlu brusného kotouče	+/- 50°
Rozměry stroje	700 x 780 x 1 400 mm
Hmotnost	280 kg
obj. číslo	25100800



Lze použít pro broušení a ostření válcových částí nástrojů i broušení z čela (frézy válcové, stopkové, některé tvarové, atd.), dále pro broušení na kulato, broušení soustružnických nožů. Frézy s válcovou stopkou lze brousit za použití kleštinového upínáče a kleštiny **obj. č. 25220094** (viz příslušenství str. 147) + redukční pouzdro **obj. č. 25223170** (viz příslušenství str. 146).

Základní příslušenství k ON-800:

pravý a levý koník, podpěrná zářezka, 2x hrot pevný 60°, hrot pevný 60° se zařezáváním, hrot pevný 60° se zúžením, brusné kotouče - miskový, talířový, plochý, diamantový, přípr. na ostření soustružnických nožů, broušené trny Ø 16, 22, 32 mm, 3-čel. sklíč. Ø 80 mm, příruba pro kotouče, sada nářadí, motorové otočné zařízení, ruční otočné zařízení



Univerzální držák



Příslušenství pro rádiusy

59 990,-
(49 579,- bez DPH)

Ostříčka nástrojů **ON-220**

Příkon	250 W/230 V
Otáčky vřetena	2 800/min.
Rozměr kotouče	125 x 50 x 32 mm
Max. Ø kleštin	5 - 22 mm
Max. Ø broušení	50 mm
Max. délka broušeného nástroje	245 mm
Podélný posuv stolu	(osa X) 150 mm
Příčný posuv stolu	(osa Y) 75 mm
Rozsah otáčení kleštinového držáku	360°
Nastavení úhlu brusného kotouče	-5° + 30°
Pojezd kotouče	250 mm
1 dílek noniusu	0,02
Rozměr	700 x 700 x 600 mm
Hmotnost	71 kg
obj. číslo	25250030

Dodáváno bez kleštin

Slouží k broušení a ostření válcových částí nástrojů i broušení z čela (frézy válcové, stopkové, některé tvarové, atd.), broušení vrtáků na průměru a z čela (bez podbrusu).



Možnosti použití

Zvláštní příslušenství:

sada kleštin 5C (14 ks)
Ø 3, 4, 5, 6, 8, 10, 12, 13, 14, 15, 16, 17, 20, 22 mm **obj.č. 25049005 2 190,-**
univerzální držák **obj.č. 25000278 16 990,-** viz obr.
příslušenství pro rádiusy (pro broušení z čela) **obj.č. 25002776 19 990,-** viz obr.
kotouč pro ON-220 umělý korund bílý zr. 60 **obj.č. 22000999 690,-**



2 590,-

Přechodka z kleštin na **Mk III**

Použitelné pro ON-25, ON-220

obj. číslo 60000220

Srážeč hran slouží ke srážení kovových obrobků. Úběr se nastavuje ovladačem až do hloubky 5 mm. Obrábění zajišťuje fréza z tvrdokovu o průměru 80 mm.



9 490,-

Srážeč hran **SH-80/5**

Příkon	250 W/230 V
Otáčky	2 800/min.
Max. úběr materiálu	5 mm
Srážení hran	45°
Ø frézy (tvrdokov)	80 mm
Úhel pracovního stolu	90°
Výška pracovního stolu	50 mm
Délka pracovního stolu	400 mm
Hmotnost	25 kg
Rozměr	400 x 350 x 200 mm
obj. číslo	25000560

Zvláštní příslušenství:nože 6 ks **obj.č. 25000561 850,-**

Slouží ke srážení hran kovových obrobků až do hloubky 5 mm



21 990,-

(18 174,- bez DPH)

Slouží k broušení gravírovacích nožů a stopkových fréz s válcovou stopkou.

Zvláštní příslušenství:

sada kleštin 5 C (14 ks)

Ø 3, 4, 5, 6, 8, 10, 12, 13, 14, 15, 16, 17, 20, 22 mm **obj.č. 25049005 2 190,-**
kotouč pro ON-25 umělý korund bílý zr. 60 (99BA60K) **obj.č. 60100001 490,-**
kotouč pro ON-25 karbid křemíku černý zr. 80 (48C80K) **obj.č. 60100003 549,-**

Ostříčka nástrojů **ON-25**

Příkon	250 W/230 V
Otáčky vřetena	5 200/min.
Rozměr kotouče	100 x 50 x 20 mm
Max. průměr kleštin	5 - 22 mm
Rozsah broušení	0 - 180°
Max. průměr broušeného nástroje (velký průměr x hloubka x malý průměr díry)	25 mm
Délka podélného posuvu	140 mm
Podélný mikroposuv kleštinového držáku nástroje	18 mm
Příčný mikroposuv kleštinového držáku nástroje	8 mm
Rozsah nastavení negativního úhlu	0 - 52°
Rozsah tvarového broušení	0 - 44°
1 dílek noniusu	0,01
Rozměr	450 x 400 x 350 mm
Hmotnost	55 kg
obj. číslo	25100010

Dodáváno bez kleštin



6 990,-

Ostříčka pilových kotoučů **OPK-700**

Příkon	250 W/230 V
Otáčky vřetena	2 850 ot./min.
Vnitřní Ø kotoučů	20, 22, 30, 32 mm
Rozměr brusného kotouče (karbid)	125 x 10 x 32 mm
Max. Ø broušení	80 - 700 mm
Rozsah otáčení	doleva -30°, doprava +45°
Naklápění motoru - doleva, doprava	20°
Rozměr	430 x 430 x 350 mm
Hmotnost	35 kg
obj. číslo	25000700

Zvláštní příslušenství:

brusný kotouč (karbidový) pro OPK-700 (125 x 10 x 32 mm) **obj.č. 25250029 790,-**
kotouč hrubozrný pro OPK-700 (125x6x32 98A60L9V) **obj.č. 60125041 359,-**



Dvoukotoučová bruska **BKN-1500**

Příkon	550 W/230 V
Otáčky	2 950/min
Drážka	12 mm
Rozměr kotouče	∅150 (100) x 25 x ∅32 mm
Rozměr kotouče	∅150 (100) x 25 x ∅32 mm
Rozměr stolu	170 x 304 mm
Hmotnost	39 kg
obj. číslo	25006405

Zvláštní příslušenství:
brusný kotouč
∅150 (100) x 25 x ∅32 mm
obj. č. 25006406 490,-



8 890,-

• vhodná k ostření soustružnických nožů



Frekvenční měniče **pro plynulou změnu otáček**



FMO-1	SPA-500P SPB-550/400 E-1516B/400 SPA-700P SKF-800	obj. č. 60000101 obj. č. 60000201 obj. č. 60000301 obj. č. 60000501 obj. č. 60000601	15 490,- 15 490,- 15 490,- 15 490,- 15 490,-
FMO-2	E-2020F/400, E-1720 SPC-900PA, SPD-1000P FP-25 FP-45, FP-48SP, FP-48SPN BZ-25B BV-25B	obj. č. 60000102 obj. č. 60000202 obj. č. 60000204 obj. č. 60000208 obj. č. 60000206 obj. č. 60000205	18 490,- 18 490,- 18 490,- 18 490,- 18 490,- 18 490,-
FMO-3	FHV-50VD, FHV-50PD, FHV50PD/2	obj. č. 60000103	23 990,-
FMO-4	SPE-1000PV, FVV-125PD, FNS-55PD	obj. č. 60000104	26 490,-
FMO-6	SPF-1000P, SPF-1500P, FHV-60POD, FHV-70PD, FVV-135PD	obj. č. 60000106 obj. č. 60000107	37 490,- 44 990,-
FMO-7	SPF-1000PH, SPF-1500PH, SPF-2000PH	obj. č. 60000108	49 990,-
FMO-8	SPI-1000, SPI-1500, SPI-2000, SPI-3000		

Uvedené regulace je možné použít jen pro stroje s 3-fázovými motory.

Parametr/typ	FMO-1	FMO-2	FMO-3	FMO-4	FMO-6	FMO-7	FMO-8
Počet fází na vstupu	1	1	3	3	3	3	3
Jmenovitý výkon motoru kW	0,75	1,5	1,5	2,2	5,5	7,5	11
Jmenovitý proud A	4,5	7,5	3,8	5,2	13	17,5	25
Vstupní napětí V	220 - 240	220 - 240	380 - 400	380 - 400	380 - 400	380 - 400	380 - 400
Výstupní napětí V	200 - 240	220 - 240	380 - 400	380 - 400	380 - 400	380 - 400	380 - 400
Rozsah regulace Hz	0 - 100	0 - 100	0 - 100	0 - 100	0 - 100	0 - 100	0 - 100
Praktické využití Hz	5 - 80	5 - 80	5 - 80	5 - 80	5 - 80	5 - 80	5 - 80

Vzhledem k možným následným komplikacím při dodatečné montáži doporučujeme objednat frekvenční měnič společně se strojem.

*Zrychlení práce - plynulá změna otáček bez nutnosti měnit klínové řemeny nebo řadit převody.
Zvětšení rozsahu otáček - umožňuje nastavení otáček ve větším rozsahu, než jsou dány konstrukcí stroje a tím provádět další obráběcí operace (řezání závitů, upichování, vypichování apod).
Brzdění - umožňuje dobrzdít nebo okamžitě zastavit vřeteno.*

Opěrné stojany, válečkové dráhy

Parametr/typ	PS-420	PS-521	PS-52V	PS-604	PS-609
Průměr válce mm	50 (kul. 5 x 25,4)	52	52	60	60
Délka stolu mm	-	-	-	1 000	2 000
Šířka válce mm	400	360	130	360	420
Výška mm	710 - 1 030	580 - 970	580 - 970	650 - 1 020	650 - 1 100
Nosnost kg	400	900	900	800	800
Hmotnost kg	10	20	20	52,5	45
Objednávací číslo	25601420	25000521	25000520	25000604	25042008
Cena	1 690,-	2 290,-	2 490,-	4 090,-	7 090,-



PS-609

• robustní konstrukce, pro podávání rozměrných a těžkých materiálů při řezání

PS-604

VRTAČKY

V

F

F

S

S

S

S

S

S

S

S

S

S

S

S

S

S

S

S

S

S

S

S

S

S

S

S

S

S

S

S

S

S

S

S

Rychloupínací nožové držáky

V
VRTAČKY
F
FRÉZKY
S
SOUSTRUHY

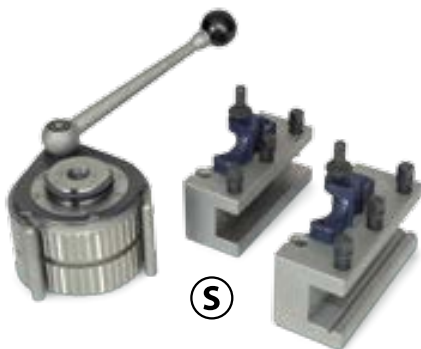

RND-300 (pro soustruhy řady SK a SPB)

Točný průměr soustruhu 150 - 300 mm
Sada obsahuje: 1x hlavu držáku, 3x držák 20 x 90 mm pro čtyřhranné nože,
1x držák 20 x 90 mm pro kulaté nože **obj. č. 25100300 6 990,-**

RND-500 (pro soustruhy SPF)

Točný průměr soustruhu 300 - 500 mm
Sada obsahuje: 1x hlavu držáku, 3x držák 25 x 120 mm pro čtyřhranné nože,
1x držák 18 x 120 mm pro kulaté nože
Držák pro soustruhy řady SPF **obj. č. 25300502 9 990,-**

Zvláštní příslušenství pro RND-500:

- Nožový držák Ø 40 mm/Mk III **obj. č. 25540330 2 490,-**
- Nožový držák 4 x 16 (upichovací nůž) **obj. č. 25540340 2 890,-**

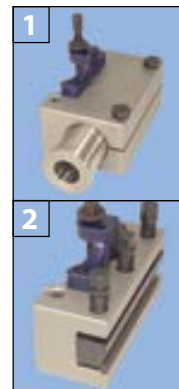

Vrtací sklíčidlo na kličku

S F V

1-13/B16 **obj. č. 25160113 399,-**
3-16/B16 **obj. č. 25160316 499,-**



Rychloupínací vrtací sklíčidlo

S F V

1-13/B16 **obj. č. 25161113 799,-**
1-16/B16 **obj. č. 25161316 899,-**



Trn pro vrtačkové sklíčidlo
(Morse)

S F V

Mk II/B16 **obj. č. 25220192 129,-**
Mk III/B16 **obj. č. 25221192 149,-**
Mk IV/B16 **obj. č. 25223192 219,-**



Trn pro vrtačkové sklíčidlo
ISO 40/B18

F

obj. č. 25049023 899,-



Redukční pouzdro s unašečem

S F V

Mk II/Mk I **obj. č. 25220170 189,-**
Mk III/Mk II **obj. č. 25221170 199,-**
Mk III/Mk I **obj. č. 25224170 199,-**
Mk IV/Mk II **obj. č. 25222170 249,-**
Mk IV/Mk III **obj. č. 25223170 249,-**
Mk V/Mk IV **obj. č. 25226170 369,-**



Redukční pouzdro bez unašeče

F

Mk III/Mk II **obj. č. 25220166 220,-**
Mk IV/Mk II **obj. č. 25221166 320,-**
Mk IV/Mk III **obj. č. 25222166 310,-**



Frézovací trn s příčnou drážkou a kuželovou stopkou

F

Mk III/16 (M12) **obj. č. 25000316 1 690,-**
Mk III/22 (M12) **obj. č. 25000322 1 730,-**
Mk III/27 (M12) **obj. č. 25000327 1 890,-**
Mk III/32 (M12) **obj. č. 25001322 1 990,-**
Mk IV/16 (M16) **obj. č. 25000416 2 390,-**
Mk IV/22 (M16) **obj. č. 25000422 2 490,-**
Mk IV/27 (M16) **obj. č. 25000427 2 890,-**
Mk IV/32 (M16) **obj. č. 25000432 2 990,-**



Frézovací trn s podélnou drážkou a kuželovou stopkou

F

Mk III/16 (M12) **obj. č. 25220218 1 190,-**
Mk III/22 (M12) **obj. č. 25221218 1 290,-**
Mk III/27 (M12) **obj. č. 25222218 1 390,-**
Mk III/32 (M12) **obj. č. 25223218 1 590,-**
Mk IV/16 (M16) **obj. č. 25320218 1 490,-**
Mk IV/22 (M16) **obj. č. 25321218 1 590,-**
Mk IV/27 (M16) **obj. č. 25322218 1 690,-**
Mk IV/32 (M16) **obj. č. 25323218 1 790,-**



Frézovací trn kombinovaný **ISO 40**

F

ISO 40/16 (M16) **obj. číslo 25049009 1 990,-**
ISO 40/22 (M16) **obj. číslo 25049008 1 990,-**
ISO 40/27 (M16) **obj. číslo 25049007 1 990,-**
ISO 40/32 (M16) **obj. číslo 25049006 1 990,-**



Redukční pouzdro **ISO 40/30**

obj. č. 25049024 1 790,-

F



Redukční pouzdro bez unašeče

ISO 40/Mk III

obj. č. 25049026

999,-



F

Redukční pouzdro s unašečem

ISO 40/Mk III

obj. č. 25049025

999,-



F

V VRTAČKY

F FRÉZKY

F

S SOUSTRUHY

Kleštinové upínače

F V

Mk II s unašečem

obj. číslo 60000028

4 590,-



Mk III bez unašeče

S F V

obj. číslo 60000328

4 590,-



Kleštiny po 1 mm

Ø 8 - 20 mm

obj. č. 60002808-20

650,- Kč/ks

Ø 6 mm

obj. č. 60002806

850,- Kč/ks



Kleštinový upínač + sada kleštin

obj. číslo 25220094

Kužel Mk III

8 ks kleštin

Ø 4, 5, 6, 8, 10, 12, 14, 16 mm



F

6 490,-



2 490,-

Vyrvtávací hlava **VH-50/9SET**

Možnost upevnění nože

2 x vertikálně

1 x horizontálně

0,01 mm

Jeden dílek

Možný Ø vrtání

10 - 125 mm

Průměr hlavy

50 mm

Sada nožů

9 ks

Sada neobsahuje upínací trn

-

obj. číslo 25041001

Nože pro vyrvtávací hlavu

VH-50/9SET

Ø nože

12 mm

obj. č. 25220133

690,-

F

S F V

Upínací trn pro vyrvtávací hlavu

Mk III

obj. č. 25220134 790,-

Mk IV

obj. č. 25220135 990,-

ISO 40

obj. č. 25049020 1 590,-



Typ	Vrtací průměr (mm)	Hloubka vrtání (mm)	Délka (mm)
Nože pro vyrvtávací hlavu VH-50/9	7,9	19	57,1
		28,5	66,6
		38,1	76,2
	11,1	28,5	66,6
		42,8	80,9
		57,15	95,2
	13	38,1	76,2
		57,1	95,2
		76,2	114,3

Otočný hrot

S

Mk II obj. č. 25220250 790,-

Mk III obj. č. 25221250 990,-

Mk IV obj. č. 25049021 1 190,-

Mk V obj. č. 25049022 1 590,-



Sada fréz na kov (20 ks)

F

Ø 3; 4; 5; 6; 8; 10; 12; 14; 18; 20

Dvoubřitá a čtyřbřitá frézy

Sada 20 ks

obj. číslo 25044033



2 790,-

V VRTAČKY

F FRÉZKY

S SOUSTRUHY

Závitořezná hlava

ZH-5M12

Upínací kužel B16 + trn Mk IV/B16
Rozsah řezných závitů M5 - M12

Používají se na soustruzích, vrtačkách, vyvrtávacích frézách apod. Stroj **nemusí** umožňovat reverzaci chodu pro vytáčení závitníků z otvoru. Hlavy jsou určeny pro upínání závitníků při řezání vnitřních závitů v průchozích i slepých otvorech. Seřiditelná bezpečnostní spojka chrání závitník před zlomením. Nedoporučuje se najíždět závitníkem až na dno slepé díry. Vyšroubování závitníku běží dvojnásobnou rychlostí.

obj. číslo 25000512



8 990,-

S Přípravky pro závitování

Parametr/typ	ZSM-20/16	ZSM-20/17
Kužel	Mk	III
Vnější závit do		M20
Vnitřní závit do		M16
Normální závit		M20 jemný
Délka závitů max.	mm	90
Zušlechtnuté díly		44 HRC
Objednací číslo	26002016	26002017
Cena	9 990,-	9 990,-



Slouží na zhotovení vnějších a vnitřních závitů pomocí závitovacích čelistí (oček) a závitníků. Použití především pro soustruhy PROMA, jednocelové stroje atd.

Soustružnické nože

- sada 8 x 8 (11 ks) **obj. č. 25330808** **690,-**
- sada 10 x 10 (6 ks) **obj. č. 25331010** **830,-**
- sada 12 x 12 (8 ks) **obj. č. 25331212** **790,-**
- sada 16 x 16 (8 ks) **obj. č. 25331616** **1 490,-**
- sada 20 x 20 (8 ks) **obj. č. 25332020** **1 690,-**
- sada 25 x 25 (8 ks) **obj. č. 25332525** **1 990,-**



S



Sady upínek **(58 kusů)**

- M10 drážka 12 mm **obj. č. 25001010** **1 790,-**
- M12 drážka 14 mm **obj. č. 25001200** **1 790,-**
- M14 drážka 16 mm **obj. č. 25001400** **2 090,-**
- M16 drážka 18 mm **obj. č. 25001600** **2 490,-**

F V



* oba dva modely s výkyvnou opěrkou

Pravoúhlé svěrky



Parametr/typ		35/80	60/110
Šířka čelistí	mm	100	133
Výška čelistí	mm	35	60
Rozevření čelistí	mm	80	110
Výška svěrky	mm	65	90
Hmotnost	kg	6	12
Objednací číslo		25001500	25002300
Cena		1 090,-	1 690,-



Víceúčelový svěrák **VS-125**

Šířka čelistí 125 mm
Max. rozevření 100 mm
Hmotnost 22 kg

obj. číslo 25002125

• otočný ve dvou osách, dva typy čelistí

3 290,-



Svěřáky **SV**

Parametr/typ	SV-75	SV-100	SV-125	SV-150
Šířka čelistí mm	76	106	126	153
Výška čelistí mm	23	29	29	29
Max. rozevření mm	78	110	128	150
Výška svěřáku mm	49	59	64	69
Rozeč upínacích otvorů v základně mm	111	133	159	184
Drážka mm	12	14	16	16
Hmotnost kg	2,2	3,2	4,2	5,6
Objednací číslo	25000075	25000100	25000125	25000150
Cena	349,-	449,-	699,-	819,-



SV-150

Svěřáky **SVV**

Parametr/typ	SVV-75	SVV-100
Šířka čelistí mm	75	105
Výška čelistí mm	35	46
Max. rozevření mm	76	102
Výška svěřáku mm	62	73
Rozeč upínacích otvorů v základně mm	108	135
Drážka mm	14	13
Hmotnost kg	4	5,5
Objednací číslo	25300107	25000194
Cena	799,-	999,-



SVV-100
broušené vyšší čelisti

V VRTAČKY

F FRÉZKY

Svěřáky **SVP**

Parametr/typ	SVP-75	SVP-100	SVP-125	SVP-150
Šířka čelistí mm	75	100	125	150
Výška čelistí mm	27	30	30	30
Max. rozevření mm	70	102	125	150
Výška svěřáku mm	49	60	65	70
Rozeč upínacích otvorů v základně mm	111	133	155	184
Drážka mm	12	14	15	16
Hmotnost kg	2,1	3,4	4,6	6
Objednací číslo	25100030	25100040	25100050	25100060
Cena	579,-	679,-	799,-	999,-



SVP-150

Rychloupínací svěřák **SRU-100**

Parametr/typ	SRU-100
Šířka čelistí mm	100
Výška čelistí mm	38
Rozevření čelistí mm	102
Hmotnost kg	8
Objednací číslo	25300106
Cena	1 790,-



SRU-100

S SOUSTRUHY

Otočné strojní svěřáky **SO**

Parametr/typ	SO-80	SO-100	SO-125	SO-160	SO-200
Šířka čelistí mm	80	100	125	160	200
Výška čelistí mm	30	35	40	52	63
Max. rozevření mm	60	75	95	120	150
Výška svěřáku mm	91	106	126	166	183
Úhel natočení	360°	360°	360°	360°	360°
Hmotnost kg	5,8	8	14	26	38
Objednací číslo	25300103	25100100	25100125	25042009	25042010
Cena	1 990,-	3 490,-	4 190,-	4 890,-	6 690,-



SO-200



SO-80

Úhlové svěřáky **SU**

Parametr/typ	SU-75	SU-100
Šířka čelistí mm	75	100
Výška čelistí mm	35	46
Max. rozevření mm	76	102
Výška svěřáku mm	105	115
Úhel natočení	90°	90°
Hmotnost kg	5,5	8
Objednací číslo	25300108	25029334
Cena	1 290,-	1 490,-



SU-100

Sklopné svěřáky s otočnou základnou **SS**

Parametr/typ	SS-100	SS-125
Šířka čelistí mm	100	125
Výška čelistí mm	41	46
Max. rozevření mm	75	95
Výška svěřáku mm	148	166
Úhel natočení	360°	360°
Úhel naklopení	0 - 90°	0 - 90°
Hmotnost kg	15	22
Objednací číslo	25300100	25300125
Cena	4 990,-	6 990,-



SS-125

Tříosé strojní svěřáky **SWT**

Parametr/typ	SWT-100	SWT-125
Šířka čelistí mm	105	125
Výška čelistí mm	40	44
Rozevření čelistí mm	105	120
Hmotnost kg	23	26
Objednací číslo	25300101	25300102
Cena	12 990,-	14 990,-



SWT-125

Přesné svěřáky **SVA (precision)**

Parametr/typ	SVA-100	SVA-160
Šířka čelistí mm	100	160
Výška čelistí mm	32	45
Rozevření čelistí mm	100	200
Rozměr svěřáku mm	305 x 100 x 86	440 x 160 x 122
Výška svěřáku mm	86	122
Hmotnost kg	8	22
Objednací číslo	25042011	25016160
Cena	4 790,-	7 990,-



SVA-100

Křížové svěráky **KS**

F V

Parametr/typ		KS - 100	KS - 150
Šířka čelistí	mm	100	150
Výška čelistí	mm	32	40
Rozevření čelistí	mm	102	140
Výška svěráku	mm	140	155
Příčný posun	mm	127	200
Podélný posun	mm	127	200
Hmotnost	kg	9,7	16,2
Objednací číslo		25330450	25330150
Cena		2 190,-	2 790,-



KS-100



KS-200P

KS-125P

**NOVÉ
ROBUSTNÍ PŘÍSLUŠENSTVÍ**

Křížové strojní svěráky **KS**

Parametr/typ		KS-125P	KS-200P
Šířka čelistí	mm	125	205
Výška čelistí	mm	50	53
Rozevření čelistí	mm	125	210
Výška svěráku	mm	180	188
Příčný posun	mm	150	200
Podélný posun	mm	150	200
Hmotnost	kg	18	35
Objednací číslo		25300104	25300105
Cena		4 490,-	6 990,-

Křížové stoly **KRS, G**



G-5757

KRS-475

F V

Parametr/typ		G-5757	KRS-475
Rozměr stolu	mm	305 x 140	475 x 155
Podélný posuv	mm	203	330
Příčný posuv	mm	125	150
„T“ drážka	mm	12,7	16
Dělení noniusu	mm	0,02	0,02
Rozměr základny	mm	-	210 x 220
Výška stolu	mm	115	125
Hmotnost	kg	17	23,5
Objednací číslo		25005757	25005758
Cena		3 990,-	5 690,-

Otočné stoly **OS-160 a OS-250**



OS-250



F

• lze použít také jako děličku

Zvláštní příslušenství:

dělicí desky pro otočné stoly **obj. č. 25002504 2 990,-**

Parametr/typ		OS-160	OS-250
Horizontální i vertikální použití		ano	ano
Otáčení (odečet 1°)		360°	360°
Kužel	Mk	II	III
„T“ drážka	mm	4 x 10	6 x 12
Výška	mm	90	110
Hmotnost	kg	23	46
Objednací číslo		25000160	25002501
Cena		10 690,-	13 790,-

Dělicí hlava **DH-2**

Horizontální i vertikální použití

Otáčení 360° (odečet 5')

7 ks dělicích šablon

Dělení: 2, 3, 4, 6, 8, 12, 24 dílů

Skličidlo 200 mm

Výška hlavy - horizontálně 260 mm

Výška hlavy - vertikálně 220 mm

Hmotnost 50 kg

obj. číslo 25000200



F

27 990,-

Dělicí hlava **DHV-130**

Otáčení

360°

Dělení

2, 3, 4, 6, 8, 12, 24

Průměr skličidla

170 mm

Výška středu

130 mm

Vnitřní průměr vřetene

40 mm

Modul ozubení

1, 25

Poměr otáčení

90/1

Minimální hodnota stupnice

10 "

Šíře vodicích kamenů

16 mm

Hmotnost

50 kg

Rozměry balení

470 x 350 x 360 mm

obj. číslo 25049018



F

26 990,-



6 990,-



Chlazení **PCH-2**

S F V

Objem kapaliny

27 l

Max. průtok

12 l/min.

Cerpadlo

40 W/230 V

Max. obsluhovaná výška

3 m

Magnetický stojánek chladicího přívodu

Rozměr

500 x 300 x 370 mm

obj. číslo

25000033

Před montáží proveďte vhodnost použití s Vaším strojem!

Mininářadí značky **Böhler** je určeno především pro modelářské a podobné precizní práce. Ergonomický tvar a lehké provedení spolu s malými rozměry jsou výhodou při práci s drobnými díly. Nářadí je vyráběno v Německu výhradně z evropských komponentů. S produkty Böhler se můžeme setkat v celé Evropě, Kanadě a USA, kam jsou úspěšně exportovány. Precizností provedení a výkonu se řadí mezi nejznámější značky nářadí pro modeláře.

Další sortiment a informace naleznete v katalogu Böhler (žádejte v PROMA CZ) nebo na www.boehler-minitool.com.



Vrtačka BV-80

- ★ upínání bez klíčky ★ odlehčený design ★ vhodná do stojanu (není v sadě)
- ★ dvoupolohová rukojeť



Příkon	80 W
Otáčky	1 300 - 10 000/min.
Ø sklíčidla	1 - 6 mm
Točivý moment	5,72 Ncm
Hmotnost	0,285 kg



Vysokootáčková vrtačka BV-110

- ★ upínání bez klíčky ★ vrtačka s velkým točivým momentem pro nízké otáčky při vrtání do kovů, plastů, dřeva a obvodových desek ★ samomazná kluzná ložiska pro hladký chod, odlehčený design ★ vhodná do stojanu (není v sadě)
- ★ dvoupolohová rukojeť

Příkon	110 W
Otáčky	140 - 1 500/min.
Ø sklíčidla	1 - 6 mm
Točivý moment	16,30 Ncm
Převod do pomala	8:1
Hmotnost	0,325 kg



Vrtací šroubovák BBV-110

- ★ levý a pravý chod ★ reverzace pro šroubování i vyšroubování,
- ★ dvoupolohová rukojeť ★ upínání nástrojů bez klíčky ★ dvojité kulíkové ložisko pro tichý chod ★ možnost upnutí do stojanu (euro) ★ vzduchem chlazený motor

Příkon	110 W
Otáčky	240 - 2 500/min.
Točivý moment	16,30 Ncm
Převod do pomala	8:1
Hmotnost	0,360 kg



Přímočará pila BPP-60

- ★ vhodná pro vyřezávání malých poloměrů, složitých tvarů, spirálových ozdob, .. a autíček ★ odlehčený design pro detailní ovládání ★ dvojí využití - jako ruční pilka a jako lupínková pilka připevněná na stole



Příkon	60 W
Otáčky	100 - 7 500/min.
Prořez	7 - 8 mm
Hmotnost	0,230 kg



Vysokootáčkový univerzální stroj BVR-80

- ★ vysokootáčkový nástroj (řezání, broušení, leštění a vrtání) ★ pro modeláře a jemnou elektroniku
- ★ samomazná ložiska ★ vzduchem chlazený motor ★ upínací pouzdro - jednoduchá, ale přesná výměna nástrojů

Příkon	80 W
Otáčky	2 000 - 17 000/min.
Ø sklíčidla	2,35 mm
Točivý moment	2,15 Ncm
Hmotnost	0,17 kg



Multibruska BOH-80

★ odlehčený tužkový design se zavěšeným motorem pro pohodlnou práci
 ★ vhodný pro většinu nástrojů při práci s různými materiály (dřevo, kov, plast, sklo a keramika)

Příkon 80 W
 Otáčky 1 500 - 11 000/min.
 Hmotnost 0,365 kg



Transformátor jednorychlostní BNZ-18

★ vestavěná pojistka proti přetížení ★ chrání nářadí a prodlužuje jejich životnost a bezpečnost při práci ★ kompaktní design dvojitá ochranná izolace ★ proti-zkratový a ohni-vzdorný obal pro delší životnost

Primární napětí 230 V/50 Hz
 Sekundární napětí 12 V
 Max. výstup 18 VA



Pásová bruska BPB-110

★ výkonná dokončovací bruska s profesionálním účinkem na dřeva, plasty a kovy ★ odlehčený design pro pohodlné ruční držení v nepříístupných místech ★ vhodná do stojanu (není v sadě)

Příkon 110 W
 Otáčky 45 - 450 m/min.
 Hmotnost 0,4 kg



Vibrační bruska BVB-60

★ nástroj vhodný pro první i poslední brus dřeva a plastů ★ odlehčený design pro pohodlné ruční držení v nepříístupných místech ★ snadná výměna brusného papíru



Příkon 60 W
 Otáčky 1 000 - 7 500/min.
 Hmotnost 0,18 kg



Úhlová bruska BUB-110

★ multifunkční zařízení pro řezání, vrtání, broušení a frézování ★ dvojité kuličkové ložisko pro hladký chod

Příkon 110 W
 Otáčky 400 - 3300/min.
 Hmotnost 0,33 kg



obj. číslo MTM7026



2 590,-

Dětská sada „Hobbyboy“ BDN-3

- ★ sada je atraktivní, plně funkční a dobře skladná
- ★ získala ocenění za skvělou hračku „Spielgut“

Sada obsahuje:
vrtačku MTM7001, přímočarou pilu MTM7006,
vibrační brusku MTM7013, jednorychlostní transformátor
MTM7025, projekt Helikoptéry, 10 ks pilových listů,
2 ks šroubových vrtáků



obj. číslo MTM7014



1 530,-

Horní frézka BHF-110

- ★ robustní stojny s pružinami pro klidný chod
- ★ nastavitelné zářky a paralelní vodítko
- ★ vhodná pro frézování a odvtávání dřeva, plastů a neželezných kovů

Příkon 110 W
Otáčky do 18 500/min.
Točivý moment 5,72 Ncm
Hmotnost 0,61 kg



Objednáací číslo	Název výrobku	Úřeno pro výrobek typu	Cena
MTA7001	vrtačkové sklíčko Boehler 1-6 mm (320110)	MTM7001, MTM7002, MTM7005	180,-
MTA7005	upínací pouzdro Boehler 2,35 / 3 / 4 mm (320123)	MTM7001, MTM7002, MTM7003, MTM7005	80,-
MTA7006	křížové hroty Boehler -2ks (320141)	MTM7005	170,-
MTA7007	ploché hroty Boehler-2ks (320142)	MTM7005	210,-
MTA7030	brusná deska k vibrační brusce (320402)	MTM7013	90,-
MTA7031	tvarová fréza s vodícím trnem Boehler (320502)	MTM7014	370,-
MTA7033	tvarová fréza s vodícím trnem Boehler (320504)	MTM7014	370,-
MTA7034	tvarová fréza 4 mm Boehler (320505)	MTM7014	290,-
MTA7036	tvarová fréza V, 6 mm Boehler (320507)	MTM7014	290,-
MTA7037	drážkovací fréza, 6 mm Boehler (320508)	MTM7014	220,-
MTA7038	drážkovací fréza, 4mm Boehler (320509)	MTM7014	220,-
MTA7043	sada fréz, 3 ks Boehler (320603)	MTM7003, MTM7005, MTM7016, MTM7018	370,-
MTA7045	nožní spínač 12V Boehler (320606)	kompatibilita se veškerým nářadím Böehler	330,-
MTA7046	sada upínacích kleštin 1, 1,25, 3 mm Boehler (320607)	MTM7016	220,-
MTA7049	lamelový brusný prstenec, zr.240 Boehler (320610)	MTM7003, MTM7005, MTM7016	95,-
MTA7053	sada ocelových kartáčů (320614)	MTM7003, MTM7005, MTM7016	110,-
MTA7055	kotouč řezací, sada 2 ks (320616)	MTM7003, MTM7005, MTM7016	50,-
MTA7057	upínací trn (320618)	MTM7003, MTM7005, MTM7016	50,-
MTA7058	kotouč řezací, sada 5 ks (320619)	MTM7003, MTM7005, MTM7016	80,-
MTA7059	kotouč řezací, sada 5 ks (320620)	MTM7003, MTM7005, MTM7016	80,-
MTA7072	pilový kotouč (320756) ø 50 x 13 x 0,5 mm	MTM7018	470,-
MTA7073	upínací pouzdra Boehler (320758)	MTM7018	130,-
MTA7074	protahovací podložka ohebná Boehler (320759)	MTM7018	170,-
MTA7075	protahovací podložka pevná Boehler (320760)	MTM7018	170,-
MTA7076	protahovací podložka pevná Boehler (320761)	MTM7018	170,-
MTA7077	protahovací podložka ohebná Boehler (320762)	MTM7018	170,-
60049021	brusný pás zr. 60 / 25 x 242 mm	MTM7012	50,-
60049022	brusný pás zr. 80 / 25 x 242 mm	MTM7012	50,-
60049023	brusný pás zr. 100 / 25 x 242 mm	MTM7012	50,-
60049024	brusný pás zr. 120 / 25 x 242 mm	MTM7012	50,-
60049025	brusný papír zr. 40 / 66 x 90 mm	MTM7013	10,-
60049026	brusný papír zr. 60 / 66 x 90 mm	MTM7013	10,-
60049027	brusný papír zr. 80 / 66 x 90 mm	MTM7013	10,-
60049028	brusný papír zr. 100 / 66 x 90 mm	MTM7013	10,-
60049029	brusný papír zr. 120 / 66 x 90 mm	MTM7013	10,-

Digitální sklonoměr **DS-2**

Rozlišení: 0,1°
 Přesnost: ± 0,1°
 Měřicí rozsah: ± 180,0°
 (0 - 360°)
 Napájení: 3 V CR2032
 Lithium bat.
 Prac. proud: < 100 µA
 Automat. vypnutí: 5 min.
 Hmotnost: 0,3 kg

obj. číslo 25018001

990,-

Možnost použití

Úchylkoměr **10**

Kovové provedení
 Matný chrom
 Přesnost 0,01 mm
 Měřicí rozsah 10 mm

obj. číslo 25001000

799,-



obr. SMG-3

obr. SMG-2

Magnetické stojany

SMG-3

obj. číslo 25001004

390,-

SMG-2

Fixace kloubů
 v jednom bodě

obj. číslo 25001002

790,-

Stojany jsou dodávány bez úchylkoměru

Paralelní podložky - sada

Typ 150

Tvrдость HRC55-62
 Přesnost 0,01 mm
 Rovnoběžnost 0,005 mm
 Rozměry 150 x 10 x 14 (16, 18, 20,
 22, 24, 26, 28, 30, 32, 35, 40) mm

2 990,-

obj. číslo 25049016

Sada základních měřek **PPO-83**
JOHANSONKY

Sada obsahuje:

1 kus o rozměru 1,005 mm
 49 kusů o rozměrech 1,01 - 1,49 mm
 4 kusy o rozměrech 1,6 - 1,9 mm
 19 kusů o rozměrech 0,5 - 9,5 mm
 10 kusů o rozměrech 10 - 100 mm

Hmotnost 3kg

obj. číslo 25049031

5 990,-



- vysoce kvalitní, speciální ocelová slitina
- pracovní a nastavovací měřka pro výrobu

Měřítka posuvná 0 - 150

WT4055

Odpočet: 0,02 mm
obj. číslo 25004055

329,-



Měřítka posuvná digitální 0 - 150

WT4171

Odpočet: 0,01 mm
Nerezová ocel
obj. číslo 25004171

499,-



Hloubkoměr **200**

Rozsah 0 - 200 mm
Odpočet 0,02 mm
Dodáváno bez krabičky.

obj. číslo 25040701

399,-



Digitální hloubkoměr **200/D**

Rozsah 0 - 200 mm
Odpočet 0,01 mm

obj. číslo 25040902

999,-



Sada měřidel **4 ks**

Posuvné měřítka 0 - 150 mm (0,02)
Mikrometr 0 - 25 mm (0,01)
Nožový úhelník 100 x 70 mm
Ocelové pravítko 155 mm (0,5)

obj. číslo 25050402

1 090,-



Nožové pravítko **100**

Rozsah 0 - 100 mm

obj. číslo 25050403

119,-



Mikrometry

Rozsah (mm)	Odpočet (mm)	Objednací číslo	Cena
0 - 25	0,01	25050101	399,-
25 - 50	0,01	25050102	469,-

Nožový úhelník 100 x 70 (90°)

Rozměr 100 x 70 mm

obj. číslo 25050303

690,-





SA Trade s.r.o.
sídlo společnosti
Vyšehradská 1349/2
Praha 2, PSČ 128 00
e-mail: info@satrade.cz

SA Trade s.r.o.
provozovna
Ještětice 88
Rychnov nad Kněžnou
PSČ 516 01

Účast na výstavách:

MSV Nitra 23. 05. 2017 - 26. 05. 2017

MSV Brno 9. - 13. 10. 2017

WOOD-TEC Brno 31. 10. - 3. 11. 2017

www.satrade.cz

www.proma-group.com

obchod telefon:

739 452 616, 739 452 615

obchod fax: 494 323 096

e-mail: obchod@satrade.cz

servis telefon, fax: 494 662 130

GSM.: 734 370 285

e-mail: servis@satrade.cz