



STROJE & NÁŘADÍ

KATALOG 2023 A

platnost od 15. 5. 2023, výtisk ZDARMA



SA Trade
stroje & nářadí



Vážení obchodní přátelé,
s novým katalogem 2023A společně vstupujeme již do 27. roku působení značky PROMA na českém trhu. Je to již dlouhá cesta s řadou novinek, inovací a komfortních uživatelských vylepšení.

Záruka kvality strojů je garantována u vybraných značek prodlouženou záruční dobou 2+1=3 roky. Využijte proto plnou záruku bez žádných skrytých příplatků. V oblasti služeb jsou Vám k dispozici kvalitní poradenské služby a záruční i pozáruční servis.

Naše společnost nabízí nejrozsáhlejší dodávkový program elektrického ručního nářadí, stacionárních strojů, strojů k obrábění kovů i dřeva, zařízení a strojů do zahrady a pro domácnost.

Jsmo exkluzivním dodavatelem renomovaných celosvětově uznávaných značek, které úspěšně zastupujeme již několik let. Na našem Youtube portálu si můžete prohlédnout produktová videa, která vám detailně představí nejoblíbenější produkty.

Optimální poměr ceny a výkonu spolu s vysokou jakostí předurčuje naše stroje a nářadí nejen do domácích či řemeslnických dílen, ale i pro celou řadu profesionálních uživatelů – pro úseky opravárenství a údržby podniků, pro kovoobráběcí a dřevoobráběcí provozy. Vzhledem k rozmanitosti a obsáhlosti dodávaného sortimentu jsme schopni pokrýt potřeby našich zákazníků, jak při dovybavení stávajících provozů, tak při zařizování zcela nových dílen.

Díky bohaté zkušenosti z oboru strojírenství nabízíme investiční dodávky strojního parku nejen do výrobních celků ale i do školských a učňovských zařízení.

Naše nabídka je dostupná pro každého. Jakýkoliv výrobek můžete zakoupit v rozsáhlé síti našich vyškolených distributorů, tedy u prodejců nářadí a v železářství, nebo využijte možnosti zaslání výrobku přepravní společností. Při výběru využijte všech informací uvedených v katalogu.

Společnost SA Trade je držitelem certifikátu řízení systému managementu kvality ČSN EN ISO 9001:2008. Tento integrovaný systém řízení kvality deklaruje, že veškeré činnosti společnosti jsou vykonávány v souladu s mezinárodně uznávanými standardy.

Pevně věříme, že Vás široká nabídka strojů a služeb v tomto katalogu zaujme a najdete v něm potřebné řešení při nákupu požadovaného stroje nebo elektrického nářadí.

Plnou spokojenost při práci i hobby kutilství Vám přeje
Leoš Sehnal, MBA, jednatel společnosti

Technické parametry, vyobrazení a ceny jsou pouze informativní a mohou se bez předchozího upozornění měnit.
Aktuální ceny naleznete na www.promacz.cz. Ceny v katalogu jsou uvedeny včetně DPH.



Nářadí řady hobby je konstruováno s ohledem na jeho užitnou hodnotu. Je určeno především do domácnosti pro běžné použití. Při jeho výrobě jsou používány dostupné materiály. I přesto je před uvedením na trh testováno a schváleno v souladu s platnými předpisy a normami. Nenároční uživatelé ocení zejména příznivou cenu všech výrobků v této produktové řadě.



Pokud hledáte kvalitní výrobek v dostupné cenové hladině, pak právě pro vás jsou určeny výrobky označované jako semi-profi. Atraktivní a hlavně funkčně dobře zpracovaný design, vhodné zvolené pohonné jednotky a použité materiály předurčují takto označené ruční elektrické nářadí pro středně náročnou práci.



Výrobky označované jako profi jsou primárně určeny řemeslníkům a náročným uživatelům. Pečlivě vybrané materiály vysoké kvality, propracovaná konstrukce a design to jsou hlavní znaky nářadí určeného do náročných provozů s vysokou zátěží. Pokud vyžadujete tu nejvyšší kvalitu a nechcete dělat kompromisy při výběru, pak tato řada je určena právě pro vás. Kvalitní výrobek v dostupné cenové hladině pro středně náročnou práci.



Vybaveno laserem



LED osvětlení



Nářadí dodáno v kufru



Rychloupínání nástroje



Standardní upínání nástroje



Plynulá regulace otáček



3m dlouhý kabel



4m dlouhý kabel



Svařování MMA



Svařování MIG-MAG



Svařování TIG



Plazmové rezačky



Pohon elektrický



Pohon spalovací



Zaregistruj si
prodloužení záruky
2+1=3



Na českém trhu již od roku
1996





Zaregistruj si
prodloužení záruky
2+1=3



Věříme kvalitě a spolehlivosti našich značek a proto vám nabízíme prodlouženou záruku na sortiment značek **Proma, Ferm, Worx a kompresory Black & Decker.**

Stačí do **30 dnů** od data zakoupení, zaregistrovat své elektrické nářadí prostřednictvím online registračního formuláře. Nabízíme možnost získání 3-leté záruky po zaregistrování výrobku. Prodloužení záruky **o jeden rok**, lze provést podle instrukcí prodejce.

Výhradní dovozce kompresorů a příslušenství do České Republiky.

**BLACK+
DECKER**



**V sortimentu také
dvou-pístové modely.**

více na str. 53 - 57



ELEKTRICKÉ A AKU NÁŘADÍ

- 8 Opalovací pistole, el. stříkací pistole
- 9 Aku svítidla, světlo, ventilátory, vysavač
- 10 Aku kompresor, pájky
- 11 Tavné pistole, aku úhlová bruska
- 12 Aku úhlová bruska, Aku SET, úhlové brusky
- 16 Rozbrušovací pila, elektrické leštičky
- 17 Řezné a brusné kotouče, kartáče
- 18 Aku multifunkční brusky, delta bruska, aku vibrační brusky
- 19 Vibrační brusky
- 20 Vibrační brusky, excentrické brusky
- 21 Excentrická bruska, pásové brusky, elektrický pilník
- 22 Přímé brusky, sady příslušenství
- 23 Lupinková pila, aku přímočaré pily
- 24 Aku SET, přímočaré pily
- 25 Přímocharé pily
- 26 Přímochará pila, pily ocasky, Aku dvojkombinace,
- 27 Pily ocasky, aku okružní pila
- 28 Okružní pily
- 29 Okružní pily, aku kompaktní ponorné pily
- 30 Ponorná pila, frézka na lamely, stolní kotoučová pila
- 31 Pokosové pily, horní frézka
- 32 Horní frézky, stolky pro horní frézky, sady fréz, příslušenství
- 33 Elektrické hoblíky, baterie, nabíječky
- 34 Multifunkční obrážečky
- 35 Multifunkční obrážečky, příslušenství
- 36 Aku šroubováky, aku vrtačky
- 37 Aku vrtačky
- 38 Aku vrtačky, SETY
- 41 Aku vrtačka, Elektrické vrtačky
- 42 Elektrické vrtačky s příklepem
- 43 Aku vrtací kladiva, pneumatické kladivo
- 44 PNEU vrtací kladiva, příslušenství k vrtačkám
- 45 Příslušenství k vrtačkám, vrtací kladiva
- 46 Vrtací, bourací a demoliční kladiva
- 47 Frézy do zdíva, diamantové řezačky
- 48 Míchadla, dvoukotoučová bruska
- 49 Dvoukotoučové brusky, víceúčelová bruska
- 51 Pracovní rukavice, reklamní předměty



DÍLNA A GARÁŽ

- 53 Kompresory
- 58 Stříkací, ofukovací a hustící pistole, hadice, sady
- 59 Pneumatické brusky, sponkovací pistole, pneu utahovák
- 60 Plastové boxy, organizéry
- 63 Worksite – ruční nářadí
- 67 Ruční nářadí, generátory
- 68 GadGet, sada bitů, sponkovací pistole, sponkovací kladivo, svěrka, sada dlát
- 69 Pojízdná lehátka, olejníčka, sada nářadí, hoblice
- 70 Průmyslové vysavače
- 72 Manipulační technika, řetězové kladkostroje, naviják
- 73 Lanové navijáky, hydraulické rozpínáky a zvedáky
- 76 Hydraulické zvedáky, hydraulický jeřáb



TVĚŘECÍ TECHNIKA

- 78 Dílenské hydraulické lisy, závitorez
- 79 Zakružovačky profilů
- 80 Hydraulické zakružovačky profilů
- 81 Děrovačka, lisy, ohýbačky trubek
- 82 Pákové nůžky, ohýbačka, obrubovací stroj
- 83 Ohýbačky, zakružovačka, trojkombinace

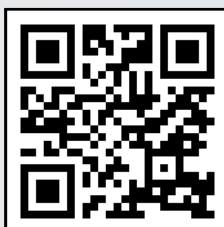

VIBRAČNÍ BRUSKY **19**



KOMPRESORY BD **51 - 57**



AKU SEKAČKY **83**



ZAHRADNÍ TECHNIKA

- 83 Aku sekačky, elektrická sekačka
- 84 Robotické sekačky
- 85 Strunové sekačky
- 86 Strunové sekačky, příslušenství
- 87 Plotosřihy
- 88 Plotostřihy, aku zastříhovač, aku řetězová pila
- 89 Prořezávací pila, aku řetězová pila, aku povrchové kartáče
- 90 Čerpadla, fukar, vysavač a mulčovač
- 91 Křovinořezy
- 92 Zametač, fukar, motorový vrtáč, zahradní drtič
- 93 Zahradní drtiče, aku tlakové myčky
- 94 Tlakové myčky, štípačka na dřevo
- 95 Oleje



DŘVOOBRÁBĚCÍ STROJE

- 112 Čelní brusky
- 113 Kombinované brusky
- 114 Pásové brusky
- 116 Radiální válcová bruska
- 116 Soustruhy na dřevo
- 118 Dlabáčky
- 119 Hoblovky s protahem
- 121 Kotoučové pily
- 122 Formátovací pily
- 124 Pilové kotouče
- 125 Sukovací vrtačky, dlabací zařízení
- 126 Stolní a truhlářské frézky
- 127 Stolní a truhlářské frézky, podávací zařízení
- 128 Pásové pily na dřevo
- 129 Odsávače prachu



SVÁŘECÍ A NABÍJECÍ TECHNIKA

- 97 MMA svářecí invertory
- 98 MMA + TIG svářecí invertory
- 99 MIG + MAG svářecí zdroje CO²
- 100 MIG+MAG svářecí zdroj a inverter CO²
- 101 Invertory CO₂
- 102 Svářecí a plazmové invertory
- 103 Odporová svářecí zařízení
- 104 Indukční ohřívací zařízení, kukly
- 105 Nabíjecí zdroje - charakteristika
- 106 Nabíjecí zdroje
- 109 Startovací zdroje
- 110 Testovací zařízení



KOVOBRÁBĚCÍ STROJE

- 133 Čelní brusky
- 134 Brusky na kov, odsavač kovového prachu
- 136 Pásové pily na kov, pásové pily na kov pro průmysl
- 143 Magnetická vrtačka
- 144 Stolní a sloupové vrtačky
- 146 Průmyslové vrtačky a závitorez
- 147 Strojní vrtačky s autoposuvem
- 148 Radiální vrtačky
- 150 Univerzální frézky
- 151 Oleje
- 152 Univerzální frézky
- 159 Nástrojářská frézka
- 161 Kombi soustruhy
- 163 Stolní soustruhy
- 164 Univerzální soustruhy
- 178 Brusky na kulato
- 179 Bruska na plocho
- 181 Ostříčka řetězů, kotoučů, ostříčky nástrojů
- 183 Srážecí hran, opěrné stojany
- 184 Frekvenční měniče, chlazení
- 187 Příslušenství
- 190 Svěráky

192 Böhler

194 Měřicí technika



MMA INVENTORY **97**



126 FRÉZKA



143 - 147 VRTAČKY



WORX
you've got the power

POUZE JEDNA BATERIE
pro celou rodinu elektronářadí a zahradní techniky.

- krátká doba nabíjení • bezpečné použití
- ekonomicky výhodné • vysoký výkon



více na **str. 27**



více na **str. 23**



více na **str.28**



více na **str.29**



více na **str.34**



více na **str.18**



více na **str. 12**



více na **str.9**



více na **str.94**



více na **str.93**



více na **str.93**



více na **str. 93**



více na **str. 93**



více na **str.88**



více na **str. 40**



více na **str.43**



více na **str. 98**



více na **str.87**

POWER SHARE



více příslušenství **str.33**

**RODINA POWER SHARE MÁ
UŽ VÍCE NEŽ 80 MODELŮ**



11 modelů se stejnou BATERIÍ KOMBINUJ!

**KOMBI 20V
MAX PLUS+**



CGG110 (2Ah) str. 10



CAG330 (4Ah) str. 11



COS326 (2Ah) str. 20



GJS326 (2Ah) str. 23



CRS334 (2Ah) str. 26



CGS334 (2Ah) str. 27

**KOMBI 20V
MAX PLUS+**



CR326 (4Ah) str. 31



CD331 (2Ah) str. 37



CD334H (2Ah) str. 38



CD320H (2Ah) str. 38



CMM103 (4Ah) str. 48



ROZŠÍŘENÝ SORTIMENT ZNAČKY TELWIN STR. 96-110.

PLATFORM FERM BATERIE 20V LI-ION



CDA1138

Aku zdroj 20V / 4,0 Ah Li-Ion

vhodná pro zařízení Ferm Battery platform 20V / 4,0
s indikací zatížení baterie

více na str. 33



CDA1136

Aku zdroj 20V / 2,0 Ah Li-Ion

vhodná pro zařízení Ferm Battery platform 20V
s indikací zatížení baterie

více na str. 33



CDA1137

21V - 2,5 Ah Li-Ion nabíječka

vhodná pro zařízení Ferm Battery platform 20V
Indikace nabíjení pomocí LED (červená / zelená)

ca. 60 min (2,0 Ah)

ca. 120 min (4,0 Ah)

více na str. 33



jedna BATERIE a NABÍJEČKA od značky FERM
pro celou novou řadu výrobků

jednoduché, praktické, nadčasové



více na str. 10



více na str. 11



více na str. 20



více na str. 24



více na str. 26



více na str. 27



více na str. 34



více na str. 37



více na str. 43



590,-

Opalovací pistole **HTG145**

Příkon	2 000 W/230 V
Hmotnost	0,8 kg
Poloha 1	
rychlost vzduchu	300 l/min.
teplota vzduchu	350°C
Poloha 2	
rychlost vzduchu	500 l/min.
teplota vzduchu	550°C

obj. číslo 25000145

Základní příslušenství:
redukující nástavec
rozšiřující nástavec
reflektorový nástavec
nástavec na ochranu skla



799,-

~~849,-~~Opalovací pistole **HAM1019**

Příkon	2 000 W/230 V
Hmotnost	0,8 kg
Poloha 1.:	
rychlost vzduchu	250 l/min.
teplota vzduchu	400 °C
Poloha 2.:	
rychlost vzduchu	500 l/min.
teplota vzduchu	600 °C

obj. číslo HAM1019

Základní příslušenství:
rozšiřující nástavec
nástavec na ochranu skla

VÝHODY: tepelná ochrana,
vhodné pro stacionární použití,
150 cm gumový kabel

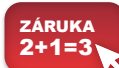

1 090,-

~~1 149,-~~Opalovací pistole **HAM1015**

Příkon	2 000 W/230 V
Hmotnost	1,5 kg
Poloha 1.:	
rychlost vzduchu	300 l/min.
teplota vzduchu	450 °C
Poloha 2.:	
rychlost vzduchu	500 l/min.
teplota vzduchu	600 °C
Dodáváno v kufru	ano

obj. číslo HAM1015

Základní příslušenství:
redukující nástavec
rozšiřující nástavec
kufr

VÝHODY: tepelná ochrana,
vhodné pro stacionární
použití

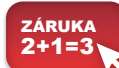

1 490,-

~~1 590,-~~Opalovací pistole **HAM1017P**

Příkon	2 000 W/ 230 V
Hmotnost	0,9 kg
Poloha 1.:	
rychlost vzduchu	250 l/min.
teplota vzduchu	50°
Poloha 2.:	
rychlost vzduchu	250 l/min.
teplota vzduchu	50° - 450°C
Poloha 3.:	
rychlost vzduchu	500 l/min.
teplota vzduchu	90° - 600°C

obj. číslo HAM1017P

VÝHODY: 3m gumový
kabel, kontrola teploty
nastavitelná kolečkem,
keramické části,
kontrola před přehřátím

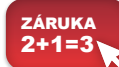

999,-

~~1 090,-~~

Elektrická stříkací pistole

SGM1012

Příkon	110 W/230 V
Výkon pistole	300 ml/min.
Obsah nádoby	800 ml
Ø trysky	0,8 mm
Hmotnost	1,9 kg

obj. číslo SGM1012

Základní příslušenství:
nádoba na barvu,
flexibilní prodloužení
trysky, náhradní tryska,
miska na měření viskozity
přípravek na čištění trysky
špunty do uší, klíč

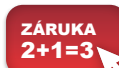



POWER SHAR
PŘÍSLUŠENSTVÍ str. 33
20V MAX LITHIUM

VÝHODY:

4 V 1: svítilna, lucerna, stolní lampa a SOS světlo, otočná hlava 0-140°, stabilní základna kompaktní a lehké provedení

2+1=3 YEARS

Aku LED svítilna **WX027.9**

Akumulátor	není součástí stroje
Světelný tok – svítilna	120 lm
Světelný tok – lucerna	510 lm
Světelný tok – stolní lampa	220 – 480 lm
Světelný tok – SOS světlo	510 lm
Úhel otáčení	-72° až +72°
Výdrž – svítilna	16 h
Výdrž – lucerna	8 h
Výdrž – stolní lampa	7 – 18 h
Výdrž – SOS světlo	12 h
Hmotnost	0,40 kg

obj. číslo 45900279



1 590,-



POWER SHAR
PŘÍSLUŠENSTVÍ str. 33
20V MAX LITHIUM

Aku pracovní LED světlo **WX026.9**

Akumulátor	není součástí stroje
Světelný tok	1 500 lm
Možnost natočení	0 - 360°
Výdrž	2 Ah/2 h, 4 Ah/4 h, 5 Ah/5 h, 6 Ah/6 h
Rozměry	25 x 20,7 x 29,5 cm

obj. číslo 45900269

VÝHODY: vysoká svítivost pro ideální viditelnost, dlouhá životnost, snadná přepravitelnost, flexibilní a univerzální použitelnost



1 890,-

2+1=3 YEARS



POWER SHAR
PŘÍSLUŠENSTVÍ str. 33
20V MAX LITHIUM

Aku ventilátor **WX095.9**

Akumulátor	není součástí stroje
Průměr	242 mm
Otáčky	0 – 2500/min.
Průtok vzduchu	310/450 CFM
Úhel náklonu	0-360°
Provozní doba (4 Ah baterie)	11 h (malá rychlost) 3,5 h (velká rychlost)
Hmotnost	2,5 kg

obj. číslo 45900959



2 290,-

~~2 390,-~~

VÝHODY: dva stupně rychlosti vzduchu, kontrola stavu baterie, možnost otáčení o 360°, několik možností zavěšení

2+1=3 YEARS



NÁŠ TIP

Aku ventilátor **WX095**

Akumulátor	20 V, 2 Ah (Li-Ion)
Průměr	242 mm
Otáčky	0 – 2 500/min.
Průtok vzduchu	310/450 CFM
Úhel náklonu	0-360°
Provozní doba (4 Ah baterie)	11 h (malá rychlost) 3,5 h (velká rychlost)
Hmotnost	4 kg

obj. číslo 45900095



3 490,-

~~3 690,-~~



POWER SHAR
PŘÍSLUŠENSTVÍ str. 33
20V MAX LITHIUM

Aku přenosný vysavač **WX030.9**

Akumulátor	není součástí stroje
Sací výkon	10 Kpa
Provoz. doba (nízký výkon)	20 min.
Provoz. doba (vysoký výkon)	10 min.
Hmotnost	1,8 kg

obj. číslo 45900309

VÝHODY: kompaktní a lehké provedení, zatahovací hadice, integrované příslušenství 2x nástavec, jednoduché vyprazdňování

2+1=3 YEARS



2 090,-



1 290,-

~~1 590,-~~PLATFORM FERM
BATERIE 20V LI-IONAku kompresor 2 v 1 **CRM1054**

Akumulátor	není součástí stroje
Tlak vzduchu (maximální)	160 PSI / 11 barů / 1 100 kPa
Délka vysokotlaké hadice	790 mm
Výkon na výstupu kompresoru (max.)	12 l/min.
Otáčky kompresoru (naprázdno)	17 000/min.
Délka nízkotlaké hadice	360 mm
Výkon na výstupu ventilátoru (max.)	380 l/min.
Otáčky ventilátoru (naprázdno)	22 000/min.
LED osvětlení	ano
Hmotnost	2,2 kg

obj. číslo CRM1054

Příslušenství:

8 adaptérů

VÝHODY: Při použití nízkotlakého ventilátoru lze použít funkce foukání a odsávání. Při použití vysokotlakého kompresoru lze na displeji nastavit požadovaný tlak, po jeho dosažení, kompresor vypne. Součástí kompresoru je také LED svítilna.

PLATFORM FERM
BATERIE 20V LI-ION

PŘÍSLUŠENSTVÍ str. 33



499,-

Aku pájka **SGM1016**

Akumulátor	4 V, 1,5 Ah (Li-ion)
Pracovní teplota	450 °C
Doba zahřátí	25 s
Automat. vypnutí do	10 min.
LED osvětlení	ano
Hmotnost	0,3 kg

obj. číslo SGM1016

VÝHODY:

LED osvětlení, měkká rukojeť, LED indikátor nabíjení a provozu, precizní pájecí hrot

Příslušenství:

USB kabel pro nabíjení, pájecí cín 1 mm (0,5 m), houbička na očištění hrotu

Zvláštní příslušenství:

pájecí cín Ø 1 mm, hmotnost 200 g

obj. číslo 06009946 349,-



899,-

El. hrotová pájka **SGM1013**

Příkon	48 W /230 V
Teplota	160 - 480°C
Hmotnost	0,6 kg

obj. číslo SGM1013



Příslušenství:

houba, pájecí drát Ø 1 mm, 1,5 mm, plochý hrot, špičatý hrot

Zvláštní příslušenství:

pájecí cín Ø 1 mm, hmotnost 200 g

obj. číslo 06009946 349,-

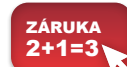

1 490,-

Plynová pájka **SGM1006**

Pracovní teplota	375 °C
Doba chodu na 1 plnění	35 min.
Různé typy hrotů	6 ks
Plnitelné plynem do zapalovačů	

obj. číslo SGM1006

VÝHODY: stavitelná délka a teplota plamene, výměnné pracovní hroty, pájení elektrických spojů

Příslušenství:

Standardní hrot, diagonální hrot (3 mm), odrážecí, klíče, dlátový hrot (3,5 mm), horký nůž, horkovzdušná tryska

Zvláštní příslušenství:

pájecí cín Ø 1 mm, hmotnost 200 g

obj. číslo 06009946 349,-

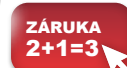

1 590,-

KOMBI 20V
MAX PLUS+Aku tavná pistole 20V **CGG110**

Akumulátor	20 V, 2 Ah (Li-Ion)
Pracovní teplota	375 °C
Doba nabíjení	3 - 5 hod.
Tavné tyčky	11 x 150 mm
LED indikátor nahřátí	ano
Hmotnost	1,1 kg

obj. číslo 25001110

Příslušenství:

1x akumulátor, 1x nabíječka, 12 ks tavných tyček

Zvláštní příslušenství:

tavné tyčky

11,2 x 150 mm (12 ks)

obj. číslo GGA1005 99,-



ZÁRUKA
2+1=3

Zvláštní příslušenství:
tavné tyčky 7 x 150 mm (6 ks)
obj. číslo GGA1003 49,-
nabíječka
obj. číslo GGA1004 479,-

Aku tavná pistole **GGM1003**

Akumulátor	7,2 V, 1,5 Ah (Li-Ion)
Tavné tyčky	7 x 150 mm (2ks)
Doba nabíjení	1 hod.
Nabíječka	ano
Hmotnost	0,8 kg



obj. číslo GGM1003

VÝHODY: rychlost nahřátí - 15 s, pracovní teplota 170°C, automatické vypnutí při neaktivitě, měkká rukojeť, kufr

999,-

~~1149,-~~

Příslušenství:
2 ks tavných tyček

Zvláštní příslušenství:
tavné tyčky
11,2 x 150 mm (12 ks)
obj. číslo GGA1005 99,-

El. tavná pistole **GGN110**

Příkon 100 W/230 V
Tavné patrony 11,2 x 100 mm (2ks)
Čas nahřátí 4 - 6 min.
Hmotnost 0,29 kg

obj. číslo 25000111



290,-

ZÁRUKA
2+1=3

Příslušenství:
4 ks tavných tyček

Zvláštní příslušenství:
tavné tyčky
11,2 x 150 mm (12 ks)
obj. číslo GGA1005 99,-

El. tavná pistole **GGM1004**

Příkon	25 W/230 V
Tavné patrony	11,2 mm
Čas nahřátí	3 - 5 min.
Hmotnost	0,8 kg

obj. číslo GGM1004

VÝHODY: lepení a spojování dřeva, umělých hmot, kartonu, skla, keramiky, kamene, látek, korku, kůže a kovů



399,-

~~409,-~~

Příslušenství:
klíč pro upevnění nástavců,
křížový šroubovák, svinovací 3m,
vodováha, rukavice, kufr,
kleště na plastové trubky,
držák na svářečku

Polyfúzní svářečka **ETW102**

Příkon	2 000 W/230 V
Ø nástavců	20, 25, 32, 40, 50, 63 mm
Teplota	0-300 °C
Čas nahřátí	>15 min.
Plynulá regulace teploty	ano
Hmotnost	5,5 kg

obj. číslo 25100102



1 490,-



Příslušenství:
1x akumulátor s indikátorem,
textilní brašna, nabíječka 2A,



VÝHODY: 3 polohy rukojeti,
aretace vřetene,
štíhlé tělo brusky,
snadno přístupný vypínač

Aku úhlová bruska **CAG330**

Akumulátor	20 V, 4 Ah (Li-ion)
Otáčky	7 500/min.
Ø kotouče	115 mm
Doba nabíjení	1 - 2 hod.
Závit na vřetenu	M14
Ø upínacího otvoru	22,2 mm
Hmotnost	1,8 kg

obj. číslo 25000330



2 790,-

**KOMBI 20V
MAX PLUS+**ZÁRUKA
2+1=3

**PLATFORM FERM
BATERIE 20V LI-ION
PŘÍSLUŠENSTVÍ str. 33**

Aku úhlová bruska **AGM1125**

Akumulátor	není součástí stroje
Otáčky	8 000/min.
Ø kotouče	115 mm
Závit na vřetenu	M14
Točivý moment	3,5 Nm
Dodáváno bez kotouče	ano
Hmotnost	1,7 kg

obj. číslo AGM1125

**PLATFORM FERM
BATERIE 20V LI-ION**



1 590,-

~~1690,-~~



2 490,-

Aku úhlová bruska **WX800.9**

Akumulátor	není součástí stroje
Otáčky	8 600/min
Ø kotouče	115 mm
Závit na vřetenu	M14
Dodáváno bez kotouče	ne
Ø upínacího otvoru	22 mm
Hmotnost	1,5 kg

obj. číslo 45908009

Nářadí je dodáváno bez akumulátoru a nabíječky, které lze koupit jako zvláštní příslušenství.
Baterii a nabíječku koupíš pouze jednou, další nářadí už kupuješ bez baterie!

POWER SHAR
PŘÍSLUŠENSTVÍ str. 33
20V MAXLITHIUM

SEMI PROFI
WORX
you've got the power

Základní příslušenství:
Brusný kotouč, kryt kotouče, plochý klíč, přídatná rukojeť

2+1=3 YEARS



5 690,-

POWER SHAR
PŘÍSLUŠENSTVÍ str. 33
20V MAXLITHIUM

Aku vrtačka s příklepem a aku úhlová bruska **WX963****Aku vrtačka s příklepem WX371.9**

Akumulátor	20 V, 2 Ah (Li-Ion)
Otáčky	0 – 400/ 0 – 1 500/min.
Levý a pravý chod	ano
Max. utahovací moment	40 Nm
Utahovací moment	18 + 1 + 1
Kapacita sklíčidla	13 mm
Max. pr. Vrtání dřevo/ocel/zdivo	30/13/10 mm
Hmotnost	1,1 kg

Aku úhlová bruska WX800.9

Akumulátor	20 V, 2 Ah (Li-Ion)
Otáčky	8 600/min.
Ø kotouče	115 mm
Závit na vřetenu	M14
Ø upínacího otvoru	22 mm
Hmotnost	1,5 kg

obj. číslo 45900963

Příslušenství:

2 x akumulátor (WA3551)
1x nabíječka (WA3880)
oboustranný bit, taška

VÝHODY: měkká rukojeť, plynulá regulace otáček, 2 rychlostní převodovka, oboustranný bit LED osvětlení

Příslušenství:

plochý klíč, brusný kotouč 115 x 6 x 22,2, rukojeť

VÝHODY: dvoupolohová rukojeť, tenký design těla, snadno přístupný boční spínač, rychloupínací systém krytu kotouče, úzký design měkčeného těla brusky

SEMI PROFI
WORX
you've got the power

2+1=3 YEARS

Úhlová bruska **AG590-D**

Příkon	850 W/230 V
Otáčky	11 000/min.
Průměr kotouče	115 mm
Závit na vřetenu	M14
Dodáváno bez kotouče	ano
Hmotnost	1,7 kg

obj. číslo 25000591

DALŠÍ
str. 17
PŘÍSLUŠENSTVÍ

Příslušenství:

Přídavná rukojeť, klíč, kryt kotouče

VÝHODY: aretace vřetene, nastavitelný kryt, 2 polohy rukojeti

HOBBY

WORKSITE
Tool & Equipment

2
ROKY
záruka



1 190,-

Úhlová bruska **AGM1086**

Příkon	500 W/230 V
Otáčky	11 000/min.
Ø kotouče	115 mm
Závit na vřetenu	M14
Dodáváno bez kotouče	ano
Hmotnost	2 kg

obj. číslo AGM1086

DALŠÍ
str. 17
PŘÍSLUŠENSTVÍ

Příslušenství:

Přídavná rukojeť, klíč, kryt kotouče

VÝHODY: aretace vřetene, štíhlé tělo brusky, 3 polohy rukojeti, 3m kabel, bezpečnostní vypínač, měkký start

SEMI PROFI

FERM
POWER SINCE 1987

ZÁRUKA
2+1=3



999,-

~~1 049,-~~Úhlová bruska **WX711**

Příkon	750 W/230 V
Otáčky	12 000/min.
Ø kotouče	115 mm
Závit na vřetenu	M14
Dodáváno bez kotouče	ne
Hmotnost	2 kg

obj. číslo: 45900711

Příslušenství:

Přídavná rukojeť, klíč, rychloupínací kryt kotouče, brusný kotouč

VÝHODY: aretace vřetene, štíhlé tělo brusky, 2 polohy rukojeti, 2,5m kabel, měkký start

SEMI PROFI
WORX
you've got the power

2+1=3 YEARS



1 490,-

~~1 590,-~~



Úhlová bruska **AGM1112P**

Příkon	710 W/230 V
Otáčky	11 000/min.
Ø kotouče	115 mm
Závít na vřetenu	M14
Dodáváno bez kotouče	ano
Hmotnost	2 kg

obj. číslo **AGM1112P**

VÝHODY: 3m gumový kabel, bezpečnostní vypínač, měkký start, aretace vřetena, nastavitelný bezpečnostní kryt, štíhlé tělo brusky, 2 polohy rukojetí



1 390,-

~~1 690,-~~



Aku úhlová bruska **WX803.9**

Akumulátor	není součástí stroje
Otáčky	8 600/min.
Ø kotouče	125 mm
Závít na vřetenu	M14
Ø upínacího otvoru	22 mm
Hmotnost	1,5 kg

obj. číslo **45908039**



2 690,-



Aku úhlová bruska **WX803**

Příslušenství:

Brusný kotouč, plochý klíč, rukojeť, nabíječka 2A, dva akumulátory, kufr

Akumulátor	20 V, 2 Ah + 4 Ah (Li-Ion)
Otáčky	8 600/min.
Ø kotouče	125 mm
Závít na vřetenu	M14
Ø upínacího otvoru	22 mm
Hmotnost	1,8 kg

obj. číslo **45900803**

VÝHODY: dvoupolohová rukojeť, aretace vřetene, tenký design těla, snadno přístupný boční spínač



5 990,-



Aku úhlová bruska **WX812.9**

Akumulátor	není součástí stroje
Otáčky	8 500/min.
Ø kotouče	125 mm
Závít na vřetenu	M14
Ø upínacího otvoru	22,2 mm
Hmotnost	1,6 kg

obj. číslo **45908129**



3 690,-

~~4 090,-~~

Aku úhlová bruska **WX812**

Příslušenství:

Brusný kotouč (125 x 6 mm), klíč, rukojeť, 1x akumulátor (WA3553), 1x nabíječka (WA3880)

Akumulátor	20 V, 2 Ah + 4 Ah (Li-Ion)
Otáčky	8 500/min.
Ø kotouče	125 mm
Závít na vřetenu	M14
Ø upínacího otvoru	22,2 mm
Hmotnost	1,6 kg

obj. číslo **45900812**

VÝHODY: elektronická technologie zpětného rázu zastaví kotouč, když je detekováno zablokování, tenký design těla zajišťuje bezpečné uchopení za všech okolností, rychlé nastavení ochranného krytu bez použití nářadí, tlačítko aretace vřetena pro snadnou výměnu kotouče, dvoupolohová měkká rukojeť pro pohodlné uchopení, možnost odložení ve vertikální poloze



6 790,-





1 090,-

Úhlová bruska **AG590-B**

Příkon	850 W/230 V
Otáčky	11 000/min
Ø kotouče	125 mm
Závít na vřetenu	M14
Dodáváno bez kotouče	ano
Hmotnost	1,7 kg

obj. číslo 25000592



Příslušenství:
Přídavná rukojeť, klíč, kryt kotouče



1 090,-

~~1 149,-~~Úhlová bruska **AGM1087**

Příkon	850 W/230 V
Otáčky	11 000/min.
Ø kotouče	125 mm
Závít na vřetenu	M14
Dodáváno bez kotouče	ano
Hmotnost	2,3 kg

obj. číslo AGM1087



Příslušenství:
Přídavná rukojeť, klíč, kryt kotouče

VÝHODY:
aretace vřetene, štíhlé tělo brusky, 3 polohy rukojeti, 3m kabel, bezpečnostní vypínač, měkký start

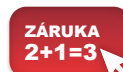

1 990,-

Úhlová bruska **WX712**

Příkon	860 W/230 V
Otáčky	12 000/min.
Ø kotouče	125 mm
Závít na vřetenu	M14
Dodáváno bez kotouče	ne
Hmotnost	2 kg

obj. číslo 45900712

VÝHODY:
aretace vřetene, štíhlé tělo brusky, 2 polohy rukojeti, 2,5m kabel



Příslušenství:
Anti-vibrační rukojeť, brusný kotouč na kov, klíč, rychloupínací kryt kotouče, kufr



1 690,-

~~1 749,-~~Úhlová bruska **AGM1095P**

Příkon	950 W/230 V
Otáčky	11 000/min.
Ø kotouče	125 mm
Závít na vřetenu	M14
Dodáváno bez kotouče	ano
Hmotnost	2,6 kg

obj. číslo: AGM1095P



Příslušenství:
Přídavná rukojeť, klíč, kryt kotouče

VÝHODY:
3m gumový kabel, aretace vřetene, štíhlé tělo brusky, 2 polohy rukojeti

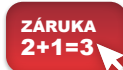

1 690,-

Úhlová bruska **AG586**

Příkon	1 200 W/230 V
Otáčky	12 000/min.
Ø kotouče	125 mm
Závít na vřetenu	M14
Dodáváno bez kotouče	ano
Hmotnost	2,5 kg

obj. číslo: 25000586



Příslušenství:
Přídavná rukojeť, klíč, kryt kotouče

VÝHODY:
hliníková převodová skříň, aretace vřetene, obouruční uchopení





Příslušenství:

Rukojeť, klíč, kryt kotouče, uhlíky



VÝHODY: aretace vřetene, hliníková převodová skříň, 3 polohy měkčené rukojeti

Úhlová bruska **AG417**

Příkon 2 000 W/230 V
 Otáčky 6 500/min.
 Ø kotouče 230 mm
 Závit na vřetenu M14
 Dodáváno bez kotouče ano
 Hmotnost 3,7 kg

obj. číslo: 25000417



Příslušenství:

Přídavná rukojeť, klíč, kryt kotouče

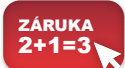

VÝHODY: měkký start, aretace vřetene, nastavitelný kryt



Úhlová bruska **AGM1088**

Příkon 2 500 W/230 V
 Otáčky 6 500/min.
 Ø kotouče 230 mm
 Závit na vřetenu M14
 Dodáváno bez kotouče ano
 Hmotnost 5,8 kg

obj. číslo AGM1088



Příslušenství:

Přídavná rukojeť, klíč, kryt kotouče



VÝHODY: měkký start, aretace vřetene, nastavitelný kryt, vysoce precizní ložiska, dlouhá životnost uhlíků, 3m dlouhý gumový kabel, vysoce jakostní mazivo v převodovce

Úhlová bruska **AGM1119P**

Příkon 2 600 W/230 V
 Otáčky 6 500/min.
 Ø kotouče 230 mm
 Závit na vřetenu M14
 Dodáváno bez kotouče ano
 Hmotnost 6,7 kg

obj. číslo: AGM1119P





Tabulka prořezů COS109

Max. řezná kapacita 90° □	115 x 125 mm
Max. řezná kapacita 90° □	135 x 135 mm
Max. řezná kapacita 90° ○	ø 125 mm
Max. řezná kapacita 45° □	110 x 102 mm
Max. řezná kapacita 45° □	110 x 110 mm
Max. řezná kapacita 45° ○	ø 110 mm



4 990,-

Rozbrušovací pila **COS109**

Příkon	2 500 W/230 V
Otáčky	3 600/min.
Ø kotouče	355 mm
Průměr díry	25,4 mm
Možnost řezu 45°	vlevo/vpravo
Hmotnost	13,4 kg

obj. číslo 25000109

VÝHODY: aretace vřetene, rychloupínací svěrák, nastavitelný doraz,**Příslušenství:**
Klíč**Zvláštní příslušenství:**
350 x 3,8 x 25,4 ocel, litina (dlouhá životnost)
obj. č. 60350253 374,-
350 x 4 x 25,4 litina, kámen
obj. č. 60350251 280,-

Tabulka prořezů COM1007P

Max. řezná kapacita 90° □	115 x 125 mm
Max. řezná kapacita 90° □	135 x 135 mm
Max. řezná kapacita 90° ○	ø 125 mm
Max. řezná kapacita 45° □	110 x 102 mm
Max. řezná kapacita 45° □	110 x 110 mm
Max. řezná kapacita 45° ○	ø 110 mm



5 990,-

~~6 290,-~~Rozbrušovací pila **COM1007P**

Příkon	2 300 W/230 V
Otáčky	3 900/min.
Ø kotouče	355 mm
Průměr díry	25,4 mm
Hmotnost	16,8 kg

obj. číslo COM1007P

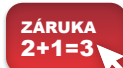
VÝHODY: tuhý podstavec, aretace vřetene, rychloupínací svěrák, nastavitelný doraz, vysoká řezná kapacita, 4m gumový kabel**Příslušenství:**
Klíč, řezný kotouč**Zvláštní příslušenství:**
350 x 3,8 x 25,4 ocel, litina (dlouhá životnost)
obj. č. 60350253 374,-
350 x 4 x 25,4 litina, kámen
obj. č. 60350251 280,-

2 090,-

• plynulá regulace

Elektrická leštička **EP164**

Příkon	1 400 W/230 V
Otáčky	1 000 - 3 300/min.
Ø kotouče	180 mm
Závít na vřetenu	M14
Aretace vřetene	ano
Hmotnost	4 kg

obj. číslo 25000164

VÝHODY: regulace otáček, bezpečnostní vypínač, zámek vřetene pro snadnou výměnu podložky.**Příslušenství:**

Měkčená rukojeť, klíč, leštící vlněný a froté návlek

Zvláštní příslušenství:
brusný papír na suchý zip (Ø 180)
zr. 40 obj. č. 60180040 54,-
zr. 80 obj. č. 60180080 54,-
zr. 120 obj. č. 60180120 54,-sada leštících kotoučů (5 ks)
2 ks vlna, 2 ks froté,
1 ks molitan
obj. č. AGA1023 559,-

3 490,-

~~4 249,-~~

• plynulá regulace

Elektrická leštička **AGM1120P**

Příkon	1 400 W/230 V
Otáčky	1 000 - 3 300/min.
Ø kotouče	180 mm
Závít na vřetenu	M14
Aretace vřetene	ano
Hmotnost	3,1 kg

obj. číslo AGM1120P

VÝHODY: regulace otáček, aretace vřetene, 4 m dlouhý gumový kabel, vysoce precizní ložiska, dlouhá životnost uhlíků, vysoce jakostní mazivo v převodovce**Příslušenství:**

Měkčená rukojeť, klíč, brusná deska (Velcro), leštící molitanový kotouč, leštící vlněný návlek, nylonový vak na příslušenství

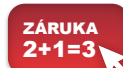
Zvláštní příslušenství:
brusný papír na suchý zip (Ø 180)
zr. 40 obj. č. 60180040 54,-
zr. 80 obj. č. 60180080 54,-
zr. 120 obj. č. 60180120 54,-sada leštících kotoučů (5 ks)
2 ks vlna, 2 ks froté, 1 ks molitan
obj. č. AGA1023 559,-



Řezné kotouče

Parametr/typ											
Rozměr kotouče	mm	115 x 1,0 x 22,2	115 x 1,6 x 22,2	125 x 1,0 x 22,2	125 x 1,6 x 22,2	150 x 1,6 x 22,2	115 x 2,0 x 22,2	125 x 2,0 x 22,2	150 x 2,0 x 22,2	180 x 2,0 x 22,2	230 x 2,0 x 22,2
Materiál		ocel, nerez	ocel, nerez	ocel, nerez	ocel, nerez	ocel, nerez	ocel	ocel	ocel	ocel	ocel
Typ		41	41	41	41	41	41	41	41	41	41
Přípustné otáčky	/min.	13 300	13 300	12 250	12 250	8 500	13 300	12 250	10 200	8 500	6 500
Balení	ks	10	10	10	10	10	10	10	10	10	10
Objednávací číslo		60011510	60011516	60012510	60012516	60015016	60022520	60012520	60015020	60018020	60023020
Cena/balení		204,-	215,-	231,-	253,-	330,-	204,-	215,-	231,-	253,-	352,-

Řezné kotouče

Parametr/typ		
Rozměr kotouče	mm	350 x 3,8 x 25,4 / 350 x 4 x 25,4
Materiál		ocel, litina (dlouhá životnost) / kámen, litina
Typ		41 / 41
Přípustné otáčky	/min.	6 650 / 6 650
Balení	ks	1 / 1
Objednávací číslo		60350253 / 60350251
Cena/balení		374,- / 280,-



Řezný kotouč



Brusný kotouč

Brusné kotouče

Parametr/typ		
Rozměr kotouče	mm	180 x 6 x 22,2 / 230 x 6,0 x 22,2
Materiál		ocel / ocel
Typ		27 / 27
Přípustné otáčky	/min.	8 500 / 6 500
Balení	ks	5 / 5
Objednávací číslo		60018065 / 60023065
Cena/balení		290,- / 415,-

Lamelové kotouče

Parametr/typ													
Rozměr kotouče	mm	115 x 22,2	115 x 22,2	115 x 22,2	115 x 22,2	125 x 22,2	125 x 22,2	125 x 22,2	125 x 22,2	150 x 22,2	150 x 22,2	150 x 22,2	150 x 22,2
Zrnitost		40	60	80	120	40	60	80	120	40	60	80	120
Materiál		bavlna, zirkon	bavlna, zirkon	bavlna, zirkon	bavlna, zirkon	bavlna, zirkon	bavlna, zirkon	bavlna, zirkon	bavlna, zirkon	bavlna, zirkon	bavlna, zirkon	bavlna, zirkon	bavlna, zirkon
Typ		šikmý T29	šikmý T29	šikmý T29	šikmý T29	šikmý T29	šikmý T29	šikmý T29	šikmý T29	šikmý T29	šikmý T29	šikmý T29	šikmý T29
Přípustné otáčky	/min.	13 300	13 300	13 300	13 300	12 250	12 250	12 250	12 250	10 200	10 200	10 200	10 200
Balení	ks	10	10	10	10	10	10	10	10	10	10	10	10
Objednávací číslo		60011540	60011560	60011580	60115120	60012541	60012560	60012580	60125121	60015040	60015060	60015080	60150120
Cena/balení		502,-	502,-	502,-	502,-	581,-	581,-	581,-	581,-	872,-	872,-	872,-	872,-

Diamantové řezné TURBO kotouče

Parametr/typ					
Rozměr diamantu	mm	2 x 7	2 x 7	2 x 7	2 x 7
Průměr kotouče	mm	115	125	150	180
Tloušťka	mm	1,3	1,4	1,5	1,7
Upínací otvor	mm	22,20	22,20	22,20	22,20
Přípustné otáčky	/min.	13 300	13 300	12 250	12 250
Balení	ks	1	1	1	1
Objednávací číslo		60115200	60125200	60150200	60180200
Cena/balení		120,-	131,-	208,-	307,-

Diamantové řezné kotouče segmentové

Parametr/typ					
Rozměr diamantu	mm	2 x 7 x 31	2 x 7 x 31	2 x 7 x 31	2 x 7 x 33
Průměr kotouče	mm	115	125	150	180
Tloušťka	mm	1,2	1,3	1,4	1,5
Upínací otvor	mm	22,20	22,20	22,20	22,20
Přípustné otáčky	/min.	13 300	13 300	12 250	12 250
Balení	ks	1	1	1	1
Objednávací číslo		60115000	60125000	60150000	60180000
Cena/balení		109,-	120,-	197,-	296,-



Brusný kotouč lamelový

Řezný kotouč

Diamantový kotouč segmentový

Diamantový kotouč řezný TURBO

Diamantový kotouč celoobvodové

Diamantové řezné kotouče celoobvodové

Parametr/typ						
Rozměr diamantu	mm	1,5 x 7,0	1,8 x 5	1,5 x 7,0	2,0 x 7,0	2,2 x 7,0
Průměr kotouče	mm	115	115	125	150	180
Tloušťka	mm	1,0	1,0	1,0	1,2	1,3
Upínací otvor	mm	22,20	22,20	22,20	22,20	22,20
Přípustné otáčky	/min.	13 300	13 300	13 300	12 250	12 250
Balení	ks	1	1	1	1	1
Objednávací číslo		60115100	06115222	60125100	60150100	60180101
Cena/balení		98,-	59,-	109,-	175,-	274,-

Kartáče pro úhlovou brusku

Parametr/typ			
Rozměr kartáče	mm	65	75
Materiál		copánkový drát	vlnitý drát
Typ		hříček	hříček
Přípustné otáčky	/min.	11 000	11 000
Balení	ks	1	1
Objednávací číslo		60017007	60017009
Cena/balení		89,-	89,-





3 190,-

Aku multifunkční bruska **WX820.9**

Akumulátor	není součástí stroje
Otáčky	4 000/ 10 000/min.
Krok vibrace desky	2,5 mm
Krok vibrace segmentu	1,8 mm
Brusný papír	ano
Odsávání	ano
Hmotnost	2,2 kg

obj. číslo 45908209

**POWER
SHAR**
PŘÍSLUŠENSTVÍ str. 33
20V MAX LITHIUM



WORX
you've got the power

2+1=3 YEARS

Aku multifunkční bruska **WX820**

Akumulátor	20 V, 2 Ah (Li-Ion)
Otáčky	4 000/ 10 000/min.
Krok vibrace desky	2,5 mm
Krok vibrace segmentu	1,8 mm
Brusný papír	ano
Odsávání	ano
Hmotnost	4 kg

obj. číslo 45900820

Příslušenství: 1x akumulátor (WA3551), 1x nabíječka (WA3860), obdélníková brusná deska, excentrická brusná deska, delta brusná deska, brusný segment (prst), brusný segment (obdélník), 15 ks brusných listů mikro filtr Dust stop

VÝHODY:

vhodný pro všechny možnosti broušení
rychlá výměna desek díky patentovanému excentrickému upínání



4 990,-

~~5 390,-~~

999,-

~~1 049,-~~

• plynulá regulace

Delta bruska **DSM1009**

Příkon	280 W/230 V
Pracovní plocha	90 x 90 x 90 mm
Otáčky	6 000 - 10 000/min.
Nástavec odsávání prachu	ano
Plynulá regulace	ano
Brusný papír na suchý zip	ano
Hmotnost	1,5 kg

obj. číslo DSM1009

Zvláštní příslušenství:

brusný papír na suchý zip
Δ90 mm
zr. 40 obj. č. 62494040 13,-
zr. 60 obj. č. 62494060 13,-
zr. 80 obj. č. 62494080 13,-
zr. 100 obj. č. 62494100 13,-
zr. 120 obj. č. 62494120 13,-

Základní příslušenství:

6 ks brusný papír na suchý zip zr. 80, nástavce na odsávání



FERMI
POWER SHARP

ZÁRUKA
2+1=3

Aku vibrační bruska **WX822.9**

Akumulátor	není součástí stroje
Počet kmitů	0 - 12 000/min.
Krok vibrace (zdvih)	2 mm
Pracovní plocha	140 x 90 mm
Hmotnost	0,8 kg

obj. číslo 45908229



1 390,-

**POWER
SHAR**
PŘÍSLUŠENSTVÍ str. 33
20V MAX LITHIUM



WORX
you've got the power

2+1=3 YEARS

Aku vibrační bruska **WX822**

Akumulátor	20 V, 2 Ah (Li-Ion)
Počet kmitů	0 - 12 000/min.
Krok vibrace (zdvih)	2 mm
Pracovní plocha	140 x 90 mm
Hmotnost	1,2 kg

obj. číslo 45900822

Příslušenství:

delta brusná deska,
mikro filtr Dust stop,
brusný nástavec,
prachový sáček,
6 ks brusných listů,
1x akumulátor (WA3551),
1x nabíječka (WA3880)

VÝHODY: tvar podložky snadno brousí do rohů a těsných prostor, DustStop mikro filtr zajišťuje čisté pracovní prostředí, nižší vibrace zvyšují pohodlí uchopení a snižují únavu, plastový kufr, systém suchého zipu usnadňuje výměnu papíru



2 990,-

~~3 090,-~~

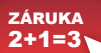
**Zvláštní příslušenství:**

brusný papír na suchý zip
 zr. 40 **obj. č. 62200040 18,-**
 zr. 60 **obj. č. 62200060 18,-**
 zr. 80 **obj. č. 62200080 18,-**
 zr. 100 **obj. č. 62200100 18,-**
 zr. 120 **obj. č. 62200120 18,-**

**Základní příslušenství:**

box na odsávání,
 6 ks brusný papír na suchý zip
 2x zr. 80, 2x zr. 120, 2x zr. 240

Vibrační multi bruska **PSM1035**

Příkon 220 W/230 V
 Otáčky 13 000/min.
 Odsávání prachu ano
 Brusný papír na suchý zip ano
 Hmotnost 2,4 kg

obj. číslo PSM1035**999,-**~~1349,-~~**Zvláštní příslušenství:**

Brusný papír na suchý zip - set
 zr. 80 - 15 ks WA2066 **obj. č. 45902066 189,-**
 zr. 120 - 15 ks WA2067 **obj. č. 45902067 189,-**
 zr. 240 - 15 ks WA2068 **obj. č. 45902068 189,-**
 zr. 6x80, 6x120, 6x240 - 18 ks WA2069 **obj. č. 45902069 219,-**

Vibrační multi bruska **WX648**

Příkon 65 W/230 V
 Počet kmitů 11 000/min.
 Krok vibrace (zdvih) 1,5 mm
 Pracovní plocha 125 mm
 Hmotnost 0,7 kg

obj. číslo 45900648

VÝHODY: měkký povrch stroje, upínání papíru suchým zipem, kompaktní a lehká konstrukce, mikro filtr DustStop, zaručuje čistotu prostředí, menší vibrace při práci, ergonomický design

**1 290,-****Příslušenství:**

vak pro uskladnění, odsávání s mikrofiltrem, brusný papír zr. 80, 100, 120 (á 6 ks), brusný papír pro starou malbu 6 ks, nástavec na štěrbinu, brusný papír pro nástavec zr. 40, 80, 100 (á 2 ks)

**Zvláštní příslušenství:**

brusný papír 93 x 235 mm
 zr. 40 **obj. č. 60093040 12,-**
 zr. 60 **obj. č. 60093060 12,-**
 zr. 80 **obj. č. 60093080 10,-**
 zr. 100 **obj. č. 60093100 10,-**
 zr. 120 **obj. č. 60093120 10,-**
 brusný papír na suchý zip
 8 děr, 93 x 190 mm
 zr. 40 **obj. č. 60094040 19,-**
 zr. 60 **obj. č. 60094060 17,-**
 zr. 80 **obj. č. 60094080 17,-**
 zr. 100 **obj. č. 60094100 17,-**
 zr. 120 **obj. č. 60094120 17,-**

Vibrační bruska **PSM1034**

Příkon 240 W/230 V
 Pracovní plocha 90 x 187 mm
 Otáčky 6 000 - 13 000/min.
 Nástavec odsávání prachu ano
 Brusný papír na suchý zip a úchyty ano
 Litinová brusná deska ano
 Hmotnost 2,0 kg

obj. číslo PSM1034

VÝHODY: ergonomická rukojeť s měkkým povrchem, plynulá regulace chodu

**1 190,-**~~1290,-~~**Zvláštní příslušenství:**

brusný papír 93 x 235 mm
 zr. 40 **obj. č. 60093040 12,-**
 zr. 60 **obj. č. 60093060 12,-**
 zr. 80 **obj. č. 60093080 10,-**
 zr. 100 **obj. č. 60093100 10,-**
 zr. 120 **obj. č. 60093120 10,-**

Příslušenství:

1x brusný papír (zr. 80)

Vibrační bruska **FSD160**

Příkon 320 W/230 V
 Pracovní plocha 90 x 187 mm
 Otáčky 14 000/min.
 Hmotnost 2,3 kg

obj. číslo 25001160**1 290,-****Zvláštní příslušenství:**

brusný papír 93 x 235 mm
 zr. 40 **obj. č. 60093040 12,-**
 zr. 60 **obj. č. 60093060 12,-**
 zr. 80 **obj. č. 60093080 10,-**
 zr. 100 **obj. č. 60093100 10,-**
 zr. 120 **obj. č. 60093120 10,-**

Příslušenství:

odsávání s mikrofiltrem, brusný papír zr. 60, 80, 120 (á 2ks), nástavec pro odsávání vysavačem, šablona polohy otvorů v brusném papíru

Vibrační bruska **WX641**

Příkon 250 W/230 V
 Pracovní plocha 90 x 187 mm
 Otáčky 12 000/min.
 Brusný papír 230 x 93 mm
 Krok vibrace (zdvih) 1,6 mm
 Hmotnost 2 kg

obj. číslo 45900641

VÝHODY: měkký povrch stroje, upínání papíru táhly, kompaktní a lehká konstrukce, mikro filtr DustStop, zaručuje čistotu prostředí, menší vibrace při práci, ergonomický design, hliníková základna

**1 590,-**



2 190,-

Příslušenství:

odsávání s cyklónovou technologií, brusný papír zr. 60, 80, 120 (á 3ks), nástavec pro odsávání vysavačem, šablona polohy otvorů v brusném papíru, kufr, **plynulá regulace otáček**

Vibrační bruska **WX642.1**

Příkon	270 W/230 V
Pracovní plocha	90 x 187 mm
Otáčky	6 000 - 12 000/min.
Brusný papír	230 x 93 mm
Krok vibrace (zdvih)	1,6 mm
Hmotnost	2 kg

obj. číslo 45906421

VÝHODY: měkký povrch stroje, upínání papíru táhly nebo suchým zipem, kompaktní a lehká konstrukce, cyklónová technologie bez vaku, vysypání prachu stiskem tlačítka, ergonomický design, hliníková základna

Zvláštní příslušenství:

brusný papír 93 x 235 mm
zr. 40 obj. č. 60093040 12,-
zr. 60 obj. č. 60093060 12,-
zr. 80 obj. č. 60093080 10,-
zr. 100 obj. č. 60093100 10,-
zr. 120 obj. č. 60093120 10,-

brusný papír na suchý zip
8 děr, 93 x 190 mm
zr. 40 obj. č. 60094040 19,-
zr. 60 obj. č. 60094060 17,-
zr. 80 obj. č. 60094080 17,-
zr. 100 obj. č. 60094100 17,-
zr. 120 obj. č. 60094120 17,-

WORX
you've got the power

2+1=3 YEARS

1 990,-
~~2 090,-~~Vibrační bruska **PSM1029P**

Příkon	300 W/230 V
Pracovní plocha	93 x 185 mm
Otáčky	13 000/min.
Hmotnost	1,3 kg

obj. číslo PSM1029P

VÝHODY: hliníková brusná deska, odsávací vak, dvouzónová ergonomická rukojeť s měkkým povrchem

Zvláštní příslušenství:

brusný papír 93 x 235 mm
zr. 40 obj. č. 60093040 12,-
zr. 60 obj. č. 60093060 12,-
zr. 80 obj. č. 60093080 10,-
zr. 100 obj. č. 60093100 10,-
zr. 120 obj. č. 60093120 10,-

brusný papír na suchý zip
8 děr, 93 x 190 mm
zr. 40 obj. č. 60094040 19,-
zr. 60 obj. č. 60094060 17,-
zr. 80 obj. č. 60094080 17,-
zr. 100 obj. č. 60094100 17,-
zr. 120 obj. č. 60094120 17,-

FERM
INDUSTRIALZÁRUKA
2+1=3**KOMBI**
MAX PLUS+ 20V

2 490,-

Aku excentrická bruska **COS326**

Akumulátor	20 V, 2 Ah (Li-ion)
Doba nabíjení	1 - 2 hod.
Pracovní plocha	125 mm
Otáčky	7 000 - 12 000/min.
Plynulá regulace	ano
Hmotnost	2,3 kg

obj. číslo 25003326

Příslušenství:

1x akumulátor, nabíječka, odsávací vak, brusný papír zr. 60, 80, 120 (á 10ks), textilní brašna

Zvláštní příslušenství:

brusný papír na suchý zip
Ø 125 mm
zr. 40 obj. č. 60126040 21,-
zr. 60 obj. č. 60126060 21,-
zr. 80 obj. č. 60126080 21,-
zr. 100 obj. č. 60126100 21,-
zr. 120 obj. č. 60126120 21,-

WORKSITE
Tools & Equipment2
ROKY
záruka1 290,-
~~1 590,-~~Aku excentrická bruska **ESM1013**

Akumulátor	není součástí stroje
Pracovní plocha	125 mm
Otáčky	5 000 - 10 000/min.
Odsávání prachu	ano
Plynulá regulace	ano
Hmotnost	2,1 kg

obj. číslo ESM1013

VÝHODY: brusná deska se suchým zipem, ergonomická rukojeť s měkkým povrchem, plynulá regulace chodu

Příslušenství:

Odsávací vak,
12 ks brusných papírů
3 ks - 60, 3 ks - 80, 3 ks - 120, 3 ks - 240

Zvláštní příslušenství:

brusný papír na suchý zip
Ø 125 mm
zr. 40 obj. č. 60126040 21,-
zr. 60 obj. č. 60126060 21,-
zr. 80 obj. č. 60126080 21,-
zr. 100 obj. č. 60126100 21,-
zr. 120 obj. č. 60126120 21,-

FERM
POWER SINCE 1988ZÁRUKA
2+1=3PLATFORM FERM
BATERIE 20V LI-IONPLATFORM FERM
BATERIE 20V LI-ION

PŘÍSLUŠENSTVÍ str. 33



1 490,-

Excentrická bruska **OSD142**

Příkon	350 W/230 V
Pracovní plocha	125 mm
Otáčky	0 - 14 000/min.
Plynulá regulace	ano
Hmotnost	2 kg

obj. číslo 25001142

Příslušenství:

1x brusný papír (zr. 120)

Zvláštní příslušenství:

brusný papír na suchý zip
Ø 125 mm
zr. 40 obj. č. 60126040 21,-
zr. 60 obj. č. 60126060 21,-
zr. 80 obj. č. 60126080 21,-
zr. 100 obj. č. 60126100 21,-
zr. 120 obj. č. 60126120 21,-

WORKSITE
Tools & Equipment2
ROKY
záruka



Zvláštní příslušenství:

brusný papír na suchý zip
 Ø 125 mm
 zr. 40 **obj. č. 60126040 21,-**
 zr. 60 **obj. č. 60126060 21,-**
 zr. 80 **obj. č. 60126080 21,-**
 zr. 100 **obj. č. 60126100 21,-**
 zr. 120 **obj. č. 60126120 21,-**

Základní příslušenství:

box na odsávání,
 12 ks brusný papír na suchý zip
 3x zr. 60, 3x zr. 80, 3x zr. 120, 3x zr. 240

Excentrická bruska **ESM1015**

Příkon 300 W/230 V
 Pracovní plocha 125 mm
 Otáčky 6 000 - 13 000/min.
 Odsávání prachu ano
 Plynulá regulace ano
 Hmotnost 2,1 kg

obj. číslo ESM1015

VÝHODY: el. brusná deska se suchým zipem, odsávací vak, ergonomická rukojeť s měkkým povrchem, plynulá regulace chodu, 3m kabelu



1 190,-
~~1 290,-~~



Zvláštní příslušenství:

brusný pás 75 x 533 mm
 zr. 40 **obj. č. 60750040 43,-**
 zr. 60 **obj. č. 60750060 43,-**
 zr. 80 **obj. č. 60750080 36,-**
 zr. 100 **obj. č. 60750100 36,-**
 zr. 120 **obj. č. 60750120 36,-**

VÝHODY: 3m kabelu, rychlá výměna pásu

Pásová bruska **BSM1024**

Příkon 950 W/230 V
 Rychlost pásu 380 m/min.
 Rozměr brusného pásu 75 x 533 mm
 Rozměr brusné plochy 76 x 135 mm
 Odsávání prachu ano
 Hmotnost 3,8 kg

obj. číslo BSM1024



1 790,-
~~1 840,-~~



Zvláštní příslušenství:

brusný pás 75 x 533 mm
 zr. 40 **obj. č. 60750040 43,-**
 zr. 60 **obj. č. 60750060 43,-**
 zr. 80 **obj. č. 60750080 36,-**
 zr. 100 **obj. č. 60750100 36,-**
 zr. 120 **obj. č. 60750120 36,-**

Příslušenství:

vak na odsávání,
 2x brusný papír zr. 80, kufr

Pásová bruska **BSD174**

Příkon 1 010 W/230 V
 Rychlost pásu 120 - 360 m/min.
 Rozměry brusného pásu 75 x 533 mm
 Rozměr brusné plochy 76 x 135 mm
 Plynulá regulace otáček ano
 Hmotnost 4 kg

obj. číslo 25001174

VÝHODY:

velká brusná plocha, systém pro rychlou výměnu brusného pásu, **plynulá regulace otáček**



2 490,-



Zvláštní příslušenství:

brusný pás 75 x 533 mm
 zr. 40 **obj. č. 60750040 43,-**
 zr. 60 **obj. č. 60750060 43,-**
 zr. 80 **obj. č. 60750080 36,-**
 zr. 100 **obj. č. 60750100 36,-**
 zr. 120 **obj. č. 60750120 36,-**

Příslušenství:

velká brusná plocha, systém pro rychlou výměnu brusného pásu, plynulá regulace otáček

Pásová bruska **WX661.1**

Příkon 950 W/230 V
 Rychlost pásu 240 - 350 m/min.
 Rozměry brusného pásu 76 x 533 mm
 Rozměr brusné plochy 76 x 130 mm
 Hmotnost 3,3 kg

obj. číslo 45906611

VÝHODY:

velká brusná plocha, systém pro rychlou výměnu brusného pásu, **plynulá regulace otáček**



3 090,-

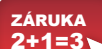

Zvláštní příslušenství:

brusný pás 10 x 455 mm
 set 2 ks G40, 3 ks G80, 3 ks G120 **obj. č. EFA1003 229,-**
 brusný pás 13 x 455 mm
 set 2 ks G40, 3 ks G80, 3 ks G120 **obj. č. EFA1004 239,-**

Příslušenství:

2 ks brusný pás zr. 40 - 8 mm, 2 ks brusný pás zr. 40 - 13 mm, 2 ks brusný pás zr. 80 - 8 mm, 2 ks brusný pás zr. 80 - 13 mm, 2 ks brusný pás zr. 120 - 8 mm, 2 ks brusný pás zr. 120 - 13 mm, 1 ks brusné ramínko 8 mm, 1 ks brusné ramínko 13 mm, 1 ks zalomené ramínko 13 mm, vak odsávání s nástavcem

Elektrický pilník **EFM1001**

Příkon 400 W/230 V
 Rychlost pásu 1 070 - 1 650/min.
 Rozměry brusného pásu 455 x 8 (13) mm
 Hmotnost 2,8 kg
 Vybaveno třemi ramínky pro různá použití
 S odsáváním prachu ano

obj. číslo EFM1001



2 290,-





1 590,-

Aku přímá bruska **CRT324-110**

Akumulátor	8 V, 2 Ah (Li-ion)
Doba nabíjení	1,5 hod.
Příslušenství	110 ks
Otáčky	5 000 - 25 000/min.
Rychlostní stupně	5
LED osvětlení	ano
Hmotnost	0,6 kg

obj. číslo 25000324

VÝHODY: Li-Ion baterie, el. regulace otáček, měkká rukojeť, aretace vřetene. Ideální pro broušení, leštění, čištění, řezání a rytí.

Příslušenství:

110 ks příslušenství, kleštiny Ø 1,6 mm, 2,4 mm, 3,2 mm



1 590,-

~~1 649,-~~Aku přímá bruska **CTM1016**

Akumulátor	12 V, 1,5 Ah (Li-Ion)
Otáčky	3 000 - 20 000/min.
Doba nabíjení	3 - 5 hod.
Hmotnost	1,1 kg

obj. číslo CTM1016

VÝHODY: Li-Ion baterie, el. regulace otáček, měkká rukojeť, aretace vřetene, kufr

Zvláštní příslušenství:CDA1094 aku zdroj 12 V, 1,5 Ah
obj. č. CDA1094 790,-
CDA1095 nabíječka 12V
obj. č. CDA1095 290,-**Příslušenství:**

baterie, 43 ks příslušenství, klešтина pr. 2,4 mm - 3,2 mm, klíč, nabíječka



990,-

Přímá bruska **EDG128**

Příkon	130 W/230 V
Otáčky	10 000 - 35 000/min.
Upínací	Ø 2,4 + 3,2 mm
Hmotnost	1,75 kg

Ideální pro broušení, leštění, čištění, řezání a rytí

obj. číslo 25000228

**Příslušenství:**

250 ks příslušenství, kleštiny Ø 2,4-3,2 mm, ohebný hřídel

VÝHODY:

plynulá regulace otáček, aretace vřetena



999,-

Přímá bruska **CTM1017**

Příkon	160 W/230 V
Otáčky	8 000 - 35 000/min.
Upínací Ø	2,4 + 3,2 mm
Hmotnost	1,8 kg
Stojan	ano
Ohebná hřídel	ano

obj. číslo

CTM1017

Příslušenství:

40 ks příslušenství, klešтина Ø 2,4 mm - 3,2 mm, klíč, ohebný hřídel, stojánek

VÝHODY:

kompaktní design, plynulá regulace otáček, aretace vřetena

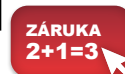

469,-

Sady příslušenství **k přímým bruskám**

obj. číslo CTA1007

obj. číslo CTA1008

100 ks příslušenství

40 ks příslušenství



249,-



**Zvláštní příslušenství:**

pilové listy s kolíčkem
10 z/1" 12 ks
obj. č. 60430011 350,-
18 z/1" 12 ks
obj. č. 60430016 350,-
25 z/1" 12 ks
obj. č. 60430027 350,-

ZÁRUKA
2+1=3Lupínková pila **SSM1007**

Příkon 120 W/230 V
Otáčky 400 - 1 600/min.
Vyrožení ramene 400 mm
Prořez 90° 50 mm
Prořez 45° 23 mm
Dodáváno s pilovými listy a paralelním pravítkem
Vybaveno funkcí ofuku ano
Hmotnost 12,3 kg

obj. číslo **SSM1007****VÝHODY:** plynulá regulace otáček, nožní spínač, ofuk

4 290,-

Základní příslušenství:

6 ks pilových listů (2 x 15,20,25 zubů/1")
2 ks adaptérů na pilový list

**Příslušenství:**

baterie, pilový list na dřevo,
pilový list na kov, nabíječka

ZÁRUKA
2+1=3**Zvláštní příslušenství:**

CDA1094 aku zdroj 12 V, 1,5 Ah
obj. č. CDA1094 790,-
CDA1095 nabíječka 12V
obj. č. CDA1095 290,-

profi 10 pilových listů
obj. č. JSA1004 229,-

Aku přímočará pila **JSM1026**

Akumulátor 12 V, 1,5 Ah (Li-Ion)
Doba nabíjení 3 - 5 hod.
Otáčky 2 100/min.
Max. prořez dřevo 25 mm
Max. prořez kov 4 mm
Max. prořez plast 5 mm
Pohyb pilového listu 12 mm
Hmotnost 2 kg

obj. číslo **JSM1026****VÝHODY:** kufr, měkká rukojeť, rychlá výměna plátku

1 690,-

~~1 890,-~~**Příslušenství:**

1x akumulátor, nabíječka,
2 x pilový list
(1 x na kov, 1 x na dřevo),
textilní brašna

2
ROKY
záruka**Zvláštní příslušenství:**

profi 10 pilových listů
obj. č. JSA1004 229,-

Aku přímočará pila **CJS326**

Akumulátor 20 V, 2 Ah (Li-ion)
Otáčky 0 - 3 000/min.
Pohyb pilového listu 19 mm
Doba nabíjení 1 - 2 hod.
Max. prořez dřevo 80 mm
Max. prořez kov 10 mm
Řezání pod úhlem 0 - 45°
Rychloupínání pilového listu ano
LED osvětlení ano
Rychloupínání ano
Hmotnost 2 kg

obj. číslo **25001326****KOMBI** 20V
MAX PLUS+

2 890,-



POWER
SHAR
PŘÍSLUŠENSTVÍ str. 33
20V MAX LITHIUM

VÝHODY:

rychloupínání pilového listu,
ofuk pracovního prostoru,
regulace otáček,
4 polohy předkmitů
měkká rukojeť pro pohodlné
uchopení

2+1=3 YEARS

Aku přímočará pila **WX543.9**

Akumulátor **není součástí stroje**
Počet kmitů 0 - 2 600/min.
Pohyb pilového listu 24 mm
Max. prořez dřevo 80 mm
Max. prořez kov 8 mm
Max. prořez hliník 18 mm
Nastavení úhlu +/- 45°
Hmotnost 1,7 kg

obj. číslo **45905439**

2 290,-

~~2 390,-~~Aku přímočará pila **WX543**

Akumulátor **20 V, 2 Ah (Li-Ion)**
Počet kmitů 0 - 2 600/min.
Pohyb pilového listu 24 mm
Max. prořez dřevo 80 mm
Max. prořez kov 8 mm
Max. prořez hliník 18 mm
Nastavení úhlu +/- 45°
Hmotnost 2,1 kg

obj. číslo **45900543**

3 690,-

~~4 090,-~~**Příslušenství:**

adaptér pro odsávání, kufr, pilový
list na dřevo, 1x akumulátor
(WA3551), 1x nabíječka (WA3860)

Zvláštní příslušenství:

profi 10 pilových listů
obj. č. JSA1004 229,-





1 390,-

~~1 690,-~~PLATFORM FERM
BATERIE 20V LI-IONAku přímočará pila **JSM1036**

Akumulátor	není součástí stroje
Otáčky	0 - 2 100/min.
Max. prořez dřevo	50 mm
Max. prořez kov	8 mm
Max. prořez plast	15 mm
Pohyb pilového listu	25 mm
Hmotnost	1,9 kg

obj. číslo JSM1036

VÝHODY: měkká rukojeť, rychlá výměna plátek, 3 polohy předkmitu, nastavení úhlu**Příslušenství:**

pilový list na dřevo, pilový list na kov, paralelní pravítko

Zvláštní příslušenství:

profi 10 pilových listů

obj. č. JSA1004 229,-

PLATFORM FERM
BATERIE 20V LI-ION

PŘÍSLUŠENSTVÍ str. 33

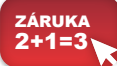

5 690,-

• 2 aku zdroje

Aku vrtačka s příklepem a aku přímočará pila **WX967****WX371.9 - Aku vrtačka s příklepem**

Akumulátor	20 V, 2 Ah (Li-Ion)
Otáčky	0 - 400/ 0 - 1 500/min.
Levý a pravý chod	ano
Max. utahovací moment	40 Nm
Utahovací moment	18 + 1 + 1
Kapacita sklíčidla	13 mm
Max. Ø vrtání dřevo/ocel/zdivo	30/13/10 mm
Hmotnost	1,1 kg

WX543.9 - Aku přímočará pila

Akumulátor	20 V, 2 Ah (Li-Ion)
Počet kmitů	0 - 2 600/min.
Pohyb pilového listu	24 mm
Max. prořez dřevo	80 mm
Max. prořez kov	8 mm
Max. prořez hliník	18 mm
Nastavení úhlu	+/- 45°
Hmotnost	1,7 kg

obj. číslo 45900967

POWER SHARPŘÍSLUŠENSTVÍ str. 33
20V MAXLITHIUM**Příslušenství:**

2 x akumulátor (WA3551)

1x nabíječka (WA3880)

oboustranný bit

taška

VÝHODY:

měkká rukojeť, plynulá regulace otáček, 2 rychlostní převodovka, oboustranný bit, LED osvětlení

**Příslušenství:**

adaptér pro odsávání

pilový list na dřevo

VÝHODY:

rychloupínání pilového listu, ofuk pracovního prostoru regulace otáček, 4 polohy předkmitu, měkká rukojeť pro pohodlné uchopení

Přímočará pila **JSM1030**

Příkon	550 W/230 V
Otáčky	0 - 3 000/min.
Max. prořez dřevo	65 mm
Nastavení úhlu	0 - 45°
Přípoj na odsávání prachu	ano
Hmotnost	1,7 kg

obj. číslo JSM1030

Příslušenství:

přípoj na odsávání prachu, klíč pro upnutí plátku

VÝHODY:

plynulá regulace otáček, aretace vypínače,

Zvláštní příslušenství:

profi 10 pilových listů

obj. č. JSA1004 229,-



799,-

~~890,-~~

990,-

Nízkoprofilová přímočará pila **JSM1034**

Příkon	550 W/230 V
Otáčky	0 - 3 000/min.
Max. prořez dřevo	65 mm
Max. prořez kov	6 mm
Max. prořez plast	13 mm
Pohyb pilového listu	25 mm
Hmotnost	1,5 kg

obj. číslo JSM1034

Příslušenství:

paralelní pravítko, adaptér pro odsávání prachu, držák imbus klíče, pil. list na dřevo 80 mm,

VÝHODY:

Měkká rukojeť, rychlá výměna plátek, 4 polohy předkmitu, nastavení úhlu, LED pracovní světlo, funkce odfuku prachu,

Zvláštní příslušenství:

profi 10 pilových listů

obj. č. JSA1004 229,-



**VÝHODY:**

plynulá regulace otáček,
aretace vypínače, funkce
předkmitu 4 polohy
rychloupínání pilového listu,

Příslušenství:

přípoj na odsávání prachu,
klíč pro náklon stolku,
1ks pil. plátku na dřevo.

Zvláštní příslušenství:

profi 10 pilových listů
obj. č. JSA1004 229,-

Přímočará pila **JS274**

Příkon	600 W/230 V
Počet kmitů	800 - 3 000/min.
Max. prořez dřevo	65 mm
Max. prořez kov	6 mm
Nastavení úhlu	0 - 45°
Přípoj na odsávání prachu	ano
Hmotnost	1,9 kg

obj. číslo 25100274

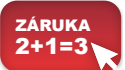

990,-

**VÝHODY:**

3 polohy předkmitu,
nastavení úhlu, 3m gumový kabel,
2 kusy pilových listů, kufr

Zvláštní příslušenství:

profi 10 pilových listů
obj. č. JSA1004 229,-

Přímočará pila **JSM1028P**

Příkon	450 W/230 V
Otáčky	0 - 3 400/min.
Max. prořez dřevo	65 mm
Max. prořez kov	6 mm
Max. prořez plast	8 mm
Nastavení úhlu	0 - 45°
Pohyb pilového listu	12 mm
Hmotnost	3,1 kg

obj. číslo JSM1028P

Příslušenství:
kufr, pilové listy



1 890,-

~~2 090,-~~

**Příslušenství:**

paralelní vodítko,
přípoj na odsávání prachu,
2 ks pilových listů, plastová
krytka základny

Zvláštní příslušenství:

profi 10 pilových listů
obj. č. JSA1004 229,-

Přímočará pila **JS246**

Příkon	800 W/230 V
Počet kmitů	800 - 3 000/min.
Max. prořez dřevo	100 mm
Max. prořez kov	10 mm
Nastavení úhlu	0 - 45°
Přípoj na odsávání prachu	ano
Hmotnost	1,9 kg

obj. číslo 25100246

VÝHODY: el. regulace otáček, 3 polohy předkmitu,
regulace ofuku prac. místa, LED osvětlení, **laser**
rychloupínání pilového listu,



1 590,-

**Příslušenství:**

paralelní pravítko,
přípoj na odsávání, kufr,
3 ks pilových listů,
držák pilových listů

Zvláštní příslušenství:

profi 10 pilových listů
obj. č. JSA1004 229,-

VÝHODY: lehká a kompaktní, výměna
listu bez nářadí, plynulá regulace otáček,
funkce ofukování pilin, hliníková deska,
měkká rukojeť, 4 polohy předkmitu

Přímočará pila **WX478.1**

Příkon	650 W/230 V
Počet kmitů	1 000 - 3 100/min.
Max. prořez dřevo	90 mm
Max. prořez kov	8 mm
Max. prořez hliník	20 mm
Nastavení úhlu	0 - 45°
Pohyb pilového listu	20 mm
Hmotnost	2,3 kg

obj. číslo 45904781



2 190,-

**Příslušenství:**

paralelní pravítko, přípoj
na odsávání, kufr,
3 ks pilových listů,
držák pilových listů

Zvláštní příslušenství:

profi 10 pilových listů
obj. č. JSA1004 229,-

Přímočará pila **WX479**

Příkon	750 W/230 V
Počet kmitů	1 000 - 3 100/min.
Max. prořez dřevo	100 mm
Max. prořez kov	10 mm
Max. prořez hliník	20 mm
Nastavení úhlu	0 - 45°
Hmotnost	2,3 kg

obj. číslo 45900479

VÝHODY: lehká a kompaktní, výměna listu bez nářadí,
plynulá regulace otáček, funkce ofukování, hliníková deska,
měkká rukojeť, 4 polohy předkmitu, led osvětlení



2 690,-

~~2 790,-~~



2 990,-

~~3 490,-~~Přímočará pila **JSM1025P**

Příkon	750 W/230 V
Počet kmitů	600 - 2 800/min.
Max. prořez dřevo	110 mm
Max. prořez kov	10 mm
Nastavení úhlu	0-45°
Hmotnost	2,2 kg

obj. číslo **JSM1025P**

VÝHODY: 4m gumového kabelu, 4 polohy předkmitu, dodáváno v kufru, el. regulace otáček, aretace vypínače, možnost zapnutí ofuku pracovního prostoru



Příslušenství:
1 ks pilového listu,
paralelní pravítko, uhlíky



Zvláštní příslušenství:
profi 10 pilových listů
obj. č. **JSA1004 229,-**



ZÁRUKA
2+1=3



3 390,-

Aku dvojkombinace
ocaska + přímočará pila **WX550.9**

Akumulátor	není součástí stroje
Otáčky	0 - 3 000/min
Max. prořez dřevo (ocaska)	100 mm
Max. prořez PVC trubka (ocaska)	127 mm
Max. prořez kov (ocaska)	75 mm
Pohyb pilového listu (ocaska)	20 mm
Max. prořez dřevo (přímočará pila)	50 mm
Max. prořez kov (přímočará pila)	4 mm
Max. prořez PVC trubka (přímočará pila)	50 mm
Hmotnost	1,5 kg

obj. číslo **45905509**

PŘÍSLUŠENSTVÍ str. 33
20V MAX LITHIUM



Základní příslušenství:
3x pilový list pro přímočarou pilu,
1x pilový list pro ocasku, deska
stolu pro přímočarou pilu

Zvláštní příslušenství:
9 pilových listů
obj. č. **RSA1001 289,-**

2+1=3 YEARS



5 090,-

Aku dvojkombinace - ocaska **WX550**

Akumulátor	20 V, 2 Ah (Li-Ion)
Otáčky	0 - 3 000/min.
Pohyb pilového listu	20 mm
Max. prořez dřevo (ocaska)	100 mm
Max. prořez kov (ocaska)	75 mm
Max. prořez PVC (ocaska)	127 mm
Max. prořez dřevo (přímočará pila)	50 mm
Max. prořez kov (přímočará pila)	4 mm
Max. prořez PVC (přímočará pila)	50 mm
Hmotnost	1,9 kg

obj. číslo **45900550**

VÝHODY: 2 v 1 ocaska a přímočará pila,
rychlá výměna pilového listu, regulace otáček,
plastový kufr, měkká rukojeť pro pohodlné uchopení

profi 10 pilových listů
obj. č. **JSA1004 229,-**



Příslušenství:
základní pilové listy
1x akumulátor (WA3551)
1x nabíječka (WA3860)

KOMBI
MAX PLUS+ **20V**



3 190,-

Aku pila ocaska **CRS334**

Akumulátor	20 V, 2 Ah (Li-ion)
Otáčky	0 - 3 000/min.
Pohyb pilového listu	22 mm
Doba nabíjení	1 - 2 hod.
LED osvětlení	ano
Rychloupínání pilového listu	ano
Hmotnost	1,9 kg

obj. číslo **25003334**

Příslušenství:
1x akumulátor, nabíječka,
6 ks pilových listů
(4 ks pro dřevo, 2 ks pro kov),
v textilní brašně



Zvláštní příslušenství:
9 pilových listů
obj. č. **RSA1001 289,-**

2
ROKY
záruka



PLATFORM FERM
BATERIE 20V LI-ION



1 590,-

~~1 790,-~~Aku pila ocaska **RSM1020**

Akumulátor	není součástí stroje
Otáčky	0 - 3 000/min.
Pohyb pilového listu	22 mm
Hmotnost	1,7 kg

obj. číslo **RSM1020**

VÝHODY: plynulá regulace, otáček, LED světlo,
rychlá výměna nástroje

Nářadí je dodáváno bez akumulátoru a nabíječky, které lze koupit jako zvláštní příslušenství.

PLATFORM FERM
BATERIE 20V LI-ION
PŘÍSLUŠENSTVÍ str. 33



Zvláštní příslušenství:
9 pilových listů
obj. č. **RSA1001 289,-**

ZÁRUKA
2+1=3





Zvláštní příslušenství:
9 pilových listů
obj. č. RSA1001 289,-



Příslušenství:
1x akumulátor (WA3551),
1x nabíječka (WA3880),
látková taška,
pilový list na dřevo,
pilový list na kov

2+1=3 YEARS

Aku pila ocaska **WX500.9**

Akumulátor	není součástí stroje
Otáčky	0-3 000/min.
Pohyb pilového listu	20 mm
Max. prořez dřevo	130 mm
Max. prořez kov	10 mm
Max. prořez PVC	190 mm
Hmotnost	3,7 kg

obj. číslo 45905009



2 290,-
~~2 390,-~~

Aku pila ocaska **WX500**

Akumulátor	20 V, 2 Ah (Li-Ion)
Otáčky	0-3 000/min.
Pohyb pilového listu	20 mm
Max. prořez dřevo	130 mm
Max. prořez kov	10 mm
Max. prořez PVC	190 mm
Hmotnost	4,1 kg

obj. číslo 45900500



4 090,-

VÝHODY: rychlá výměna pilového listu, regulace otáček, měkká rukojeť pro pohodlné uchopení



Příslušenství:
klíč, 1 ks 130 mm
pilový list na dřevo

Zvláštní příslušenství:
9 pilových listů
obj. č. RSA1001 289,-



Pila ocaska **ERS158**

Příkon	900 W/230 V
Otáčky	0 - 2 800/min.
Max. prořez dřevo	115 mm
Max. prořez plast	115 mm
Max. prořez kov	5 mm
Pohyb pilového listu	listu 20 mm
Hmotnost	2,48 kg

obj. číslo 25000158



1 590,-

VÝHODY: rychlá výměna nástroje, el. regulace otáček

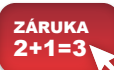

Příslušenství:
1 ks 130 mm
pilový list na dřevo,
1 ks 82 mm pilový list na kov,
klíč,

Zvláštní příslušenství:
9 pilových listů
obj. č. RSA1001 289,-



Pila ocaska **RSM1019**

Příkon	710 W/230 V
Otáčky	0 - 2 800/min.
Max. prořez dřevo	115 mm
Max. prořez plast	115 mm
Max. prořez kov	5 mm
Pohyb pilového listu	20 mm
Hmotnost	3 kg

obj. číslo RSM1019



2 190,-
~~2 290,-~~

VÝHODY: 3m gumový kabel, rychlá výměna nástroje, el. regulace otáček



Příslušenství:
1x akumulátor,
1x nabíječka,
2 ks pilových kotoučů (24z)



Aku okružní pila **CCS334**

Akumulátor	20 V, 2 Ah (Li-ion)
Doba nabíjení	1 - 2 hod.
Otáčky	4 000/min.
Ø kotouče	165 mm
Nastavení úhlů	0 - 50°
Prořez při 90°	54 mm
Prořez při 45°	38 mm
Laser	ano
Hmotnost	2,1 kg

obj. číslo 25002334



3 090,-

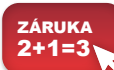

Příslušenství:
pilový kotouč
TCT 150 x 16 x 1,6 (18z) imbus,
adaptér pro odsávání prachu
paralelní vodítko



PŘÍSLUŠENSTVÍ str. 33

Aku okružní pila **CSM1048**

Akumulátor	není součástí stroje
Ø kotouče	165 mm
Prořez při 90°	55 mm
Prořez při 45°	39 mm
Nastavení úhlů	0 - 45°
Hmotnost	2,1 kg

obj. číslo CSM1048



1 990,-
~~2 490,-~~

VÝHODY: hliníková základna, laser, měkká rukojeť, aretace vířetna, možnost odsávání vysavačem

2 090,-
~~2 490,-~~Aku okružní pila **WX529.9**

Akumulátor	není součástí stroje
Ø kotouče	155 mm
Prořez při 90°	45 mm
Prořez při 45°	33 mm
Nastavení úhlu	0 - 50°
Hmotnost	2,37 kg

obj. číslo 45905299

POWER SHAR
PŘÍSLUŠENSTVÍ str. 33
20V MAXLITHIUM



Příslušenství:
pilový kotouč TCT 24z

VÝHODY: možnost řezat pod úhlem až 50° stupňů

2+1=3 YEARS

3 990,-
~~5 090,-~~Aku okružní pila **WX530**

Akumulátor	20 V, 2 Ah (Li-Ion)
Otáčky	4 900/min.
Ø kotouče	165 mm
Ø středového otvoru	16 mm
Prořez při 90°	55 mm
Prořez při 45°	39 mm
Nastavení úhlu	0 - 50°
Hmotnost	2,7 kg

obj. číslo 45900530

POWER SHAR
PŘÍSLUŠENSTVÍ str. 33
20V MAXLITHIUM



Příslušenství:
1x akumulátor (WA3551),
1x nabíječka (WA3860),
pilový kotouč TCT 24z,
imbus, adaptér pro
odsávání prachu

VÝHODY: díky vestavěné hraně vodící základny můžete podle jakéhokoliv kusu rovného materiálu přesně řezat daný materiál bez ostatního příslušenství, možnost řezat pod úhlem až 50 stupňů

2+1=3 YEARS



2 790,-

Okružní pila **WX425**

Příkon	1 200 W/230 V
Otáčky	5 000/min.
Ø kotouče	160 mm
Max. prořez 90°	55 mm
Max. prořez 45°	38 mm
Nastavení úhlu	0 - 45°
Hmotnost	3,5 kg

obj. číslo 45900425



VÝHODY: hliníkový kryt kotouče, měkká rukojeť, aretace vřetena, možnost odsávání vysavačem, ukazatel náklonu 0-45°

Příslušenství:
1 ks kotouč, paralelní vodítko, nástavec na odsávání

2+1=3 YEARS



1 690,-

Okružní pila **CSW173**

Příkon	1 400 W/230 V
Otáčky	5 300/min.
Průměr kotouče	185 mm
Max. prořez 90°	62,5 mm
Nastavení úhlu	0 - 45°
Hmotnost	4,05 kg

obj. číslo 25000173



VÝHODY: lehká výměna kotouče, vývod na odsávání pilin



2 090,-

Okružní pila **CSM1039**

Příkon	1 200 W/230 V
Otáčky	5 500/min.
Ø kotouče	185 mm
Max. prořez 90°	65 mm
Max. prořez 45°	43 mm
Nastavení úhlu	0 - 45°
Hmotnost	3,8 kg
Dodáváno včetně kotouče	ano

obj. číslo CSM1039

VÝHODY:
paralelní vodítko,
3m gumový kabel,
zámek vypínače

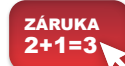

**WORX**
you've got the power**VÝHODY:** hliníková základna,
měkká rukojeť, aretace vřetena,
možnost odsávání vysavačem,
měkký start, **možnost řezat pod
úhlem až 51°, laser****Příslušenství:**1 ks kotouč, paralelní
vodítko, nástavec na odsávání

2+1=3 YEARS

Okružní pila **WX445**

Příkon 1 600 W/230 V
 Otáčky 5 000/min.
 Ø kotouče 190 mm
 Max. prořez 90° 66 mm
 Max. prořez 45° 47 mm
 Nastavení úhlu 0 - 51°
 Hmotnost 4,3 kg

obj. číslo 45900445



3 890,-

**FERM**
INDUSTRIAL**VÝHODY:**3m gumový kabel,
ergonomický design, lehká
výměna kotouče, vývod na
odsávání pilin**Příslušenství:**

paralelní vodítko, klíč

ZÁRUKA
2+1=3Okružní pila **CSM1041P**

Příkon 1 050 W/230 V
 Otáčky 4 900/min.
 Ø kotouče 190 mm
 Max. prořez 90° 68 mm
 Max. prořez 45° 46 mm
 Nastavení úhlu 0 - 45°
 Hmotnost 3,8 kg
 Dodáváno včetně kotouče ano

obj. číslo CSM1041P



2 990,-

~~3 090,-~~**WORKSITE**
Your & Customer**Příslušenství:**paralelní vodítko, klíč,
pomocná rukojeť2
ROKY
zárukaOkružní pila **CSW209**

Příkon 2 200 W/230 V
 Otáčky 4 100/min.
 235 x 25 mm
 Ø kotouče 84 mm
 Max. prořez 90° 59 mm
 Max. prořez 45° 0 - 45°
 Nastavení úhlu 0 - 45°
 Hmotnost 5,2 kg

obj. číslo 25001209



3 290,-

**WORX**
you've got the power**POWER
SHAR**
PŘÍSLUŠENSTVÍ str. 33
20V MAX LITHIUM**Základní příslušenství:**kotouč TCT, vodítko pro
podélné řezy, adaptér pro
vysavač, imbus**Zvláštní příslušenství:**

diamant. kotouč segm. Ø 85 mm

obj. číslo CSA1046 329,-

pil. kotouč na dřevo Ø 85 mm,
24 zubů TCT

obj. číslo CSA1047 379,-

pilový kotouč na dřevo/kov

Ø 85 mm, 44 zubů, HSS

obj. číslo CSA1048 439,-

**Základní příslušenství:**1x akumulátor (WA3551),
1x nabíječka (WA3860),
kotouč TCT,
vodítko pro podélné řezy,
adaptér pro vysavač,
imbusAku kompaktní ponorná pila **WX527.9**

Akumulátor **není součástí stroje**
 Otáčky 2 500/min.
 Max. Hloubka řezu 27 mm
 Ø řezného kotouče 85 x 15 mm
 Upínací otvor kotouče 15 mm
 Hloubka řezu (dřevo) 27 mm
 Hloubka řezu (hliník) 3 mm
 Hloubka řezu (PVC) 13 mm
 Hloubka řezu (dlaždice) 8 mm
 Ocelový plech 0,91 mm
 Hmotnost 2 kg

obj. číslo 45905279



2 790,-

~~2 890,-~~Aku kompaktní ponorná pila **WX527**

Akumulátor **20 V, 2 Ah (Li-Ion)**
 Otáčky 2 500/min.
 Max. Hloubka řezu 27 mm
 Ø řezného kotouče 85 x 15 mm
 Upínací otvor kotouče 15 mm
 Hloubka řezu (dřevo) 27 mm
 Hloubka řezu (hliník) 3 mm
 Hloubka řezu (PVC) 13 mm
 Hloubka řezu (dlaždice) 8 mm
 Ocelový plech 0,91 mm
 Hmotnost 2 kg

obj. číslo 45900527



4 090,-

~~4 390,-~~**VÝHODY:** možnost ovládnání jednou rukou,
odsávání prachu, tlačítko zámku vřetene
rychlé a snadné nastavení hloubky



2 490,-

~~2 690,-~~Kompaktní ponorná pila **CSM1043**

Příkon	500 W/230 V
Otáčky	3 500 - 6 500/min.
Nastavitelná hloubka řezu	0 - 22 mm
Ø řezného kotouče	85 x 15 mm
Hmotnost	3,8 kg

obj. číslo CSM1043

VÝHODY:
regulace otáček, 3m gumový kabel, kufr

Příslušenství:
3 ks kotoučů,
adaptér na odsávání, klíč, rukojeť

Zvláštní příslušenství:
diamantový kotouč segm. Ø 85 mm
obj. číslo CSA1046 **329,-**
pil. kotouč na dřevo Ø 85 mm,
24 zubů TCT

obj. číslo CSA1047 **379,-**
pilový kotouč na dřevo/kov Ø 85 mm,
44 zubů, HSS

obj. číslo CSA1048 **439,-**

vodící pravítko 700 mm (2x350 mm)
obj. číslo CSA1049 **999,-**

ZÁRUKA
2+1=3

4 490,-

Kompaktní ponorná pila **WX427**

Příkon	710 W/230 V
Otáčky	3 700/min
Kotouč	120 x 9,5 mm
Nastavení úhlu	0 - 45°
Max. prořez při 90°	46 mm
Max. prořez při 45°	30 mm
Hmotnost	2,3 kg

obj. číslo 45900427

VÝHODY: hloubka řezu, nejvyšší ve své třídě, laser,
extrémně štíhlá konstrukce, snadné nastavení hloubky
řezu, náklon kotouče, laser

Příslušenství: kufr, 3 ks kotoučů
(HSS 60 z, s karbidovými plátky
24 z, diamantový kotouč
segmentový), klíč, vývod na
odsávání, paralelní pravítko

Zvláštní příslušenství:
WA5046 pil. kotouč na dřevo
pro WX427, Ø 120 mm, 24 zubů TCT
obj. číslo 45905046 **749,-**
WA5047 pilový kotouč na dřevo/kov
pro WX427, Ø 115 mm, 60 zubů, HSS
obj. číslo 45905047 **619,-**
WA5048 diamantový kotouč segm.
pro WX427, Ø 115 mm
obj. číslo 45905048 **759,-**



2+1=3 YEARS



2 290,-

Frézka na lamely **BJM1009**

Příkon	900 W/230 V
Otáčky	11 000/min.
Hloubka řezu	14 mm
Řezný Ø	100 mm
Hmotnost	4,7 kg
Nastavitelný přední štít, indikátor hloubky	
Dodáváno s frézou a prachovým vakem, 50 ks lamel	

obj. číslo BJM1009

Zvláštní příslušenství:
lamelová fréza
obj. číslo BJA1005 **479,-**



spojovací lamely
balení 50 ks
/typ 20/ 56 x 23 x 4 mm
obj. číslo BJA1004 **159,-**

ZÁRUKA
2+1=3

3 490,-

~~3 590,-~~Stolní kotoučová pila **TSM1036**

Příkon	800 W/230 V
Otáčky	2 950/min.
Kotouč (24 z)	Ø 200 x 2,4 x 16 mm
Prořez 90°	0 - 45 mm
Prořez 45°	0 - 27 mm
Rozměr stolu	500 x 373 mm
Hmotnost	13 kg

obj. číslo TSM1036

Dodáváno včetně kotouče, přípravkem na posun
materiálu, úhlovým a pokosovým pravítkem a
adapterem pro připojení na vysavač a ucpávek uší.

ZÁRUKA
2+1=3



2+1=3 YEARS

POWER SHAR
PŘÍSLUŠENSTVÍ str. 33
20V MAX LITHIUM

Základní příslušenství:

Klíč na řezný kotouč,
skládací pracovní vzpěry,
pracovní přídržná páka,
prachový sáček

VÝHODY:

výkonný motor pro řezání
tvrdého dřeva, snadno
složitelné prodloužení stolu,
lehký a odolný podstavec z hliníku

Aku pokosová pila **WX845.9**

Akumulátor **není součástí stroje**
Otáčky 3 200/min.
Kotouč Ø 216 mm
Úhel naklonění ramene 0-45°
Úhel natočení stolu +/- 45°
Pokos 0°/ úkos 0° 220 x 70 mm
Pokos 0°/ úkos 45° 220 x 41 mm
Pokos 45°/ úkos 0° 155 x 70 mm
Pokos 45°/ úkos 45° 155 x 41 mm
Laser ano
Hmotnost 11,5 kg

obj. číslo 45908459



7 990,-

~~8 490,-~~



ZÁRUKA 2+1=3

Tabulka prořezů		MSM1039
Pokos	Úkos	v x š řezu
90°	90°	70 x 305 mm
45°	90°	70 x 210 mm
90°	45°	35 x 305 mm
45°	45°	35 x 210 mm

Příslušenství:

kotouč, klíč, prachový
sáček, 2 boční nástavce,
upínka materiálu

Pokosová pila **MSM1039**

Příkon 1 500 W/230 V
Otáčky 4 500/min.
Úhel naklonění ramene 0 - 45°
Úhel natočení stolu +/- 45°
Kotouč (24 z) Ø 210 x 30 x 2,8 mm
Laser ano
Hmotnost 7,2 kg
Dodáváno včetně kotouče

obj. číslo MSM1039



• s laserem

5 690,-

~~6 190,-~~



2 ROKY záruka

Tabulka prořezů		CSM236
Pokos	Úkos	v x š řezu
90°	90°	70 x 140 mm
45°	90°	70 x 90 mm
90°	45°	70 x 113 mm
45°	45°	32 x 80 mm

Příslušenství:

kotouč (40z), klíč,
prachový sáček, svěrka

Pokosová pila **CSM236**

Příkon 1 800 W/230 V
Otáčky 6 000/min.
Ø kotouče 255 mm
Úhel naklonění ramene 0 - 45°
Úhel natočení stolu +/- 45°
Hmotnost 8 kg

obj. číslo 25000236

VÝHODY: náklon kotouče, řemenový převod,
plynulý rozběh



5 990,-



ZÁRUKA 2+1=3

Tabulka prořezů		MSM1040
Pokos	Úkos	v x š řezu
90°	90°	70 x 310 mm
45°	90°	70 x 210 mm
90°	45°	40 x 310 mm
45°	45°	40 x 210 mm

Příslušenství:

kotouč, klíč, prachový
sáček, 2 boční nástavce,
upínka materiálu

Pokosová pila **MSM1040**

Příkon 1 900 W/230 V
Otáčky 4 500/min.
Kotouč Ø 254 x 30 x 2,8 mm
(60 zubů)
Úhel naklonění ramene 0 - 45°
Úhel natočení stolu +/- 45°
Laser ano
Hmotnost 12,6 kg
Dodáváno včetně kotouče

obj. číslo MSM1040



6 890,-

~~7 890,-~~

• s laserem



2 ROKY záruka

Příslušenství:

1x akumulátor, nabíječka,
paralelní pravítka,
textilní brašna

PŘÍSLUŠENSTVÍ str. 32

Aku horní fréžka Brushless **CR326**

Akumulátor 20 V, 4 Ah (Li-ion)
Otáčky 10 000 - 30 000/min.
Doba nabíjení 1-2 hod.
Celková výška 240 mm
Max. hloubka záběru 1 - 2 hod.
Upínací kleština 6 a 8 mm
Aretace vřetena ano
Plynulá regulace ano
Hmotnost 2,9 kg

obj. číslo 25000326



KOMBI 20V
MAX PLUS+

4 690,-



2 090,-

~~2 190,-~~Horní fréзка **PRM1021**

Příkon	1 200 W/230 V
Otáčky	9 000 - 30 000/min.
Max. frézovaný Ø	32 mm
Max. hloubka záběru	50 mm
Upínací kleština	6 + 8 mm
Aretace vřetene	ano
Hmotnost	4,2 kg

obj. číslo PRM1021

VÝHODY:

aretace vřetene, 3m kabel, nástavec na odsávání, plynulá regulace otáček

Příslušenství:

paralelní pravítko, kopírovací kroužek, klíč

PŘÍSLUŠENSTVÍ str. 32

ZÁRUKA
2+1=3

2 790,-

~~2 990,-~~Horní fréзка **PRM1015**

Příkon	1 300 W/230 V
Otáčky	9 000 - 30 000/min.
Upínací kleština	Ø 6 + 8 mm
Max. frézovaný Ø	30 mm
Max. hloubka záběru	60 mm
Aretace vřetene	ano
Hmotnost	5,1 kg
Přípoj na odsávání prachu	
Plynulá regulace	

obj. číslo PRM1015

ZDARMA!

Sada fréz (6 ks)



PŘÍSLUŠENSTVÍ str. 32

ZÁRUKA
2+1=3

2 190,-

Stolek pro horní fréšku **BX-1**

Rozměr stolu	430 x 440 mm
Výška	295 mm
Hmotnost	6 kg

obj. číslo 25000806

- univerzální uchycení
- vhodné pro všechny druhy horních frézek
- po připevnění frézky slouží jako stolní frézka

ZÁRUKA
2+1=3

2 790,-

Stolek pro horní fréšku **PRA1011**

Rozměr stolu	455 x 330 mm
Výška	320 mm
Hmotnost	5,6 kg

obj. číslo PRA1011

- vhodné pro horní fréšky FERM
- po připevnění frézky slouží jako stolní frézka

ZÁRUKA
2+1=3

609,-

Sada fréz **FRB-12**

Tvrdokov
Ø upínací stopky 8 mm
12 kusů

obj. číslo 06011137

Sada fréz **FRB-20**

Tvrdokov
Ø upínací stopky 8 mm
20 kusů

obj. číslo PRA1008



979,-

ZÁRUKA
2+1=3

1 890,-

Sada fréz **FRB-35**

Tvrdokov
Ø upínací stopky 8 mm
35 kusů

obj. číslo 06011141

Fréza

Dvoubřitá
Ø 6 mm

obj. č. 25001906

90,-



**VÝHODY:**

odolný motor s kuličkovými ložisky

**Příslušenství:**

paralelní doraz, klíč, držák na ostření, uhlíkové kartáče

**Zvláštní příslušenství:**sada nožů
obj. č. PPA1003 165,-Elektrický hoblík **EPW160**

Příkon 800 W/230 V
Otáčky 17 000/min.
Šířka záběru 82 mm
Max. hloubka hoblování 0 - 2,5 mm
Hmotnost 1,5 kg

obj. číslo 25100161**1 590,-****Zvláštní příslušenství:**sada nožů
obj. č. PPA1003 165,-**Základní příslušenství:**

paralelní pravítko, odsávací vak, řemínek pohonu

Elektrický hoblík **PPM1010**

Příkon 650 W/230 V
Otáčky 16 000/min.
Šířka záběru 82 mm
Hloubka třísky 0 - 2 mm
Stavitelná hloubka hoblování (8 pozic)
Hmotnost 3,3 kg

obj. číslo PPM1010**1 890,-**~~1 990,-~~

• oboustranný nůž

**Příslušenství:**

2 ks nožů, adaptér na vysavač, vak na odsávání, paralelní vedení, klíč

**VÝHODY:**

nastavitelná hloubka hoblování, odvod třísek vpravo / vlevo, možnost falcování

**Zvláštní příslušenství:**sada nožů
obj. č. PPA1003 165,-Elektrický hoblík **s falcem WX615**

Příkon 750 W/230 V
Otáčky 17 000/min.
Šířka záběru 82 mm
Max. hloubka hoblování 0 - 3 mm
Hloubka falcování 0 - 12 mm
Hmotnost 3 kg

obj. číslo 45900615**2 890,-**

• oboustranný nůž



20 V / 4,0 Ah Li-ion

Při prvním nákupu výrobku z nové řady **PLATFORM FERM BATERIE 20V LI-ION** zakoupíš vybranou baterii s nabíčkou a při dalších nákupech už kupuješ pouze další výrobky bez baterie.

BATERIE FERM 20V LI-ION

CDA1136	CDA1138
Aku zdroj 20 V / 2,0 Ah Li-ion	Aku zdroj 20 V / 4,0 Ah Li-ion
vhodná pro zařízení Ferm Battery platform 20 V s indikací zatížení baterie	vhodná pro zařízení Ferm Battery platform 20 V / 4,0 s indikací zatížení baterie
hmotnost 0,38 kg	hmotnost 0,63 kg
obj. číslo CDA1136	obj. číslo CDA1138
999,- 1 190,-	1 490,- 1 790,-



CDA1137
21 V - 2,5 Ah Li-ion nabíječka
vhodná pro zařízení Ferm Battery platform 20 V
Indikace nabíjení pomocí LED (červená / zelená)
ca. 60 min (2,0 Ah)
ca. 120 min (4,0 Ah)
hmotnost 0,32 kg
obj. číslo CDA1137
399,- 429,-

NABÍJECÍ ZDROJE

WA3880	WA3867	WA3883
16 V / 20 V - 2 A Li-ion nabíječka	16 V / 20 V - 6 A Li-ion nabíječka	20 V / 2*2A Li-ion nabíječka
vhodná pro zařízení WORX 20 V Li-ion	vhodná pro zařízení WORX 20 V Li-ion	vhodná pro zařízení WORX 20 V Li-ion
ca. 60 min (2,0 Ah)	ca. 20 min (2,0 Ah)	ca. 60 min (2,0 Ah)
ca. 120 min (4,0 Ah)	ca. 40 min (4,0 Ah)	ca. 120 min (4,0 Ah)
ca. 180 min (6,0 Ah)	ca. 70 min (6,0 Ah)	ca. 180 min (6,0 Ah)
obj. číslo 45903880	obj. číslo 45903867	obj. číslo 45903883
799,-	2 190,-	1 190,-

~~1 290,-~~**BATERIE S INDIKÁTOREM NAPĚTÍ**

WA3551	WA3553	WA3641
aku zdroj 20 V / 2,0 Ah Li-ion	aku zdroj 20 V / 4,0 Ah Li-ion	aku zdroj 20 V / 6,0 Ah Li-ion
vhodná pro zařízení WORX 20 V Li-ion	vhodná pro zařízení WORX 20 V Li-ion	vhodná pro zařízení WORX 20 V Li-ion
obj. číslo 45903551	obj. číslo 45903553	obj. číslo 45903641
1 290,-	2 290,-	3 490,-

POWER SHAR**20V MAX LITHIUM**



1 690,-

~~1 790,-~~Aku multifunkční obřážka **OTM1006**

Baterie	12 V, 1,5 Ah (Li-Ion)
Oscilace	5 000 - 18 000/min.
Oscilační úhel	3°
Doba nabíjení	3-5 hod.
Hmotnost	2 kg

obj. číslo OTM1006

Příslušenství:

baterie, škrabací nůž, půlkulatý řezný kotouč, brusná základna, klíč, 3 ks brusných papírů, ponorný kotouč

VÝHODY:

el. regulace otáček, univerzální nástavce, měkká rukojeť, kufr

Zvláštní příslušenství:

pilový list obj. č. OTA1001 109,-
nůž škrabací obj. č. OTA1002 109,-
brusná deska obj. č. OTA1003 169,-
řezný kotouč obj. č. OTA1004 249,-
karbidový plát obj. č. OTA1005 319,-aku zdroj 12 V, 1,5 Ah obj. č. CDA1094 790,-
nabíječka 12 V obj. č. CDA1095 290,-kompletní
příslušenství str. 35brus. papír na suchý zip Δ80 mm
zr. 40 obj. č. 62678040 17,-
zr. 60 obj. č. 62678060 17,-
zr. 80 obj. č. 62678080 17,-
zr. 100 obj. č. 62678100 17,-
zr. 120 obj. č. 62678120 17,-ZÁRUKA
2+1=3PLATFORM FERM
BATERIE 20V LITHION

1 090,-

~~1 390,-~~Aku multifunkční obřážka **OTM1009**

Akumulátor	není součástí stroje
Oscilační otáčky	5 000 - 18 000/min.
Oscilační úhel	3,2°
Hmotnost	1,1 kg

obj. číslo OTM1009

VÝHODY:

LED osvětlení, plynulá regulace otáček

Zvláštní příslušenství:

sada příslušenství
obj. č. OTA1007 439,-PLATFORM FERM
BATERIE 20V LITHION
PŘÍSLUŠENSTVÍ str. 33kompletní
příslušenství str. 35ZÁRUKA
2+1=3POWER
SHARER
PŘÍSLUŠENSTVÍ str. 33
20V MAXLITHIUM

2 690,-

kompletní
příslušenství str. 35Aku multifunkční obřážka **WX696.9**

Akumulátor	není součástí stroje
Otáčky	5 000 - 18 000/min.
Oscilační úhel	3,6°
Hmotnost	0,9 kg

obj. číslo 45906969

VÝHODY: univerzální upnutí nástroje, regulace otáček,
měkká rukojeť pro pohodlné uchopení, možnost postavení
ve vertikální poloze

Zvláštní příslušenství:

sada příslušenství
obj. č. OTA1007 439,-
brus. papír na suchý zip Δ80 mm
zr. 40 obj. č. 62678040 17,-
zr. 60 obj. č. 62678060 17,-
zr. 80 obj. č. 62678080 17,-
zr. 100 obj. č. 62678100 17,-
zr. 120 obj. č. 62678120 17,-

Příslušenství:

1x akumulátor (WA3551),
1x nabíječka (WA3880),
30 ks brusných papírů, půlkulatý
řezný kotouč, škrabací nůž, brusná
základna, pilový list (28mm, 45mm)

2+1=3 YEARS



4 090,-

kompletní
příslušenství str. 35Aku multifunkční obřážka **WX696**

Akumulátor	20 V, 2 Ah (Li-Ion)
Otáčky	5 000 - 18 000/min.
Oscilační úhel	3,6°
Hmotnost	1,26 kg

obj. číslo 45900696

VÝHODY: univerzální upnutí nástroje, regulace otáček,
měkká rukojeť pro pohodlné uchopení, možnost postavení
ve vertikální poloze

Zvláštní příslušenství:

sada příslušenství
obj. č. OTA1007 439,-
brus. papír na suchý zip Δ80 mm
zr. 40 obj. č. 62678040 17,-
zr. 60 obj. č. 62678060 17,-
zr. 80 obj. č. 62678080 17,-
zr. 100 obj. č. 62678100 17,-
zr. 120 obj. č. 62678120 17,-

Příslušenství:

1x akumulátor (WA3551),
1x nabíječka (WA3880),
30 ks brusných papírů, půlkulatý
řezný kotouč, škrabací nůž, brusná
základna, pilový list (28mm, 45mm)

2+1=3 YEARS



Zvláštní příslušenství:
sada příslušenství
obj. č. **OTA1007 439,-**



brus. papír na suchý zip Δ90 mm
zr. 40 **obj. č. 62494040 13,-**
zr. 60 **obj. č. 62494060 13,-**
zr. 80 **obj. č. 62494080 13,-**
zr. 100 **obj. č. 62494100 13,-**
zr. 120 **obj. č. 62494120 13,-**

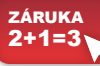

kompletní příslušenství str. 35

Multifunkční obrázečka **OTM1007**

Příkon 300 W/230 V
Oscilace 11 000 - 20 000/min.
Oscilační úhel 2,8°
Hmotnost 2,7 kg

obj. číslo **OTM1007**

příslušenství:

10 x brusný papír, brusná základna, HSS půl kulatý řezný kotouč, ponorný kotouč, škrábací nůž, klíč a nástavec na odsávání

VÝHODY:

univerzální systém upnutí, aretace vypínače, el. regulace otáček, snadná výměna nástavců, kufr, LED osvětlení, odsávání, 3m napájecí kabel



Vhodná pro renovace.



Zvláštní příslušenství:
sada příslušenství
obj. č. **OTA1007 439,-**



brus. papír na suchý zip Δ80 mm
zr. 40 **obj. č. 62678040 17,-**
zr. 60 **obj. č. 62678060 17,-**
zr. 80 **obj. č. 62678080 17,-**
zr. 100 **obj. č. 62678100 17,-**
zr. 120 **obj. č. 62678120 17,-**



kompletní příslušenství str. 35

Multifunkční obrázečka **SONICRAFTER WX680**

Příkon 350 W
Oscilace 11 000 - 20 000/min
Oscilační úhel 4°
Hmotnost 1,3 kg

obj. číslo **45900680**

Příslušenství: brusná základna, 2x pilový list 35 mm, brusný papír 40 (10ks), 80 (8ks), 120 (8ks)

VÝHODY: hliníková převodovka, měkká rukojeť, univerzální systém upnutí, plynulá regulace otáček, velký oscilační úhel



Sada příslušenství pro obrázečku **OTA1007**



4 kusy
1 x 35 mm pilový list (dřevo/plast)
1 x 35 mm pilový list (dřevo/kov)
1 x nůž škrabací
1 x 80 mm pilová výseč

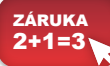

obj. číslo **OTA1007**

439,-



Příslušenství pro obrázečky

pilový list **obj. č. OTA1001 109,-**
nůž škrabací **obj. č. OTA1002 109,-**
brusná deska **obj. č. OTA1003 169,-**
řezný kotouč **obj. č. OTA1004 249,-**
karbidový plát **obj. č. OTA1005 319,-**



Příslušenství pro multioscilační obrázečky



Parametr/typ	Obj. číslo	Cena	Parametr/typ	Obj. číslo	Cena
WA2171 - Brusná deska (s otvory, delta), 1 ks, sonicrafter	45902171	279,-	WA4987.3 - Pilový list (dřevo), 28 mm, sada 3 ks, sonicrafter	45949873	389,-
WA2172 - Leštící deska (filc delta), 1 ks, sonicrafter	45902172	469,-	WA4988 - Pilový list (kov/dřevo), 28 mm, 1 ks, sonicrafter	45904988	369,-
WA4964 - Pružný škrabací list (tuhý)	45904964	239,-	WA5008 - 80 mm HSS řezný kotouč (celoobvodový), 1 ks, sonicrafter	45905008	489,-
WA4965 - Pružný škrabací list (pružný)	45904965	269,-	WA5010 - 80 mm HSS řezný kotouč (segment 3/4), 1 ks, sonicrafter	45905010	599,-
WA4966 - Brusná karbidová deska (delta) 1 ks, sonicrafter	45904966	499,-	WA5010.3 - 80 mm HSS řezný kotouč sada (segment 3/4), 3 ks, sonic	45905103	1 199,-
WA4967 - Brusná karbidová deska (segment delta) 1ks, sonicrafter	45904967	479,-	WA5012 - Pilový list (dřevo), 35 mm, 1 ks, sonicrafter	45905012	229,-
WA4977 - Brusný karbidový kotouč, 65 mm, Standard, 1ks, sonicrafter	45904977	669,-	WA5012.3 - Pilový list (dřevo), 35 mm, sada 3 ks, sonicrafter	45905123	459,-
WA4980 - Brusný karbidový kotouč, 65 mm, Standard, 1ks, sonicrafter	45904980	1 099,-	WA5014 - Pilový list (kov/dřevo), 35 mm, 1 ks, sonicrafter	45905014	379,-
WA4985 - Pilový list (dřevo), 10 mm, 1 ks, sonicrafter	45904985	209,-	WA5014.3 - Pilový list (kov/dřevo), 35 mm, sada 3 ks, sonicrafter	45905143	709,-
WA4986 - Pilový list (kov/dřevo), 10 mm, 1 ks, sonicrafter	45904986	299,-	WA5016 - Pilový list (dřevo/precizní řez), 35 mm, 1 ks, sonicrafter	45905016	349,-
WA4987 - Pilový list (dřevo), 28 mm, 1 ks, sonicrafter	45904987	209,-	WA5016.3 - Pilový list (dřevo/precizní řez), 35 mm, sada 3 ks, sonicrafter	45905163	649,-





988,-

Aku šroubovák **CDM1132**

Akumulátor	3,6 V, 1,3 Ah (Li-Ion)
Otáčky	0 - 230/min.
Levý a pravý chod	ano
Doba nabíjení	3 - 5 hod.
Upínání nástrojů	1/4" vnitřní 6 hran
Max. utahovací moment	4 Nm
Max. průměr šroubu	5 mm
Hmotnost	0,92 kg

obj. číslo CDM1132

Základní příslušenství:

magnetický bit 1/4", USB nabíječka, HEX: H3, H4, H5, H6, Torx: T25, T27, T30, T40, prodlužující bit 60 mm, Bit 50 mm S6, Bit 50 mm PH2, 24 ks bitů 25 mm, Slot: S3, S4, S5, S6, S7 S8; Obdélník: 1, 2, 3, 4; Philips: PH1, PH2, PH3; Pozí: PZ1, PZ2, PZ3



VÝHODY: USB nabíječka, LED osvětlení, indikátor nabíjení, kufr



1 090,-

Aku šroubovák **WX252**

Akumulátor	4 V, 1,5 Ah (Li-Ion)
Otáčky	230/min.
Levý a pravý chod	ano
Doba nabíjení	3 - 5 hod.
Max. utahovací moment	3 Nm
Upínání nástrojů	1/4" vnitřní 6 hran
Hmotnost	0,5 kg

obj. číslo 45900252

Základní příslušenství:

10 ks bitů, nabíječka

VÝHODY:

měkká rukojeť, LED osvětlení, indikace nabíjení, automatický zámek hřídele, kompaktní velikost, patentovaná konstrukce výsuvného vřetena



2 090,-

Aku šroubovák **CD306**

Akumulátor	12 V, 1,3 Ah (Li-Ion)
Otáčky	0 - 350/min., 0 - 1 150/min.
Levý a pravý chod	ano
Doba nabíjení	1 hod.
Max. utahovací moment	20 Nm
Utahovací moment	16+1
Kapacita vrtání dřevo/ocel	25/10 mm
Hmotnost	1,6 kg

obj. číslo 25000306



Příslušenství:

1 baterie, LED osvětlení, kompaktní design, pogumovaná rukojeť, kufr

Zvláštní příslušenství:

aku zdroj 12 V Li-Ion 1,3 Ah
obj. č. 25000307 749,-



1 690,-

• 2 aku zdroje

Aku šroubovák **CD330-12L**

Akumulátor	12 V, 1,5 Ah (Li-ion)
Otáčky	0 - 350, 0 - 1 250/min./min.
Doba nabíjení	3 - 5 hod.
Max. utahovací moment	18 Nm
Kapacita sklíčidla	0,8 - 10 mm
Utahovací moment	19 + 1
Max. Ø vrtání dřevo/kov	20/10 mm
Osvětlení LED	ano
Plynulá regulace	ano
Hmotnost	1,9 kg

obj. číslo 25033012



Příslušenství:

2x akumulátor, nabíječka, oboustranný bit, kufr



1 990,-

• 2 aku zdroje

Aku vrtačka s brzdou **CDM1119**

Akumulátor	12 V, 1,5 Ah (Li-Ion)
Otáčky	0 - 350, 0 - 1 300/min.
Levý a pravý chod	ano
Doba nabíjení	1 hod.
Max. utahovací moment	20 Nm
Kapacita sklíčidla	1 - 10 mm
Utahovací moment	17 + 1
Max. Ø vrtání dřevo/kov	20/10 mm
Hmotnost	1,6 kg

obj. číslo CDM1119



Zvláštní příslušenství:

aku zdroj 12 V Li-Ion 1,5 Ah
obj. č. CDA1142 790,-
nabíječka 12 V 1,5 Ah
obj. č. CDA1143 319,-

Základní příslušenství:

2 aku zdroje, LED osvětlení, indikátor baterie, rychlonabíječka, oboustranný bit, regulace otáček

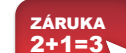



ZÁRUKA
2+1=3

Zvláštní příslušenství:
aku zdroj 18 V Li-Ion 1,5 Ah
obj. č. CDA1144 1 290,-
nabíječka 21 V 1,5 Ah
obj. č. CDA1145 319,-

Příslušenství:
2 aku zdroje, LED osvětlení,
indikátor baterie,
rychlónabíječka, oboustranný
bit, regulace otáček

Aku vrtačka s brzdou CDM1120

Akumulátor 18 V, 1,5 Ah (Li-Ion)
Otáčky 0 - 350, 0 - 1 300/min.
Doba nabíjení 1 hod.
Max. utahovací moment 32 Nm
Kapacita sklíčidla 1 - 10 mm
Utahovací moment 17 + 1
Max. Ø vrtání dřevo/kov 20/10 mm
Hmotnost 1,8 kg

obj. číslo CDM1120



DALŠÍ
str. od 44 a 67
PŘÍSLUŠENSTVÍ

2 990,-
~~3 090,-~~



• 2 aku zdroje



ZÁRUKA
2+1=3

PLATFORM FERM
BATERIE 20 V LI-ION
PŘÍSLUŠENSTVÍ str. 33

VÝHODY:
aretace vřetene,
variabilní otáčky,
LED osvětlení

DALŠÍ
str. od 44 a 67
PŘÍSLUŠENSTVÍ

Aku vrtačka s brzdou CDM1143

Akumulátor není součástí stroje
Otáčky 0 - 400, 0 - 1 500/min.
Sklíčidlo do 2 - 13 mm
Ø vrtání beton/kov/dřevo 15, 13, 30 mm
Max. utahovací moment 40 Nm (25 + 1)
Levý a pravý chod ano
Hmotnost 1,3 kg

obj. číslo CDM1143

Nářadí je dodáváno bez akumulátoru a nabíječky, které lze koupit jako zvláštní příslušenství.

PLATFORM FERM
BATERIE 20 V LI-ION



1 190,-
~~1 490,-~~



2
ROKY
záruka

DALŠÍ
str. od 44 a 67
PŘÍSLUŠENSTVÍ

Příslušenství:
1x akumulátor, nabíječka,
oboustranný bit

Aku vrtačka s brzdou CD331

Akumulátor 20 V, 2 Ah (Li-ion)
Otáčky 0 - 700/min.
Doba nabíjení 1 - 2 hod.
Max. utahovací moment 18 Nm
Kapacita sklíčidla 0,8 - 10 mm
Utahovací moment 17 + 1
Max. Ø vrtání dřevo/kov 25/15 mm
LED osvětlení ano
Hmotnost 1,2 kg

obj. číslo 25000331



KOMBI 20V
MAX PLUS+

1 890,-



2
ROKY
záruka

DALŠÍ
str. od 44 a 67
PŘÍSLUŠENSTVÍ

Příslušenství:
2x akumulátor, nabíječka,
oboustranný bit, kufr

Aku vrtačka s brzdou CD330-20L

Akumulátor 20 V, 1,5 Ah (Li-ion)
Otáčky 0 - 350, 0 - 1 250/min.
Doba nabíjení 3 - 5 hod.
Max. utahovací moment 20 Nm
Kapacita sklíčidla 0,8 - 10 mm
Utahovací moment 19 + 1
Max. Ø vrtání dřevo/kov 20/10 mm
Osvětlení LED ano
Plynulá regulace ano
Hmotnost 1,9 kg

obj. číslo 25033020



2 090,-



• 2 aku zdroje



ZÁRUKA
2+1=3

PLATFORM FERM
BATERIE 20 V LI-ION
PŘÍSLUŠENSTVÍ str. 33

Příslušenství:
1 baterie s indikátorem
CDA1136, nabíječka CDA1137,
oboustranný bit, kufr

VÝHODY: Měkčená rukojeť,
hák na opasek, LED osvětlení,
regulace otáček, poukto pro
zavěšení na zápěstí

Aku vrtačka s brzdou CDM1158

Akumulátor 20 V, 2 Ah (Li-Ion)
Otáčky 0 - 350 / 0 - 1 3600/min.
Doba nabíjení 1 hod.
Levý a pravý chod ano
Utahovací moment 17 + 1
Max. utahovací moment 26 Nm
Kapacita sklíčidla 0,8 - 10 mm
Max. Ø vrtání dřevo/kov 20/10 mm
Hmotnost 1,5 kg

obj. číslo CDM1158

DALŠÍ
str. od 44 a 67
PŘÍSLUŠENSTVÍ



2 290,-
~~2 390,-~~



**KOMBI**
MAX PLUS+ 20V

2 990,-

Aku vrtačka s příklepem **CD334H**

Akumulátor	20 V, 2 Ah (Li-ion)
Otáčky	0 - 400, 0 - 1 500/min.
Doba nabíjení	1 - 2 hod.
Max. utahovací moment	50 Nm
Kapacita sklíčidla	1,5 - 13 mm
Utahovací moment	21+1+1+1
Max. Ø vrtání beton/kov/dřevo	15/13/30 mm
Levý a pravý chod	ano
Led osvětlení	ano
Hmotnost	1,8 kg

obj. číslo 25001334

DALŠÍ
str. 67
PŘÍSLUŠENSTVÍ**Příslušenství:**
1x akumulátor, nabíječka,
1x oboustranný bit
kovové sklíčidlo,
textilní brašna**KOMBI**
MAX PLUS+ 20V

3 990,-

Aku vrtačka s příklepem **CD320H**

Akumulátor	20 V, 2 Ah (Li-ion)
Otáčky	0 - 480, 0 - 1 800/min.
Doba nabíjení	1 hod.
Max. utahovací moment	50 Nm
Kapacita sklíčidla	1,5 - 13 mm
Utahovací moment	21+1+1+1
Max. Ø vrtání beton/kov/dřevo	15/13/30 mm
Levý a pravý chod	ano
Led osvětlení	ano
Hmotnost	1,9 kg

obj. číslo 25001320

DALŠÍ
str. 67
PŘÍSLUŠENSTVÍ**Příslušenství:**
1x akumulátor, nabíječka,
2x oboustranný bit
kovové sklíčidlo**VÝHODY:**
bez uhlíkový motor
(BRUSHLESS MOTOR)

3 890,-

~~4 490,-~~

• 2 aku zdroje

Aku vrtačka s příklepem **CDM1138**

Akumulátor	20 V, 2,0 Ah (Li-Ion)
Otáčky	0 - 500, 0 - 2 000/min.
Doba nabíjení	1 hod.
Kapacita sklíčidla	1 - 10 mm
Max. Ø vrtání beton/kov/dřevo	15, 13, 30 mm
Počet úderů	0 - 8 250, 0 - 30 000/min.
Max. utahovací moment	45 Nm (25 + 1)
Levý a pravý chod	ano
Hmotnost	1,9 kg

obj. číslo CDM1138

DALŠÍ
str. 67
PŘÍSLUŠENSTVÍ**Příslušenství:**
2 baterie s indikátorem
kufr**VÝHODY:**
aretace vřetene,
variabilní otáčky,
LED osvětlení,
ocelové sklíčidlo,
bez uhlíkový motor
(BRUSHLESS MOTOR)

3 990,-

~~4 990,-~~

• 2 aku zdroje

Aku vrtačka s příklepem **CDM1141P**

Akumulátor	20 V, 2,0 Ah (Li-Ion)
Otáčky	0 - 450, 0 - 1 700/min.
Doba nabíjení	1 hod.
Kapacita sklíčidla	1,5 - 13 mm
Max. Ø vrtání beton/kov/dřevo	15, 13, 30 mm
Počet úderů	0 - 8 250, 0 - 30 000/min.
Max. utahovací moment	50 Nm (21 + 1)
Levý a pravý chod	ano
Hmotnost	1,24 kg

obj. číslo CDM1141P

DALŠÍ
str. 67
PŘÍSLUŠENSTVÍ**VÝHODY:**
2 baterie s indikátorem
(článek Samsung 2,0 Ah),
ocelové sklíčidlo Jacobs,
4- pólový bez uhlíkový motor
Mabuchi **(BRUSHLESS MOTOR)**,
elektronická kontrola
variabilních otáček,
LED osvětlení**POWER
SHAR**
PŘÍSLUŠENSTVÍ str. 33
20V MAXLITHIUM

2 490,-

~~3 190,-~~Aku vrtačka s příklepem **WX178.9**

Akumulátor	není součástí stroje
Otáčky	0 - 800/min.
Levý a pravý chod	ano
Kapacita sklíčidla	10 mm
Utahovací moment	11 + 1
Max. utahovací moment	20 Nm
Hmotnost	0,93 kg

obj. číslo 45901789

- systém BitLockTM – usnadňuje utažení/uvolnění sklíčidla
- funkce SafeDriveTM – automatické zastavení zaručuje snadnější šroubování šroubů bez komplexního nastavování momentu
- funkce PulseAssistTM – pomáhá při vrtání do hladkých povrchů a při vyšroubování poškozených šroubů
- sklíčidlo 10 mm s jednou objímkou zaručuje pevně a bezpečně upnutí nástroje při provádění náročných operací

DALŠÍ
str. 67
PŘÍSLUŠENSTVÍ**VÝHODY:**
Ergonomická rukojeť,
LED osvětlení, Levý/pravý
chod, Regulace otáček,
Rychloupínací sklíčidlo



POWER SHAR
PŘÍSLUŠENSTVÍ str. 33
20V MAXLITHIUM

VÝHODY:

měkká rukojeť, plynulá regulace otáček, 2 rychlostní převodovka, oboustranný bit, LED osvětlení

2+1=3 YEARS

Příslušenství:

WX166.9 - oboustranný bit
WX166.3 - oboustranný bit,
2ks baterie, kufr, nabíječka

Aku vrtačka **WX166.3**

Akumulátor	20 V, 2 Ah (Li-Ion)
Otáčky	0 - 400, 0 - 1 500/min.
Levý a pravý chod	ano
Doba nabíjení	1 hod.
Max. utahovací moment	40 Nm
Kapacita sklíčidla	10 mm
Utahovací moment	15 + 1
Max. Ø vrtání dřevo/kov	30/10 mm
Hmotnost	1,3 kg

obj. číslo 45901663



• 2 aku zdroje

3 490,-

~~4 290,-~~



Příslušenství:

2 x akumulátor (WA3551)
1x nabíječka (WA3880)
oboustranný bit
taška

VÝHODY: měkká rukojeť
plynulá regulace otáček
2 rychlostní převodovka
oboustranný bit
LED osvětlení

2+1=3 YEARS

Příslušenství:

plochý klíč,
brusný kotouč 115 x 6 x 22,2
rukojeť

VÝHODY: dvoupolohová
rukojeť, tenký design těla,
snadno přístupný boční
spínač, rychloupínací systém
krytu kotouče, úzký design
měkčeného těla brusky

Aku vrtačka s příklepem a aku úhlová bruska
WX963

Aku vrtačka s příklepem WX371.9

Akumulátor	20 V, 2 Ah (Li-Ion)
Otáčky	0 - 400/ 0 - 1 500/min.
Levý a pravý chod	ano
Max. utahovací moment	40 Nm
Utahovací moment	18 + 1 + 1
Kapacita sklíčidla	13 mm
Max. pr. Vrtání dřevo/kov/zdivo	30/13/10 mm
Hmotnost	1,1 kg

Aku úhlová bruska WX800.9

Akumulátor	20 V, 2 Ah (Li-Ion)
Otáčky	8 600/min.
Ø kotouče	115 mm
Závit na vřetenu	M14
Ø upínacího otvoru	22 mm
Hmotnost	1,5 kg

obj. číslo 45900963

POWER SHAR
PŘÍSLUŠENSTVÍ str. 33
20V MAXLITHIUM



• 2 aku zdroje

5 690,-



Příslušenství:

2 x akumulátor (WA3551)
1x nabíječka (WA3880)
oboustranný bit
taška

VÝHODY: měkká rukojeť, plynulá regulace otáček, 2 rychlostní převodovka, oboustranný bit, LED osvětlení

2+1=3 YEARS

Příslušenství:

adaptér pro odsávání
pilový list na dřevo

VÝHODY:

rychloupínání pilového listu,
ofuk pracovního prostoru
regulace otáček, 4 polohy
předkmitu, měkká rukojeť pro
pohodlné uchopení

Aku vrtačka s příklepem a aku přímočará pila
WX967

WX371.9 - Aku vrtačka s příklepem

Akumulátor	20 V, 2 Ah (Li-Ion)
Otáčky	0 - 400/ 0 - 1 500/min.
Levý a pravý chod	ano
Max. utahovací moment	40 Nm
Utahovací moment	18 + 1 + 1
Kapacita sklíčidla	13 mm
Max. Ø vrtání dřevo/kov/zdivo	30/13/10 mm
Hmotnost	1,1 kg

WX543.9 - Aku přímočará pila

Akumulátor	20 V, 2 Ah (Li-Ion)
Počet kmitů	0 - 2 600/min.
Pohyb pilového listu	24 mm
Max. prořez dřevo	80 mm
Max. prořez kov	8 mm
Max. prořez hliník	18 mm
Nastavení úhlu	+/- 45°
Hmotnost	1,7 kg

obj. číslo 45900967



POWER SHAR
PŘÍSLUŠENSTVÍ str. 33
20V MAXLITHIUM



• 2 aku zdroje

5 690,-



4 190,-

• 2 aku zdroje

Aku vrtačka s příklepem **WX371.10**

Akumulátor	20 V, 2 Ah (Li-Ion)
Otáčky	0 – 400/ 0 – 1 500/min.
Levý a pravý chod	ano
Max. utahovací moment	40 Nm
Utahovací moment	18 + 1 + 1
Kapacita sklíčidla	13 mm
Max. Ø vrtání dřevo/kov/zdivo	30/13/10 mm
Hmotnost	1,1 kg

obj. číslo 45937110



POWER SHAR
PŘÍSLUŠENSTVÍ str. 33
20V MAXLITHIUM



WORX
you've got the power

Příslušenství:

2 x akumulátor (WA3551)
1x trafo nabíječka (WA3760)
sada 30 ks nářadí
plastový kufr

VÝHODY:

měkká rukojeť, plynulá regulace
otáček, 2 rychlostní převodovka,
LED osvětlení, příklep

2+1=3 YEARS



4 990,-

~~6 490,-~~

• 2 aku zdroje

Aku vrtačka s příklepem **WX373**

Akumulátor	20 V, 2 Ah (Li-Ion)
Otáčky	0 – 600, 0 – 2 000/min.
Počet úderů	0 – 9 600, 0 – 32 000/min.
Levý a pravý chod	Ano
Doba nabíjení	1 hod.
Max. utahovací moment	60 Nm
Kapacita sklíčidla	13 mm
Utahovací moment	22 + 1
Hmotnost	1,6 kg

obj. číslo 45900373

POWER SHAR
PŘÍSLUŠENSTVÍ str. 33
20V MAXLITHIUM



WORX
you've got the power

VÝHODY:

měkká rukojeť, plynulá regulace
otáček, 2 rychlostní převodovka,
oboustranný bit, LED osvětlení s 20 s
zpožděním, indikátor baterie,
**ocelové sklíčidlo, bezuhlíkový
motor (BRUSHLESS MOTOR)**

**BRUSHLESS™
MOTOR**

2+1=3 YEARS

Příslušenství:

WX373.9 - oboustranný bit, háček
WX373 - oboustranný bit, háček,
kufr, 2ks baterie, nabíječka



3 890,-

Aku vrtačka s příklepem **WX-JCR.9**

Akumulátor	není součástí stroje
Otáčky	0 – 500/ 0 – 1 600/min.
Počet úderů	0 – 1 500/ 0 – 4 800/min.
Levý a pravý chod	ano
Utahovací moment	18 + 1 + 1
Max. utahovací moment	50 Nm
Kapacita sklíčidla	13 mm
Max. Ø vrtání dřevo/cihly/kov/beton	30/16/13/10 mm
Hmotnost	1,3 kg (bez akumulátoru)

obj. číslo 45914349

**BRUSHLESS™
MOTOR**



WORX
you've got the power

POWER SHAR
PŘÍSLUŠENSTVÍ str. 33
20V MAXLITHIUM

2+1=3 YEARS

Aku vrtačka s příklepem **WX-JCR**

Akumulátor	20 V, 2 Ah (Li-Ion)
Otáčky	0 – 500/ 0 – 1 600/min.
Počet úderů	0 – 1 500/ 0 – 4 800/min.
Levý a pravý chod	ano
Utahovací moment	18 + 1 + 1
Max. utahovací moment	50 Nm
Kapacita sklíčidla	13 mm
Max. Ø vrtání dřevo/cihly/kov/beton	30/16/13/10 mm
Hmotnost	1,7 kg

obj. číslo 45910434

VÝHODY:

Speciální technologie příklepu, brushless poskytuje o 50% delší dobu chodu, o 25% vyšší výkon a 10 krát delší životnost motoru, kompaktní a lehké provedení, sklíčidlo 13mm s bezpečnostním zámekem, vrtání s příklepem, LED světlo

Příslušenství:

2x akumulátor
1x nabíječka
1ks bit s dvojítm
zakončením
1ks vrták do zdiva



6 290,-

~~6 790,-~~

• 2 aku zdroje





2+1=3 YEARS

VÝHODY:

měkká rukojeť, plynulá regulace otáček, 2 rychlostní převodovka, oboustranný bit, LED osvětlení s 20 s zpožděním, indikátor baterie, **ocelové sklíčidlo, bezuhlíkový motor (BRUSHLESS MOTOR)**

BRUSHLESS™ MOTOR

Příslušenství:

WX175.9 - oboustranný bit, háček
WX175 - oboustranný bit, háček
2ks baterie, kufr, nabíječka

Aku vrtačka **WX175**

Akumulátor	20 V, 2 Ah (Li-Ion)
Otáčky	0 - 400, 0 - 1 500/min.
Levý a pravý chod	ano
Doba nabíjení	1 hod.
Max. utahovací moment	60 Nm
Kapacita sklíčidla	13 mm
Utahovací moment	15 + 1
Max. Ø vrtání dřevo/kov	30/10 mm
Hmotnost	1,55 kg

obj. číslo 45900175

• 2 aku zdroje

POWER SHAR
PŘÍSLUŠENSTVÍ str. 33
20V MAX LITHIUM



4 990,-

~~6 490,-~~



2 ROKY záruka

Příslušenství:

3 x vrták do zdi: Ø 5, 6, 8 mm,
3 x spirálový vrták do kovu: Ø5, 6, 8 mm
3 x vrták do dřeva: Ø 5, 6, 8 mm, 1x držák bitů, 9 x 25mm bit: SL4-5, PH1-2, PZ1-2, T10, 15, 20, 25, 30, 9 x 1/4" gola: 5, 6, 7, 8, 9, 10, 11, 12, 13 mm, 2 x šroubovák, 1 x rukojeť s ráčnou, 1 x odlamovací nůž, 1 x zkoušečka napětí, 1 x svinovací metr 3 m, 1x kombinované kleště, 1 x stavitelný klíč, vodováha, sada hmoždinek a šroubů, kladivo

El. vrtačka s přiklepem v kufru + set **EID448 KIT**

Příkon	650 W/230 V
Otáčky	0 - 3 000/min.
Sklíčidlo do	13 mm
Ø vrtání beton/kov/dřevo	10/ 13/ 25 mm
Počet úderů	0 - 48 500/min.
Levý a pravý chod	ano
Hmotnost	2,1 kg

obj. číslo 25000448

DALŠÍ str. 44



2 190,-



ZÁRUKA 2+1=3

DALŠÍ str. 44

Příslušenství:
přídavná rukojeť, doraz, rychloupínací sklíčidlo

VÝHODY:

3m gumový kabel, regulace otáček, zámek na vypínači

El. vrtačka s příklepem **PDM1051**

Příkon	550 W/230 V
Otáčky	0 - 3 000/min.
sklíčidlo do	Ø 13 mm
Ø vrtání beton/kov/dřevo	16/13/30 mm
Počet úderů	0 - 48 000/min.
Levý a pravý chod	ano
Hmotnost	1,8 kg

obj. číslo PDM1051



999,-

~~1 049,-~~



2 ROKY záruka

DALŠÍ str. 44

Příslušenství:
přídavná rukojeť, doraz,

El. vrtačka s příklepem **EID449**

Příkon	750 W/230 V
Otáčky	0 - 2 800/min.
Sklíčidlo do	13 mm
Ø vrtání beton/kov/dřevo	10/ 13/ 25 mm
Počet úderů	0 - 49 000/min.
Levý a pravý chod	ano
Hmotnost	2,8 kg

obj. číslo 25000449



1 190,-



2+1=3 YEARS

DALŠÍ str. 44

Příslušenství:
kufr, rukojeť, ocelový hloubkový doraz

VÝHODY:

levý a pravý chod, stavitelná rukojeť, plynulá regulace otáček, rychloupínací sklíčidlo

El. vrtačka s příklepem **WX317.2**

Příkon	600 W/230 V
Otáčky	0 - 3 000/min.
Sklíčidlo do	13 mm
Ø vrtání beton/kov/dřevo	13/13/25 mm
Počet úderů	0 - 48 000/min.
Levý a pravý chod	ano
Hmotnost	1,6 kg

obj. číslo 45903172



1 690,-



ZÁRUKA 2+1=3

DALŠÍ str. 44

Příslušenství:
klíč, přídavná rukojeť, doraz

VÝHODY:

kovové rychloupínací sklíčidlo
3m gumový kabel, kovový kryt převodovky, regulace otáček

El. vrtačka s příklepem **PDM1049P_K**

Příkon	710 W/230 V
Otáčky	0 - 3 200/min.
sklíčidlo do Ø	13 mm
Ø vrtání beton/kov/dřevo	16/13/30 mm
Počet úderů	0 - 51 200/min.
Levý a pravý chod	ano
Hmotnost	2,0 kg

obj. číslo PDM1049P_K



1 690,-

~~1 790,-~~



1 290,-

~~1 390,-~~El. vrtačka s příklepem **PDM1052**

Příkon	800 W/230 V
Otáčky	0 - 3 000/min.
sklíčidlo do	Ø 13 mm
Ø vrtání beton/kov/dřevo	13/10/25 mm
Počet úderů	0 - 48 000/min.
Levý a pravý chod	ano
Hmotnost	2,1 kg

obj. číslo PDM1052



Příslušenství:
hloubkový doraz,
pomocná rukojeť

VÝHODY:

regulace otáček, 3m gumový kabel, zámek na vypínači, rychloupínací sklíčidlo



ZÁRUKA 2+1=3



1 390,-

El. vrtačka s příklepem **EID404**

Příkon	1 100 W/230 V
Otáčky	0 - 3 000/min.
Skličidlo do	13 mm
Ø vrtání beton/kov/dřevo	13/13/25 mm
Počet úderů	0 - 48 000/min.
Levý a pravý chod	ano
Hmotnost	2,5 kg

obj. číslo 25000406



Příslušenství:
hloubkový kovový doraz,
pomocná rukojeť, klička sklíčidla

VÝHODY:

pogumovaná rukojeť,
bezpečnostní vypínač



2 ROKY záruka



2 290,-

El. vrtačka s příklepem **WX318**

Příkon	810 W/230 V
Otáčky	0 - 3 000/min.
Skličidlo do	13 mm
Ø vrtání beton/kov/dřevo	16/13/32 mm
Počet úderů	0 - 48 000/min.
Levý a pravý chod	ano
Hmotnost	2,4 kg

obj. číslo 45900318

Příslušenství:

6 ks vrtáků (HSS Ø 5, 6, 8 mm, do zdi Ø 6, 8, 10 mm), ocelový hloubkový doraz, kufr, rukojeť

VÝHODY:

levý a pravý chod,
stavitelná rukojeť,
plynulá regulace otáček,
rychloupínací sklíčidlo,
hliníková převodovka



2+1=3 YEARS



2 390,-

El. vrtačka s příklepem **EID430**

Příkon	1 200 W/230 V
Otáčky	0 - 1 200, 0 - 3 000/min.
Skličidlo do	13 mm
Ø vrtání beton/kov/dřevo	10/ 13/ 25 mm
Počet úderů	0 - 17 600, 0 - 49 600/min.
Levý a pravý chod	ano
Hmotnost	3,2 kg

obj. číslo 25001430

Příslušenství:
hloubkový doraz,
rukojeť



2 ROKY záruka



2 690,-

~~2 890,-~~El. vrtačka s příklepem **PDM1061P_K**

Příkon	1 100 W/230 V
Otáčky	0 - 1 200, 0 - 3 100/min.
Skličidlo do	Ø 13 mm
Ø vrtání beton/kov/dřevo	20, 13, 30 mm
Počet úderů	0 - 19 200, 0 - 49 600/min.
Levý a pravý chod	ano
Hmotnost	5,2 kg

obj. číslo PDM1061P_K



Příslušenství:
hloubkový doraz,
pomocná rukojeť

VÝHODY:

regulace otáček, 3m gumový kabel, zámek na vypínači, rychloupínací sklíčidlo



ZÁRUKA 2+1=3





PLATFORM FERM
BATERIE 20 V Li-Ion
PŘÍSLUŠENSTVÍ str. 33



Příslušenství:
3 ks SDS plus vrtáky (6, 8, 10 mm), SDS-Plus bit adaptér, 3 ks vrtáky do kovu (5, 6, 8 mm) 4 ks bitů (PZ, PZ, PH2, SL4), prodloužení bitu,

ZÁRUKA
2+1=3

VÝHODY:

Rychloupínání SDS-Plus, Funkce vrtání a vrtání s příklepem, pneumatický příklep, levý a pravý chod, LED osvětlení, ergonomická rukojeť s měkkým povrchem, plynulá regulace chodu vypínačem

Aku vrtací kladivo **HDM1051**

Akumulátor	není součástí stroje
Otáčky	0 – 900/min.
Počet úderů	0 – 5 000/min.
Energie úderu	1,3 J
Upnutí nástroje SDS Plus	ano
Max. kapacita vrtání (kov/beton/dřevo)	8/10/16 mm
Levý a pravý chod	ano
Hmotnost	1,2 kg

obj. číslo HDM1051

PLATFORM FERM
BATERIE 20 V Li-Ion



DALŠÍ
str. 44
PŘÍSLUŠENSTVÍ

1 390,-

~~1 590,-~~



POWER SHAR

PŘÍSLUŠENSTVÍ str. 33
20V MAX LITHIUM



Příslušenství:
klíč, přídatná rukojeť, doraz

2+1=3 YEARS

BRUSHLESS MOTOR

POWER SHAR

PŘÍSLUŠENSTVÍ str. 33
20V MAX LITHIUM

Aku vrtací kladivo **WX380.9**

Akumulátor	není součástí stroje
Otáčky	0 – 1 210/min.
Počet úderů	0 – 5 400/min.
Energie úderu	2,2 J
Upnutí nástroje	SDS Plus
Max. kapacita vrtání (kov/beton/dřevo)	13/24/27 mm
Hmotnost	2,1 kg

obj. číslo 45903809

Aku vrtací kladivo **WX380**

Akumulátor	20 V, 4 Ah (Li-Ion)
Otáčky	0 – 1 210/min.
Počet úderů	0 – 5 400/min.
Energie úderu	2,2 J
Upnutí nástroje	SDS Plus
Max. kapacita vrtání (kov/beton/dřevo)	13/24/27 mm
Hmotnost	2,6 kg (včetně akumulátoru)

obj. číslo 45900380

VÝHODY: rychlé vrtání do betonu, 4 funkce - vrtání s příklepem, bez příklepu, sekání s aretací, bez aretace, brushless technologie motoru, elektronický impulsní režim pro vrtání do dlaždic, variabilní rychlost



5 590,-

~~5 790,-~~



9 990,-

~~11 290,-~~

• 2 aku zdroje



DALŠÍ
str. 44
PŘÍSLUŠENSTVÍ



Příslušenství:
2 aku zdroje rychlonabíječka SDS plus sklíčidlo hloubkový doraz kufr

Zvláštní příslušenství:
WA3522 aku zdroj 18V Li-Ion 2,6 Ah
obj. č. 45003522 1 290,-

VÝHODY: Tři funkce: vrtání, příklep, sekání, SDS-Plus sklíčidlo, kontrola variabilní rychlosti, směr otáčení vpřed a vzad, měkký povrch rukojeti

Aku vrtací kladivo **WU381**

Akumulátor	18 V, 2,6 Ah (Li-Ion)
Otáčky	0 - 1 050 /min.
Počet úderů	0 - 4 600 /min.
Energie úderu	2 J
Max. kapacita vrtání	13/20/26 mm
Doba nabíjení	45 min.
Hmotnost	2,7 kg

obj. číslo 45000381

LITHIUM POWER



7 990,-



Příslušenství:
vrtáky SDS Ø 8, 10, 12 mm, pomocná rukojeť, hloubkový doraz, sekáče plochý a špičce, kufr

Zvláštní příslušenství:
sekáče do vrtacího kladiva 4 ks
obj. č. 25023950 599,-

Pneumatické vrtací kladivo **ERH107**

Příkon	800 W/230 V
Otáčky	0 - 1 050/min
Frekvence příklepů	0 - 4 500/min
Pracovní energie	3,5 J
Ø vrtání kov/zdivo/dřevo	13/26/40 mm
Regulace otáček	ano
Levý a pravý chod	ano
Hmotnost	1,5 kg

obj. číslo 25000107



2 290,-





2 590,-

~~2 890,-~~Pneumatické vrtací kladivo **WX337**

Příkon	750 W/230 V
Otáčky naprázdno	0 - 1 050/min.
Počet úderů	0 - 5 300/min.
Energie úderu	2 J
Upnutí nástroje	SDS Plus
Max. Kapacita vrtání (kov/beton/dřevo)	13/24/30 mm
Hmotnost	3,3 kg

obj. číslo 45900337

Příslušenství:1x pomocná rukojeť
1x hloubkový doraz**Zvláštní příslušenství:**sekáče do vrtacího kladiva 4 ks
obj. č. 25023950 **599,-****VÝHODY:**3 funkce – vrtání, příklep, sekání
variabilní rychlost, pravý a levý chod,
pohodlná rukojeť pro lepší uchopení,
plastový kufr

2+1=3 YEARS



3 090,-

PNEU - vrtací kladivo **WX339**

Příkon	800 W/230 V
Otáčky	0 - 1 200/min.
Frekvence příklepů	0 - 5 000/min.
Pracovní energie	2,5 J
Ø vrtání kov/zdivo/dřevo	13/26/30 mm
Regulace otáček	ano
Levý a pravý chod	ano
Hmotnost	2,7 kg

obj. číslo 45900339

Příslušenství:pomocná rukojeť,
hloubkový doraz,
3ks vrtáků SDS,
1 ks sekáč SDS,
kufr**VÝHODY:**SDS plus sklíčidlo, měkká rukojeť,
levý a pravý chod

2+1=3 YEARS

DALŠÍ
str. 44
PŘÍSLUŠENSTVÍ

1 490,-

~~1 990,-~~Stromkový vrták
sada 3 kusyØ 4 - 12 mm
Ø 6 - 20 mm
Ø 6 - 30 mm

obj. číslo 25000042

Korunkový vrták
do zdivaØ 75 mm do zdiva
Závit M22 x 2

obj. číslo 25001807



329,-



299,-

Sada sukovníků **5 ks**

Ø 15, 20, 25, 30, 35 mm

obj. číslo 06011135

Úchyt **šestihran**Ø 11 mm
Závit M22 x 2

obj. číslo 25001809

159,-

Úchyt **SDS**Ø 11 mm
Závit M22 x 2

obj. číslo 25001810

159,-

ZÁRUKA
2+1=3

149,-

Korunkové vrtáky
vykrúžovací sadaØ 18, 20, 24, 27, 37,
43, 50, 63 mm

obj. číslo 06011808

Korunkové vrtáky
HSS bimetal sadaØ 19, 22, 29, 35, 38,
44, 51, 57, 64 mm

obj. číslo 06024751



1 490,-

• použití: dřevo, dřevotříška,
sádrokarton, kovy do síly 8 mm2
ROKY
záruka

699,-

Sada vrtáků

Tvrdokov - Kobalt
Ø 1-10 mm
15 kusů

obj. číslo 06035015

Sada vrtáků

profiTvrdokov - Kobalt
Ø 1-13 mm
25 kusů

obj. číslo 06035025



2 090,-

~~2 290,-~~2
ROKY
záruka



1 490,-

DS-43 Stojan na vrtačku

70 mm Max. posuv držáku
- Natočení objímky
410 mm Max. vzdál. základna - objímka
38 - 43 mm Upnutí
ano Hlubkový doraz

25033032 obj. číslo

DS-43N

65 mm
+/- 90°
300 mm
38 - 43 mm
ano

25033033



2 190,-



Zvláštní příslušenství:
sekáče do vrt. kladiva 4 ks
obj. č. 25023950 599,-

Základní příslušenství:
vrtáky SDS Ø 8, 10, 12 mm
sekáče ploché, špice, kufr



Vrtací kladivo **HDM1028**

Příkon 850 W/230 V
Otáčky naprázdno 800/min.
Počet úderů 4 000/min.
Pracovní energie 4,5 J
Ø vrtání - beton 26 mm
- kov 13 mm
- dřevo 40 mm
Upínání SDS Plus
Hmotnost 6,3 kg

obj. číslo HDM1028



2 990,-
~~3 090,-~~



Základní příslušenství:
vrtáky SDS Ø 8, 10, 12 mm
sekáč plochý, špice, mazací tuk, hloubkový doraz, klíč, prachovka, kufr

VÝHODY: SDS sklíčidlo, rukojeť, 2 m kabelu

Zvláštní příslušenství:
sekáče do vrt. kladiva 4 ks
obj. č. 25023950 599,-



Vrtací kladivo **ERH253**

Příkon 1 500 W/230 V
Otáčky 780/min.
Počet úderů 4 300/min.
Pracovní energie 7 J
Ø vrtání beton/kov/dřevo 32/ 13/ 40 mm
Upínání SDS Plus
Hmotnost 6,8 kg

obj. číslo 25001253



3 590,-



Zvláštní příslušenství:
sekáče do vrt. kladiva 4 ks
obj. č. 25023950 599,-

Základní příslušenství:
Vrtáky SDS Ø: 8, 10, 12 mm,
sekáč plochý, špice

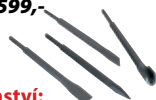

Vrtací kladivo **HDM1037**

Příkon 1 500 W/230 V
Otáčky naprázdno 0 - 950/min.
Počet úderů 0 - 4400/min.
Pracovní energie 6 J
Ø vrtání kov/zdivo/dřevo 13/32/42 mm
Regulace otáček ano
Upínání SDS Plus
Hmotnost 5,8 kg

obj. číslo HDM1037

VÝHODY:

3m kabel, kufr, 4 funkce: vrtání, vrtání s přiklepem, sekání bez rotace, sekání



3 590,-
~~3 690,-~~



Zvláštní příslušenství:
sekáče do vrt. kladiva 4 ks
obj. č. 25023950 599,-

Příslušenství:
kufr, 2 ks sekáčů (plochý, špice),
3 ks vrtáků (Ø 8, 10, 12 mm),
sklíčidlo s kličkou, vazelína, klíč,
prachovka.

Vrtací kladivo **WX333**

Příkon 1 250 W/230 V
Otáčky naprázdno 0 - 750/min.
Počet úderů 0 - 3 700/min.
Pracovní energie 5 J
Ø vrtání kov/zdivo/dřevo 13/32/40 mm
Upínání SDS Plus
Hmotnost 6,1 kg

obj. číslo 45900333

VÝHODY: antivibrační rukojeť, 3 funkce vrtání,
příklepové vrtání a sekání, skříň převodovky z ho
slitiny, plynulá regulace otáček, SDS upínání nást



4 390,-





7 490,-

~~8 290,-~~Vrtací kladivo **HDM1043P**

Příkon	1 100 W/230 V
Otáčky naprázdno	300 - 760/min.
Počet úderů	1 950 - 4 860/min.
Pracovní energie	1 - 7 J
Max. Ø vrtání	35 mm
Upínání	SDS max
Hmotnost	6,6 kg

obj. číslo HDM1043P

**Základní příslušenství:**Pomocná rukojeť,
hloubkový doraz**VÝHODY:** 3 funkce přikleповé vrtání a sekání s aretací a sekání bez aretace sekáče, plynulá regulace otáček (regulace přiklepu (1-7 J)), měkký start, zadní rukojeť redukuje vibrace, 5m kabel Vybaveno funkcí AWC: redukce vibrační zadní rukojeti

ZÁRUKA 2+1=3



7 990,-

~~8 790,-~~Bourací kladivo **HDM1040P**

Příkon	1 200 W/230 V
Počet úderů	0 - 3 100/min.
Pracovní energie	14 J
Regulace otáček	ano
Upínání	SDS max
Hmotnost	5,5 kg
Funkce	1 (sekání)

obj. číslo HDM1040P

**Příslušenství:**

SDS max sklíčidlo, nevibrující zadní rukojeť, 5m gumový kabel, kufr, 12 pozic nastavení sekání Vybaveno funkcí AWC: redukce vibrační zadní rukojeti

VÝHODY: pomocná rukojeť, dláto, sekáč

ZÁRUKA 2+1=3



9 990,-

~~10 990,-~~Demoliční kladivo **HDM1049P**

Příkon	1 500 W/230 V
Počet úderů	1 000 - 1 900/min.
Pracovní energie	6 - 25 J
Upínání	SDS max
Hmotnost	11 kg

obj. číslo: HDM1049P

VÝHODY: Jednoučelové - bourací funkce, plynulá regulace regulace přiklepu (6-25 J), zadní rukojeť redukuje vibrace, 5m kabel, 12 pozic nastavení sekání Vybaveno funkcí AWC: redukce vibrační zadní rukojeti**Základní příslušenství:**

Pomocná rukojeť, kufr, sekáč plochý, špice



ZÁRUKA 2+1=3



7 990,-

Demoliční kladivo **ERH244**

Příkon	1 900 W/230 V
Otáčky	2 000 /min.
Pracovní energie	75 J
Upínání	šestihran 30 mm
Hmotnost	16 kg

obj. číslo: 25001244

**Základní příslušenství:**

Pomocná rukojeť, kufr, sekáč plochý, špice, klíč

Zvláštní příslušenství:

sekáč plochý 410 x 30 mm

obj. č. 25000066 560,-

sekáč špice 410 x 30 mm

obj. č. 25000067 560,-



2 ROKY záruka



10 990,-

~~11 990,-~~Demoliční kladivo **HDM1042P**

Příkon	1 500 W/230 V
Počet úderů	1 400/min.
Pracovní energie	50 J
Upínání	šestihran 30 mm
Hmotnost	16 kg

obj. číslo: HDM1042P

VÝHODY: Jednoučelové - bourací funkce, zadní rukojeť redukce vibrační, 5m kabel, kufr s přepravními koly**Zvláštní příslušenství:**

sekáč plochý 410 x 30 mm

obj. č. 25000066 560,-

sekáč špice 410 x 30 mm

obj. č. 25000067 560,-

Základní příslušenství:

Pomocná rukojeť, kufr, sekáč plochý, špice



ZÁRUKA 2+1=3



• k dodání od 11/2023

FERM
POWER SINCE 1982ZÁRUKA
2+1=3DALŠÍ
str. 17
PŘÍSLUŠENSTVÍDrážkovací fréza do zdiva **WSM1009**

Příkon	1 700 W/230 V
Otáčky	4 000/min.
Ø kotouče	125 mm
Max. prořez	28 mm
Šířka drážky	14/19/29 mm
Hmotnost	7,2 kg

obj. číslo WSM1009

Dodáváno v kufru se 2 drážkovacími kotouči a vylamovacím plocháčem.
Vybaveno funkcí AWC: redukce vibrací zadní rukojetí



3 990,-

~~4 090,-~~

- vybavena laserem

FERM
POWER SINCE 1982ZÁRUKA
2+1=3DALŠÍ
str. 17
PŘÍSLUŠENSTVÍDrážkovací fréza do zdiva **WSM1008**

Příkon	1 600 W/230 V
Otáčky	6 000/min.
Ø kotouče	150 mm
Max. prořez	8 - 40 mm (8 pozic)
Šířka drážky	8 - 30 mm (6 pozic)
Hmotnost	8,2 kg

obj. číslo WSM1008

Dodáváno v brašně se 2 drážkovacími kotouči a vylamovacím plocháčem.



4 790,-

- vybavena laserem
- proudová ochrana proti přetížení

FERM
POWER SINCE 1982ZÁRUKA
2+1=3

Zvláštní příslušenství:
diamantový kotouč Ø 180 mm
obj. č. TCA1004 339,-

Stolní diamant. řezačka **TCM1010**

Příkon	600 W/230 V
Otáčky	2 950/min.
Ø kotouče	180 x 22,2 mm
Max. prořez	(90°) 35 mm
Nastavení úhlu	0 - 45°
Rozměr stolu	360 x 330 mm
Hmotnost	8,1 kg

obj. číslo TCM1010

Dodáváno s diamantovým kotoučem a zásobníkem na chladicí kapalinu.



2 490,-

~~2 590,-~~FERM
POWER SINCE 1982ZÁRUKA
2+1=3

Zvláštní příslušenství:
diamantový kotouč Ø 200 mm
obj. č. TCA1006 359,-

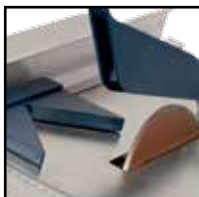
Stolní diamant. řezačka **TCM1011**

Příkon	900 W/230 V
Otáčky	2 950/min.
Ø kotouče	200 x 25,4 mm
Max. prořez	(90°) 41 mm
Nastavení úhlu	0 - 45°
Rozměr stolu	500 x 400 mm
Hmotnost	12,3 kg

obj. číslo TCM1011

Dodáváno s diamantovým kotoučem, ochrannými brýlemi a ochrannou sluchou.



3 690,-

~~3 790,-~~

PROMA

ZÁRUKA
2+1=3

Zvláštní příslušenství:
segm. diamant. kotouč Ø 350 mm
obj. č. 25120001 3 990,-

Řezačka na dlažbu **RD-600S**

Příkon	2 200 W/400 V
Otáčky	2 800/min.
Ø kotouče	350 x 25,4 mm
Kapacita řezu (délka/výška)	600/135 mm
Naklápění	0 - 45°
Rozměr stolu	500 x 510 mm
Chlazení	600 l/hod.
Hmotnost	75 kg

obj. číslo 25060000



- laser

26 990,-

~~39 990,-~~

**KOMBI**
MAX PLUS+ 20V

6 990,-

Aku míchadlo Brushless **CMM103**

Akumulátor	20 V, 4 Ah (Li-ion)
Otáčky	0 - 420, 0 - 710/min.
Době nabíjení	1 - 2 hod.
Upínání - závit	M14
Ø míchadla	120 mm
Délka chodu (barva, sádra, beton)	26, 18, 16 min.
Plynulá regulace	ano
Hmotnost	5,3 kg

obj. číslo 25001103

Příslušenství:

1 x akumulátor, nabíječka, klíče

Zvláštní příslušenství:

míchací metla 120 x 600 mm
obj. č. PMA1003 390,-
míchací metla 120 x 600 mm
obj. č. PMA1004 479,-
míchací metla 140 x 600 mm
obj. č. PMA1008 479,-

Míchadlo **EMM113**

Příkon	1 400 W/230 V
Otáčky	0 - 550, 0 - 750/min.
Upínání - závit	M14
Ø míchadla	120 mm
Plynulá regulace	ano
Hmotnost	6,3 kg

obj. číslo 25002113

Příslušenství:

míchací metla, klíče

Zvláštní příslušenství:

míchací metla 120 x 600 mm
obj. č. PMA1003 390,-
míchací metla 120 x 600 mm
obj. č. PMA1004 479,-
míchací metla 140 x 600 mm
obj. č. PMA1008 479,-

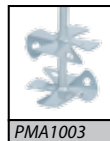
2 890,-
~~2 990,-~~Míchadlo **PMM1006**

Příkon	1 400 W/230 V
Otáčky (I / II)	180 - 380/min. 300 - 650/min.
Upínání - závit	M14
Ø míchadla	120 mm
Soft start	ano
Hmotnost	6,2 kg

obj. číslo PMM1006

- přímé upnutí všech míchacích metel s vnějším závitem M14
- vhodné pro míchání barev a omítkových směsí

Zvláštní příslušenství:

míchací metla 120 x 600 mm
obj. č. PMA1003 390,-
míchací metla 120 x 600 mm
obj. č. PMA1004 479,-
míchací metla 140 x 600 mm
obj. č. PMA1008 479,-

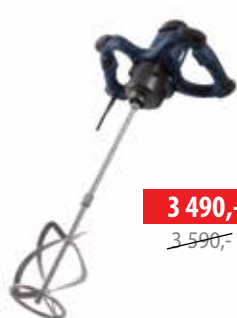
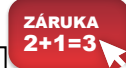
3 490,-
~~3 590,-~~Míchadlo **PMM1010**

Příkon	1 800 W/ 230 V
Otáčky (I / II)	180 - 400/min. 300 - 700/min.
Upínání - závit	M14
Ø míchadla	140 mm
Hmotnost	6,3 kg

obj. číslo PMM1010

VÝHODY: 2 rychlosti, gumový kabel 3 m, gumové chrániče rukojeti, kovová skříň převodovky, variabilní rychlost 6 pozic, spínač, chráněný proti prachu

Zvláštní příslušenství:

míchací metla 120 x 600 mm
obj. č. PMA1003 390,-
míchací metla 120 x 600 mm
obj. č. PMA1004 479,-
míchací metla 140 x 600 mm
obj. č. PMA1008 479,-

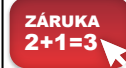
1 590,-
~~1 790,-~~

- bezuhlíkový motor
- vysoký výkon při zatížení

Dvoukotoučová bruska s ohebnou hřídelí a příslušenstvím **BKLH-75**

Příkon	110 W/230 V
Otáčky	2 850/min.
Rozměr brusného kotouče	75 x 13 x 12,7 (G80) mm
Rozměr leštícího kotouče	75 x 13 x 12,7 (G80) mm
Délka ohebného hřídele	100 cm
Průměr kleštin	2,4 a 3,2 mm
Hmotnost	2 kg

obj. číslo 25000096

Zvláštní příslušenství:

brusný kotouč (G80)
obj. č. 25250020 169,-
leštící kotouč
obj. č. 25250021 199,-
ohebná hřídel
obj. č. 25250022 389,-

Základní příslušenství:

sada 100 ks příslušenství





VÝHODY:
litinová základna,
ocelová opěrka,
nastavitelné kryty

Zvláštní příslušenství:
brusný kotouč
Ø150 x 16 x Ø12,7 mm
(hrubý)
obj. č. BGA1053 299,-
(jemný)
obj. č. BGA1054 299,-

Dvukotoučová bruska **BG106**

Příkon 200 W/230 V
Otáčky 2 840/min.
Rozměr kotouče Ø150 x 16 x Ø12,7 mm
Ø150 x 16 x Ø12,7 mm
hrubost (G36), (G80)
Hmotnost 5,6 kg

obj. číslo 25000106



1 090,-

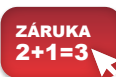

Zvláštní příslušenství:
brusný kotouč
Ø150 x 16 x Ø12,7 mm
(hrubý)
obj. č. BGA1053 299,-
(jemný)
obj. č. BGA1054 299,-

Dodáváno s ochrannými
brýlemi.

Dvukotoučová bruska **BGM1019**

Příkon 150 W/230 V
Otáčky 2 950/min.
Rozměr kotouče Ø150 x 16 x Ø12,7 mm
Ø150 x 16 x Ø12,7 mm
hrubost (G36), (G60)
Hmotnost 5,5 kg

obj. číslo BGM1019



1 290,-

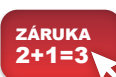

Zvláštní příslušenství:
brusný kotouč
Ø150 x 20 x Ø12,7 mm
(hrubý)
obj. č. BGA1055 339,-
Ø150 x 40 x Ø12,7 mm
(jemný)
obj. č. BGA1056 449,-

Dodáváno s ochrannými
brýlemi.

Dvukotoučová bruska **BGM1020**

Příkon 250 W/230 V
Otáčky 2 950/min.
Rozměr kotouče Ø150 x 20 x Ø12,7 mm
Ø150 x 40 x Ø12,7 mm
hrubost (G36), (G80)
Hmotnost 7,8 kg

obj. číslo BGM1020



1 990,-

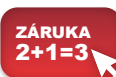

Zvláštní příslušenství:
brusný kotouč
Ø150 x 20 x Ø12,7 mm
(hrubý)
obj. č. BGA1055 339,-
Ø200 x 40 x Ø20 mm
(jemný)
obj. č. BGA1057 449,-

Dodáváno s ochrannými
brýlemi.

Dvukotoučová bruska **BGM1021**
s pomaloběžným kotoučem

Příkon 250 W/230 V
Otáčky 2 950/min., 134/min.
Rozměr kotouče Ø150 x 20 x Ø12,7 mm
Rozměr pomaloběž. kotouče Ø200 x 40 x Ø20 mm
hrubost (G36), (G80)
Hmotnost 9 kg

obj. číslo BGM1021



2 190,-

~~2 290,-~~



Zvláštní příslušenství:
kotouče
Ø150 x 20 x Ø12,7 mm
(brusný)
obj. č. 25250017 199,-
(leštící)
obj. č. 25250018 186,-
(drátěný)
obj. č. 25250019 285,-

Dvukotoučová bruska **MBKL-1500L**
leštička

Příkon 375 W/230 V
Otáčky 2 850/min.
Kotouč brusný a drátěný Ø150 x 20 x Ø12,7 mm
Kotouč leštící Ø150 x 12 x Ø12,7 mm
hrubost (G36)
Hmotnost 10 kg

obj. číslo 25012004



4 590,-

~~4 690,-~~





3 490,-

~~3 790,-~~Dvukotoučová bruska **BKL-1500**

Příkon	375 W/230 V
Otáčky	2 850/min.
Rozměr kotouče	∅150 x 25 x ∅12,7 mm
Rozměr kotouče	∅150 x 40 x ∅12,7 mm
Dodáváno včetně kotoučů	hrubost (G36), (G60)
Hmotnost	11 kg

obj. číslo 25450150

Zvláštní příslušenství:

brusný kotouč (hrubý)
obj. č. 25250013 309,-
(jemný)
obj. č. 25250014 489,-

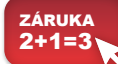

4 090,-

~~4 290,-~~Víceúčelová bruska **BKLP-1500**

Příkon	350 W/230 V
Otáčky	2 850/min.
Rozměr kotouče	∅150 x 20 x ∅12,7 mm
Rozměr pásu	50 x 686 mm
Dodáváno včetně kotouče (G36) a pásu zr. 60	
Hmotnost	10,3 kg

obj. číslo 25016005

Zvláštní příslušenství:

brusný kotouč (G36)
obj. č. 25250017 199,-
brusný pás zr. 40
obj. č. 60500040 66,-
brusný pás zr. 60
obj. č. 60500060 66,-
brusný pás zr. 80
obj. č. 60500080 66,-
brusný pás zr. 100
obj. č. 60500100 66,-
brusný pás zr. 120
obj. č. 60500120 66,-

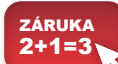

1 690,-

Dvukotoučová bruska **BG110**

Příkon	300 W/230 V
Otáčky	2 840/min.
Rozměr kotouče	∅200 x 20 x ∅16 mm
	∅200 x 20 x ∅16 mm
Dodáváno včetně kotoučů	hrubost (G36), (G80)
Hmotnost	9,7 kg

obj. číslo 25000110

VÝHODY:

litinová základna, ocelová opěrka, nastavitelné kryty

Zvláštní příslušenství:

∅200 x 20 x ∅20(16) mm (zr. 40 bílý)
obj. č. 60200001 629,-
(zr. 40 zelený)
obj. č. 60200016 629,-
(zr. 60 šedý)
obj. č. 60200002 629,-
(zr. 80 bílý)
obj. č. 60200003 629,-
(zr. 80 zelený)
obj. č. 60200017 629,-



5 490,-

~~5 590,-~~Dvukotoučová bruska **BKL-2000**

Příkon	550 W/230 V
Otáčky	2 850/min.
Rozměr kotouče	∅200 x 25 x ∅16 mm
Rozměr kotouče	∅200 x 40 x ∅16 mm
Dodáváno včetně kotoučů	hrubost (G36), (G60)
Hmotnost	21,5 kg

obj. číslo 25450200

Zvláštní příslušenství:

brusný kotouč (hrubý)
obj. č. 25250015 369,-
(jemný)
obj. č. 25250016 639,-

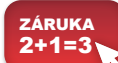

7 490,-

~~7 990,-~~Dvukotoučová bruska **BKS-2500**

Příkon	1 100 W/400 V
Otáčky	2 950/min.
Rozměr kotouče	∅250 x 32 x ∅32 mm
	∅250 x 32 x ∅32 mm
Dodáváno včetně kotoučů	hrubost (G36), (G60)
Hmotnost	33 kg

obj. číslo 25002502

Zvláštní příslušenství:

brusný kotouč 250 x 32 x 32 mm (hrubý)
obj. č. 60250008 1 077,-
(jemný)
obj. č. 60250009 1 077,-

podstavec k BKS-2500

obj. č. 25002503 2 590,-





229,-

Pracovní rukavice **Speciál**

Velikost: 9, 11

- Luxusní pracovní rukavice s anti-vibrační výstelkou
- Neoprenová manžeta
- Vhodné pro práce s velkou citlivostí, i odolností pro mechanické práce
- Vhodné pro montáže, manipulaci s nástroji a el. nářadím

RK/412 Pracovní rukavice speciál, **vel. 9 229,-**
 RK/413 Pracovní rukavice speciál, **vel. 11 229,-**



189,-

Pracovní rukavice **Univerzál**

Velikost: 9, 11

- Luxusní rukavice s výborným úchopem
- Dlaň z jemné lícové kůže s polstrováním
- Hřbet z prodyšného materiálu
- Vhodné pro práce s velkou citlivostí i odolností pro mechanické práce

RK/410 Pracovní rukavice univerzál, **vel. 9 189,-**
 RK/411 Pracovní rukavice univerzál, **vel. 11 189,-**

FAN SHOP **REKLAMNÍ PŘEDMĚTY**



Ručník
 PROMA

RK/421

240,-



Plechový hrnek 0,25l
 PROMA

RK/432

120,-



Triko - šedý melír
 PROMA

RK/434

240,-



USB flash disk 16 GB
 PROMA

RK/433

220,-



Mikina pánská - šedý melír
 PROMA

RK/435

790,-



Taška
 PROMA

RK/437

100,-

DÍLNA A GARÁŽ

- 53 Kompresory
- 58 Stříkáč, ofukovací a hustící pistole, hadice, sady
- 59 Pneumatické brusky, sponkovací pistole, pneu utahovák
- 60 Plastové boxy, organizéry
- 63 Worksite – ruční nářadí
- 68 GadGet – ruční nářadí
- 68 Sada bitů, sponkovací pistole, sponkovací kladivo, svěrka, sada dlát
- 69 Pojízdná lehátka, olejnička, sada nářadí, hoblice
- 70 Průmyslové vysavače
- 72 Manipulační technika, řetězové kladkostroje, naviják
- 73 Lanové navijáky, hydraulické rozpínáky a zvedáky
- 76 Hydraulické zvedáky, hydraulický jeřáb



KOMPRESORY BD **53 - 57**

RUČNÍ NÁŘADÍ **63 - 67**



WORKSITE
Tools & Equipment



70 - 71 VYSAVAČE



Kompresory COMPRECISE jsou výkonná a kvalitní zařízení, při jejichž výrobě je uplatňován systém řízení kvality ISO 9001. Každý kompresor je před expedicí testován na zkušební stolici. Výběr kompresoru je především ovlivněn požadovaným množstvím odebíraného vzduchu a pracovním tlakem připojeného spotřebiče. Pro snadnější orientaci slouží dále uvedená tabulka vhodnosti použití kompresoru na jednotlivé pracovní operace. Kompresory jsou vybaveny vzdušníkem s ventilem pro vypouštění kondenzátu a pojistným ventilem. Při rozběhu pracují v automatickém pracovním cyklu.

Vhodnost použití pro následující technologické operace																
Typ kompresoru - rychloběžné	Ofukování	Hustění pneu	Tlakové zkoušky	Mycí pistole	Pneumatické nářadí					Stříkání		Pískování		Pneu pohony výrobních strojů	Krátkodobý provoz	Dlouhodobý provoz
					Sponkovačka	Hřebkovačka	Uťahovák	Sekáč	Bruska	Hobby + dekorativní profí	Profí	Řezání plásmá	Skla			
OLT-89/6 tichý, přenosný, bezolejový, rychloběžný - 230 V, 8 bar, 500 W, vzdušník 6 l	XX	XX	XX	X	X						X					ano
BD 100-6-ST přítichý, přenosný, bezolejový, rychloběžný - 230 V, 8 bar, 750 W, vzdušník 6 l	XX	XX	XX	XX	X						X					ano
OLT-89/12 tichý, přenosný, bezolejový, rychloběžný - 230 V, 8 bar, 500 W, vzdušník 12 l	XX	XX	XX	XX	XX						X					ano
OLT-105/24 tichý, pojízdný, bezolejový, rychloběžný - 230 V, 8 bar, 750 W, vzdušník 24 l	XX	XX	XX	XX	XX						XX					ano
OLT-133/40V tichý, pojízdný, bezolejový, rychloběžný - 230 V, 8 bar, 1,1 kW, vzdušník 4	XX	XX	XX	XX	XX	XX	X				XXX	X	X		X	ano
BD 195/5-MY přenosný, bezolejový, rychloběžný - 230 V, 10 bar, 1,1 kW, vzdušník 5 l	XX	XX	XX	X	X						X					ano
BD 195/5-MY-T pojízdný, bezolejový, rychloběžný - 230 V, 10 bar, 1,1 kW, vzdušník 5 l	XX	XX	XX	X	X						X					ano
BD 195/6-NK přenosný, bezolejový, rychloběžný - 230 V, 8 bar, 1,1 kW, vzdušník 6 l	XX	XX	XX	XX	X						X					ano
BD 195/12-NK přenosný, bezolejový, rychloběžný - 230 V, 10 bar, 1,1 kW, vzdušník 12 l	XX	XX	XX	XX	XX						X					ano
BD 195/24V-NK přenosný, bezolejový, rychloběžný - 230 V, 10 bar, 1,1 kW, vzdušník 24	XX	XX	XX	XX	XX						XX					ano
BD 227/50V-NK pojízdný, bezolejový, rychloběžný - 230 V, 10 bar, 1,5 kW, vzdušník 50l	XX	XX	XX	XX	XXX	XX	X				XXX	X	XX		X	ano
H3/6 přenosný, olejový, rychloběžný - 230 V, 8 bar, 1,5 kW, vzdušník 6 l	XX	XX	XX	X	X											ano
H3/24 pojízdný, olejový, rychloběžný - 230 V, 8 bar, 1,5 kW, vzdušník 24 l	XX	XX	XX	XX	XX						X					ano
BD 205/24 přenosný, olejový, rychloběžný - 230 V, 8 bar, 1,5 kW, vzdušník 24 l	XX	XX	XX	XX	XXX	XX	X				XXX	X	XX		X	ano
H3/50/2P pojízdný, olejový, rychloběžný - 230 V, 8 bar, 1,5 kW, vzdušník 50l	XX	XX	XX	XX	XXX	XXX	XXX	XX			XXX	XXX	XX		XX	ano

Typ kompresoru - pomaloběžné

F50/230/2 pojízdný, olejový, pomaloběžný - 230 V, 9 bar, 2,2 kW, vzdušník 50 l	XXX	XX	XX	XXX	XXX	XXX	XX	X			XXX	X	X	XXX		XX	ano
 BD 220/50-2M pojízdný, olejový, pomaloběžný - 230 V, 10 bar, 2,2 kW, vzdušník 50 l	XXX	XX	XX	XXX	XXX	XXX	XX	X			XXX	XX	XX	XXX		XX	ano
BD 320/50-3M pojízdný, olejový, pomaloběžný - 230 V, 10 bar, 2,2 kW, vzdušník 50 l	XXX	XX	XX	XXX	XXX	XXX	XX	X			XXX	XX	XX	XXX		XX	ano
F100/230/3 pojízdný, olejový, pomaloběžný - 400 V, 9 bar, 2,2 kW, vzdušník 100 l	XXX	XX	XX	XXX	XXX	XXX	XX	XX	X		XXX	X	XX	XXX		XX	ano
BD 320/100-3M pojízdný, olejový, pomaloběžný - 400 V, 9 bar, 2,2 kW, vzdušník 100 l	XXX	XX	XX	XXX	XXX	XXX	XX	XX			XXX	XX	XX	XXX		XX	ano
F200/230/3 pojízdný, olejový, pomaloběžný - 400 V, 10 bar, 2,2 kW, vzdušník 200 l	XXX	XXX	XX	XXX	XXX	XXX	XX	XX	XX		XXX	XX	XX	XXX		XX	ano
BD 365/200-3M pojízdný, olejový, pomaloběžný - 400 V, 10 bar, 2,2 kW, vzdušník 200 l	XXX	XXX	XX	XXX	XXX	XXX	XX	XX	XX		XXX	XX	XX	XXX		XX	ano
F200/400/4 pojízdný, olejový, pomaloběžný - 400 V, 11 bar, 3 kW, vzdušník 200 l	XXX	XXX	XXX	XXX	XXX	XXX	XX	XXX	XXX		XXX	XX	XXX	XXX	X	XXX	ano
BDV 345/200-3M pojízdný, olejový, pomaloběžný - 400 V, 11 bar, 3 kW, vzdušník 200 l	XXX	XXX	XXX	XXX	XXX	XXX	XXX	XXX	XXX		XXX	XXX	XXX	XXX	XX	XXX	ano
BDV 445/200-4T pojízdný, olejový, pomaloběžný - 400 V, 11 bar, 4,1 kW, vzdušník 200 l	XXX	XXX	XXX	XXX	XXX	XXX	XXX	XXX	XXX		XXX	XXX	XXX	XXX	XXX	XXX	ano
F270/400/7,5 pojízdný, olejový, pomaloběžný - 400 V, 11 bar, 5,5 kW, vzdušník 200 l	XXX	XXX	XXX	XXX	XXX	XXX	XXX	XXX	XXX		XXX	XXX	XXX	XXX	XXX	XXX	ano

Vhodnost použití (vysvětlivky): X omezená, XX vhodná ne v celém rozsahu, XXX vhodná



Kompresory rychloběžné - rychloběžné jednoválcové agregáty s kývavým pístem (u typu H3/50/2P dvouválcový agregát s kývavými písty). Planetové ventily z nerez oceli. Olejová náplň zvyšuje životnost kompresoru.

Kompresor **OLT-89/6**

obj. číslo 25000135

4 490,-~~4 790,-~~

PŘENOSNÝ

Kompresor **BD 100-6-ST**

obj. číslo 50037009

4 390,-

PŘENOSNÝ

Kompresor **OLT-89/12**

obj. číslo 25000136

5 490,-~~6 090,-~~

PŘENOSNÝ

**Technické parametry - tiché, bezolejové**

Parametr/typ	OLT-89/6	BD 100-6-ST	OLT-89/12
Značka	COMPRECISE	B&D	COMPRECISE
Napětí	V/Hz	230/50	230/50
Příkon	kW	0,5	0,5
Vzdušník	l	6	12
Max. tlak	bar	8	8
Nasávané mn. vzd. při 8	bar l/min.	115	115
Dodávané mn. vzd. při 8	bar l/min.	89	89
Průměr x zdvih / počet pístů	mm/ks	63,7x10/2	63,7x10/2
Rozměr stroje	mm	410 x 180 x 470	460 x 180 x 520
Hladina hluku	dB (A)	46	59
Počet otáček	ot/ min.	1 400	1 450
Počet výstupů na vzduch		1	1
Hmotnost	kg	13	16
Objednací číslo	25000135	50037009	25000136
Cena	4 490,- 4 790,-	4 390,-	5 490,- 6 090,-

Kompresor **OLT-105/24**

obj. číslo 25000137

6 490,-~~6 890,-~~

POJÍZDNÝ

Kompresor **OLT-133/40V**

obj. číslo 25000138

10 990,-~~12 090,-~~

POJÍZDNÝ

Kompresor **OLT-133/50**

obj. číslo 25000139

9 990,-~~11 590,-~~

POJÍZDNÝ

Technické parametry - tiché, bezolejové

Parametr/typ	OLT-105/24	OLT-133/40V	OLT-133/50
Značka	COMPRECISE	COMPRECISE	COMPRECISE
Napětí	V/Hz	230 V/50 Hz	230 V/50 Hz
Příkon	kW	0,75	1,1
Vzdušník	l	24	40 Vertikální
Max. tlak	bar	8	8
Nasávané mn. vzd. při 8	bar l/min.	150	196
Dodávané mn. vzd. při 8	bar l/min.	105	133
Průměr x zdvih / počet pístů	mm/ks	69,8x15/2	63,7x22/2
Rozměr stroje	mm	590 x 280 x 600	460 x 450 x 880
Hladina hluku	dB (A)	46	59
Počet otáček	ot/ min.	1 400	1 450
Počet výstupů na vzduch		1	2
Hmotnost	kg	21	38
Objednací číslo	25000137	25000138	25000139
Cena	6 490,- 6 890,-	10 990,- 12 090,-	9 990,- 11 590,-

Kompresor **BD 195/5-MY**

obj. číslo 50037001

4 490,-

**Základní příslušenství:**
ofukovací pistole
5 m spirálová hadice

PŘENOSNÝ

Kompresor **BD 195/5-MY-T**

obj. číslo 50037002

4 990,-

**Základní příslušenství:**
ofukovací pistole
5 m spirálová hadice

POJÍZDNÝ

Technické parametry - bezolejové

Parametr/typ		BD 195/5-MY	BD 195/5-MY-T
Značka		B&D	B&D
Napětí	V/Hz	230/50	230/50
Příkon	kW/HP	1,1/1,5	1,1/1,5
Vzdušník	l	5	5
Max. tlak	bar	10	10
Nasávané mn. vzd. při 8	bar l/min.	180	180
Dodávané mn. vzd. při 8	bar l/min.	78	78
Průměr x zdvih / počet pístů	mm/ks	47 x 38/1	47 x 38/1
Rozměr stroje	mm	310 x 335 x 445	323 x 383 x 465
Hladina hluku	dB (A)	97	97
Počet otáček	ot/ min.	3 400	3 400
Počet výstupů na vzduch		1	1
Hmotnost	kg	10,7	12
Objednávací číslo		50037001	50037002
Cena		4 490,-	4 990,-

Kompresor **BD 195/6-NK**

obj. číslo 50037006

3 990,-



PŘENOSNÝ

Kompresor **BD 195/12-NK**

obj. číslo 50037003

4 790,-



PŘENOSNÝ

Kompresor **BD 195/24V-NK**

obj. číslo 50037005

4 990,-



PŘENOSNÝ

Kompresor **BD 227/50V-NK**

obj. číslo 50037004

7 190,-



POJÍZDNÝ

Technické parametry - bezolejové

Parametr/typ		BD 195/6-NK	BD 195/12-NK	BD 195/24V-NK	BD 227/50V-NK
Značka		B&D	B&D	B&D	B&D
Napětí	V/Hz	230/50	230/50	230 V/50 Hz	230V/50 Hz
Příkon	kW/HP	1,1/1,5	1,1/1,5	1,1/1,5	1,5/2
Vzdušník	l	6	12	24 Vertikální	50 Vertikální
Max. tlak	bar	8	10	10	10
Nasávané mn. vzd. při 8	bar l/min.	180	180	180	222
Dodávané mn. vzd. při 8	bar l/min.	78	78	78	105
Průměr x zdvih / počet pístů	mm/ks	47 x 38/1	47 x 38/1	47 x 38/1	49 x 35/1
Rozměr stroje	mm	375 x 262 x 400	432 x 262 x 443	307 x 307 x 655	340 x 348 x 875
Hladina hluku	dB (A)	97	97	97	97
Počet otáček	ot/ min.	3 400	3 400	3 400	3 400
Počet výstupů na vzduch		1	1	1	1
Hmotnost	kg	11	13	16,5	25
Objednávací číslo		50037006	50037003	50037005	50037004
Cena		3 990,-	4 790,-	4 990,-	7 190,-

Kompresor **H3/6**

obj. číslo 25000129

3 490,-~~3 990,-~~

PŘENOSNÝ

Kompresor **H3/24**

obj. číslo 25000130

4 390,-~~4 690,-~~

POJIZDNÝ

Kompresor **BD 205/24**

obj. číslo 50037007

4 990,-

POJIZDNÝ

Oil
str. 95

Technické parametry - olejové

Parametr/typ		H3/6	H3/24	BD 205/24
Značka		COMPRECISE	COMPRECISE	B&D
Napětí	V/Hz	230/50	230/50	230/50
Příkon	kW/HP	0,75/1	1,5/2	1,5/2
Vzdušník	l	6	24	24
Max. tlak	bar	8	8	8
Nasávané mn. vzd. při 8	bar l/min.	119	188	210
Dodávané mn. vzd. při 8	bar l/min.	61	98	115
Průměr x zdvih / počet pístů	mm/ks	42 x 30/1	47 x 38/1	47 x 38/1
Rozměr stroje	mm	470 x 240 x 490	640 x 270 x 600	575 x 250 x 560
Hladina hluku	dB (A)	95	97	97
Počet otáček	ot/ min.	2 750	2 780	2 850
Počet výstupů na vzduch		1	1	1
Hmotnost	kg	15/13	23/21	24,6
Objednací číslo		25000129	25000130	50037007
Cena		3 490,-	4 390,-	4 990,-
		3 990,-	4 690,-	

Kompresor **H3/50**

obj. číslo 25000131

5 990,-~~6 390,-~~

POJIZDNÝ

Kompresor **BD 205/50**

obj. číslo 50037008

6 390,-

POJIZDNÝ

Kompresor **H3/50/2P**

obj. číslo 25000132

8 990,-~~10 290,-~~

POJIZDNÝ

Oil
str. 95

Technické parametry - olejové

Parametr/typ		H3/50	BD 205/50	H3/50/2P
Značka		COMPRECISE	B&D	COMPRECISE
Napětí	V/Hz	230/50	230/50	230/50
Příkon	kW/HP	1,5/2	1,5/2	2,25
Vzdušník	l	50	50	50
Max. tlak	bar	8	8	8
Nasávané mn. vzd. při 8	bar l/min.	188	210	357
Dodávané mn. vzd. při 8	bar l/min.	98	115	182
Průměr x zdvih / počet pístů	mm/ks	47 x 38/1	47 x 38/1	47 x 36/2
Rozměr stroje	mm	740 x 320 x 650	765 x 325 x 630	750 x 320 x 690
Hladina hluku	dB (A)	97	97	97
Počet otáček	ot/ min.	2 830	2 850	2 850
Počet výstupů na vzduch		1	1	2
Hmotnost	kg	31/29	32,7	40/36
Objednací číslo		25000131	50037008	25000132
Cena		5 990,-	6 390,-	8 990,-
		6 390,-		10 290,-



Kompresory olejové pomaloběžné - pomaloběžná dvouválcová kompresorová jednotka s řadovým uspořádáním válců, vyznačující se klidným chodem a nízkou hlučností. Vysoký výkon a dlouhá životnost jednotky předurčuje kompresory pro dílenské a průmyslové použití. Dokonalá účinnost mazání kluzně uložených, dělených, nebo nedělených ojníc olejem, sací prachový filtr a chladič vzduchu na výstupu.

Kompresory

F50/230/2

obj. číslo 50030004

15 990,-**BD 220/50-2M**

obj. číslo 50037013

16 990,-**BD 320/50-3M**

obj. číslo 50037014

17 990,-**F100/230/3**

obj. číslo 50030005

22 990,-**BD 320/100-3M**

obj. číslo 50037015

20 990,-**Technické parametry - olejové**

	F50/230/2	BD 220/50-2M	BD 320/50-3M	F100/230/3	BD 320/100-3M	
Značka	Ferrua	B&D	B&D	Ferrua	B&D	
Hladina hluku Lwa	dB (A)	96	97	95	93	
Max. tlak	bar	10	10	9	10	
Nasávané mn. vzd. při 8	bar l/min.	255	286	320	416	
Dodávané mn. vzd. při 8	bar l/min.	117	220	130	320	
Příkon motoru	kW	1,5	1,5	2,2	2,2	
Napětí	V/Hz	230/50	230/50	230/50	230/50	
Počet otáček	ot/ min.	1 250	1 375	1 250	1 250	
Vzdušník	l	50	50	50	100	
Hmotnost	kg	44	50,5	53,5	64	
Hmotnost	kg	44	50,5	53,5	64	64,5
Objednávací číslo	50030004	50037013	50037014	50030005	50037015	
Cena	15 990,-	16 990,-	17 990,-	22 990,-	20 990,-	

Kompresory

F200/230/3

obj. číslo 50030006

28 990,-**BD 365/200-3M**

obj. číslo 50037016

32 990,-**F200/400/4**

obj. číslo 50030007

39 990,-

na objednání

BDV 345/200-3M

obj. číslo 50037017

31 990,-

„V“ konstrukce válců

BDV 445/200-4T

obj. číslo 50037018

33 990,-**F270/400/7,5**

obj. číslo 50030008

46 990,-

na objednání

**Technické parametry - olejové**

	F200/230/3	BD 365/200-3M	F200/400/4	BDV 345/200-3M	BDV 445/200-4T	F270/400/7,5	
Značka	Ferrua	B&D	Ferrua	B&D	B&D	Ferrua	
Hladina hluku Lwa	dB (A)	96	93	97	97	97	
Max. tlak	bar	10	10	11	10	11	
Nasávané mn. vzd. při 8	bar l/min.	330	475	480	450	580	
Dodávané mn. vzd. při 8	bar l/min.	170	365	273,6	345	445	
Příkon motoru	kW	2,2	2,2	3	2,2	3	
Napětí	V/Hz	230 / 50	230	400/50	230	400	
Počet otáček	ot/ min.	1 570	1 375	1 480	1 250	1 360	
Vzdušník	l	200	200	200	200	200	
Hmotnost	kg	96	115,5	97	120,5	126	
Hmotnost	kg	96	115,5	97	120,5	126	155
Objednávací číslo	50030006	50037016	50030007	50037017	50037018	50030008	
Cena	28 990,-	32 990,-	39 990,-	31 990,-	33 990,-	46 990,-	

na objednání

na objednání



Stříkací pistole FERM – jsou určeny pro univerzální použití, jsou vhodné pro kutily a méně náročné řemeslnické práce. Paprsek lze tvarovat. Těleso je vyrobeno z hliníkové slitiny, tryska z mosazi a jehla z nerez oceli. Jsou dodávány standardně s tryskou 1,5 mm.



599,-

~~629,-~~

• spodní nádobka

Stříkací pistole **FERM**

Objem nádobky 0,75 l
Pracovní tlak 4,5 - 6 bar
Spotř. vzduchu 180 l/min.
Rychlospojka

obj. číslo ATM1040

• horní nádobka

Stříkací pistole **FERM**

Objem nádobky 0,4 l
Pracovní tlak 4,5 - 6 bar
Spotř. vzduchu 180 l/min.
Rychlospojka

obj. číslo ATM1039

599,-

~~629,-~~**FERM**ZÁRUKA
2+1=3

229,-

Ofukovací pistole

Pracovní tlak 2 - 4 bar
Rychlospojka
Spotř. vzduchu 110 l/min.

obj. číslo ATM1050

Husticí pistole

Pracovní tlak 0 - 8 bar
Rychlospojka
Spotř. vzduchu 110 l/min.

obj. číslo ATM1041



399,-

**FERM**ZÁRUKA
2+1=3

1 190,-

~~1 390,-~~

Stříkací sada 5ks

Ofukovací pistole, tlak 2 - 4 bar
Hustič pneu s manometrem,
tlak 0 - 8 bar
Stříkací pistole na barvu s nádobkou,
tr. 1,5 mm, tlak 4,5 - 6 bar
Stříkací pistole na kapaliny s nádobkou,
tlak 4,5 - 6 bar
Spotřeba vzduchu 150 l/min.
Spirálová hadice 5 m s rychlospojkou
(universal DIN)

obj. číslo ATM1036

Hadice s navíjením

Délka 9 m
Ø hadice 8 x 12 mm
Pracovní tlak 8 bar
Montáž na zeď nebo
zavěšení
S rychlospojkami

obj. číslo ATA1033

2 490,-

~~2 659,-~~**FERM**ZÁRUKA
2+1=3

obr. ATA1027

Příslušenství pro kompresory

FERM

hadice spirálová 8 x 5/5 m obj. č. ATA 1026 349,-

hadice rovná 11 x 6/10 m PVC obj. č. ATA 1027 559,-

Beta

hadice spirálová 12 x 8/7,5 m obj. č. 06019595 470,-

hadice spirálová 12 x 8/10 m obj. č. 06019596 560,-

hadice spirálová 12 x 8/15 m obj. č. 06019597 750,-

hadice spirálová 12 x 8/20 m obj. č. 06019598 890,-



obr. ATA1026

**FERM****Beta**

Stříkací sada

Stříkací sada 6 ks
Ofukovací pistole
Hustič pneu s manometrem
Sada trysek pro různé druhy ventilů 3 ks
Spirálová hadice 5 m s rychlospojkou
(universal DIN)

obj. číslo 50037010

539,-



Stříkací sada

Stříkací sada 5 ks
Ofukovací pistole
Hustič pneu s manometrem
a výpustným tlačítkem
**Stříkací pistole na barvu
s horní plastovou nádobkou
0,5 l a tryskou 1,5 mm**
Stříkací pistole na kapaliny s nádobkou 1 l,
Spirálová hadice 5 m s rychlospojkami
(universal DIN)

obj. číslo 50037011

1 090,-



Stříkací sada

Stříkací sada 5 ks
Ofukovací pistole
Hustič pneu s manometrem
a výpustným tlačítkem
**Stříkací pistole na barvu
s dolní kovovou nádobkou
1 l a tryskou 1,5 mm**
Stříkací pistole na kapaliny s nádobkou 1 l,
Spirálová hadice 5 m s rychlospojkami
(universal DIN)

obj. číslo 50037012

1 290,-

**BLACK+DECKER**ZÁRUKA
2+1=3



Pneumatiká stopková bruska přímá

PPB-200

Výkon 336 W
Otáčky 18 000/min..
Upínací Ø 3 a 6 mm
Vzduchový vstup 1/4"
Tlak vzduchu 6,2 bar
Spotřeba vzduchu 99 l/min
Velikost hadice 3/8"
Velikost brusky 178 mm
Hmotnost 0,7 kg



1 890,-

obj. číslo 15000201

Zvláštní příslušenství:
náhradní lamely rotoru - set 4 kusy
obj. č. 15000202 420,-

Příslušenství:
2x kleština (3 a 6 mm), 2x klíč



ZÁRUKA
2+1=3

Pneumatiká stopková bruska přímá

PPB-200K

Výkon 336 W
Otáčky 22 000/min..
Upínací Ø 3 a 6 mm
Vzduchový vstup 1/4"
Tlak vzduchu 6,2 bar
Spotřeba vzduchu 99 l/min
Velikost hadice 3/8"
Velikost brusky 178 mm
Hmotnost 0,7 kg



2 690,-

obj. číslo 15000200

Zvláštní příslušenství:
náhradní lamely rotoru - set 4 kusy
obj. č. 15000202 420,-

Příslušenství:
2x kleština (3 a 6 mm), 10 ks brusných tělísek (5 ks Ø 3 mm a 5 ks Ø 5 mm), 2x klíč, kufr



Příslušenství:

2x kleština (3 a 6 mm), 2x klíč

Pneumatiká stopková bruska úhlová

PUB-210

Výkon 336 W
Otáčky 18 000/min..
Upínací Ø 6 mm
Vzduchový vstup 1/4"
Tlak vzduchu 6,2 bar
Spotřeba vzduchu 108 l/min
Velikost hadice 3/8"
Velikost brusky 178 mm
Hmotnost 0,7 kg



3 190,-

obj. číslo 15000210

Zvláštní příslušenství:
náhradní lamely rotoru - set 4 kusy
obj. č. 15000202 420,-



ZÁRUKA
2+1=3



Zvláštní příslušenství:

obj. č. ETA1009 239,-
sponky 8 mm 2 000 ks

El. sponkovač pístole **ETM1004**

Napájení 230 V
Max. pracovní rychlost 20/min.
Spony 8 - 16 mm
Hřebíky 15 - 16 mm
Hmotnost 1,2 kg

obj. číslo ETM1004

Příslušenství:
400 sponek 14 mm,
100 hřebíků 15 mm

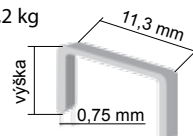

799,-

~~849,-~~

obj. č. ETA1010 229,-
sponky 14 mm 2 000 ks

VÝHODY: Vysoká rychlost, pojistka proti nechtěnému spuštění, 2m kabel, kontrola nárazu



ZÁRUKA
2+1=3



Zvláštní příslušenství:

hřebíky
20 mm, 1000 ks obj. č. ATA1086 119,-
30 mm, 1000 ks obj. č. ATA1087 139,-
50 mm, 1000 ks obj. č. ATA1088 169,-
výška spony
12 mm, 1 800 ks obj. č. ATA1028 219,-
18 mm, 1 300 ks obj. č. ATA1029 149,-
22 mm, 1 100 ks obj. č. ATA1030 169,-
25 mm, 1 000 ks obj. č. ATA1031 279,-

Pneu hřebíkovačka /sponkovačka **ATM1051**

Pracovní tlak 4 - 7 bar
Spotřeba vzduchu 85 l/min.
Kapacita sponek 100 ks
Hmotnost 1,46 kg

obj. číslo ATM1051

Příslušenství:
3 x 100 ks hřebíků, 1 x 100 ks sponek, olej,
2 x nástavec (orion, DIN)



1 690,-

VÝHODY: průhled do zásobníku, gumová rukojeť, kufr, nastavitelná hladina vzduchu



ZÁRUKA
2+1=3



Pneu utahovák **ATM1043**

Otáčky 7 000/min.
Pracovní tlak 6,3 bar
Spotřeba vzd. 228 l/min.
Velikost hlavice 9, 10, 11, 13, 14, 17, 19, 22, 24, 27 mm
320 Nm

Utah. moment
Čtyřhran 1/2",
Rychospojka

obj. číslo ATM1043



1 790,-

~~1 849,-~~



ZÁRUKA
2+1=3



Plastové závesné organizéry

KO-8

obj. číslo K0100008

**KO-32**

obj. číslo K0100032

**KO-16**

obj. číslo K0100016



Plastový závesný organizér	KO-8	KO-32	KO-16
Držáky	ks 1	2	5
Závesné boxy	ks 7	10	16
Úchyty	ks -	19	-
Rozměry (d x š x v) mm	400 x 400 x 110	800 x 400 x 195	4000 x 400 x 110
Objednací číslo	K0100008	K0100032	K0100016
Cena	209,-	399,-	489,-

Plastový box s víkem

KP-6S

obj. číslo K0200006

**KP-85S**

obj. číslo K0200085

**KP-12S**

obj. číslo K0200012



Plastový box s víkem	KP-6S	KP-85S	KP-12S
Rozměry (d x š x v) mm	328 x 178 x 160	380 x 234 x 225	500 x 251 x 243
Nosnost kg	6	8,5	12
Objednací číslo	K0200006	K0200085	K0200012
Cena	119,-	209,-	299,-

Sada kufrů na nářadí s víkem

KP-6/85SetRozměry (d x š x v) 328 x 178 x 160 mm
380 x 234 x 225 mm

Nosnost 6 kg a 8,5 kg

obj. číslo K0300685

319,-

Kufry s hliníkovým držadlem

KP-12E

obj. číslo K0400012

**KP-20E**

obj. číslo K0400020

**KP-25E**

obj. číslo K0400025



Kufr s hliníkovým držadlem	KP-12E	KP-20E	KP-25E
Rozměry (d x š x v) mm	476 x 260 x 256	548 x 274 x 286	594 x 288 x 308
Nosnost kg	12	20	25
Objednací číslo	K0400012	K0400020	K0400025
Cena	509,-	599,-	709,-

Kufry s hliníkovým držadlem a zámky

KP-130

obj. číslo K0500013

**KP-200**

obj. číslo K0500020

**KP-250**

obj. číslo K0500025



Kufr s hliníkovým držadlem a zámky	KP-130	KP-200	KP-250
Rozměry (d x š x v) mm	470 x 256 x 238	540 x 278 x 269	586 x 296 x 305
Nosnost kg	13	20	25
Objednací číslo	K0500013	K0500020	K0500025
Cena	619,-	709,-	829,-



Kufry s hliníkovým držadlem a pryžovými rohy

KP-15T

obj. číslo K0600015



KP-20T

obj. číslo K0600020



KP-30T

obj. číslo K0600030



Kufr s hliníkovým držadlem a pryžovými rohy	KP-15T	KP-20T	KP-30T
Rozměry (d x š x v) mm	496 x 258 x 240	554 x 286 x 276	752 x 300 x 304
Nosnost kg	15	20	30
Objednáací číslo	K0600015	K0600020	K0600030
Cena	529,-	669,-	1 129,-

Organizéry přepážkové

PO-12E

obj. číslo K0700012

PO-13E

obj. číslo K0700013

PO-16E

obj. číslo K0700016

PO-30E

obj. číslo K0700030



Organizér přepážkový	PO-12E	PO-13E	PO-16E	PO-30E
Rozměry (d x š x v) mm	195 x 142 x 40	243 x 142 x 40	284 x 195 x 40	284 x 243 x 40
Počet míst	10	7	14	18
Objednáací číslo	K0700012	K0700013	K0700016	K0700030
Cena	39,-	49,-	79,-	99,-

Organizéry přepážkové

PO-10P

obj. číslo K0800010

PO-12P

obj. číslo K0800012

PO-16P

obj. číslo K0800016

PO-31P

obj. číslo K0800031



Organizér přepážkový	PO-10P	PO-12P	PO-16P	PO-31P
Rozměry (d x š x v) mm	284 x 195 x 60	284 x 243 x 60	390 x 284 x 60	577 x 390 x 60
Počet míst	8	8	14	31
Objednáací číslo	K0800010	K0800012	K0800016	K0800031
Cena	109,-	169,-	189,-	329,-



Organizéry krabičkové

OK-10K

obj. číslo K0900010

**OK-12K**

obj. číslo K0900012

**OK-18K**

obj. číslo K0900018



Organizér krabičkový	OK-10K	OK-12K	OK-18K
Rozměry (d x š x v) mm	284 x 195 x 60	284 x 243 x 60	390 x 284 x 60
Počet míst	11	9	14
Objednací číslo	K0900010	K0900012	K0900018
Cena	119,-	199,-	249,-

Organizéry vysoké kombinované

OK-12V

obj. číslo K1000012

**OK-20V**

obj. číslo K1000020

**OK-31V**

obj. číslo K1000031



Organizér vysoký kombinovaný	OK-12V	OK-20V	OK-31V
Rozměry (d x š x v) mm	284 x 243 x 105	284 x 243 x 105	577 x 390 x 105
Počet míst	10	20	32
Objednací číslo	K1000012	K1000020	K1000031
Cena	269,-	399,-	669,-

Plastový úložný box zavíratelný

PB-16Z

obj. číslo K1100016

**PB-20Z**

obj. číslo K1100020

**PB-24Z**

obj. číslo K1100024

**PB-30Z**

obj. číslo K1100030



Plastový úložný box zavíratelný	PB-16Z	PB-20Z	PB-24Z	PB-30Z
Rozměry (d x š x v) mm	156 x 99 x 74	198 x 118 x 94	237 x 159 x 118	296 x 197 x 147
Objednací číslo	K1100016	K1100020	K1100024	K1100030
Cena	39,-	69,-	119,-	169,-

Kleště štípací boční 175 mm

WT1021

obj. číslo 25001021

129,-



Kleště štípací boční 200 mm

WT1034

Chrom - Vanadiová úprava

obj. číslo 25001034

119,-



Kleště štípací boční 160 mm

WT1316

Chrom - Vanadiová úprava

obj. číslo 25011316

129,-



Kleště štípací boční 180 mm

WT1317

Chrom - Vanadiová úprava

obj. číslo 25001317

159,-



Kleště kombinované 160 mm

WT1246

Chrom - Vanadiová úprava

obj. číslo 25001246

129,-



Kleště kombinované 175 mm

WT1247

Chrom - Vanadiová úprava

obj. číslo 25001247

139,-



Kleště kombinované 180 mm

WT1307

Chrom - Vanadiová úprava

obj. číslo 25001307

159,-



Kleště kombinované 200 mm

WT1308

Chrom - Vanadiová úprava

obj. číslo 25001308

169,-



Kleště štípací čelní 200 mm

WT1527

Chrom - Vanadiová úprava

obj. číslo 25001527

149,-



Kleště štípací čelní silové 150 mm

WT1532

Chrom - Vanadiová úprava

obj. číslo 25001532

149,-



Kleště štípací čelní silové 200 mm

WT1528

Chrom - Vanadiová úprava

obj. číslo 25001528

99,-



Kleště telefonní 160 mm

WT1015

obj. číslo 25001015

119,-



Kleště telefonní 200 mm

WT1029

Chrom - Vanadiová úprava

obj. číslo 25001029

149,-



Kleště na kabely štípací 160 mm

WT1709

Chrom - Vanadiová ocel

obj. číslo 25001709

149,-



Kleště segerové, sada 4 ks

WT1287

obj. číslo 25001287

399,-



Kleště štípací pákové 350 mm

WT1168

Chrom - Vanadiová ocel

Indukčně kalené štípací hrany

obj. číslo 25001168

349,-



Kleště štípací pákové 450 mm

WT1169

Chrom - Vanadiová ocel

Indukčně kalené štípací hrany

obj. číslo 25001169

490,-



Kleště telefonní 160 mm

WT1028

Chrom - Vanadiová úprava

obj. číslo 25001028

129,-



Kleště segerové 6 v 1

WT1128

vnitřní/vnější

obj. číslo 25001128

119,-



Kleště telefonní 200 mm

WT1016

Chrom - Vanadiová úprava

obj. číslo 25001016

159,-



Kleště sika 250 mm

WT1129

Chrom - Vanadiová ocel

obj. číslo 25001129

179,-



Kleště rychloupínací 180 mm

WT1176

Vysokouhlíková ocel

obj. číslo 25001176

129,-





Kleště odizolovací

WT1153

2 v 1 dráty dělí i odizoluje
Dělení drátu \varnothing 0,32-1,6 mm
Rozsah \varnothing drátu 0,5-2 mm
Délka odizolování 0-25 mm
Max. šíře vícechodého kabelu 8 mm



obj. číslo 25001153

149,-

• není vhodné pro ocelové dráty

Kleště telefonní zahnuté 160 mm

WT1286

Chrom - Vanadiová úprava
obj. číslo 25001286



129,-

Kleště na plastové trubky 190 mm

WT7022

Pro PVC materiály
Max. průměr trubky 1.5"
Min. průměr trubky 0.5"
Tloušťka stěny 0.9"



obj. číslo 25007022

189,-

Kleště na plastové trubky 220 mm

WT7021

Pro PVC materiály
Max. průměr trubky 1.5"
Min. průměr trubky 0.5"
Tloušťka stěny 0.9"



obj. číslo 25007021

189,-

Klíče stavitelné



Parametr/typ	WT2509	WT2510	WT2511	WT2512
Délka mm	150	200	250	300
Rozevření mm	0-20	0-25	0-30	0-35
Objednací číslo	25002509	25002510	25002511	25002512
Cena	109,-	149,-	189,-	290,-

Klíč na kola křížový 400 mm

WT2186

Pro šrouby 17, 19, 21, 23 mm
Chrom - Vanadiová úprava



obj. číslo 25002186

390,-

• provedení s výstuhou

Klíče očkové 8 ks

WT2718

6x7; 8x9; 10x11; 12x13;
14x15; 16x17; 18x19; 20x22



obj. číslo 25002718

369,-

Klíče očkoploché 8 ks (6 - 19 mm)

WT2720

6, 8, 10, 12, 14, 15, 17, 19



obj. číslo 25002720

359,-

Klíče ploché 12 ks (6 - 32 mm)

WT2114

6x7; 8x10; 10x12; 12x14; 14x17;
16x18; 17x19; 19x22; 22x24;
24x27; 27x30; 30x32



obj. číslo 25002114

690,-

Gola sada nářadí

WT8054

32 kusů, 1/2"
obj. číslo 25008054



1 290,-



Kladivo 0,5 kg

WT3149

Délka 325 mm

obj. číslo 25003149

139,-



Kladivo 1 kg

WT3151

Délka 350 mm

obj. číslo 25003151

179,-



Palice gumová

WT3098

Průměr 60 mm

Délka 330 mm

Hmotnost 450 g

obj. číslo 25003098

119,-



Multimetr digitální

WT9048

3 místný LCD

obj. číslo 25009048

209,-



Měřítka posuvná 0 - 150

WT4055

Odpočet: 0,02 mm

obj. číslo 25004055

339,-



Měřítka posuvná digitální 0 - 150

WT4171

Odpočet: 0,01 mm

Nerezová ocel

obj. číslo 25004171

499,-



Sada mini šroubováků

WT8091

Materiál - nerezová ocel

Otočná rukojeť

PH00

PH0

PH1

5/64"

1/8"

5/32"

obj. číslo 25008091

129,-



Sada šroubováků

WT1606

PH 0 x 75 mm

PH 1 x 75 mm

PH 1 x 100 mm

PH 2 x 150 mm

3 x 75 mm

5 x 75 mm

6 x 150 mm

Magnetická koncovka, indukční

kalení, vysoká pevnost

obj. číslo 25001606

239,-



Sada šroubováků VDE 6 ks

WT2111

PH 0 x 75 mm

PH 1 x 100 mm

0,6 x 3,0 x 75 mm

1,0 x 5,5 x 100 mm

1,2 x 6,5 x 150 mm

zkoušečka napětí 120-250 V

obj. číslo 25002111

209,-



Úderové šroubováky sada

WT2024

6 x 150 mm

8 x 200 mm

PH 2 x 150 mm

PH 3 x 200 mm

Chrom - Vanadiová ocel

obj. číslo 25002024

259,-





Zkoušečka napětí

WT9004

Napětí min. 100 V
 Napětí max. 500 V
 Délka čepele 105 mm
 Rozměr, délka 190 mm
 Délka rukojeti 80 mm

obj. číslo 25009004

39,-

Ruční pila na dřevo

WT6015

Délka 500 mm
 Zuby jsou broušeny ze tří stran
 Vysokofrekvenční kalení

obj. číslo 25006015

169,-

Ruční pila na kov

WT3060

Pohodlná plastová rukojeť
 Délka pilového plátku 300 mm

obj. číslo 25003060

249,-

Náhradní plátky pro WT3059

WT3063

Vysokorychlostní ocel
 Dobrá houževnatost
 Hladký řez
 Délka pilového plátku 300 mm

obj. číslo 25003063

79,-

• sada 10 ks

Klíče torx sada 9 ks (T10 - T50)

WT2154

1,5; 2; 2,5; 3; 4; 5; 6; 8; 10

obj. číslo 25002154

199,-

Klíče imbus sada 9 ks (1,5 - 10 mm)

WT2148

1,5; 2; 2,5; 3; 4; 5; 6; 8; 10

obj. číslo 25002148

179,-

Nůžky na plech

Délka 250 mm
 Nerezová ocel 0,5 mm
 Uhlíková ocel 1,2 mm

Parametr/typ	WT6031	WT6032
Objednací číslo	25006031	25006032
Cena	289,-	289,-

**WT6031** levé**WT6032** rovnéRáčna 1/4" **WT2313**

Zušlechtěná ocel
 1/4" x 145 mm

obj. číslo 25002313

249,-

Vhodné do malého prostoru
 Jednoruční ovládání

Ráčna 3/8" **WT2314**

Zušlechtěná ocel
 3/8" x 200 mm

obj. číslo 25002314

249,-

Vhodné do malého prostoru
 Jednoruční ovládání

Ráčna 1/2" **WT2315**

Zušlechtěná ocel
 1/2" x 250 mm

obj. číslo 25002315

349,-

Jednoruční ovládání



Pilník čtvercový **WT7023**



Vhodné pro zakřivený povrch, hrany a rohy
Materiál T12 speciální ocel - tepelná úprava
Plastová rukojeť - komfortní držení

obj. číslo 25107023

89,-

Pilník trojúhelníkový **WT7027**

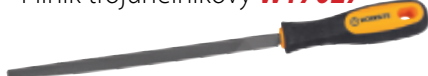

Vhodné pro zakřivený povrch, hrany a rohy
Materiál T12 speciální ocel - tepelná úprava
Plastová rukojeť - komfortní držení

obj. číslo 25107027

79,-

Pilník kulatý **WT7025**



Vhodné pro zakřivený povrch, hrany a rohy
Materiál T12 speciální ocel - tepelná úprava
Plastová rukojeť - komfortní držení

obj. číslo 25107025

79,-

Hasák 250 mm

WT1161

obj. číslo 25001161

190,-



Hasák 350 mm

WT1163

obj. číslo 25011163

329,-



Hasák 300 mm

WT1162

obj. číslo 25001162

290,-



Hasák 450 mm

WT1164

obj. číslo 25011164

419,-



Páčidlo 600 x 18 mm

WT3171

Zušlechtněná ocel

obj. číslo 25003171

159,-



Svinovací metr 3 m

WT4125

Brzda
Snadno čitelný číselník
Gumový obal
Pohodlné držení
Protiskuzový materiál

obj. číslo 25104125



59,-



gadget^{co}
TOOLS2
ROKY
záruka

Sada nástrčných hlavíc 1/4 (5 ks)

Parametr/typ	10 x 42	10 x 65
Počet kusů	5	5
Magnetické	ano	ano
Objednáací číslo	70330587	70330588
Cena	139,-	149,-



Sada šroubovacích bitů 1/4 CrV (10 ks)

Parametr/typ	PH 1 x 50	PH 2 x 50	PH 3 x 50
Počet kusů	10	10	10
Chrom-Vanadiová oceli	ano	ano	ano
Objednáací číslo	70390713	70390714	70390715
Cena	199,-	199,-	199,-



Sada bitů 40 dílů

redukce na bity 1/2"-10 mm
redukce na bity 3/8"-10 mm
10 mm bity 30 mm
splíny: M5, M6, M8, M10, M12
trx: T20, T25, T27, T30, T35, T40, T45, T50, T55, T60
imbus: 4 mm, 5 mm, 6 mm, 7 mm, 8 mm, 10 mm, 12 mm
10 mm bity 75 mm - splíny: M5, M6, M8, M10, M12
trx: T20, T25, T27, T30, T35, T40, T45, T50, T55, T60
imbus: 4 mm, 5 mm, 6 mm, 7 mm, 8 mm, 10 mm, 12 mm



699,-

obj. číslo 06006640



PROMA

ZÁRUKA
2+1=3

4 - 14 mm Ruční sponkovací pistole 6 - 14 mm

0,7 mm šíře spony

obj. číslo 06019175

Zvláštní příslušenství:

výška spony 1 000 ks, šíře 0,7 mm
délka 6 mm obj. číslo 06019165 28,-
délka 8 mm obj. číslo 06019166 34,-
délka 10 mm obj. číslo 06019167 37,-
délka 12 mm obj. číslo 06019168 37,-
délka 14 mm obj. číslo 06019169 42,-

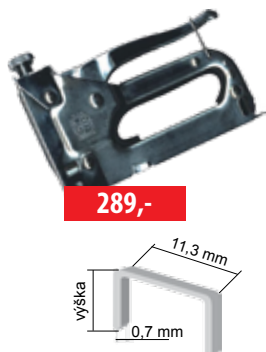

289,-

1,2 mm

obj. číslo 06019179

Zvláštní příslušenství:

výška spony 1 000 ks, šíře 1,2 mm
délka 8 mm obj. číslo 06019191 50,-
délka 10 mm obj. číslo 06019192 55,-
délka 12 mm obj. číslo 06019193 60,-



539,-



PROMA

ZÁRUKA
2+1=3

Ruční sponkovací kladivo

šíře spony 1,2 mm

obj. číslo 06019178

Zvláštní příslušenství:

výška spony 1 000 ks, šíře 1,2 mm
délka 8 mm obj. číslo 06019191 50,-
délka 10 mm obj. číslo 06019192 55,-
délka 12 mm obj. číslo 06019193 60,-

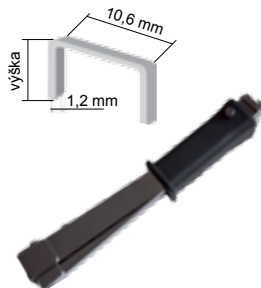

799,-

Sada řezbářských dlát 12 ks

dřevěné rukojeti

obj. číslo 06019459

859,-



PROMA

ZÁRUKA
2+1=3

Svěrka plastová

Typ	Objednáací číslo	Cena
75 mm	06140075	30,-
100 mm	06140100	45,-
150 mm	06140150	75,-
206 mm	06140228	100,-



Truhlářské svěrky Quick Grip

Typ	Svrání (mm)	Rozevrání (mm)	Objednáací číslo	Cena
QG - 150	0 - 150	200 - 400	06140250	439,-
QG - 300	0 - 300	200 - 550	06140300	494,-
QG - 450	0 - 450	200 - 700	06140450	527,-
QG - 600	0 - 600	200 - 850	06140600	549,-
QG - 900	0 - 900	200 - 1150	06140900	747,-



Beta

2
ROKY
záruka



Montážní lehátko **LHP-2**

Nosnost 120 kg

obj. číslo 06000452

Beta

1 490,-



Pojízdné lehátko - plastové **LHP-3**

Rozměry 1 000 x 475 x 130 mm

obj. číslo 06006802

Beta

1 190,-



Olejníčka plechová 180 ml

OL-180

obj. číslo 06019621

59,-

Beta



Sada nářadí 18 dílů

SN-18

7x klíče kombinované 8-10-11-12-13-14-17 mm

5x sada šroubováků

PL: 5x75, 6x100, 8x150 mm

PH: 1x80, 2x100 mm

1x140 mm zkoušečka napětí

1x sada imbus klíčů: 2-2.5-3-4-5-6 mm

1x kladivo 300 g

1x siko kleště 225 mm

1x nastavitelný klíče 150 mm

1x kombinované kleště 160 mm

obj. číslo 06100018



979,-



Truhlářská hoblice **PTH-2100NB**

Rozměry stolu 2 060 x 815 x 95 mm

Pracovní výška 815 mm

Rozměry 2 100 x 780 x 815 mm

Materiál bukový masiv

Hmotnost 68 kg

obj. číslo 25069004

PROMA

ZÁRUKA
2+1=3



20 990,-

~~21 990,-~~

- tuhá konstrukce
- dobrá stabilita



URČENÉ PRO MOKRÉ A SUCHÉ POUŽITÍ!

Multifunkční vysavač
PPM-1200/15R



- lehký plastový model
- mobilní
- praktický
- kompatibilní

Průmyslový vysavač
PPV-1200/20R



- systém automatického zapínání a vypínání s prodlevou v případě, že je připojeno další elektronařadí

Průmyslový vysavač
PPV-2050/50



- široký podvozek s velkými koly pro lepší stabilitu
- vysoký sací výkon
- systém automatického zapínání a vypínání s prodlevou v případě, že je připojeno další elektronařadí

El. vysavač popela - separátor
PPVS-1000/15R



- pro vysávání popela max. 40 °C
- vestavěný držák hadice
- uchycení nastavců

Technické parametry

Parametr/typ		Multifunkční vysavač PPM-1200/15R	Průmyslový vysavač PPV-1200/20R	Průmyslový vysavač PPV-2050/50	El. vysavač popela - separátor PPVS-1000/15R
Jmenovité napětí/frekvence	V/Hz	230 / 50	230 / 50	230 / 50	230 / 50
Jmenovitý příkon	W	1 200	1 200	1 400	1 000
Min. příkon připojeného příslušenství	W	-	200	200	-
Max. příkon připojeného příslušenství	W	-	1 800	1 800	-
Sací výkon	kPa	17	18	17	17
Objem nádoby	l	15	20	50	15
Hadice (délka/ø)	m/mm	1,5 / 32	4 / 32	4 / 34	1,5 / 35
Délka přívodní šňůry	m	4 samonavíjecí	4	4	2
Funkce		sání / foukání	sání / foukání	sání	sání / foukání
Rozměry	mm	390 x 325 x 425	360 x 360 x 470	475 x 465 x 655	328 x 328 x 330
Hmotnost	kg	5,3 / 6,3	7,6 / 8	13,2 / 14,5	5 / 5,5
Objednávací číslo		25069043	25069012	25069005	25069015
Cena		1 990,- 2 590,-	3 290,-	4 190,-	1 690,-

Zvláštní příslušenství kompatibilní s ø 30-32 mm:

- Nastavec podlahový 25069016 **359,-**
- Nastavec štěrbinový 25069017 **129,-**
- Nastavec kartáčový malý 25069059 **129,-**
- Hadice 4 m 25069018 **359,-**
- Trubka plastová (2 ks) 25069027 **139,-**
- Trubka kovová teleskop. 25069029 **229,-**

Základní příslušenství:

nastavec podlahový, štěrbinový, čalounický, hadice 1,5 m, filtr pro mokré vysávání, filtr Hepa, sáček prachový, trubka plastová (3 ks)

Zvláštní příslušenství:

- Sáček prachový 25069060 **99,-**
- Filtr Hepa 25069061 **189,-**
- Filtr / mokré vysávání 25069062 **149,-**

Základní příslušenství:

nastavec podlahový, štěrbinový, kartáčový, hadice 4m, filtr pro mokré vysávání, filtr Hepa, sáček prachový, trubka plastová (2 ks)

Zvláštní příslušenství:

- Sáček prachový 25069023 **109,-**
- Filtr Hepa 25069020 **279,-**
- Filtr / mokré vysávání 25069019 **149,-**

Základní příslušenství:

nastavec podlahový, hadice 4m, filtr pro mokré vysávání, filtr Hepa, sáček prachový, trubka plastová (2 ks)

Zvláštní příslušenství:

- Sáček prachový 25069009 **119,-**
- Filtr Hepa 25069020 **279,-**
- Filtr / mokré vysávání 25069011 **159,-**

Základní příslušenství:

filtr Hepa, hadice 1,5m, nastavec

Zvláštní příslušenství:

- Nastavec štěrbinový 25069028 **119,-**
- Filtr Hepa 25069021 **279,-**
- Hadice 25069026 **289,-**





Funkce oklepu filtru spočívá v opakovaném stlačení tlačítka v horní části motoru vysavače. Tlačítko zajistí, že proud vzduchu rázově vnikne do vnitřního prostoru filtru a těmito rázy zajistí opadání až **85% nečistot** z filtru vysavače. Pro co nejvyšší efektivitu oklepu filtru od nečistot, doporučujeme ucpat přívodní hubici.

URČENÉ PRO MOKRÉ A SUCHÉ POUŽITÍ S OKLEPEM!

Průmyslový vysavač
PPVO-1400/30R



- systém automatického zapínání a vypínání s prodlevou v případě, že je připojeno další elektronářadí
- funkce foukání

Průmyslový vysavač
PPIO-1400/20R



- široký podvozek s velkými koly pro lepší stabilitu
- vysoký sací výkon
- systém automatického zapínání a vypínání s prodlevou v případě, že je připojeno další elektronářadí

Průmyslový vysavač
PPIO-1600/30R



- široký podvozek s velkými koly pro lepší stabilitu
- vysoký sací výkon
- systém automatického zapínání a vypínání s prodlevou v případě, že je připojeno další elektronářadí

Technické parametry

Parametr/typ		Průmyslový vysavač s oklepem PPVO-1400/30R	Průmyslový vysavač s oklepem - Profi PPIO-1400/20R	Průmyslový vysavač s oklepem - Profi PPIO-1600/30R
Jmenovité napětí/frekvence	V/Hz	230 / 50	230 / 50	230 / 50
Jmenovitý příkon	W	1 400	1 400	1 600
Min. příkon připojeného příslušenství	W	200	200	200
Max. příkon připojeného příslušenství	W	1 800	2 000	2 000
Sací výkon	kPa	18	20	20
Objem nádoby	l	30	20	30
Hadice (délka/ø)	m/mm	4 / 32	4 / 32	4 / 32
Délka přívodní šňůry	m	4	4	4
Funkce		sání / foukání	sání	sání
Rozměry	mm	400 x 370 x 710	426 x 370 x 595	426 x 370 x 730
Hmotnost	kg	7,5 / 8	7 / 8	8,5 / 9,5
Objednávací číslo		25069014	25069041	25069042
Cena		4 390,-	3 990,-	4 690,-

Zvláštní příslušenství kompatibilní s ø 30-32 mm:

- Nástavec podlahový 25069016 **359,-**
- Nástavec štěrbinový 25069017 **129,-**
- Nástavec kartáčový malý 25069059 **129,-**
- Hadice 4 m 25069018 **359,-**
- Trubka plastová (2 ks) 25069027 **139,-**
- Trubka kovová teleskop. 25069029 **229,-**

Příslušenství:

nástavce podlahový, štěrbinový, kartáčový, hadice 4m, filtr pro mokré vysávání, filtr Hepa, sáček prachový, trubka plastová (2 ks)

Zvláštní příslušenství:

- Sáček prachový 25069024 **119,-**
- Filtr Hepa 25069022 **279,-**
- Filtr / mokré vysávání 25069030 **149,-**

Základní příslušenství:

nástavce podlahový, štěrbinový, kartáčový, hadice 4m, filtr pro mokré vysávání, filtr Hepa, sáček prachový, trubka plastová (2 ks)

Zvláštní příslušenství:

- Sáček prachový 25069055 **109,-**
- Filtr Hepa 25069022 **279,-**
- Filtr / mokré vysávání 25069030 **149,-**

Základní příslušenství:

nástavce podlahový, štěrbinový, kartáčový, hadice 4m, filtr pro mokré vysávání, filtr Hepa, sáček prachový, trubka plastová (2 ks)

Zvláštní příslušenství:

- Sáček prachový 25069056 **119,-**
- Filtr Hepa 25069022 **279,-**
- Filtr / mokré vysávání 25069030 **149,-**





1 990,-

Přepravní rudl

Nosnost 225 kg
Velikost ložné plochy
350 x 180 mm
Celková výška 1 195 mm
Hmotnost 8 kg

obj. číslo TTM1028

- kuličková ložiska
- svařovaný rám
- nafukovací pneumatiky

Přepravní vozík

Nosnost 150 kg
Rozměr 480 x 734 mm
Hmotnost 9,5 kg

obj. číslo TTM1027

- skládací model
- 2 otočná a
2 pevná kola



1 790,-

FERM
POWER LANCE LIFTZÁRUKA
2+1=3

579,-

Ráčnová kladka PRK-2000

Zatížení 2 000 kg
Délka lana 1,5 m
Průměr lana 4 mm

obj. číslo 06019794



PROMA

ZÁRUKA
2+1=3

Řetězové kladkostroje

RZ-13

Délka řetězu 3 m
Hmotnost břemene 0,75 t
Zdvih 3 m

obj. číslo 25001030

2 490,-

~~2 690,-~~

RZ-23

Délka řetězu 3 m
Hmotnost břemene 1,4 t
Zdvih 3 m

obj. číslo 25002030

2 990,-

~~3 290,-~~

RZ-33

Délka řetězu 3 m
Hmotnost břemene 2,2 t
Zdvih 3 m

obj. číslo 25003030

4 490,-

~~4 890,-~~

PROMA

UPOZORNĚNÍ:
Používat pouze
pro svislý tah!

ZÁRUKA
2+1=3

789,-

Ruční naviják PRN-450

Zatížení 450 kg
Délka lana 10 m
Průměr lana 4 mm
Převodový poměr 4,1:1

obj. číslo 06019797



PROMA

ZÁRUKA
2+1=3



Lanové navijáky

**LN-400, LN-600,
LN-800, LN-1000**

Zvláštní příslušenství:

otočný rám (pro LN-400, LN-600), délka 750 mm
max. nosnost 600 kg
obj. č. 25400001 1 690,-



UPOZORNĚNÍ:
Používat pouze
pro svislý tah!

Technické parametry

Typ	Použití	Napětí V	Příkon W	Nosnost kg	Výška zdvihu m	Rychlost zdvihání m/min.	Průměr lana mm	Hmotnost netto kg	Rozměr balení cm	objednací číslo	cena	
LN - 400	jednod. závěs	230	750	200	12	10	4	15	52 x 41 x 17	25400000	4 490,-	5 090,-
	dvojité závěs			400	6	5						
LN - 600	jednod. závěs	230	1 050	300	12	10	5	18	52 x 41 x 17	25600000	5 490,-	6 090,-
	dvojité závěs			600	6	5						
LN - 800	jednod. závěs	230	1 350	400	12	8	5	20	52 x 44 x 17	25061008	7 990,-	8 790,-
	dvojité závěs			800	6	4						
LN - 1000	jednod. závěs	230	1 600	500	12	8	5,5	32	57 x 33 x 25	25061009	10 990,-	12 090,-
	dvojité závěs			999	6	4						

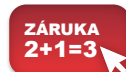

Hydraulický rozpínák **4 t**

Rozpínací síla 4 t
Hmotnost 20 kg

4 990,-

Seznam dílů:

prodl. tyč L=495 mm, prodl. tyč L=418 mm,
prodl. tyč L=215 mm, prodl. tyč L=125 mm,
prodl. tyč L=82 mm, pumpa 4 tuny, pístnice (vysunutí 125 mm), tlaková hadice, koncová patka kulatá, koncová patka plochá, koncová patka klínová, koncová patka „V“ opěrná deska 110x60 mm, opěrná patka pístnice, rozvírací klín 1/2 tuny, gumová hlava, spojka, Ø tyče 30 mm, Ø spojovacího čepu 22 mm

obj. číslo 06026886



obr. 10 t

Hydraulický rozpínák **10 t**

Rozpínací síla 10 t
Hmotnost 36 kg

7 490,-

Seznam dílů:

prodl. tyč L=685 mm, prodl. tyč L=456 mm,
prodl. tyč L=250 mm, prodl. tyč L=127 mm,
pumpa 10 tun, pístnice (vysunutí 125 mm),
tlaková hadice, koncová patka kulatá,
koncová patka plochá, koncová patka klínová,
koncová patka „V“ opěrná deska 165 x 95 mm,
opěrná patka pístnice, rozvírací klín 1/2 tuny,
gumová hlava, spojka, Ø tyče 42 mm,
Ø spojovacího čepu 33 mm

obj. číslo 06019604

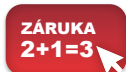

Hydraulické zvedáky **HZP**



HZP-5

HZP-30

Technické parametry

Parametr/typ	HZP-3	HZP-5	HZP-8	HZP-15	HZP-20	HZP-30	HZP-50
Max. nosnost t	3	5	8	15	20	30	50
Min. výška mm	194	216	230	230	245	295	300
Max. výška mm	365	435	470	475	480	475	480
Zdvih mm	110	145	160	160	170	180	180
Hmotnost kg	3,6	4,8	6,3	8,9	11,5	21	30
Výška závitů mm	60	70	90	90	70	-	-
Dod. v kufříku	ano	ano	ne	ne	ne	ne	ne
Objednací číslo	25061001	25061002	25061003	25340391	25340392	25061004	25061005
Cena	690,-	790,-	890,-	1 290,-	1 690,-	3 690,-	5 290,-





Pojízdný hydraulický zvedák **HZ-1,5K**

Max. nosnost 1,5 t
Min. výška 130 mm
Max. výška 345 mm
Zdvih 215 mm
Rozměr 460 x 220 x 150 mm
Hmotnost 8,7 kg



obj. číslo 06019601

Beta



1 290,-

Pojízdný hydraulický zvedák **TJM1008**

Max. nosnost 2 t
Min. výška 135 mm
Max. výška 356 mm
Zdvih 221 mm
Hmotnost 10 kg



obj. číslo TJM1008



1 790,-



ZÁRUKA 2+1=3



Pojízdný hydraulický jeřáb **HJ-2**

Max. nosnost 2 t
Nosnost při max. vysunutí ramena 0,5 t
Min. výška 1 920 mm
Max. výška 2 360 mm
Zdvih 440 mm
Rozměry 175 x 104 x 149 cm
Hmotnost 80 kg

obj. číslo 06032002



9 900,-

~~11 090,-~~



ZÁRUKA 2+1=3



TVÁŘECÍ TECHNIKA

- 76 Dílenské hydraulické lisy, závitorez
- 77 Zakružovačky profilů
- 78 Hydraulické zakružovačky profilů
- 79 Děrovačka, lisy, ohýbačky trubek
- 80 Pákové nůžky, ohýbačka, obrubovací stroj
- 81 Ohýbačky, zakružovačka, trojkombinace



LISY 79



PÁKOVÉ NŮŽKY 80



81 OHÝBAČKY

Díleňské hydraulické lisy **HLR**

Technické parametry

Parametr/typ	HLR-10U/2	HLR-12U/2	HLR-20U/2	HLR-30U/2A	HLR-50U/2A	
Kapacita	t	10	12	20	30	50
Vysunutí pístu	mm	180	180	190	150	200
Pracovní rozsah	mm	0 - 340	0 - 910	54 - 1 044	51 - 1 130	68 - 1 048
Průměr pístu	mm	40	40	46	55	65
Zastavěná plocha	mm	570 x 500	640 x 700	730 x 560	780 x 700	910 x 810
Sřtačený vzduch	bar	-	-	-	7,5 - 8,5	7,5 - 8,5
Šířka lože	mm	335	454	550	530	730
Výška	mm	760	1 375	1 805	1 770	1 904
Hmotnost	kg	55	83	105	171	303
Objednáací číslo		25000053	25000054	25000055	25000056	25000057
Cena		9 990,-	12 990,-	27 990,-	39 990,-	69 990,-
		10 990,-	13 990,-	29 990,-		75 990,-

Stolní a stojanové hydraulické lisy se svařenou robustní konstrukcí pro univerzální/profesionální díleňské použití s ručním ovládáním hydraulické jednotky nebo s ručním ovládáním pneumaticko-hydraulické jednotky pomocí multiplikátoru, alternativně i ručním pumpováním model HLR-30U/2A a HLR-50U/2A. Všechny typy lisů vynikají kvalitní hydraulikou a vysokou provozní spolehlivostí a životností. Jsou vybaveny kontrolním tlakoměrem.

Zvláštní příslušenství:

PROMA HYDRAULIC 28 - hydraulický olej 1l

obj. č. 60000508 169,-

PROMA HYDRAULIC 28 - hydraulický olej 4l

obj. č. 60000509 639,-

PROMA HYDRAULIC 28 - hydraulický olej 10l

obj. č. 60000510 1 290,-



9 990,-
~~10 990,-~~
HLR-10U/2

12 990,-
~~13 990,-~~
HLR-12U/2

27 990,-
~~29 990,-~~
HLR-20U/2

39 990,-
HLR-30U/2A

69 990,-
~~75 990,-~~
HLR-50U/2A



27 990,-

Stacionární elektrický závitorez **ZPM-50**

Príkonn 750 W/230 V
Rozsah řezání závitů 1/2" - 2", -M8 - M24
Rychlost 27 ot./min.
Hmotnost 65 kg
Dodáváno včetně sady závitovacích oček

obj. číslo 25000050

Zvláštní příslušenství:

nože
1/2" - 3/4" obj. č. 25000051 579,-
1" - 2" obj. č. 25000052 579,-



• ovládání nožním pedálem



Zakružovačky profilů a trubek s nožním ovládáním, lze použít ve vertikální i horizontální poloze. Robustní konstrukce, kalené a broušené hřídele spolu s kalenými kladkami, zajišťují bezproblémový ohyb. Dvě spodní kladky jsou přímo poháněné motorem a horní přítlačnou kladkou manipuluje obsluha.

Zakružovačky profilů **PMB-120M, PMB-150M**

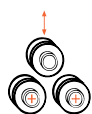

111 990,-
~~145 990,-~~
(92 554,- bez DPH)
na objednání



Standardní vybavení:

- Přesné a kalené kladky
- Kalené a broušené hřídele
- Dvě spodní kladky jsou poháněné
- Vodicí hřídele
- Dvoustupňový motor (PMB-120M)
- Horizontální a vertikální pracovní poloha
- Svařovaný ocelový rám
- Opěrné hřídele na ložiskách (PMB-150M)

PMB-150M

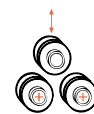

146 990,-
~~188 990,-~~
(121 479,- bez DPH)
na objednání

Technické parametry

Parametr/typ	PMB-120M	PMB-150M
Průměr hřídelí	30 mm	50 mm
Průměr dolní kladky	118 mm	155 mm
Průměr horní kladky	148 mm	155 mm
Rychlost materiálu	2-4 m/min	4,5 m/min
Výkon motoru	0,7 - 0,85 kW/ 400 V	1,5 kW/ 400 V
Rozměry (d x š x v)	600x800x1 450 mm	750x1 000x1 400 mm
Hmotnost	220 kg	400 kg
Objednávací číslo	125000-1	125010-1
Cena	111 990,- 145 990,-	146 990,- 188 990,-



Přípravek na zakružování spirál



Opěrné hřídele a volitelné kladky



Horizontální pracovní poloha PMB-120M



Horizontální pracovní poloha PMB-150M



Zvláštní příslušenství nástroj na zkrucování tyčí

STANDARDNÍ A VOLITELNÉ PŘÍSLUŠENSTVÍ VHODNÉ PRO MATERIÁLY (TS 42)

Parametr/typ		PMB-120M		PMB-150M	
TYP KLADKY		Rozměry	Min. průměr	Rozměry	Min. průměr
	Základní	20x6-50x10	300-800	40x10-60x10	400-500
	Základní	30x6-80x15	400-700	60x10-100x15	350-450
	Základní	10x10-30x30	200-900	20x20-35x35	300-900
	Volitelné	10-30	200-900	30-35	400-600
	Volitelné	25x1,5-60x1,5	600-1000	30x2-70x2	500-1 000
	Volitelné	1 1/4"x1 1/8"-1 1/2"x2,9"	300-600	1"x2,3"-2"x2,9"	350-1 000
	Volitelné	40x20x2-50x30x3	800-1200	50x40x3-70x30x2	1 200
	Volitelné	30x2-40x3	800-1200	40x3-50x3	600-1 700
	Volitelné	30x30x4-40x40x5	300-600	40x40x5-50x50x5	600-800
	Volitelné	30x30x4-35x35x5	400-600	30x30x3-50x50x6	500-1 000
	Základní	20x3-50x6	400-600	50x6-60x7	500-700
	Základní	20x3-50x6	400-600	50x6-60x7	500-700
	Volitelné	20x3-50x6	400-600	50x6-60x7	500-700
	Základní	-	-	UPN60-UPN80	700-1 000
	Základní	-	-	UPN30-UPN80	800-1 200

Pro nerez a hliník je zapotřebí použít plastové rolny, aby nedošlo k poškrábání materiálu!
Volitelné zakružovací plastové rolny pro nerez a hliník - cena na dotaz.

Zvláštní příslušenství pro PMB-120M :

- digitální odměřování **obj. č. 125000-11 24 990,-**
- boční vodicí kladky **obj. č. 125000-12 34 790,-**
- brzda motoru **obj. č. 125000-13 14 990,-**
- přípravek na zkrucování profilu **obj. č. 125000-14 68 990,-**
- přípravek na zakružování spirál **obj. č. 125000-15 62 990,-**
- rolny průměr 0-33,7 mm - ocel - set **obj. č. 125000-16 12 990,-**
- rolny průměr 34-48,3 mm - ocel - set **obj. č. 125000-17 13 990,-**
- rolny průměr 49-60,3 mm - ocel - set **obj. č. 125000-18 16 990,-**
- rolny na profil 30x30x3 - ocel - set **obj. č. 125000-19 22 990,-**
- rolny na profil 40x40x5 - ocel - set **obj. č. 125000-20 22 990,-**

Zvláštní příslušenství pro PMB-150M :

- digitální odměřování **obj. č. 125010-11 24 990,-**
- boční vodicí kladky **obj. č. 125010-12 34 990,-**
- přípravek na zkrucování profilu **obj. č. 125010-14 76 990,-**
- přípravek na zakružování spirál **obj. č. 125010-15 69 990,-**
- rolny průměr 0-33,7 mm - ocel - set **obj. č. 125010-16 16 990,-**
- rolny průměr 34-48,3 mm - ocel - set **obj. č. 125010-17 18 990,-**
- rolny průměr 49-60,3 mm - ocel - set **obj. č. 125010-18 21 990,-**
- rolny na profil 30x30x3 - ocel - set **obj. č. 125010-19 23 990,-**
- rolny na profil 40x40x5 - ocel - set **obj. č. 125010-20 23 990,-**
- rolny na profil 50x50x6 - ocel - set **obj. č. 125010-21 25 990,-**



Hydraulická akružovačky profilů a trubek - tuhá konstrukce Všechny kladky jsou poháněny přes převodovou skříň S nožním ovládáním, lze použít ve vertikální i horizontální poloze. Vhodné do těžkého průmyslu.

Hydraulická zakružovačky profilů **PMB-160H, PMB-245H**



PMB-160H

**Standardní vybavení:**

- Tuhá konstrukce
- Pohon všech tří kladek
- Hydraulicky nastavitelné pozice kladek
- Možnost práce horizontálně a vertikálně
- Kalené standardní standardní kladky
- Elektromotor s brzdou
- Mobilní ovládací panel

268 990,-~~389 990,-~~

(222 306,- bez DPH)

na objednání

PMB-245H

**649 990,-**~~849 990,-~~

(537 182,- bez DPH)

na objednání**Technické parametry**

Parametr/typ	PMB-160H	PMB-245H
Průměr horních / dolních řídelí	50 mm	80 mm / 70 mm
Průměr horních / dolních kladek	162 mm/152 mm	245 mm
Rychlost materiálu	4,5 m/min	6 m/min.
Hydraulický tlak	8 t	20 t
Výkon motoru	1,1 kW/ 400 V	4 kW/ 400 V
Rozměry (d \times š \times v)	810x950x1 500 mm	1 450 x 1 000 x 1 400 mm
Hmotnost	500 kg	1 700 kg
Objednávací číslo	125400-1	125460-1
Cena	268 990,-	649 990,-

~~389 990,-~~~~849 990,-~~Pevné boční kladky
PMB-160HHorizontální pracovní
poloha PMB-245HOvládací panel s dig.
odměř. PMB-160H

Volitelné kladky

Dvouosé hydraulické boční
vodící kladky

STANDARDNÍ A VOLITELNÉ PŘÍSLUŠENSTVÍ VHODNÉ PRO MATERIÁLY (TS 42)

Parametr/typ		PMB-160H		PMB-245H	
TYP KLADKY		Rozměry	Min. průměr	Rozměry	Min. průměr
	Základní	20x10-60x10	300-600	30x10-100x20	300-2000
	Základní	50x10-100x15	300-600	60x5-125x25	300-600
	Základní	15x15-35x35	300-600	15x15-45x45	380x500
	Volitelné	20-35	300-600	15-50	380-500
	Volitelné	25x1,5-70x2	400-1 200	15x1-100x2,5	380-1200
	Volitelné	1/2"x2,3 - 2"x2,9	300 - 1 000	1/2"x2,77-3"x5,48	380-800
	Volitelné	30x15x2-70x30x3	400 - 1 500	25x15x2-80x25x3	350-800
	Volitelné	20x2 - 50x3	400 - 1 600	25x2-70x3	350-1300
	Volitelné	30x30x3-50x50x6	400 - 600	30x30x3-80x80x8	400-800
	Volitelné	30x30x3-50x50x6	600 - 900	30x30x3-70x70x7	450-700
	Základní	30x4 - 60x7	500 - 800	25x3,5-80x9	450-800
	Základní	30x4 - 50x6	500 - 800	25x3,5-70x8	280-800
	Volitelné	30x4 - 60x7	500 - 800	30x4-80x9	280-800
	Základní	UPN30 - UPN80	400 - 800	UPN100-UPN140	600-1600
	Základní	UPN30 - UPN80	600 - 1 200	UPN100-UPN140	800-1600
	Volitelné	-	-	IPN80-IPN120	400-600

Pro nerez a hliník je zapotřebí použít plastové rolny, aby nedošlo k poškrábání materiálu!
Volitelné zakružovací plastové rolny pro nerez a hliník - cena na dotaz.

Zvláštní příslušenství pro PMB-160H :

digitální odměřování **obj. č. 125400-11 24 990,-**
boční vodící kladky pro úhlové zakružování **obj. č. 125400-12 37 990,-**
jednotka NC **obj. č. 125400-13 199 990,-**
rolny průměr 0-33,7 mm - set **obj. č. 125400-14 20 990,-**
rolny průměr 34-48,3 mm - set **obj. č. 125400-15 20 990,-**
rolny průměr 49-60,3 mm - set **obj. č. 125400-16 20 990,-**
rolny na profil 30x30x3 - ocel - set **obj. č. 125400-17 25 990,-**
rolny na profil 40x40x5 - ocel - set **obj. č. 125400-18 25 990,-**
rolny na profil 50x50x6 - ocel - set **obj. č. 125400-19 25 990,-**

Zvláštní příslušenství pro PMB-245H

hydraulické boční vodící kladky **obj. č. 125460-12 79 990,-**
jednotka NC **obj. č. 125460-13 250 990,-**
rolny průměr 0-33,7 mm - ocel - se **obj. č. 125460-14 31 990,-**
rolny průměr 34-48,3 mm - ocel - set **obj. č. 125460-15 31 990,-**
rolny průměr 49-60,3 mm - ocel - set **obj. č. 125460-16 35 990,-**
rolny průměr 61-76,1 mm - ocel - set **obj. č. 125460-17 42 990,-**
rolny průměr 77-88,9 mm - ocel - set **obj. č. 125460-18 56 990,-**
rolny na profil 50x50x6 - ocel - set **obj. č. 125460-19 52 990,-**
rolny na profil 70x70x7 - ocel - set **obj. č. 125460-20 52 990,-**
rolny na profil 80x80x8 - ocel - set **obj. č. 125460-21 53 990,-**



Děrovačka trubek **DT-1**

Vnější Ø trubky 1/4, 3/8, 2/5"
 Vnější Ø trubky 15, 18, 22 mm
 Síla stěny 0 - 3 mm
 Hmotnost 6 kg

obj. číslo **25376203**



3 990,-

- pro spojování trubek do úhlu 90°
- vertikální a horizontální použití



Lisy

Kapacita
 Max. výška dílce
 Rozměr tlačné tyče
 Délka tlačné tyče
 Délka páky
 Celková výška lisu
 Šířka drážky v zákl.
 Vyrožení lisu
 Rozměr základny
 Hmotnost

obj. číslo

AP-1

1 t
 140 mm
 25 x 25 mm
 245 mm
 350 mm
 320 mm
 40 mm
 98 mm
 268 x 128 mm
 14,2 kg

25000001

2 490,-

AP-2

2 t
 195 mm
 32 x 32 mm
 350 mm
 450 mm
 450 (750) mm
 53 mm
 135 mm
 430 x 175 mm
 37 kg

25000002

4 890,-



NÁŠ TIP

Lis s ráčnou

APR-3

Kapacita 3 t
 Max. výška dílce 300 mm
 Rozměr tlačné tyče 38 x 38 mm
 Délka tlačné tyče 450 mm
 Délka páky 430 mm
 Celková výška lisu 600 (880) mm
 Šířka drážky v zákl. 67 mm
 Vyrožení lisu 145 mm
 Rozměr základny 450 x 205 mm
 Hmotnost 58 kg

obj. číslo **25000030**

9 990,-



26 990,-

~~27 990,-~~

Lis

AP-5

Kapacita 5 t
 Max. výška dílce 450 mm
 Rozměr tlačné tyče 50 x 50 mm
 Délka tlačné tyče 645 mm
 Délka páky 880 mm
 Celková výška lisu 820 mm
 Šířka drážky v zákl. 100 mm
 Vyrožení lisu 245 mm
 Rozměr základny 650 x 280 mm
 Hmotnost 157 kg

obj. číslo

25000005



Hydraulická ohýbačka trubek **HOT-150**

Max. tlak 10 t
 Kapacita trubky 1/2" - 2"
 Max. vysunutí beranu 150 mm
 Hmotnost 45 kg

obj. číslo **25101000**

Náhradní tvarové opěrky

1/2" obj. č. **25100012** **399,-**
 3/4" obj. č. **25100034** **459,-**
 1" obj. č. **25100001** **559,-**
 1 1/4" obj. č. **25100114** **749,-**
 1 1/2" obj. č. **25100112** **1 139,-**
 2" obj. č. **25100002** **1 329,-**



- tvarové opěrky v základním příslušenství
- pro nízkouhlikové ocelové trubky
- lze zakoupit až 6 náhradních vložek

Ruční ohýbačka trubek **ROT-180K**

Kapacita trubky 3/8", 1/2", 9/16", 5/8", 3/4", 7/8"
 jákl 3/4", 1"
 Síla stěny trubek 0,8 - 1,2 mm
 Max. ohýbací úhel 180°
 Hmotnost 25 kg
 Dodáváno v kufru

obj. číslo **25373215**

- vhodné pro měď



8 590,-

~~9 990,-~~





78 990,-

Pákové nůžky

NP-1000

Max. střízná délka	1 030 mm
Max. tloušťka plechu (plech válcovaná ocel a podobné materiály)	1 mm
Rozměr stolu	690 x 1 040 mm
Stavitelný doraz	70 - 580 mm
Pravítko stolu	ano
Hmotnost	395 kg
Rozměr (d x v x š)	2 660 x 900 x 900 mm

obj. číslo 25031007



15 990,-

~~17 990,-~~

Pákové nůžky profilové

NPP-6

Max. stříhané rozměry	
- kulatý průřez	16 mm
- plochý průřez	100 x 10 mm
- úhelník	40 x 6 mm
- T-úhelník	40 x 6 mm
- plech	8 mm
Délka nožů	175 mm
Hmotnost	76 kg

obj. číslo 25500008

Zvláštní příslušenství :

sada nožů obj. č. 25500009 4 890,-

• vhodné pro stavební ocel



5 990,-

~~6 590,-~~

Pákové nůžky na plech

HS-10

Kapacita - plochý profil	70 x 5 mm
- plech tloušťka	5 mm
- kulatý profil	13 mm
Délka nože	250 mm
Hmotnost	21 kg

obj. číslo 25372104

Zvláštní příslušenství:

nože pro HS-10 obj. č. 25372105 2 190,-



8 490,-

~~8 690,-~~

Univerzální ohýbačka

UO-120

Kapacita - plochý profil (ocel)	100 x 5 mm (za studena = S)
	100 x 15 mm (za horka = H)
- kruhový profil	18 mm (S)
	22 mm (H)
- jákl	16 x 16 mm (S)
	22 x 22 mm (H)
- L profil	60 x 8 mm (S)
	100 x 12 mm (H)
Rádus lemu	0/5, 10/15, 20/25
Úhel ohybu	0 - 100°
Hmotnost	32 kg

obj. číslo 25100101



10 990,-

~~12 990,-~~

Obrubovací stroj

ROS-50/180

Kompletní sada pro drátování, vlnění, žlábkování i ohýbání	
Možnost připevnění na desku stolu	
Max. síla plechu	0,8 mm
Vzdálenost mezi středy	50 mm
Vyložení	177 mm
Hmotnost	22 kg
Rozměry	440 x 360 x 20 mm

obj. číslo 25373205



Ohýbačka

ROP-20/1020N

Max. délka ohybu 1 020 mm
 Max. tloušťka plechu 2,5 mm
 (plech pozink a podobné materiály)
 Úhel ohybu 0 - 135°
 Hmotnost 285 kg
 Rozměry 1 460 x 620 x 1 270 mm

obj. číslo 25031003



72 990,-
~~83 590,-~~

Zakružovačka

ZS-15/1300

Max. délka ohybu 1 300 mm
 Max. tloušťka plechu 1,5 mm
 (plech pozink a podobné materiály)
 Průměr válce 75 mm
 Hmotnost 195 kg
 Rozměry 1 800 x 500 x 500 mm

obj. číslo 25374005



44 990,-
~~47 990,-~~

Zvláštní příslušenství:

stojan obj. č. 25374007 9 490,-



Ohýbačka

ROP-10/2020

Max. délka ohybu 2 020 mm
 Max. tloušťka plechu 1 mm
 (plech pozink a podobné materiály)
 Úhel ohybu 0 - 135°
 Hmotnost 335 kg
 Rozměry 2 450 x 940 x 700 mm

obj. číslo 25031006



69 990,-

vhodné pro stavební klempířské práce

SNO-1000 (stáčečka, ohýbačka, nůžky na plech)

Max. tloušťka plechu 1 mm (plech pozink)
 Kapacita zakružovačky 0,4 mm
 Délka lože 1 016 mm
 Úhel ohybu 90°
 Průměr valce 43 mm
 Hmotnost 195 kg

obj. číslo 25371004

39 990,-
~~40 990,-~~

Zvláštní příslušenství:

stojan obj. č. 25371005 9 690,-

Kompaktní stroj - stáčečka, ohýbačka a nůžky na plech. Obsahuje výměnné ohýbací matrice, 2-polohové držadlo. Umožňuje pracovat v sekcích. Nůžky stříhají měkkou ocel a podobné materiály. Rolující válec je opatřen drážkami pro formování kulatiny.



ZAHRADNÍ TECHNIKA

- 83 Aku sekačky, elektrická sekačka
- 84 Robotické sekačky
- 85 Strunové sekačky
- 86 Strunové sekačky, příslušenství
- 87 Plotosřihy
- 88 Plotosřihy, aku zastřihovač, aku řetězová pila
- 89 Prořezávací pila, aku řetězová pila, aku povrchové kartáče
- 90 Čerpadla, fukar, vysavač a mulčovač
- 91 Křovinořezy
- 92 Zametač, fukar, motorový vrták, zahradní drtič
- 93 Zahradní drtiče, aku tlakové myčky
- 94 Tlakové myčky, štípačka na dřevo
- 95 Oleje



AKU SEKAČKY **83**



KŘOVINOŘEZY **91**



94 TLAKOVÉ MYČKY



+2 aku zdroje

8 990,-

~~9 490,-~~

2x = 40V MAX

Aku sekačka **WG779E**

Akumulátory	2 x 20 V, 2,5 Ah (Li-Ion)
Doporučená ploch sečení	280 m ²
Šíře sečení	34 cm
Výška sečení	20 - 70 mm (7 poloh)
Objem koše	30 litrů
Doba nabíjení	2,5 hod.
Hmotnost	12,8 kg

obj. číslo 45000779

Stroj je dodáván s nabíječkou pro dvě baterie a dvěma bateriemi.

- technologie Intellicut automaticky upravuje výkon motoru na maximální výkon sekání nebo dobu chodu podle stavu trávy
- nastavení výšky sečení jednou pákou v 7 polohách

POWER SHAR
PŘÍSLUŠENSTVÍ str. 29
20V MAXLITHIUM

Zvláštní příslušenství:
nůž 34 mm WA0027
obj. č. 45000027 690,-

Základní příslušenství:

- 2 x 20 V/2,5 Ah akumulátor (WA3552)
- 1 x 2x1 A nabíjecí stanice (WA3883)
- 1 x sběrný koš



WORX
it's your nature

2+1=3 YEARS



29 990,-

~~30 990,-~~

BRUSHLESS MOTOR™

Aku sekačka s pojezdem **WG761E**

Akumulátory	4 x 20 V, 4 Ah (Li-Ion)
Doporučená ploch sečení	1 000 m ²
Šíře sečení	51 cm
Výška sečení	20 - 80 mm (7 poloh)
Objem koše	70 litrů
Doba nabíjení	4 hod.
Hmotnost	14 kg

obj. číslo 45000761

- s pohonem pojezdu s variabilním nastavením rychlosti
- technologie Intellicut automaticky upravuje výkon motoru na maximální výkon sekání nebo dobu chodu podle stavu trávy
- 3 v 1: sběr do koše/ mulčování / boční výhoz
- možnost přepínání v režimech sběr do koše / mulčování
- jedním stlačením tlačítka docílíte sklopení rukojeti, pro kompaktní skladování
- rychle nastavitelná výška rukojeti poskytuje komfortní ovládání
- indikátor baterie je umístěn v horní části rukojeti, pro snadné sledování stavu baterie
- je vybavena LED osvětlením pro práci ve tmě, ovládání je umístěno v horní části rukojeti
- nastavení výšky sečení jednou pákou v 7 polohách
- kola s kuličkovými ložisky
- **bezuhlíkový motor (BRUSHLESS MOTOR)**

POWER SHAR
PŘÍSLUŠENSTVÍ str. 29
20V MAXLITHIUM

Základní příslušenství:

- 4 x 20 V/4,0 Ah akumulátor (WA3553)
- 1 x 4x1 A nabíjecí stanice (WA3774)
- 1 x sběrný koš
- 1 x sada pro boční výhoz

4x = 80V MAX



WORX
it's your nature

2+1=3 YEARS



1 990,-

~~2 590,-~~

Elektrická sekačka **LMM1011**

Příkon	1 100 W/230 V
Šíře sečení	32 cm
Výška sečení	28 - 46 - 48 mm
Polohy nastavení výšky	3
Objem koše	28 litrů
Hmotnost	6,86 kg

obj. číslo LMM1011



FERM
POWER SINCE 1980

ZÁRUKA
2+1=3



WR130E

WR141E

WR142E

WR147E.1

WR155E

Technické parametry	POWER SHAR	POWER SHAR	POWER SHAR	POWER SHAR	POWER SHAR
Parametr/typ	WR130E	WR141E	WR142E	WR147E.1	WR155E
Akumulátor	20V 2.0 Ah	20V 2.0 Ah	20V 4.0 Ah	20V 4.0 Ah	20V 5.0 Ah
Nabíječka	0,5 A	1,5 A	1,5 A	3,0 A	3,0 A
Doporučená sečná plocha	300 m ²	500 m ²	700 m ²	1 000 m ²	2 000 m ²
Výška sečení	20 - 50 mm	30 - 60 mm	30 - 60 mm	30 - 60 mm	30 - 60 mm
Šíře sečení	180 mm	180 mm	180 mm	180 mm	220 mm
Sečení k okrajům	Ne	Ano	Ano	Ano	Ano
Hraniční drát	100 m	130 m	150 m	180 m	250 m
Kolíky	130 ks	180 ks	210 ks	250 ks	340 ks
Objednávací číslo	45010130	45010141	45010142	45011471	45010155
Cena	23 490,-	27 490,-	30 590,-	36 990,-	52 990,-

Na objednání

PŘEDSTAVUJEME ZCELA NOVOU SEKAČKU WORX LANDROID NENÍ TO JEN NOVÁ ROBOTICKÁ SEKAČKA. JE TO NOVA ÉRA.

Nastavitelné funkce. Sestavte si perfektní Landroid.

Nejagilnější a neefektivnější. Inteligentní navigace pro rychlejší pokrytí.

Manikúra pro váš trávník. Ať je váš trávník nejlepší. Bez námahy.

Platforma pro baterie PowerShare. Používejte stejné baterie, ušetříte peníze.

Nová aplikace Landroid. Váš trávník na dosah prstu.

Zvláštní příslušenství

- antikolizní systém ACS WA0860 **obj. č. 45900860 6 090,-**
- off limits snímač (digitální plot) WA0863 **obj. č. 45900863 3 590,-**
- digitální plot (ohraničení ploch) WA0870 **obj. č. 45900870 2 090,-**
- GPS lokátor (tracker) 4g + Sim karta WA0862 **obj. č. 45900862 6 990,-**
- přístřešek pro Landroid (Garáž) WA0194 **obj. č. 45900194 4 490,-**
- náhradní nože 12 ks WA0190 **obj. č. 45000190 649,-**
- obvodový drát 50 m WA0184 **obj. č. 45900184 899,-**
- obvodový drát 200 m WA0177 **obj. č. 45000177 2 990,-**
- upevňovací kolíky set 100 ks WA0179 **obj. č. 45000179 429,-**
- skládací stříška WA0810 **obj. č. 45900810 5 590,-**
- kabelová spojka 5 ks WA0198 **obj. č. 45900198 399,-**

ACS antikolizní systém - funkce ACS založená na auto-pilotní technologii naviguje sekačku Landroid tak, aby se překážkám vyhnula

Digitální plot (ohraničení ploch) - funkce vytvoří ohraničení ploch vašeho trávníku, aniž by bylo potřeba se spojit s vaším hlavním ohraničujícím drátem

GPS najdi můj Landroid - chraňte svou sekačku Landroid před krádeží díky GPS v kombinaci s mobilním signálem

WR147E.1



Více informací:



**WORX**
it's your nature

2+1=3 YEARS

**POWER
SHAR**PŘÍSLUŠENSTVÍ str. 29
20V MAX LITHIUM**Základní příslušenství:**ochranný kryt, struna s cívkou
(WA004)**Zvláštní příslušenství:**

WA0004.1 (2 ks)

struna s cívkou

3 m, Ø 1,65 mm

obj. č. 45900041 359,-

Strunová sekačka **WG157E.9**

Akumulátor	není součástí stroje
Otáčky	8 500/min.
Délka struny	1 x 3 m
Ø sečení	25 cm
Ø struny	1,65 mm
Hmotnost	1,5 kg

obj. číslo 45001579

**1 590,-**~~1 890,-~~**WORX**
it's your nature

2+1=3 YEARS

**POWER
SHAR**PŘÍSLUŠENSTVÍ str. 29
20V MAX LITHIUM**Zvláštní příslušenství:**

WA0004.1 (2 ks)

struna s cívkou

3 m, Ø 1,65 mm

obj. č. 45900041 359,-

Aku strunová sekačka **WG163E.9**

Akumulátor	není součástí stroje
Otáčky	7 600/min.
Délka struny	1 x 3 m
Ø sečení	30 cm
Ø struny	1,65 mm
Hmotnost	2,1 kg

obj. číslo 45001639

Nářadí je dodáváno bez akumulátoru a nabíječky, které lze koupit jako zvláštní příslušenství. **Baterii a nabíječku koupíš pouze jednou, další nářadí už kupuješ bez baterie!****2 190,-**Aku strunová sekačka **WG163E.2**

Akumulátor	20 V, 2 Ah (Li-Ion)
Otáčky	7 600/min.
Délka struny	1 x 3 m
Ø sečení	30 cm
Ø struny	1,65 mm
Doba nabíjení	1 hod.
Hmotnost	2,4 kg

obj. číslo 45001632

Strunová sekačka je dodávána s nabíječkou 2 A a jedním akumulátorem 2 Ah.**3 590,-**



3 490,-

Aku strunová sekačka **WG184E.9**

Akumulátor	není součástí stroje
Otáčky	2 200/min.
Délka struny	1 x 6 m
Ø sečení	33 cm
Ø struny	2,0 mm
Hmotnost	3,14 kg

obj. číslo 45001849

- duální zapojení baterie, teleskopická tyč, pojezdové kolo, otočná hlava
- nastavitelná přídatná rukojeť,
- snadné ovládání rychlosti



7 190,-

Aku strunová sekačka **WG184E**

Akumulátor	2 x 20 V 2.0 Ah
Otáčky	2 200/min.
Délka struny	1 x 6 m
Ø sečení	33 cm
Ø struny	2,0 mm
Hmotnost	3,9 kg

obj. číslo 45000184

POWER SHARE
PŘÍSLUŠENSTVÍ str. 29
20V MAXLITHIUM

Základní příslušenství:
ochranný kryt, struna s cívkou (WA0014), pojezdové kolo

Zvláštní příslušenství:

WA0014
struna s cívkou
6 m, Ø 2,0 mm

obj. č. 45900014 349,-

2x = 40V MAX**Základní příslušenství:**

2 x 20 V, 2 Ah (Li-Ion) akumulátor (WA3551),
1 x 2x1 A nabíječka (WA3883), ochranný kryt,
struna s cívkou (WA0014), pojezdové kolo

SEMI
PROFI
WORX
it's your nature

2+1=3 YEARS

PŘÍSLUŠENSTVÍ POWER SHARE = SDÍLENÍ BATERÍ =

POWER SHARE

PŘÍSLUŠENSTVÍ str. 29
20V MAXLITHIUM

NABÍJECÍ ZDROJE



WA3880	WA3867	WA3883
16 V / 20 V - 2 A Li-ion nabíječka	16 V / 20 V - 6 A Li-ion nabíječka	20 V / 2*2A Li-ion nabíječka
vhodná pro zařízení WORX 20 V Li-ion	vhodná pro zařízení WORX 20 V Li-ion	vhodná pro zařízení WORX 20 V Li-ion
ca. 60 min (2,0 Ah)	ca. 20 min (2,0 Ah)	ca. 60 min (2,0 Ah)
ca. 120 min (4,0 Ah)	ca. 40 min (4,0 Ah)	ca. 120 min (4,0 Ah)
ca. 180 min (6,0 Ah)	ca. 70 min (6,0 Ah)	ca. 180 min (6,0 Ah)
obj. číslo 45903880	obj. číslo 45903867	obj. číslo 45903883
799,-	2 190,-	1 190,- 1 290,-

SEMI
PROFI
WORX
you've got the power

BATERIE S INDIKÁTOREM NAPĚTÍ



WA3551	WA3553	WA3641
aku zdroj 20 V / 2,0 Ah Li-ion	aku zdroj 20 V / 4,0 Ah Li-ion	aku zdroj 20 V / 6,0 Ah Li-ion
vhodná pro zařízení WORX 20 V Li-ion	vhodná pro zařízení WORX 20 V Li-ion	vhodná pro zařízení WORX 20 V Li-ion
obj. číslo 45903551	obj. číslo 45903553	obj. číslo 45903641
1 290,-	2 290,-	3 490,-

2+1=3 YEARS



Zvláštní příslušenství:

akumulátor 20 V
obj. č. CDA1106 1 190,-
 nabíječka 20 V
obj. č. CDA1107 509,-



VÝHODY: : 2 ruční bezpečnosti spínač, bezpečnostní spínač „Quick stop“ - 1 sekunda, průhledný bezpečnosti kryt, měkká rukojeť

ZÁRUKA 2+1=3

Aku plotostřih **HTM1002**

Akumulátor	20 V, 2 Ah (Li-Ion)
Otáčky	1 400/min.
Délka lišty	58 cm
Délka řezu	52 cm
Ø větví	12,7 mm
Doba nabíjení	1 hod.
Chod na jedno nabití	40 min.
Hmotnost	3,2 kg

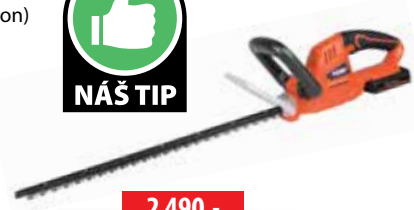

2 490,-

~~2 790,-~~

obj. číslo HTM1002



PŘÍSLUŠENSTVÍ str. 29
20V MAXLITHIUM



Základní příslušenství:

ochranný kryt, kryt čepele

2+1=3 YEARS

- dvojitá čepel,
- přední rukojeť s více úchopy

Aku nůžky na živý plot **WG261E.9**

Akumulátor	není součástí stroje
Otáčky	2 200/min.
Délka lišty	45 cm
Ø větví	16 mm
Hmotnost	2 kg

obj. číslo 45002619



2 490,-

Základní příslušenství:

1 x 20 V/2 Ah akumulátor (WA3551)
 1 x 2A nabíjecí stanice (WA3880)
 ochranný kryt, kryt čepele

Aku plotostřih **WG261E**

Akumulátor	20 V, 2,0 Ah (Li-Ion)
Otáčky	2 200/min.
Délka lišty	44 cm
Ø větví	16 mm
Doba nabíjení	1 hod.
Hmotnost	2,4 kg

obj. číslo 45000261

broušeno laserem
 vzdálenost až
 300 m



3 890,-



PŘÍSLUŠENSTVÍ str. 29
20V MAXLITHIUM



- dvojitá laserem řezaná čepel,
- přední rukojeť s více úchopy

Aku plotostřih **WG260E.9**

Akumulátor	není součástí stroje
Otáčky	2 600/min.
Délka lišty	61 cm
Ø větví	20 mm
Hmotnost	2,3 kg

obj. číslo 45002609



2 490,-

~~2 890,-~~

Aku plotostřih **WG260E.5**

Základní příslušenství:

1 x 20 V/2 Ah akumulátor (WA3551)
 1 x 2A nabíjecí stanice (WA3880)
 ochranný kryt, kryt čepele

Akumulátor	20 V, 2,0 Ah (Li-Ion)
Otáčky	2 600/min.
Délka lišty	61 cm
Ø větví	20 mm
Doba nabíjení	1 hod.
Hmotnost	2,5 kg

obj. číslo 45002605



4 390,-



4 590,-

4 990,-



7 990,-

Aku plotostřih **WG284E.9**

Akumulátor	není součástí stroje
Otáčky	2 200/min.
Délka lišty	60 cm
Ø větvi	27 mm
Hmotnost	3,5 kg

obj. číslo 45002849

Aku plotostřih **WG284E**

Akumulátor	2 x 20 V, 2 Ah (Li-Ion)
Otáčky	2 200/min.
Délka lišty	60 cm
Ø větvi	27 mm
Hmotnost	4,3 kg

obj. číslo 45000284

Základní příslušenství:
ochranný kryt, kryt čepele

- dvojitá laserem řezaná čepel,
- přední rukojeť s více úchopy,
- otočná zadní rukojeť

2x = 40V MAX

POWER SHAR
PŘÍSLUŠENSTVÍ str. 29
20V MAX LITHIUM

Základní příslušenství:

2 x 20 V, 2 Ah akumulátor (WA3551)
1 x 2x2 A nabíjecí stanice (WA3883)
ochranný kryt, kryt čepele



WORX
it's your nature

2+1=3 YEARS



NÁŠ TIP



1 890,-



Aku zastříhovač trávy / plotu **WG801E.9**

Akumulátor	není součástí stroje
Otáčky	1 150/min.
Délka lišty na živý plot	120 / 200 mm
Max. průměr větvi	8 mm
Max. šířka lišty na trávu	100 mm
Hmotnost	0,5 kg

obj. číslo 45008019

Nářadí je dodáváno bez akumulátoru a nabíječky, které lze koupit jako zvláštní příslušenství. **Baterii a nabíječku kupíte pouze jednou, další nářadí už kupujete bez baterie!**

POWER SHAR
PŘÍSLUŠENSTVÍ str. 29
20V MAX LITHIUM

Zvláštní příslušenství:

WA0040 prodlužovací tyč
obj. č. 45000040 1 390,-



WORX
it's your nature

2+1=3 YEARS



Aku řetězová pila **WG324E.9**

Akumulátor	není součástí stroje
Délka lišty	12 cm
Rychlost řetězu	3,7 m/s
Hmotnost	2,1 kg

obj. číslo 45003249

- nepotřebuje automatické napínání řetězu

Základní příslušenství:
ochranný kryt čepele

POWER SHAR
PŘÍSLUŠENSTVÍ str. 29
20V MAX LITHIUM

Zvláštní příslušenství:

WA0142 řetěz
obj. č. 45020142 490,-
WA0151 lišta na řetěz
obj. č. 45020151 490,-
WA4301 prodlužovací tyč
obj. č. 45024301 1 690,-



WORX
it's your nature

2+1=3 YEARS





POWER SHAR
PŘÍSLUŠENSTVÍ str. 29
20V MAXLITHIUM

Aku prořezávací pila **WG349E.9**

Akumulátor	není součástí stroje
Délka lišty	20 cm
Rychlost řetězu	5 m/s
Max. výška řezání	3,6 m
Hmotnost	3,7 kg

obj. číslo 45003499

Základní příslušenství:
ochranný kryt čepele,
ramenní popruh



3 690,-

- automatické napínání řetězu, automatické mazání řetězu

2+1=3 YEARS



POWER SHAR
PŘÍSLUŠENSTVÍ str. 29
20V MAXLITHIUM

Aku řetězová pila **WG322E.9**

Akumulátor	není součástí stroje
Délka lišty	25 cm
Rychlost řetězu	3,8 m/s
Hmotnost	2,8 kg

obj. číslo 45003229

Základní příslušenství:
ochranný kryt čepele



3 890,-

Zvláštní příslušenství:

- WA0140 řetěz
- obj. č. 45000140 490,-
- WA0146 lišta na řetěz
- obj. č. 45000146 490,-
- WA0166 prodlužovací tyč
- obj. č. 45000166 1 690,-



- automatické napínání řetězu
- automatické mazání řetězu
- lehký a kompaktní design
- pořeže až 100 ks smrkového dřeva průměr 5 cm na jedno nabití 20 V, 6 Ah (WA3867)

2+1=3 YEARS



Základní příslušenství **WG441E.9:**

- 1ks kartáč na čištění kamene,
- 1ks kartáč na čištění spár

Zvláštní příslušenství:

- WA0290 kartáč na terasové dřevo (měkké nylonové štětiny)
- obj. č. 45010290 449,-
- WA0291 kartáč na beton (tvrdé nylonové štětiny)
- obj. č. 45010291 449,-
- WA0292 kartáč na spáry u betonové dlažby (tvrdé nylonové štětiny)
- obj. č. 45010292 449,-
- WA0293 ocelovo-nylonový kartáč na beton a spáry (tvrdé ocelovo-nylonové štětiny)
- obj. č. 45010293 549,-

Aku povrchový kartáč **WG441E.9**

Akumulátor	není součástí stroje
Doba nabíjení	2 h. (4.0 Ah)
Šíře kartáče	165 mm
Hmotnost	4,8 kg

obj. číslo 45004419

POWER SHAR
PŘÍSLUŠENSTVÍ str. 29
20V MAXLITHIUM



- 3 v 1 kartáč na čištění kamene, dřevěných povrchů a odstraňování plevele
- možnost připojení hadice s vodou pro lepší čištění povrchů rychlá výměna kartáčů



4 590,-

2+1=3 YEARS

Základní příslušenství **WG441E:**

- 1 x 20 V, 4 Ah akumulátor (WA3553)
- 1 x 2 A nabíjecí stanice (WA3880)
- 1x kartáč na čištění kamene,
- 1x kartáč na čištění spár

Aku povrchový kartáč **WG441E**

Akumulátor	20 V, 4 Ah (Li-Ion)
Doba nabíjení	2 h. (4.0 Ah)
Šíře kartáče	165 mm
Hmotnost	5,8 kg

obj. číslo 45000441



6 490,-



1 290,-

Čerpadlo **QB-60**

Příkon	370 W/230V
Otáčky	2 860/min.
Max. průtok	32 l/min
Max. výtlak	28 m
Max. nasávací výška	8 m
Průměr přívod./výtláč. hrdla	1" (25,4 mm)
Rozměr	300 x 190 x 190 mm
Hmotnost	4,8 kg

obj. číslo 25400060

• mosazné hnací kolo



2 890,-

Čerpadlo **JET-100**

Příkon	750 W/230V
Max. průtok	56 l/min
Max. výtlak	45 m
Max. nasávací výška	8 m
Průměr přívod./výtláč. hrdla	1" (25,4 mm)
Rozměr	345 x 225 x 230 mm
Hmotnost	5 kg

obj. číslo 25400100

• mosazné hnací kolo



NÁŠ TIP



1 990,-

2 290,-

Aku fukar **LBM1010**

Aku	20 V, 2 Ah (Li-Ion)
Otáčky	13 000/min
Rychlost sání	180 km/hod.
Průtok vzduchu	5 m ³ /min.
Doba nabíjení	1 hod.
Doba foukání na jedno nabití	15 min.
Hmotnost	2 kg

obj. číslo LBM1010

VÝHODY: LED indikátor kapacity baterie, měkčená rukojeť, jednoduchá manipulace**Zvláštní příslušenství:**akumulátor 20 V
obj. č. CDA1106 1 190,-
nabíječka 20 V
obj. č. CDA1107 509,-

3 190,-

Elektrický fukar, vysavač a mulčovač **WG50E**

Příkon	3 000 W/230 V
Rychlost sání	335 km/h
Průtok vzduchu	10 m ³ /min.
Kapacita vaku	54 l
Mulčovací poměr	10:1
Hmotnost	4 kg

obj. číslo 45010505

Kovový ventilátor

- **Kovový ventilátor**
- nejkompaktnější a nejlhčí vysavač ve své třídě!
- jednoruční, lehké, komfortní a snadné ovládání
- tvarované ústí pro snadné vysávání okolo překážek a zdi
- systém čištění vstupu
- snadná změna funkce sání/foukání bez montážního nářadí
- 3 v 1 (sání, foukání a mulčování)
- ergonomická rukojeť
- 7 rychlostí vysávání, sběrný vak





Křovinořezy

4 takt

Parametr/typ	PGK-2600	PGK-3300	PGK-4300	PGK-3500	PGK-4304/2	
Typ motoru	benzínový, 2T	benzínový, 2T	benzínový, 2T	benzínový, 4T	benzínový, 2T	
Zdvihový objem	ccm	26	32,5	42,7	37,7	42,7
Výkon	kW/ot./min.	0,75/6 500	0,9/6 500	1,25/6 500	1,2/7 000	1,25/6 500
Objem nádrže	litr	0,6	1	1,2	1,2	1,2
ø sečení (struna/nůž 3z)	cm	43/26	43/26	43/26	43/26	43/26
ø struny	mm	2,5	2,5	2,5	2,5	2,5
Hmotnost	kg	3,7	4,7	6,2	6,5	12,3
Objednávací číslo	25002600	25003300	25004300	25003600	25004304	
Cena	3 390,-	3 790,-	4 790,-	6 290,-	6 990,-	



2 takt
PGK-2600



Základní příslušenství pro PGK-2600:

popruh basic, strunová hlava, tříramenný nůž, nádoba na mix. paliva

Základní příslušenství pro PGK-3300:

popruh hobby, strunová hlava, tříramenný nůž, nádoba na mix. paliva

Základní příslušenství pro PGK-4300:

popruh profi, strunová hlava, tříramenný nůž, nádoba na mix. paliva

Základní příslušenství pro PGK-3500:

popruh profi, strunová hlava, tříramenný nůž

Základní příslušenství pro PGK-4304/2:

popruh hobby, strunová hlava, tříramenný nůž, nádoba na mix. paliva, plotostřih, řetězová pila

Zvláštní příslušenství:

řetěz pro PGK-4304 lišta 25 cm

obj. č. 25004305 229,-

strunová hlava M10 L

obj. č. 25004308 229,-

kotoučová pila 8 zubů

Ø 250 x 25 x 1,5 mm

obj. č. 25004316 290,-

tříramenný nůž

obj. č. 25004310 239,-

popruh „hobby“

obj. č. 25004312 359,-

popruh „profi“

obj. č. 25004313 479,-

struna čtvercová 2,4 mm*15 m

obj. č. 25004314 119,-

struna čtvercová kroucená 3,3 mm*30 m

obj. č. 25004315 249,-

PROMA 2-STROKE - motorový olej 1l

obj. č. 60000519 199,-



popruh hobby

popruh Profi

2 takt
PGK-3300



4 takt
PGK-3500



2 takt
PGK-4300



2 takt
PGK-4304/2
kombi set 4 v 1



Zametač

Délka	590 mm
Průměr	200 mm
Poměr otáčení	50:1
Průměr tyče	26 mm
Hnací hřídel	5x5 mm



Příslušenství
PGK-4304/2

obj. číslo 25046001

1 990,-

~~2 390,-~~

Fukar

Průměr	200 mm
Poměr otáčení	1:1
Průměr tyče	26 mm
Hnací hřídel	5x5 mm



Příslušenství
PGK-4304/2

obj. číslo 25044003

899,-

~~1 090,-~~

Adaptér pro PGR-4304 / PGR-4304/2
obj. č. 25047001 429,-

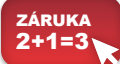

• Pokud požadujete příslušenství PGK-4304/2 namontovat na starší typovou řadu PGK-4304 je nutné dokoupení adaptéru PGK4304/PGK4304/2, který zaručí kompatibilitu požadovaného nástavce s pohonnou jednotkou.



5 990,-

~~6 990,-~~



Motorový vrták PGV-520

Typ motoru	benzínový 2 takt
Ø dřívku motoru	20 mm
Zdvihový objem	52 ccm
Výkon	1,7/6 500 kW/ot./min.
Hmotnost	13,8 kg

obj. číslo 25005203

Základní příslušenství:

vrták Ø 150 mm,
délka 800 mm

Zvláštní příslušenství:

vrták Ø 100 mm, délka 800 mm
obj. č. 25048005 1 390,-
vrták Ø 150 mm, délka 800 mm
obj. č. 25048003 1 590,-
vrták Ø 250 mm, délka 800 mm
obj. č. 25048001 1 490,-
vrták Ø 300 mm, délka 800 mm
obj. č. 25048004 1 690,-
prodloužení vrtáku 300 mm
obj. č. 25048002 299,-
PROMA 2-STROKE - motorový olej 1l
obj. č. 60000519 199,-

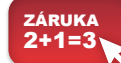

MZD-13/102 je výkonný drtič zahradního a dřevního odpadu, který Vám umožní snadno se zbavit větví a rostlinných zbytků. Tento materiál se dá použít do kompostů, k mulčování dřevin a výrobě drtě pro topení. Drtič je poháněn 4taktním vzduchem chlazeným benzínovým motorem o výkonu 13 HP. MZD-13/102 umožňuje vkládání materiálu do stroje dvojným způsobem. Drobný materiál je možno vhazovat shora do násypky a ten je pak vlastní vahou transportován do prostoru drtících nožů. Celé větve pak vkládáme bočním otvorem, který je konstruován tak, aby pracovník byl co nejvíce ochráněn proti vyletujícím kouskům nadrcené hmoty. Pro transport je stroj vybaven dvěma koly a ojí pro zapřažení za tažný prostředek s možností přepravy až o rychlosti 20 km/h. Stroj je schopen zpracovat až 26 m³ dřevní hmoty za hodinu.



28 990,-



Motorový zahradní drtič MZD-13/102

Motor	Jeden válec, 4 takt
Objem válce	389 cm ³
Jmenovitý výkon motoru	9,7 kW
Maximální výkon motoru	8,5 kW
Otáčky max. zatížení	3 600 ot./min.
Kapacita palivové nádrže	2,6 l
Kapacita olejové nádrže	1,4 l
Maximální velikost hrdla	50 mm
Rozměry	860 x 750 x 1 310 mm
Hmotnost	95 kg

obj. číslo 25044004

Základní příslušenství:

montážní nářadí, sluchátka, ochranné brýle, textilní vak motoru

Zvláštní příslušenství:

Nože pro MZD-13/102

obj. č. 25044008 719,-

Oj s čepem

obj. č. 25044011 3 290,-



PROMA 4-STROKE - motorový olej 1l

obj. č. 60000518 199,-

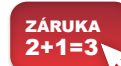



Motorové zahradní drtiče větví MZD-7/70 a MZD-15/120 s bubnovou nožovou hlavou naleznou uplatnění na jak na malé zahrádce, tak stejně u náročných uživatelů. Svou konstrukcí a výkonem motoru 7 Hp a 15 HP umožní drtit větve až do průměru 70 mm a 120 mm. Další předností je snadné vkládání větví, díky poloze hrdla drtiče a automatickým vtahování do drtícího systému. Získanou drť pak můžete spolu s ostatním biologickým odpadem vložit do kompostu. Manipulaci s drtičem vám usnadní velká kola společně s madlem, popřípadě lze dokoupit oj pro tažné zařízení 2" (MZD-7/70). Jelikož není stroj závislý na elektrické energii, můžete větve drtit kdekoli. MZD-15/120 je s elektrickým startérem, stačí pouze otočit klíčkem. Nechybí však ani možnost klasického startování pomocí šňůry, například při vybití akumulátoru lze drtit kdekoli.

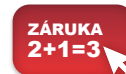

Motorový zahradní drtič

Parametr/typ	MZD-7/70	MZD-15/120
Typ motoru	Jeden válec, 4 takt	Jeden válec, 4 takt
Objem válce	cm ³ 208	420
Jmenovitý výkon motoru	kW 4,5	9,7
Maximální výkon motoru	kW 5,2	11,25
Otáčky max. zatížení	ot./min. 2 400	3 600
Kapacita palivové nádrže	l 3,6	6,5
Kapacita olejové nádrže	l 0,6	1,1
Maximální drcený průměr	mm 70	120
Elektrický start	ne	ano
Rozměry	mm 890 x 410 x 650	1 140 x 660 x 10 120
Hmotnost	kg 60	155
Objednávací číslo	25044005	25044010
Cena	24 190,-	44 190,-

Zvláštní příslušenství pro MZD-7/70:

Nože (set) **obj. č. 25044007 2 890,-**
 Oj 2" **obj. č. 25044006 3 290,-**

PROMA 4-STROKE - motorový olej 1l
obj. č. 60000518 199,-

Zvláštní příslušenství pro MZD-15/120:

Nože (set) **obj. č. 25044009 3 790,-**



24 190,-
MZD-7/70

DVOUHOZOVÉ PROVEDENÍ



44 990,-
~~53 990,-~~
MZD-15/120



Základní příslušenství:
 dlouhý přední nástavec,
 hadice (6m),
 variabilní tryska (5 poloh)



Aku tlaková myčka **WG620E.9**

Akumulátor 120 l/hod.
 Max. průtok vody 24 barů
 Max. tlak 2 barů
 Jmenovitý tlak 2 barů
 Sací výška 1,5 m
 Variabilní tryska 5v1 0°, 15°, 25°, 40° a zalévání
 Max. vstupní tlak vody 6 bar (0,6 Mpa)
 Hmotnost 1,3 kg

obj. číslo 45006209



2 990,-



Základní příslušenství:
 1 x 20 V, 2 Ah akumulátor (WA3551)
 1 x 2 A nabíjecí stanice (WA3880)
 dlouhý přední nástavec,
 hadice (6m),
 variabilní tryska (5 poloh)



Aku tlaková myčka **WG620E**

Akumulátor 20 V, 2 Ah (Li-Ion)
 Doba nabíjení 1 h.
 Max. průtok vody 120 l/hod.
 Max. tlak 24 barů
 Jmenovitý tlak 22 barů
 Sací výška 1,5 m
 Variabilní tryska 5v1 0°, 15°, 25°, 40° a zalévání
 Max. vstupní tlak vody 6 bar (0,6 Mpa)
 Hmotnost 1,8 kg

obj. číslo 45000620



4 890,-

VÝHODY: 2 v 1 – čištění a zalévání, variabilní tryska, vhodné pro kem-pování nebo údržbu venkovních prostor bez elektřiny nebo vodovodu s funkcí samonasávání lze čerpat vodu z jakéhokoli zdroje, snadné připojení na hadici



2 990,-

~~3 190,-~~Tlaková myčka **GRM1022**

Příkon	1 400 W/230 V
Tlak maximální	110 bar
Max. průtok vody	6,5 l/min.
Max. tlak dodávané vody	12 bar
Max. teplota dodávané vody	50 °C
Délka hadice	5 m
Napájecí kabel	5 m
Hmotnost	5,7 kg

obj. číslo **GRM1022**

VÝHODY: systém stop/start , hliníková pumpa, možnost aretace spuštěné pistole, kompletace hadice a trysek rychlospojkami, kompaktní design

Základní příslušenství:

variabilní dvoudílná tryska
turbo tryska
prodloužovací nástavec trysky
vstupní konektor s filtrem (rychlospojka)
výstupní konektor (rychlospojka)

ZÁRUKA
2+1=3

4 990,-

~~5 190,-~~Tlaková myčka **GRM1026**

Příkon	2 200 W/230 V
Tlak maximální	170 bar
Max. průtok vody	7,5 l/min.
Max. tlak dodávané vody	12 bar
Max. teplota dodávané vody	50 °C
Délka hadice	5 m
Napájecí kabel	5 m
Hmotnost	10,7 kg
Vestavěná nádoba pro čisticí prostředek	Ano
Možnost nastavení dávkování čisticího přípravku	Ano

obj. číslo **GRM1026**

VÝHODY: systém stop/start , možnost nastavení dávkování čisticího přípravku, hliníková pumpa, tryskou lze nastavit tlak nízký/vysoký (pohybem dopředu/dozadu) a tvar proudu vody úzký/široký (otáčením vpravo/vlevo), možnost aretace spuštěné pistole, kompletace hadice a trysek rychlospojkami, kompaktní design.

Základní příslušenství:

variabilní dvoudílná tryska
vestavěná nádoba pro čisticí prostředek
vstupní konektor s filtrem (rychlospojka)
vstupní konektor pro hadici (rychlospojka)

ZÁRUKA
2+1=3

kompresorový olej

motorový olej

emulgační olej

hydraulický olej

převodový olej

strojní a ložiskový olej

PROMA

VYSOCE VÝKONNÉ OLEJE

PROMA KOMPRESOR 32 - rychloběžný

Vysoce výkonný **kompresorový olej** pro rychloběžné kompresory.
1 litr

obj. číslo 60000512

- Vhodné pro rychloběžné kompresory pro mazání rotačních vzduchových a plynových jednotek s vysokým teplotním namáháním.

229,-



PROMA KOMPRESOR 100 - pomaloběžný

Vysoce výkonný **kompresorový olej** pro pomaloběžné pístové vzduchové a plynové kompresory.
1 litr

obj. číslo 60000513

- Vhodné pro pomaloběžné pístové i dvoupístové vzduchové a plynové kompresory s vysokým teplotním namáháním.

239,-



PROMA 4-STROKE

Vysoce výkonný multigraduální **motorový olej** pro čtyřdobé benzínové motory zahradní a malé zemědělské techniky.
1 litr (SAE 10W-30)

obj. číslo 60000518

- Vhodné zejména pro vysokootáčkové čtyřdobé benzínové motory zahradní a malé zemědělské techniky, např. do motorů sekaček trávy, multifunkčních malých zemědělských strojů apod., provozovaných v celoročním provozu.

199,-



PROMA 2-STROKE

Vysoce výkonný **motorový olej** pro dvoudobé benzínové motory.
1 litr

obj. číslo 60000519

- Vhodný zejména pro zatížené vysokootáčkové dvoudobé motory zahradní, lesnické a malé zemědělské techniky (např. motorové pily, křovinořezy apod.).

199,-



PROMA INDUSTRIAL 22

strojní a ložiskový olej

Vysoce jakostní **strojní a ložiskový olej** s dobrou oxidační stabilitou

PROMA INDUSTRIAL 22 - strojní a ložiskový olej 1l

obj. č. 60000514 169,-

PROMA INDUSTRIAL 22 - strojní a ložiskový olej 4l

obj. č. 60000515 639,-

PROMA INDUSTRIAL 22 - strojní a ložiskový olej 10l

obj. č. 60000516 1 290,-

- Vhodné pro mazání kluzných ploch, ložisek, posuvových šroubů a matic, dále pro oběhové systémy průmyslových zařízení, technologické účely a další podobné aplikace.



PROMA HYDRAULIC 28

hydraulický olej

Vysoce jakostní **hydraulický olej** s vyšším viskozitním indexem

PROMA HYDRAULIC 28 - hydraulický olej 1l

obj. č. 60000508 169,-

PROMA HYDRAULIC 28 - hydraulický olej 4l

obj. č. 60000509 639,-

PROMA HYDRAULIC 28 - hydraulický olej 10l

obj. č. 60000510 1 290,-

- Vhodné pro hydrauliku poháněné zařízení: štípačky na dřevo, hevery, panenky, ohýbačky, lisy, rozpínáky.



PROMA EMULPRO Standard

emulgační olej

Emulgační olej pro přípravu biologicky stabilní univerzální emulze.

PROMA EMULPRO Standard - emulgační olej 1l

obj. č. 60000520 289,-

PROMA EMULPRO Standard - emulgační olej 10l

obj. č. 60000521 2 390,-

- Doporučené ředění 1:20.
- Je vhodný pro běžné i náročné operace třískového obrábění a broušení železných materiálů – ocelí různých typů, litin, ocelolitin a temperované litiny, pro obrábění všemi druhy rezných nástrojů, včetně nástrojů ze slinutých karbidů, pro hrubování a obrábění při vysokých rezných rychlostech.
- Není vhodný pro obrábění magnesia.



PROMA GEAR 150

převodový olej

Vysoce jakostní **převodový olej** s obsahem vysokotlakých přísad

PROMA GEAR 150 - převodový olej 1l

obj. č. 60000504 209,-

PROMA GEAR 150 - převodový olej 4l

obj. č. 60000505 729,-

PROMA GEAR 150 - převodový olej 10l

obj. č. 60000506 1 690,-

- Vhodné pro převodové skříně a převodová ústrojí, soustruhů, frézek, vrtaček, pásových pil a ostatních namáhaných mechanických zařízení.



SVÁŘECÍ A NABÍJECÍ TECHNIKA

- 97 MMA svářecí invertory
- 98 MMA + TIG svářecí invertory
- 99 MIG + MAG svářecí zdroje CO²
- 100 MIG+MAG svářecí zdroj a inverter CO²
- 101 Invertory CO₂
- 102 Svářecí a plazmové invertory
- 103 Odporová svářecí zařízení
- 104 Indukční ohřívací zařízení, kukly
- 105 Nabíjecí zdroje - charakteristika
- 106 Nabíjecí zdroje
- 109 Startovací zdroje
- 110 Testovací zařízení



MMA INVENTORY **97**



INVENTORY CO² **101**



103 ODPOROVÁ SVÁŘENÍ



MMA svářecí invertory

WMMA200



WMMA250



WMMA300



Technické parametry

Parametr/typ		WMMA200	WMMA250	WMMA300
Napájení	Hz	1~/230 V/50	1~/230 V/50	1~/230 V/50
Napětí naprázdno	V	65 +/- 5	65 +/- 5	65 +/- 5
Jmenovitý výstupní proud	A	20 - 200	20 - 250	20 - 300
Jmenovité výstupní napětí	V	20,8 - 28	20,8 - 30	20,8 - 32
Jmenovitý vstupní výkon	kW	4,2	8,8	11,3
Ø elektrody	mm	1,6 - 4	1,6 - 4	1,6 - 5
Zatěžovatel	A	33 (60 %)	40 (60 %)	56 (60 %)
Rozměry	mm	280 x 130 x 200	310 x 130 x 200	330 x 130 x 220
Hmotnost	kg	6	6,3	6,6
Objednáací číslo		25002200	25002250	25005300
Cena		2 990,-	3 490,-	3 990,-

Základní příslušenství

popruh, kabely s klišťemi, kartáč

Pro svařování konstrukční a nerezové oceli a litiny. Vybaveno ochranou proti tepelnému přetížení, chlazení ventilátorem a hodnota nastavení je znázorněna na display.

MMA svářecí invertory

FORCE 145



T-ARC 150



FORCE 165



FORCE 195



Technické parametry

Parametr/typ		FORCE 145	T-ARC 150	FORCE 165	FORCE 195
Napětí	Hz	1~/230 V/50	1~/230 V/50	1~/230 V/50	1~/230 V/50
Příkon	kW	3,5	2-4	4,1	1,5 - 5
Rozsah regulace	A	0 - 130	10 - 140	10 - 150	15 - 170
Ø elektrody	mm	1,6 - 3,2	1,6 - 3,2	1,6 - 4	1,6 - 4
Napětí naprázdno	V	72	72	72	72
Zatěžovatel	A	125 (60 %)	130 (60 %)	150 (60 %)	170 (40 %)
Rozměry	mm	300 x 125 x 225	280 x 125 x 180	300 x 125 x 225	380 x 170 x 420
Hmotnost	kg	3,5/5,5	4	3,5/5,5	3,5/5,5
Objednáací číslo		50815856	50816162	50815857	50815859
Cena		6 690,-	5 790,-	7 890,-	8 990,-

FORCE

Svářecí invertory FORCE jsou dodávány včetně svařovacích kabelů 3+2m/10mm² a TECNICA 3+2m/16mm², plastového přepravního kufru, drátěného kartáče a ochranného štítu. Jsou určené pro sváření jak bazickou tak i rutilovou elektrodou o průměru 1,6 - 4 mm.

T-ARC svářecí inverter je určen pro ruční svařování elektrickým obloukem s použitím obalovaných svařovacích elektrod. Zdrojem pro sváření je stejnosměrné napětí. Téměř všechny obalované bazické elektrody se připojují na ke kladnému pólu + zdroje. Zemnicí svorka se připojí k zápornému - pólu zdroje. Invertory jsou vybaveny regulací svařovacího proudu, termostatickou ochranou a chladičím ventilátorem.

MMA + TIG svářecí invertory

INFINITY 170+ACX



TECNICA 171/S



TECNICA 211/S



Technické parametry

Parametr/typ		INFINITY 170+ACX	TECNICA 171/S	TECNICA 211/S
Napětí	Hz	1~/230 V/50	1~/230 V/50	1~/230 V/50
Příkon	kW	4,1	4,2/2,6 (60 %)	5,3/2,9 (60 %)
Rozsah regulace	A	20 - 150	10 - 150	15 - 180
Ø elektrody	mm	1,6 - 4	1,6 - 4	1,6 - 4
Napětí naprázdno	V	72	75	75
Zatěžovatel	A	140 (60 %)	150 (88 %)	180 (65 %)
Rozměry	mm	355 x 145 x 240	380 x 480 x 170	380 x 480 x 170
Hmotnost	kg	5,05	5/6,9	5/6,9
Objednávací číslo		50816124	50816203	50816122
Cena		7 790,-	8 590,-	10 890,-

* Stroj, který výrobce neosadil vidlici

~~9 490,-~~

TECHNOLOGY 175 HD



TECHNOLOGY 186 HD



TECHNOLOGY 236 XT*



Technické parametry

Parametr/typ		TECHNOLOGY 175 HD	TECHNOLOGY 186HD	TECHNOLOGY 236 XT
Napětí	Hz	1~/230 V/50	1~/230 V/50	1~/230 V/50
Příkon	kW	5 / 3,7 (60%)	5/3,5 (60 %)	5/3,5 (60 %)
Rozsah regulace	A	5 - 160	5 - 160	5 - 200
Ø elektrody	mm	1,6 - 4	1,6 - 4	1,6 - 4
Napětí naprázdno	V	85	83	60
Zatěžovatel	A	160 (35%)	160 (35 %)	200 (35 %)
Rozměry	mm	385 x 150 x 265	355 x 465 x 185	375 x 500 x 220
Hmotnost	kg	6,1	4,7/9,2	10,6
Objednávací číslo		50815187	50816205	50816251
Cena		7 990,-	10 690,-	13 990,-

* Stroj, který výrobce neosadil vidlici

~~15 390,-~~

Svářecí invertory jsou dodávány včetně svařovacích kabelů 3+2m/16mm², plastového přepravního kufru, drátěného kartáče. Jsou určeny pro sváření jak bazickou tak i rutilovou elektrodou o průměru 1,6 - 4 mm. Svařovací zdroje se stejnosměrným výstupem (DC) pro ruční svařování obalenou elektrodou (MMA) nebo TIG DC. Vynikají vysokou stabilitou oblouku při výkyvech napájecího napětí. Jsou vybaveny zabudovanou ochranou proti přepětí/ podpětí, přetížení, tepelnou ochranou.

TECHNOLOGY 175HD Dodáváno bez kufru a kompletního příslušenství uvedeného výše.

TECHNOLOGY 175HD, 186HD a 216HD, INFINITY 170+ACX Jsou vybaveny přepínačem pro změnu dynamiky oblouku pro MMA a TIG.

INFINITY 170+ACX je vhodná pro provoz s generátorem (min. výkonu 6 kW).

Zvláštní příslušenství

příslušenství pro sváření metodou TIG včetně redukčního ventilu AR s kompletním hořákem **obj. č. 50801097 5 390,-**

příslušenství MMA: maska, kabely 3 + 2 m/16 mm², kartáč **obj. č. 50801096 1 890,-**



Svářecí zařízení MIG-MAG zdroj CO²

Technické parametry

Parametr/typ		BIMAX 140	TELMIG 180/2 TURBO *
Napětí	Hz	1~/230V/50	1~/230V/50
Příkon	kW	1,5 (60%)/3,6	2,3 (60%)/5,2
Rozsah regulace	A	50 - 120	30 - 170
Ø svařovacího drátu	mm	ocel - 0,6 - 0,8	ocel - 0,6 - 0,8
	mm	nerez - 0,8	nerez - 0,8
	mm	hliník - 0,8	hliník - 0,8 - 1,0
	mm	FLUX (trub.) - 0,8 - 0,9	-
Napětí naprázdno	V	30	31
Zatěžovatel	A	105 (15 %), 50 (60 %)	140 (10 %), 80 (60 %)
Počet výkonnostních stupňů		4	6
Hmotnost cívky (max)	kg	1	15
Typ hořáku/délka	m	pevný/2	pevný/2,5
Rozměry	mm	420 x 240 x 370	800 x 450 x 570
Hmotnost	kg	17,3	37
Objednávací číslo		50821076	50821055
Cena		12 890,-	23 990,- 27 590,-

* Stroj, který výrobce neosadil vidlicí na 400 V.

Zdroje pro svařování el. obloukem v ochranné atmosféře. Skoková regulace proudu, ochrana proti přetížení. Pro svařování běžných konstrukčních ocelí, některé modely nerezů i hliníku, využití naleznuv v zámečnických a karosářských dílnách.

BIMAX 140 - Primárně určený pro svařování trubičkovým drátem - flux. Pro svařování s obyč. drátem, je zapotřebí přenastavit polaritu a trysku. Pro cívku max, 5 kg (200 mm)

TELMIG 180/2 - Vybaveno elektronickou regulací pro dobu bodového svařování

Základní příslušenství:

BIMAX 140 - hořák, zemnicí kleště, kladka 0,8 a 0,9 mm, tryska 0,9 mm, držák cívky

TELMIG 180/2 - hořák, zemnicí kleště, redukční ventil, kladka 0,6 a 0,8 mm, zkušební drát

Zvláštní příslušenství: adaptér cívky 5/15 kg **obj. č. 50802486 539,-**

vedení drátu pro hořáky svářeček Telwin: Telmig 200/2, 203/2, 250/2, 251/2, 281/2, DigitalMig, MasterMig, TechnoMig 200, 225 **obj. č. 50722437 319,-**

BIMAX 140**TELMIG 180/2 TURBO***

MIG-MAG svářecí zdroj CO² řízený mikroprocesorem

Vhodné pro trubičkový drát - FLUX

MAXIMA 160**TECHNOMIG 180
Dual Synergic EURO****TECHNOMIG 210
Dual Synergic****Technické parametry**

Parametr/typ		MAXIMA 160	TECHNOMIG 180 Dual Synergic EURO	TECHNOMIG 210 Dual Synergic
Napětí	Hz	1~/230 V/50	1~/230 V/50	1~/230 V/50
Příkon	kW	1,8 (60%)/2,6	1,2 (60%)/2,8	1,6 (60%)/3,8
Rozsah regulace	A	20 - 150	20 - 170	20 - 200
Ø svařovacího drátu	mm	ocel - 0,6 - 0,8	ocel - 0,6 - 0,8	ocel - 0,6 - 1
	mm	nerez - 0,8	nerez - 0,8	nerez - 0,8 - 1
	mm	hliník - 0,8	hliník - 0,8 - 1	hliník - 0,8 - 1
	mm	FLUX (trub.) - 0,8 - 0,9	FLUX (trubičkový) - 0,8 - 1,2	FLUX (trubičkový) - 0,8 - 1,2
	mm	CuSi3,CuAl8 - 0,8	CuSi3,CuAl8 - 0,8	CuSi3,CuAl8 - 0,8
Napětí naprázdno	V	44	60	60
Zatěžovatel	A	115 (20%), 65 (60%)	115 (20%), 65 (60%)	180 (20%), 100 (60%)
Počet stupňů		Plynulá regulace	Plynulá regulace	Plynulá regulace
Hmotnost cívky (max)	kg	5	5	5
Typ hořáku/délka	m	pevný/2	odnímatelný-EURO/3	odnímatelný-EURO/3
Rozměry	mm	450 x 235 x 370	460 x 240 x 360	460 x 240 x 360
Hmotnost	kg	9	11	13
Objednávací číslo		50816085	50816075	50816055
Cena		14 990,- 16 940,-	19 990,- 21 990,-	24 790,-

Microprocesorem řízený středně profesionální svářecí invertor pro sváření bez plynu i s plynem. Naprosto jednoduché ovládání díky synergickému nastavení svářečky. Nastavením tloušťky svařovaného materiálu se automaticky nastaví další parametry svařovacího procesu. Nastavení je možné ručně korigovat dle specifických podmínek. Tovární konfigurace nastavena pro sváření bez plynu s trubičkovým drátem FLUX. Po jednoduché změně polarity je svářečka nachystána pro sváření s plynem MIG-MAG. Pro cívky drátu max. 5 kg (200 mm). Lze provádět tvrdé pájení bez poškození pozinkovaného materiálu za použití pájecího drátu.

TECHNOMIG 180 Dual Synergic, TECHNOMIG 210 Dual Synergic - Jsou vybaveny odnímatelným hořákem s EURO konektorem a s dokupením zvláštního příslušenství umí svářet technologií TIG a MMA.

Zvláštní příslušenství

Příslušenství pro sváření hliníku pro TECHNOMIG 150, 180 obj. č. 50802036 1 690,-
Trubičkový svářecí drát 0,9 mm, 1 kg (flux) obj. č. 25000077 279,-

Svářecí invertor CO₂ (MIG-MAG) / MMA / TIG DC/LIFT**MAXIMA 200 SYNERGIC****MAXIMA 230 SYNERGIC 230V****TECHNOMIG 225 PULSE MIG/TIG/MMA *****Technické parametry**

Parametr/typ		MAXIMA 200 SYNERGIC	MAXIMA 230 SYNERGIC	TECHNOMIG 225 PULSE MIG/TIG/MMA *
Napětí	Hz	1~/230 V/50	1~/230 V/50	1~/230 V/50
Příkon	kW	1,6/3,2 kW (60%)	2,7/4,8 (60%)	4/6 kW (60%)
Rozsah regulace	A	20 - 170	20 - 220	5 - 200
Ø svařovacího drátu	mm	ocel - 0,6 - 0,8	ocel - 0,6 - 0,8	ocel - 0,6 - 1
	mm	nerez - 0,8	nerez - 0,8 - 1	nerez - 0,8 - 1
	mm	hliník - 0,8 - 1	hliník - 0,8 - 1	hliník - 0,8 - 1
	mm	FLUX (trubičkový) - 0,8 - 1,2	FLUX (trubičkový) - 0,8 - 1,2	FLUX (trubičkový) - 0,8 - 1,2
	mm	CuSi3,CuAl8 - 0,8	CuSi3,CuAl8 - 0,8 - 1	CuSi3,CuAl8 - 0,8
Ø elektrody	mm	1,6 - 3,2	1,6 - 3,2	1,6 - 3,2
Napětí naprázdno	V	44	52	65
Zatěžovatel	A	140 (20%)	180 (20%), 100 (60%)	200 (35%), 140 (60%)
Počet stupňů		Plynulé nastavení výkonu	Plynulé nastavení výkonu	Plynulé nastavení výkonu
Hmotnost cívky (max)	kg	5	15	5
Typ hořáku/délka	m	odnímatelný-EURO/3	odnímatelný-EURO/3	odnímatelný-EURO s volbou taktu 2/4 nebo SPOT na stroji/3
Rozměry	mm	450 x 235 x 370	825 x 360 x 670	505 x 250 x 430
Hmotnost	kg	11	21	27
Objednávací číslo		50816087	50816088	50852026
Cena		18 990,- 20 890,-	27 490,-	59 990,-

* Stroj, který výrobce neosadil vidlici na 400 V.



Microprocesorem řízený profesionální svářecí inverter pro sváření pro sváření bez plynu i s plynem, TIG DC/LIFT, pro sváření obalenou elektrodou MMA. Svářečka pracuje v synergickém režimu, podle jednoho parametru nastaveného obsluhou se automaticky nastaví ostatní parametry svařovacího procesu. Tyto přednastavené parametry se dají ručně korigovat obsluhou. Tovární konfigurace je nastavena pro sváření bez plynu s trubičkovým drátem FLUX. Po jednoduché změně polarity je svářečka nachystaná pro sváření s plynem MIG-MAG. Lze provádět tvrdé pájení bez poškození pozinkovaného materiálu za použití pájecího drátu.

MAXIMA 200 SYNERGIC, MAXIMA 230SYNERGIC - lze použít s napájením z elektrocentrály při kolísání napájecího napětí +/- 15%.

MAXIMA 230 SYNERGIC - Pro cívky drátu max. 15 kg (300 mm).

Zvláštní příslušenství

TECHNOMIG 225:

hořák 4 m pro sváření metodou TIG **obj. č. 50742058 3 890,-**

Spool gun pro cívky 0,8 kg (Al, Si, ...) **obj. č. 50802407 12 990,-**



Svářecí inverter CO² (MIG-MAG) / MMA / TIG DC/LIFT

ELECTROMIG 220 Synergic*



ELEKTROMIG 300 Synergic*



ELEKTROMIG 400 Synergic*



Technické parametry

Parametr/typ		ELECTROMIG 220 SYNERGIC	ELECTROMIG 300 SYNERGIC	ELECTROMIG 400 SYNERGIC
Napětí	Hz	3~/400V/50	3~/400V/50	3~/400V/50
Příkon	kW	3/5,8 kW (60%)	6,5/9 kW (60%)	6,5/12,6 (60%)/9,5/16,5 (60%)
Rozsah regulace	A	20 - 230	20 - 300	20-320 (230 V)/20-400 (400 V)
Ø svařovacího drátu	mm	ocel - 0,6 - 1	ocel - 0,6 - 1,2	ocel - 0,6 - 1,6
	mm	nerez - 0,8 - 1	nerez - 0,8 - 1,2	nerez - 0,8 - 1,6
	mm	hliník - 0,8 - 1	hliník - 0,8 - 1,2	hliník - 0,8 - 1,6
	mm	FLUX (trub.) - 0,8 - 1,2	FLUX (trub.) - 0,8 - 1,2	FLUX (trub.) - 0,9 - 1,2
mm	CuSi3, CuAl8 - 0,8 - 1	CuSi3, CuAl8 - 0,8 - 1,2	CuSi3, CuAl8 - 0,8 - 1,2	
Ø elektrody	mm	1,6 - 4	1,6 - 6	1,6 - 8
Napětí naprázdno	V	75	63	106/73
Zatěžovatel	A	200 (20%)	270 (30%)	320 (25%)/400 (30%)
Počet stupňů		Plynulá regulace	Plynulá regulace	Plynulá regulace
Hmotnost cívky (max)	kg	15	15	15
Typ hořáku/délka	m	odnímatelný-EURO/3	odnímatelný-EURO/3	odnímatelný-EURO/3
Rozměry	mm	620 x 260 x 490	795 x 375 x 880	865 x 390 x 915
Hmotnost	kg	23	37	42
Objednávací číslo		50816059	50816065	50816155
Cena		37 990,-	54 990,-	74 490,-

* Stroj, který výrobce neosadil vidlici na 400 V.

~~41 790,-~~

~~63 290,-~~

~~85 490,-~~

Zvláštní příslušenství :

Spool gun pro cívky 0,8 kg (Al, Si, ...)

obj. č. 50802407 12 990,-



Základní příslušenství: hořák 3 m, vodící rolna 0,6 - 0,8 mm, zemnicí kleště, hadice na plyn

Mikroprocesorem řízený svařovací stroj MIG-MAG / FLUX / PÁJENÍ / MMA a TIG DC-Lift s více procesy. Flexibilita použití a různé materiály svařované (ocel, nerezová ocel, hliník) nebo svary svařované (pozinkované a pozinkované plechy). Technologie ATwin Made in Telwin usnadňuje dosažení vynikajících standardů svařování na tenkých materiálech díky nejnemějšimu ovládní oblouku. Kompletní s hořákem, pracovní svorkou a kabelem. Naprosto jednoduché ovládní díky synergickému nastavení svářečky. Nastavení je možné ručně korigovat dle specifických podmínek. Díky plynule nastavitelnému svářecímu proudu lze provádět tvrdé pájení bez poškození pozinkovaného materiálu za použití pájecího drátu.



TIG + MMA SVÁŘECÍ INVERTORY

**TECNICA 190 TIG
DC-LIFT VRD****INFINITY TIG 225
DC-HF/LIFT VRD****TECHNOLOGY
TIG 230 DC-HF/LIFT VRD*****Technické parametry**

Parametr/typ		TECNICA 190 TIG DC-LIFT VRD	INFINITY TIG 225 DC-HF/LIFT VRD	TECHNOLOGY TIG 230 DC-HF/LIFT VRD*
Napětí	Hz	1~/230V/50	1~/230V/50	1~/230V/50
Příkon max	kW	2,6/4,4	2,5 (60%)/4,5	4,1 (60 %) /6
Rozsah regulace	A	10 - 170	10 - 200	10 - 220
Ø obalované elektrody	mm	1,6 - 4,0	1,6 - 4,0	1,6 - 4,0
Napětí naprázdno	V	78	60	95
Zatěžovatel	A	150 (88 %), 160 (20 %)	200 (25%)	220 (30 %)
Základní příslušenství		TIG + MMA	TIG	TIG
Rozměry	mm	380 x 420 x 170	400 x 145 x 260	430 x 176 x 340
Hmotnost	kg	4,5/8,5	6	9,7/14,8
Objednávací číslo		50816220	50816089	50852055
Cena		15 890,-	19 990,-	35 990,-

* Stroj, který výrobce neosadil vidlicí na 400 V.

~~17 490,-~~~~22 890,-~~~~38 990,-~~**Zvláštní příslušenství:**příslušenství MMA: maska, kabely 3 + 2 m/16 mm², kartáč **obj. č. 50801096 1 490,-****Základní příslušenství:** hořák 4 m, zemnicí kleště, hadice na plyn, přechodky (TECNICA 190 + maska, kabely 3 + 2 m/16 mm², kartáč)

Zařízení pro sváření metodami TIG a MMA proudem (DC a AC/DC). V režimu TIG je vhodné pro sváření nejrůznějších materiálů jako ocel, nerez ocel, titan, měď, nikl a jejich slitiny. K dispozici jsou všechny pokročilé funkce obvyklé pro invertorová svářečská zařízení jako Hot Start a Anti Stick. Zabudovaná ochrana proti přepětí/podpětí, přetížení a tepelná ochrana.

TECNICA 190, INFINITY 225 - pracují se stejnosměrným proudem DC a jsou vhodné pro provoz s generátorem**INFINITY 225, TECHNOLOGY TIG 182** - jsou vybaveny funkcí pulsního sváření

PLAZMOVÉ INVERTORY

TECHNOLOGY PLASMA 54 XT KOMPRESSOR SUPERPLASMA 80/3HF ***TECHNOLOGY PLASMA 54 XT KOMPRESSOR SUPERPLASMA 120/3HF *****Technické parametry**

Parametr/typ		TECHNOLOGY PLASMA 54 XT KOMPRESSOR	SUPERPLASMA 80/3HF *	SUPERPLASMA 120/3HF *
Napětí	Hz	1~/230V/50	3~/400V/50	3~/400V/50
Příkon max	kW	4,5	11	20
Napětí naprázdno	V	313	240	240
Zatěžovatel	A	35 (30 %)	30 (100 %) 1. stupeň, 70 (30 %) 2. stupeň	65 (60 %) 1. stupeň, 115 (30 %) 2. stupeň
Max. tloušťka děl. mater.	mm	12	20	30
Spotřeba vzduchu	l/min.	Vlastní kompresor	140	200
Tlak vzduchu	bar	-	4 - 5	4 - 5
Řezací proud	A	10 - 40	30 - 80	65 - 120
Rozměry	mm	470 x 260 x 378	870 x 590 x 860	870 x 590 x 860
Hmotnost	kg	17,8	75	115
Objednávací číslo		50816147	50830502	50830503
Cena		30 990,-	49 990,-	59 990,-

* Stroj, který výrobce neosadil vidlicí na 400 V.

~~35 990,-~~**Základní příslušenství:** hořák 4 m, zemnicí kabel**Základní příslušenství:**
hořák 6m, zemnicí kabel**TECHNOLOGY PLASMA 54 KOMPRESOR** - Zařízení pro snadné dělení elektricky vodivých materiálů plazmovým obloukem, u typu SUPERPLASMA 62/2 s kontaktním zapalováním a u typů SUPERPLASMA 80/3 HF, SUPERPLASMA 120/3 HF s bezkontaktním (HF) zapalováním pilotního oblouku. Robustní konstrukce, dvoustupňová regulace řezacího proudu. Zabudovaná ochrana proti přepětí/podpětí, přetížení, výpadku fáze, zkratu na hořáku a tepelná ochrana.



ODPOROVÉ SVÁŘENÍ - BODOVACÍ KLEŠTĚ

DIGITAL MODULAR 230* **DIGITAL MODULAR 400*** **DIGITAL SPOTTER 9000 AQUA*** **INVERSPOTTER 10000***

Technické parametry

Parametr/typ	DIGITAL MODULAR 230 *	DIGITAL MODULAR 400 *	DIGITAL SPOTTER 9000 AQUA*	INVERSPOTTER 10000 *
Napětí	Hz	1~/230V/50 (25 A)	2~/400V/50 (16 A)	2~/400V/50
Max. příkon	kW	13	13	47
Napětí naprázdno	V	2,5	2,5	10
Max. bodovací proud	A	6 900	6 900	7 000
Cyklus	%	1,50	1,50	5
Příkon při 50 %	kW	2,5	2,5	11
Maximální tloušťka materiálu	mm	2 + 2	2 + 2	3 + 3
Rozměry	mm	440 x 100 x 185	440 x 100 x 185	790 x 450 x 900
Hmotnost	kg	10,5	9	95
Objednáč. číslo		50823016	50823017	50823196
Cena		23 990,-	23 990,-	115 990,- 127 990,-

* Stroj, který výrobce neosadil vidlicí na 400 V.

Objednáč. číslo	Ramena pro DIGITAL MODULAR, DIGITAL SPOTTER, INVERSPOTTER	Cena
50803151	Ramena 120 mm typ XA1	2 290,-
50803150	Ramena 120 mm typ XA2	2 390,-
50803158	Ramena 120 mm typ XA3	2 490,-
50803155	Ramena 120 mm typ XA4	3 290,-
50803159	Ramena 140 mm typ XA5	4 890,-
50803152	Ramena 250 mm typ XA6	4 090,-
50803153	Ramena 350 mm typ XA7	4 990,-
50803154	Ramena 350 mm typ XA8	4 990,-
50803156	Ramena 500 mm typ XA9	6 990,-

XA1, 120 mm

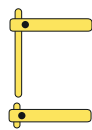

XA2, 120 mm

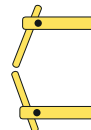

XA3, 120 mm

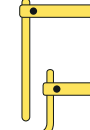

XA4, 120 mm

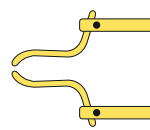

XA5, 140 mm

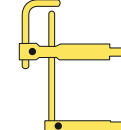

XA6, 250 mm



XA7, 350 mm



XA8, 350 mm



XA9, 500 mm

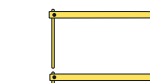

ODPOROVÉ SVÁŘENÍ - BODOVACÍ ZAŘÍZENÍ

DIGITAL PULLER 5500 400V***DIGITAL CAR SPOTTER 5500 230V* / 5500 400V***

Technické parametry

Parametr/typ	DIGITAL PULLER 5500 400V*	DIGITAL CAR SPOTTER 5500 230V*	DIGITAL CAR SPOTTER 5500 400V *
Napětí	Hz	2~/400V/50	2~/400V/50
Max. příkon	kW	10,5	11
Napětí naprázdno	V	5,6	6
Max. bodovací proud	A	3 800	4 200
Cyklus	%	-	3
Příkon při 50 %	kW	1,8	2
Maximální tloušťka materiálu	mm	-	1,5 + 1,5
Rozměry	mm	390 x 260 x 225	390 x 260 x 225
Hmotnost	kg	21	30
Objednáč. číslo		50828128	50823219
Cena		17 990,- 19 990,-	35 690,-

* Stroj, který výrobce neosadil vidlicí na 400 V.

Zvláštní příslušenství

(pro DIGITAL CAR SPOTTER 5500, INVERSPOTTER 10000):ruční kleště „C“ obj. č. 50801041 **14 990,-**sada materiálu a příslušenství obj. č. 50802108 **8 990,-**sada materiálu a příslušenství s pistolí obj. č. 50802102 **9 990,-**ruční kleště obj. č. 50801043 **22 990,-**vozik pro DIGITAL CAR SPOTTER 5500 obj. č. 50803084 **4 490,-**

Multifunkční mikroprocesorová bodovací svářečka pro karosáře. Pro bodování plechů, nýtů, šroubů, hřebíků, podložek, drátových vinovců, žíhání vytažovaných plechů. Volba režimů pro různé bodovací nástroje, volba režimu žíhání. U modelů DIGITAL CAR SPOTTER 5500 lze použít bodovací kleště

Základní příslušenství pro DIGITAL CAR SPOTTER 5500:

Bodovací adaptéry pro hřebíky, nýty, šrouby, podložky a další drobné příslušenství, bodovací kleště nejsou v zákl. výbavě

Základní příslušenství DIGITAL PULLER 5500:

Bodovací pistole, bodovací dynamické kladivo, bodový vyťahovací nástavec,



INDUKČNÍ OHŘÍVACÍ ZAŘÍZENÍ

SMART INDUCTOR 5000 DELUXE

Technické parametry

Parametr/typ	SMART INDUCTOR 5000 DELUXE	
Napětí	Hz	1~/230V/50
Max. příkon	kW	2,4
Maximální výkon	kW	2,3
Rozměry	mm	390 x 260 x 230
Hmotnost	kg	13,6
Objednací číslo		50865012
Cena		59 990,- 64 990,-

Základní příslušenství:

- Heat Twister a Metal Releaser k uvolnění zablokovaných šroubových spojů a částí
- Glass Genius a Super Remover pro odstranění skla
- Super Remover pro odstranění povlaků a ochranných fólií odolných vůči štetřku
- Pad Inductor k odstranění samolepek, a mnohem více než interiérových částí;
- Wonder Pen II opravuje drobné promáčknutí a poškození způsobené krupobitím, aniž by došlo k škození laku.

Indukční topný systém, který je inteligentním řešením pro zrychlení a zjednodušení odstranění lepeného dílu jako (okna, zadní okna, plastové díly, samolepky, skleněné střechy, vnitřní a vnější obložení atd.) nebo zatuchlých dílů (šrouby, ložiska, ozubená kola atd.). Je také vhodný pro opravy po krupobití. Je zvláště vhodný pro karoserie vozidel a zaručuje výrazně zkrácené doby zásahu. Inteligentním a zcela automatickým způsobem (Smart Power) upravuje svou intenzitu pomocí inovativního mikroprocesorového systému AutoCheck. Na principu elektromagnetické indukce může během několika sekund přenášet velké množství tepla do určité oblasti (Smart Protection) Tímto způsobem nepoškozuje sklo, gumu, plasty a lakované povrchy v oblastech, ve kterých se pracuje. Pro maximální praktičnost a bezpečnost se aktivuje automaticky (Smart Activation), aby nedošlo ke zranění obsluhy.



Funkce:

- inteligentní ovládání se systémem Auto-check
- uživatelsky příjemný digitální panel
- automatický a ruční režim
- aktivací a správné provozní signály
- ovládací tlačítka pro odstraňovač skla a vymezovač mezer
- nožní ovládání.

Svářecí kukla **TIGER IMB SX**

Velikost filtru 110 x 90 mm
UV/IR ochrana DIN 11

obj. číslo 50802818



1 190,-

Svářecí samostmívací kukla **TRIBE 9-13 MMA/MIG-MAG/TIG**

Velikost filtru 90 x 42 mm
Zapnutí plně automatické
Volitelné nastavení 9-13 DIN
Stmívací čas 0,4 ms
Třída 1/2/1/2

obj. číslo 50804233

1 390,-



Svářecí kukla

Velikost filtru 110 x 90 mm
UV/IR ochrana DIN 10
Celková hmotnost 440 g

obj. číslo 50003008

479,-



Svářecí kukla samostmívací

Velikost filtru 110 x 90 x 9 mm
UV/IR ochrana DIN 16 po celou dobu
Volitelné nastavení DIN 9-13
Napájení solární články
Stmívací čas 0,3 ms
Pracovní teplota -5 až 55 °C
Zapnutí plně automatické
Nastavitelné zesvětlení 0,25 - 0,8 s
Celková hmotnost 450 g

obj. číslo 50026106

1 590,-



Svářecí drát

Průměr 0,6 mm, balení cívka 5 kg
obj. č. 25000064 899,-
Průměr 0,8 mm, balení cívka 5 kg
obj. č. 25000065 549,-
Průměr 1 mm, balení cívka 15 kg
obj. č. 06011015 1 390,-
Průměr 1,2 mm, balení cívka 15 kg
obj. č. 06011215 1 390,-

Trubičkový svářecí drát 0,9mm, 1kg (flux)
obj. č. 25000077 279,-



Elektrody bazické

J506/2 x 300/1 kg obj. č. 25000073 169,-
J506/2,5 x 300/2,5 kg obj. č. 25000062 299,-
J506/3,2 x 350/5 kg obj. č. 25000063 579,-
J506/2,5 x 300/10 ks obj. č. 06051302 59,-
J506/3,2 x 300/10 ks obj. č. 06051303 69,-

Elektrody rutilové

J421/2,0 x 300/2,5 kg obj. č. 25000059 289,-
J421/2,5 x 300/2,5 kg obj. č. 25000060 249,-
J421/3,2 x 350/5 kg obj. č. 25000061 419,-
J421/2,0 x 300/10 ks obj. č. 06051101 39,-
J421/2,5 x 300/10 ks obj. č. 06051102 49,-
J421/3,2 x 300/10 ks obj. č. 06051103 59,-





Vhodnost použití nabíječích a startovacích zdrojů

	20 Ah		60 Ah		90/100 Ah		150 Ah		200 Ah		WET	GEL AGM STOP	EFB START STOP	Li	TEST	AUTOMATIC	
	Moped	Car	Van	Sailboat	Tractor	Truck	Excavator	WET	GEL AGM STOP	EFB START STOP						Li	TRONIC
DEFENDER 8											★	★	★			★	
AUTOTRONIC 25 BOOST											★	★	★			★	
T-CHARGE 12											★	★	★				★
T-CHARGE 20											★	★	★				★
T-CHARGE 26 EVO											★	★	★	★	★		★
PULSE 30 EVO, PULSE 50 EVO, DOCTOR CHARGE 50											★	★	★	★	★		★
TOURING											★	★	★			★	
ALPINE - 15											★						
ALPINE 18 - 20 BOOST											★						
ALPINE 30 - 50 BOOST											★						
ALASKA 150 - 200 START											★	★	★			★	
LEADER 150 START											★						
LEADER 220 START											★	★	★				
DOCTOR START 330											★	★	★	★	★		★
LEADER 400 START - SPRINTER 3000 START - DYNAMIC 320 START											★						
DOCTOR START 630											★	★	★	★	★		★
SPRINTER 4000 - 6000 START - DYNAMIC 420 - 520 - 620 START											★						
ENERGY 650 START											★						
ENERGY 1500 START											★						

	12V		20 Ah		60 Ah		80 Ah		100 Ah		150 Ah		200 Ah		24V		80 Ah		120 Ah		180 Ah		
	Moped	Car	Van	Sailboat	Tractor	Truck	Excavator	Tractor	Truck	Excavator	Tractor	Truck	Excavator	Tractor	Truck	Tractor	Truck	Tractor	Truck	Tractor	Truck	Tractor	Truck
DRIVE 9000 a DRIVE 13000																							
DRIVE PRO 12																							
STARTZILLA 2012																							
PRO START 2824 - DRIVE PRO 12/24																							
START PLUS 4824																							
START PLUS 6824																							

NABÍJENÍ
 ÚDRŽBA
 START
 START + 5 min. přednabití



NABÍJECÍ ZDROJE

TOURING 11 TRONIC



TOURING 15 TRONIC



TOURING 18 TRONIC



Technické parametry

Parametr/typ		TOURING 11 TRONIC	TOURING 15 TRONIC	TOURING 18 TRONIC
Napětí	Hz	1~/230V/50	1~/230V/50	1~/230V/50
Příkon	W	60	100	230
Jmenovité výstupní napětí	V	6 - 12	12 - 24	12 - 24
Nabíjecí proud (efektivní proud)	A	2 (6V), 4,5 (12V)	9 (12V), 4,5 (24V)	13 (12V), 8 (24V)
Nabíjecí proud (konvenční proud)	A	1,5 (6V), 3 (12V)	6 (12V), 3 (24V)	9 (12V), 6 (24V)
Jmenovitá kapacita aku	Ah	15/30 (6V), 30/55 (12V)	50/115 (12V), 30/55 (24V)	60/180 (12V), 50/115 (24V)
Rozměry	mm	100 x 190 x 190	100 x 190 x 190	100 x 190 x 190
Hmotnost	kg	2	2,6	2,9
Objednávací číslo		50807591	50807592	50807593
Cena		1 490,-	1 990,-	2 090,-

6V 12V 24V Wet Gel MF AGM Pb-Ca EFB

MULTIFUNKČNÍ ELEKTRICKÉ NABÍJECÍ ZDROJE

DEFENDER 8



T-CHARGE 12



T-CHARGE 20



T-CHARGE 26 EVO



Technické parametry

Parametr/typ		DEFENDER 8	T-CHARGE 12	T-CHARGE 20	T-CHARGE 26 EVO
Napětí	Hz	1~/230V/50	1~/230V/50	1~/230V/50	1~/230V/50
Příkon	W	15	55	110	232
Jmenovité výstupní napětí	V	6 - 12	6 - 12	12 - 24	12 - 24
Nabíjecí proud (efektivní proud)	A	0,75	1 (6V), 4 (12V)	8 (12V), 4 (24V)	A 16 (12V), 8 (24V)
Nabíjecí proud (konvenční proud)	A	0,75	1 (6V), 4 (12V)	8 (12V), 4 (24V)	A 16 (12V), 8 (24V)
Jmenovitá kapacita aku	Ah	2/20	2/70	5/180	10/250
Počet nabíj. stupňů		1	3	3	Automaticky
Rozměry	mm	50 x 80 x 30	170 x 65 x 35	300 x 95 x 55	300 x 95 x 55
Hmotnost	kg	0,2	0,6	1,2	1,6
Objednávací číslo		50807558	50807567	50807594	50807595
Cena		939,-	1 990,-	4 290,-	5 990,-

6V 12V 24V Wet Gel MF AGM Pb-Ca EFB

Li-Ion

MULTIFUNKČNÍ ELEKTRICKÉ NABÍJECÍ ZDROJE PRO KOMPLEXNÍ ÚDRŽBU

Technické parametry

Parametr/typ		PULSE 30 EVO	PULSE 50 EVO	DOCTOR CHARGE 50
Napětí	Hz	1~/230V/50	1~/230V/50	1~/230V/50
Příkon	W	369	610	610
Jmenovité výstupní napětí	V	12 - 24	12 - 24	6 - 12 - 24
Nabíjecí proud (efektivní proud)	A	27 (12V), 15 (24V)	45 (12V), 23 (24V)	45 (6V), 45 (12V), 23 (24V)
Nabíjecí proud (konvenční proud)	A	25 (12V), 12 (24V)	40 (12V), 20 (24V)	40 (6V), 40 (12V), 20 (24V)
Jmenovitý nabíjecí proud	A	25 BOOST	40	40 BOOST
Jmenovitá kapacita aku	Ah	5/400	10/600	10/600
Rozměry	mm	92 x 200 x 330	92 x 200 x 330	92 x 200 x 330
Hmotnost	kg	3,1	3,1	3,8
Obj. číslo		50807610	50807611	50807613
Cena		7 490,-	8 990,-	10 990,-

~~7 990,-~~~~9 490,-~~

PULSE 30 EVO, PULSE 50 EVO, DOCTOR CHARGE 50

6V 12V 24V Wet Gel MF AGM Pb-Ca EFB Li-Ion

PULSE 30 EVO



PULSE 50 EVO



DOCTOR CHARGE 50



NOVINKA





NABÍJECÍ ZDROJE S RYCHLONABÍJENÍM BOOST

AUTOTRONIC 25 BOOST

ALPINE 15

ALPINE 18 BOOST

ALPINE 20 BOOST

ALPINE 30 BOOST

ALPINE 50 BOOST



Technické parametry

Parametr/typ		ALPINE 15	ALPINE 18 BOOST	ALPINE 20 BOOST	ALPINE 30 BOOST	AUTOTRONIC 25 BOOST	ALPINE 50 BOOST
Napětí	Hz	1~/230 V/50	1~/230 V/50	1~/230 V/50	1~/230 V/50	1~/230 V/50	1~/230 V/50
Příkon	W	110	200	300	800	300	1 000
Jmenovité výstupní napětí	V	12 - 24	12 - 24	12 - 24	12 - 24	12 - 24	12 - 24
Nabíjecí proud (efektivní proud)	A	9 (12V), 4,5 (24V)	14 (12V), 8 (24V)	18 (12V), 12 (24V)	30	18 (12V), 12 (24V)	45
Nabíjecí proud (konvenční proud)	A	6 (12V), 3 (24V)	9 (12V), 5 (24V)	12 (12V), 8 (24V)	20	12 (12V), 8 (24V)	30
Jmenovitá kapacita aku	Ah	60/115 (12V), 30/40 (24V)	14/185 (12V), 6/90 (24V)	30/225 (12V), 20/180 (24V)	15/400 (15 h)	30/225 (12V), 20/180 (24V)	20/500 (15 h)
Počet nabíj. stupňů (Boost)		-	2	2	3	4	4
Rozměry	mm	170 x 250 x 165	170 x 250 x 165	225 x 290 x 205	225 x 290 x 205	225 x 290 x 205	265 x 345 x 230
Hmotnost	kg	3,4	3,5	6,2	8	6	9
Objednáací číslo		50807544	50807545	50807546	50807503	50807540	50807548
Cena		2 890,-	3 290,-	4 490,-	5 990,-	6 290,-	7 490,-



Zvláštní příslušenství:

Pojistka 50 A (1 ks)

pro **Alpine 50 boost**

obj. č.: 50802259 39,-



NABÍJECÍ ZDROJE S FUNKCÍ START

ALASKA 150 START

LEADER 150 START

ALASKA 200 START

LEADER 220 START

LEADER 400 START



Technické parametry

Parametr/typ		ALASKA 150 START	LEADER 150 START	ALASKA 200 START	LEADER 220 START	LEADER 400 START
Napětí	Hz	1~/230 V/50	1~/230 V/50	1~/230 V/50	1~/230 V/50	1~/230 V/50
Příkon	W	220	300 / 1 400	300 / 220	800 / 360	1 000 / 6 400
Jmenovité výstupní napětí	V	12	12	12 - 24	12 - 24	12 - 24
Nabíjecí proud (efektivní proud)	A	20	20	23	30	45
Nabíjecí proud (konvenční proud)	A	12	14	15 (12V), 8 (24V)	20	30
Startovací proud (max)	A	100	140	150	180	300
Startovací proud (konvenční)	A	50	80	100	120	180
Jmenovitá kapacita aku	Ah	10/200 (15 h)	25/250 (15 h)	25/300 (12V), 30/160 (24V)	30/400 (15 h)	20/700 (15 h)
Počet nabíj. stupňů		2	2	2	2	3
Rozměry	mm	245 x 195 x 130	225 x 290 x 205	245 x 195 x 130	225 x 290 x 205	265 x 345 x 230
Hmotnost	kg	5,9	6,6	7,6	9,4	11,4
Objednáací číslo		50807576	50807055	50807577	50807056	50807551
Cena		3 290,-	5 290,-	4 190,-	7 690,-	8 690,-

ALASKA



LEADER



Zvláštní příslušenství:

Pojistka 30 A (1 ks)

pro **Leader 150 Start**

obj. č.: 50802258 39,-



Zvláštní příslušenství:

Pojistka 30 A (1 ks)

pro **Leader 220 Start**

obj. č.: 50802258 39,-



Zvláštní příslušenství:

Pojistka 50 A (1 ks)

pro **Leader 400 Start**

obj. č.: 50802259 39,-





NABÍJECÍ ZDROJE S FUNKCÍ START

**SPRINTER
3000 START****SPRINTER
4000 START****SPRINTER
6000 START*****DYNAMIC
320 START****DYNAMIC
420 START****DYNAMIC
620 START***

Technické parametry

Parametr/typ		SPRINTER 3000 START	SPRINTER 4000 START	SPRINTER 6000 START*	DYNAMIC 320 START	DYNAMIC 420 START	DYNAMIC 620 START *
Napětí	Hz	1~/230 V/50	1~/230 V/50	1~/230 V/50 (25 A)	1~/230 V/50	1~/230 V/50	1~/230 V/50 (25 A)
Příkon	kW	1,6/4	2/12	2,2/10	1,6/4	1,6/10	2/10
Jmenovité výstupní napětí	V	12 - 24	12 - 24	12 - 24	12 - 24	12 - 24	12 - 24
Nabíjecí proud (efektivní proud)	A	45	90	105	45	75	90
Nabíjecí proud (konvenční proud)	A	30	60	70	30	50	70
Startovací proud (max)	A	300	400	570	300	400	570
Startovací proud (konvenční)	A	180	300	360	180	300	360
Jmenovitá kapacita aku	Ah	20/700 (15 h)	20/1 000 (15 h)	20/1 550 (15 h)	20/700 (15 h)	20/1 000 (15 h)	20/1 550 (15 h)
Počet nabíj. stupňů		3	4	4	3	4	4
Rozměry	mm	320 x 380 x 780	320 x 380 x 780	320 x 380 x 780	305 x 360 x 630	330 x 360 x 650	365 x 460 x 755
Hmotnost	kg	16,9	19,8	24	13,4	16,4	26
Objednávací číslo		50829390	50829391	50829392	50829381	50829382	50829384
Cena		8 690,-	10 890,-	14 990,-	10 290,-	12 290,-	17 690,-

* Stroj, který výrobce neosadil vidlicí na 400 V

Zvláštní příslušenství:Pojistka 50 A (1 ks) pro
Sprinter 3000 Start

obj. č.: 50802259 39,-

Zvláštní příslušenství:Pojistka 80 A (1 ks) pro
Sprinter 4000 Start

obj. č.: 50802260 39,-

Zvláštní příslušenství:Pojistka 100 A (1 ks)
Sprinter 6000 Start

obj. č.: 50802029 39,-

Zvláštní příslušenství:Pojistka 50 A (1 ks) pro
Dynamic 320 Start

obj. č.: 50802259 39,-

Zvláštní příslušenství:Pojistka 80 A (1 ks) pro
Dynamic 420 Start

obj. č.: 50802260 39,-

Zvláštní příslušenství:Pojistka 100 A (1 ks) pro
Dynamic 620 Start

obj. č.: 50802029 39,-



NABÍJECÍ ZDROJE S FUNKCÍ START

**ENERGY 650
START *****ENERGY 1500
START ***

Parametr/typ		ENERGY 650 START *	ENERGY 1500 START *
Napětí	Hz	3~/400 V/50	3~/400 V/50
Příkon	kW	2,5 kW/20	7 kW/44
Jmenovité výstupní napětí	V	12 - 24	12 - 24
Nabíjecí proud (efektivní proud)	A	100	150 /250
Nabíjecí proud (konvenční proud)	A	80	130 A / 220
Startovací proud (max)	A	1 000	1 700 (12 V) 2 000 (24 V)
Startovací proud (konvenční)	A	640	1 000 (12 V) 1 300 (24 V)
Jmenovitá kapacita aku	Ah	20/1 200 (12 V) 20/800 (24 V)	70/2 000 (12 V) 70/4 000 (24 V)
Počet nabíj. stupňů		5	6
Rozměry	mm	365 x 460 x 755	380 x 560 x 885
Hmotnost	kg	37	67
Objednávací číslo		50829385	50829009
Cena		36 690,-	58 990,-

* Stroj, který výrobce neosadil vidlicí na 400 V

~~36 990,-~~~~65 990,-~~**Zvláštní příslušenství:**Pojistka 100 A (1 ks) pro **Energy 650**
obj. č.: 50802131 69,-**Zvláštní příslušenství:**Pojistka 300 A (1 ks) pro **Energy 1500**
obj. č.: 50802129 119,-



STARTOVACÍ ZDROJE

DRIVE 9000



Na objednání

DRIVE 13000



Na objednání

DRIVE PRO 12



DRIVE PRO 12/24



Parametr/typ		DRIVE 9000 Nabíjecí zdroj Power bank	DRIVE 13000 Nabíjecí zdroj Power bank	DRIVE PRO 12	DRIVE PRO 12/24
Napětí	Hz	1~/100-240V/50	1~/100-240V/50	1~/100-240V/50	1~/100-240V/50
Kapacita	mAh	9 000	12 000	12 000	24 000
Výstupní napětí	V	12	12	12	12/24
Startovací proud (max)	A	600	800	1 600	2 000
Výstupní proud	A	350	450	470	500
Počet USB slotů	ks	2	2	2	2
Výstupní proud USB	A	1/2,1	1/2,1	1/2,1	1/2,1
Výstupní napětí USB	V	12	12	12	12
Rozměry	mm	175 x 75 x 30	175 x 75 x 30	190 x 80 x 35	190 x 80 x 70
Hmotnost	kg	0,9	0,9	1,1	1,5
Objednací číslo		50829565	50829566	50829572	50829573
Cena		3 790,-	4 690,-	7 690,-	9 990,- 10 890,-



DRIVE 9000 a DIVE 13000 - jsou 12V ultra-kompaktní multifunkční nouzové přenosné startéry, určené pro motocykly, automobily atd. vybaveny jsou dvěma USB výstupy (1A-2,1A) pro nabíjení (Power Bank) pro elektronická zařízení (tablety, komunikátory, MP3 přehrávače, kamery atd.), dva 12 / 19V výstupy k napájení notebooků a jiných zařízení a vysoce intenzivních nouzové LED osvětlení. Využívá lithiové baterie s vysokou účinností LiPo, které poskytují rychlé a úplné nabití a informuje pomocí řady LED diod. Ochrana proti přepólování. Dodáváno se startovacími kabely, konektorů pro různé mobilní zařízení, konektoru zapalovače a nástěnného traťu.

DRIVE PRO 12 a DIVE PRO 12/24

Multifunkční startovací lithiové zdroje 12V a 12/24V jsou vybaveny dvěma USB výstupy (1A-2,1A) ke elektronickým zařízením (tablety, smartphony atd.) LED osvětlení s vysokou intenzitou s třemi funkčními režimy pro stálé nebo nouzové osvětlení. Uvnitř jsou použity vysoce výkonné lithiové polymerní články LiPo které zajišťují rychlé a komplexní nabíjení. Jsou navrženy pro profesionální použití. Ochrana proti přepólování. Jsou kompletní se startovacími kabely, zástrčkou zapalovače a nabíjecím trafem.

NABÍJECÍ A STARTOVACÍ VOZÍKY PRO KOMPLEXNÍ ÚDRŽBU

DOCTOR START 330



DOCTOR START 630



Parametr/typ		DOCTOR START 330	DOCTOR START 630
Napětí	Hz	1~/230V/50	1~/230V/50 (25 A)
Příkon	kW	1 /6,4	2 /10
Jmenovité výstupní napětí	V	12 - 24	12 - 24
Nabíjecí proud (efektivní proud)	A	45	90
Nabíjecí proud (konvenční proud)	A	30	70
Startovací proud (max)	A	300	570
Startovací proud (konvenční)	A	180	360
Jmenovitá kapacita aku	Ah	10/450 (15 h)	10/1 050 (15 h)
Počet nabíj. stupňů		3	3
Rozměry	mm	305 x 360 x 630	365 x 460 x 755
Hmotnost	kg	12,5	23
Objednací číslo		50829341	50829342
Cena		15 990,-	21 990,-

Zvláštní příslušenství:

Pojistka 50A (1 ks) pro
Doctor 330
obj. č.: 50802259 39,-

**Zvláštní příslušenství:**

Pojistka 100 A (1 ks) pro
Doctor 630
obj. č.: 50802029 39,-



* Stroj, který výrobce neosadil vidlici na 400 V





STARTOVACÍ ZDROJE

Parametr/typ		PRO START 2824	START PLUS 4824
Napětí	Hz	1~/230 V/50	1~/230 V/50
Jmenovité výstupní napětí	V	12 - 24	12 - 24
Startovací proud (max)	A	2500	4400 (12 V), 2200 (24 V)
Startovací proud (konvenční)	A	800	1600 (12 V), 800 (24 V)
Jmenovitá kapacita aku	Ah	44 (12 V), 22 (24 V)	40 (12 V), 20 (24 V)
Rozměry	mm	205 x 335 x 360	305 x 360 x 630
Hmotnost	kg	15,2	30
Objednávací číslo		50829517	50829570
Cena		12 690,-	22 490,-

PRO START 2824



START PLUS 4824



Bateriový startovací zdroj s vlastním akumulátorem a nabíječkou. Zdroj vhodný pro udržování v pohotovostním stavu a pro nouzové nastartování v místech bez síťového napětí. Má integrovanou

PRO START 4824 - Ideální pro stroje s citlivou elektronikou. Rovněž vhodný pro nákladní auta a těžkou techniku.



Zvláštní příslušenství:

Nabíjecí adaptér

PRO START

obj. č.: 50169692 579,-

TESTOVACÍ A ZKOUŠECÍ ZAŘÍZENÍ

T200 ZÁTĚŽOVÝ TESTER BATERÍ 100A



BTS350 TESTER BATERÍ A ALTERNÁTORŮ



Parametr/typ		T200 ZÁTĚŽOVÝ TESTER BATERÍ	BTS350 TESTER BATERÍ A ALTERNÁTORŮ
Jmenovité výstupní napětí	V	6 - 12	12
Jmenovitá kapacita aku	Ah	20-100	20-150
Nabití baterie		ano	ano
Obvod alternátoru		-	ano
Start Systém		-	ano
Digitální		-	ano
Rozměry	mm	115 x 55 x 235	50 x 18 x 125
Hmotnost	kg	0,5	0,1
Objednávací číslo		50802517	50802783
Cena		2 190,-	399,- 409,-

T200 Tester slouží na ověření stavu nabití 6 / 12 V baterií (WET, GEL, AGM, PbCa)

Je velmi kompaktní, praktický, lehký ovladatelný a umožňuje operace bez odpojení baterie do vozidla.

BTS350 Inteligentní digitální tester, který umožňuje nejen kontrolu stavu nabití baterie, ale také ověřuje správnou funkci výchozích a nabíjecích systémů (alternátor) z baterie vozidla. Extrémně kompaktní, snadno ovladatelný a snadno použitelný, to umožní práci s bateriemi (elektrolytické, gelové, AGM, PbCa) na 12V, test je možné provést aniž by bylo nutné odpojení baterie z vozidla. Snadný systém poskytuje okamžitě zobrazení informací, což umožňuje efektivní kontrolu autobaterie.

DŘEVOOBRÁBĚCÍ STROJE

- 112 Čelní brusky
- 113 Kombinované brusky
- 114 Pásové brusky
- 116 Radiální válcová bruska
- 117 Soustruhy na dřevo
- 118 Dlabáčky
- 119 Hoblovky s protahem
- 121 Kotoučové pily
- 122 Formátovací pily
- 124 Pilové kotouče
- 125 Sukovací vrtačky, dlabací zařízení
- 126 Stolní a truhlářské frézky
- 127 Stolní a truhlářské frézky, podávací zařízení
- 128 Pásové pily na dřevo
- 129 Odsávače prachu



KOMBI BRUSKA **113**

SOUSTRUHY NA DŘEVO **117**



PROMA



126 FRÉZKA

Čelní brusky je určena k broušení dřeva, hliníkových slitin a všech druhů umělých hmot. Výklopný stůl umožňuje snadný přístup ke kotouči při výměně brusného plátna. Litinový stůl je vybaven naklápěcím mechanismem s jemným doladováním a úhlovací stupnicí. Dále výbava zahrnuje úhlovací pravítko na stole, brzdu a elektrovýzbroj.

Čelní bruska

BKC-305

obj. číslo 25350305

8 990,-

~~9 890,-~~



Čelní bruska

BKC-400 (BKC-400/2)

obj. číslo 54004001 (54004002)

54 989,-

74 990,-

~~76 990,-~~



BKC-400

Čelní bruska

BKC-600 (BKC-600/2)

obj. číslo 54006001 (54006002)

89 990,-

~~95 990,-~~

99 990,-

~~112 990,-~~



BKC-600

Čelní bruska

BKC-800 (BKC-800/2)

obj. číslo 54008001 (54008002)

119 990,-

~~129 990,-~~

154 990,-

~~173 990,-~~



BKC-800



BKC-400/2



BKC-600/2



BKC-800/2

- vyrobeno v České republice • vhodné pro profesionální použití • tuhá a stabilní konstrukce • litinový stůl i kotouč • stůl lze snadno odklopit
- hrubé a jemné nastavení stolu (po jedné minutě) • kotouč je vybaven samočinnou brzdou • vybaveno motory Siemens jedno-hřídelové i dvou-hřídelové provedení • vhodné pro obrábění všech druhů materiálů např.: nerez, kov, hliník, plast, dřevo

Technické parametry

Parametr/typ	BKC-305	BKC-400 (BKC-400/2)	BKC-600 (BKC-600/2)	BKC-800 (BKC-800/2)
Napětí	V	230	400	400
Příkon	kW	0,55	1,1 (1,5)	1,5 (2,2)
Otáčky	.min ⁻¹	1 400	915	940
Průměr kotouče	mm	305	400 (2 x 400)	600 (2 x 600)
Počet kotoučů	ks	1	1 (2)	1 (2)
Rozměr litinového stolu	mm	440 x 200	460 x 200	700 x 300
Úhel nastavení stolu	°	+/- 45	+/- 60	+/- 60
Úhel nastavení pravítka	°	+/- 45	+/- 45	+/- 45
Průměr odsávacího hrdla	mm	55	100	100
Rozměr stroje (d x š x v)	mm	480 x 400 x 380	570 x 460 x 530 (770 x 460 x 1 130)	640 x 700 x 1 285 (1 100 x 700 x 1 285)
Hmotnost	kg	36	43 (75)	110 (180)
Objednávací číslo		25350305	54004001 (54004002)	54006001 (54006002)
Cena		8 990,- 9 890,-	54 989,- (74 990,-) 76 990,-	89 990,- (99 990,-) 95 990,- 112 990,-
				119 990,- (154 990,-) 129 990,- 173 990,-

Zvláštní příslušenství

BKC-305:

- samolepící brusný disk Ø 305 mm
- zr. 40 obj. č. 60305040 **120,-**
 - zr. 60 obj. č. 60305060 **120,-**
 - zr. 80 obj. č. 60305080 **120,-**
 - zr. 100 obj. č. 60305100 **120,-**
 - zr. 120 obj. č. 60305120 **120,-**

Zvláštní příslušenství

BKC-400 (BKC-400/2):

- brusný disk Ø 400 mm/1 ks
- zr. 40 obj. č. 54640040 **229,-**
 - zr. 60 obj. č. 54640060 **229,-**
 - zr. 80 obj. č. 54640080 **209,-**
 - zr. 100 obj. č. 54640100 **209,-**
 - zr. 120 obj. č. 54640120 **209,-**

Zvláštní příslušenství

BKC-600 (BKC-600/2):

- brusný disk Ø 600 mm/1 ks
- zr. 40 obj. č. 54660040 **529,-**
 - zr. 60 obj. č. 54660060 **529,-**
 - zr. 80 obj. č. 54660080 **499,-**
 - zr. 100 obj. č. 54660100 **499,-**
 - zr. 120 obj. č. 54660120 **499,-**

Zvláštní příslušenství

BKC-800 (BKC-800/2):

- brusný disk Ø 800 mm/1 ks
- zr. 40 obj. č. 54680040 **899,-**
 - zr. 60 obj. č. 54680060 **899,-**
 - zr. 80 obj. č. 54680080 **879,-**
 - zr. 100 obj. č. 54680100 **879,-**
 - zr. 120 obj. č. 54680120 **879,-**



Kombi brusky jsou určeny pro broušení dřeva, kovů i plastů, zejména pak pro odstraňování starého laku, odrezování, leštění, srážení hran, apod. Jsou vhodné pro domácí a kutilské práce i pro malou a střední sériovou výrobu. Stabilní konstrukce zaručuje přesné broušení. Naklápění brusných ramen spolu s využitím brusných kotoučů (dle typu) předurčují stroj k mnoha variabilním způsobům použití.

Kombi bruska **BP-100**

obj. číslo 25702100

4 590,-
~~4 990,-~~



Kombi bruska **BP-110**

obj. číslo 25702110

5 090,-
~~5 390,-~~



Kombi bruska **BP-150**

obj. číslo 25702150

11 990,-
~~12 990,-~~



Technické parametry

Parametr/typ		BP-100	BP-110	BP-150
Napětí	V	230	230	230
Příkon	W	370	370	550
Otáčky	min. ⁻¹	1 450	2 850	1 400
Rychlost pásu	m/min.	275	490	330
Průměr kotouče	mm	150	150	230
Rozměr pásu	mm	100 x 915	100 x 915	150 x 1 220
Úhel nastavení	stupně	0 - 45	0 - 90	0 - 90
Rozměr bočního stolu	mm	125 x 190	125 x 190	140 x 220
Průměr odsávacího hrdla	mm	19/33	19/33	2 x 55
Hmotnost	kg	15	17	51
Objednávací číslo		25702100	25702110	25702150
Cena		4 590,- 4 990,-	5 090,- 5 390,-	11 990,- 12 990,-

Zvláštní příslušenství BP-100, BP-110:

brusný pás 100 x 915 mm (š x d)

- zr. 40 obj. č. 60605004 **109,-**
- zr. 60 obj. č. 60605006 **109,-**
- zr. 80 obj. č. 60605008 **87,-**
- zr. 100 obj. č. 60605010 **87,-**
- zr. 120 obj. č. 60605012 **87,-**

samolepící brusný disk Ø 150 mm

- zr. 40 obj. č. 60605104 **32,-**
- zr. 60 obj. č. 60605106 **32,-**
- zr. 80 obj. č. 60605108 **32,-**
- zr. 100 obj. č. 60605110 **32,-**
- zr. 120 obj. č. 60605112 **32,-**

Zvláštní příslušenství BP-150:

brusný pás 150 x 1 220 mm (š x d)

- zr. 40 obj. č. 60606004 **230,-**
- zr. 60 obj. č. 60606006 **219,-**
- zr. 80 obj. č. 60606008 **186,-**
- zr. 100 obj. č. 60606010 **186,-**
- zr. 120 obj. č. 60606012 **186,-**
- zr. 150 obj. č. 60606015 **186,-**
- zr. 240 obj. č. 60606024 **186,-**

samolepící brusný disk Ø 230 mm

- zr. 40 obj. č. 60606104 **87,-**
- zr. 60 obj. č. 60606106 **87,-**
- zr. 80 obj. č. 60606108 **76,-**
- zr. 120 obj. č. 60606112 **76,-**

brusný pás



Pásová bruska **BPK-2100/230**

obj. číslo 25702156

18 990,-

Pásová bruska **BPK-2100-2/400**

obj. číslo 25000089

16 990,-

~~20 990,-~~

Pásová bruska **BPK-2075/400**

obj. číslo 25702154

24 990,-

~~26 990,-~~



**DVOURYCHLOSTNÍ
PROVEDENÍ**

Technické parametry

Parametr/typ		BPK-2100/230	BPK-2100-2/400	BPK-2075/400
Napětí	V	230	400	400
Příkon	W	1 500	1 000 / 1 500	3 000
Rychlost pásu	m/s	19	9,5 / 19	30
Rozměr pásu	mm	1 220 x 100	1 220 x 100	75 x 2 000
Průměr odsávacího hrdla	mm	2 x 73	2 x 73	30/100
Rozměry	mm	620 x 400 x 345	620 x 400 x 345	700 x 490 x 1 130
Hmotnost	kg	35/38	35/38	72/93
Objednací číslo		25702156	25000089	25702154
Cena		18 990,-	16 990,- 20 990,-	24 990,- 26 990,-

Zvláštní příslušenství:

podstavec pro **BPK-2100/230**
a **BPK-2100-2/400**

obj. č. 25702157 **4 690,-**



brusný pás

Zvláštní příslušenství

BPK-2100/230 a BPK-2100-2/400:

brusný pás 100 x 1 220 mm (š x d)

zr. 40 **obj. č. 60210040 209,-**
zr. 60 **obj. č. 60210060 209,-**
zr. 80 **obj. č. 60210080 154,-**
zr. 100 **obj. č. 60210100 154,-**
zr. 120 **obj. č. 60210120 154,-**

Zvláštní příslušenství

BPK-2075/400:

brusný pás 75 x 2 000 mm (š x d)

zr. 40 **obj. č. 60275040 154,-**
zr. 60 **obj. č. 60275060 154,-**
zr. 80 **obj. č. 60275080 154,-**
zr. 100 **obj. č. 60275100 154,-**
zr. 120 **obj. č. 60275120 154,-**

Brusný materiál pro ocel a nerez naleznete na **str. 136**



Pásová bruska **BP-152P**

obj. číslo 25702153

24 990,-~~28 990,-~~Pásová bruska **BPS-151/400**

obj. číslo 25702155

33 990,-

- oscilace umožňuje perfektní výsledek broušení i optimální využití plochy brusného pásu
- výškové nastavení litinového brousícího stolu - sklopný atd.
- stabilní a pevná konstrukce
- snadná a rychlá výměna brusného pásu
- konstantní rychlost pásu díky uhlíkové podložce

Technické parametry

Parametr/typ		BP-152P	BPS-151/400
Napětí	V	230	400
Příkon	W	1 500	2 200
Rychlost pásu	m/s	13	16,3
Rozměr pásu	mm	152 x 2 010	150 x 2 260
Úhel nastavení	stupně	0 - 45	0 - 90
Rozměr pracovního stolu	mm	790 x 221	750 x 250
Rozměr čelního stolu	mm	514 x 221	820 x 170
Pojezd stolu	mm	-	80
Průměr odsávacího hrdla	mm	100	100
Rozměry	mm	1 040 x 540 x 410	1 400 x 650 x 620
Hmotnost	kg	72	120/160
Objednací číslo		25702153	25702155
Cena		24 990,-	33 990,-

~~28 990,-~~

brusný pás

Zvláštní příslušenství **BP-152P:**

brusný pás 150 x 2 010 mm (š x d)

zr. 40	obj. č. 60153040	307,-
zr. 60	obj. č. 60153060	303,-
zr. 80	obj. č. 60153080	252,-
zr. 100	obj. č. 60153100	252,-
zr. 120	obj. č. 60153120	252,-

Zvláštní příslušenství **BPS-151/400:**

brusný pás 150 x 2 260 mm (š x d)

zr. 40	obj. č. 60226040	319,-
zr. 60	obj. č. 60226060	319,-
zr. 80	obj. č. 60226080	319,-
zr. 100	obj. č. 60226100	319,-
zr. 120	obj. č. 60226120	319,-

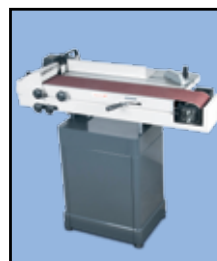

Radiální válcová bruska **BVR-405**

obj. číslo 25003140

29 990,-

~~30 990,-~~

Příkon
Příkon posuvného pásu
Otáčky válce
Rychlost posuvu
Velikost válce
Max. šířka broušení
Max. výška broušení
Max. tříska broušení
Ø odsávacího hrdla
Rozměry
Hmotnost

1 500 W/ 230 V
80 W
1 440/min.
0 - 3 m/min.
132 x 410 mm
405 mm
80 mm
5 mm
100 mm
920 x 620 x 610 mm
81/102 kg



Brusný váleček

Posuvný pás materiálu

- vylepšená tuhá konstrukce
- plynulá regulace rychlosti posuvového válce



Zvláštní příslušenství BVR-405:

brusný pás 77 x 2 410 mm (š x d)

zr. 40 obj. č. 60405040 120,-

zr. 60 obj. č. 60405060 120,-

zr. 80 obj. č. 60405080 120,-

zr. 100 obj. č. 60405100 120,-

zr. 120 obj. č. 60405120 120,-



brusný pás

Soustruh na dřevo s kopírovacím zařízením

DSLK-1000E

obj. číslo 25406100

21 990,-

~~24 190,-~~

Napětí
Příkon
Točná délka
Točný průměr
Kůžel vřetene
Závit vřetene
Kůžel pinoly
Rozsah otáček
Počet rychlostí
Rozměr (d x š x v)
Hmotnost

230 V
750W
1 000 mm
350 mm
II Mk
M27 x 2
II Mk
500 - 2 000 min.⁻¹
Variátor
480 x 400 x 380 mm
70 kg

Zvláštní příslušenství pro DSLK-1000E:

4čel. sklíčidlo; (soustředné)

upínací Ø 41 - 64 mm, závit M27 x 2 mm

obj. číslo 25330990 2 290,-

4čel. sklíčidlo; (nesoustředné)

upínací Ø 10 - 150 mm, závit M27 x 2 mm

obj. číslo 25330991 1 190,-



4čelistové
sklíčidlo soustředné
pro DSL



4čelistové
sklíčidlo nesoustředné
pro DSL



Vhodný stroj pro začátečníky s výborným poměrem cena/výkon, kdy litinový vřeteník s variátorem a plechové ložem a kopírovacím zařízením ocení i náročný uživatel.



Soustruhy na dřevo jsou určeny pro běžné soustružení rotačních válcových, kuželových a tvarových ploch z měkkého i tvrdého dřeva. Pomocí příslušenství, např. kopírovacího zařízení, je možné docílit stejných tvarových ploch u více kusů (malé série). Soustruhy pohání střídavý jednofázový motor s rozběhovým kondenzátorem. Cílové otáčky zajišťuje buď čtyř-stupňová řemenice nebo mechanický variátor, který při chodu stroje plynule mění otáčky bez ztráty výkonu. Stroje vykazují dostatečnou tuhost pro běžné soustružnické práce i obrábění materiálu.

Soustruh na dřevo

DSO-1000

obj. číslo 25406130

5 990,-

~~7 290,-~~



Soustruh na dřevo

DSL-450

obj. číslo 25000452

9 990,-

~~11 990,-~~



Soustruh na dřevo

DSL-1100V

obj. číslo 25406144

25 990,-

~~27 990,-~~



Technické parametry

Parametr/typ		DSO-1000	DSL-450	DSL-1100V
Napětí	V	230	230	230
Příkon	W	370	550	550
Točná délka	mm	1 000	450/(1 000*)	1 100
Točný průměr	mm	350	250	370
Kužel vřetene	Mk	-	II	II
Závit vřetene	Mk	M18 x 2,5	M27 x 2	M27 x 2
Kužel pinoly	Mk	-	II	II
Rozsah otáček	min. ⁻¹	850 - 2 510	500 - 3 200	500 - 2 000
Počet rychlostí		4	5	Variátor
Hmotnost	kg	32	41	92
Rozměr (d x š x v)	mm	1 450 x 205 x 325	750 (1 400) x 260 x 370	1 560 x 470 x 1 150
Objednávací číslo		25406130	25000452	25406144
Cena		5 990,-	9 990,-	25 990,-

* rozměr se zvláštním příslušenstvím - prodloužení lože



Zvláštní příslušenství pro DSO-1000:

kopírovací zařízení SKZ-92

obj. číslo 25406143 **5 990,-**



4čelistové
sklíčidlo soustředné
pro DSL



4čelistové
sklíčidlo nesoustředné
pro DSL

Zvláštní příslušenství pro

DSL-450/1000:

prodloužení lože 50 cm

obj. číslo 25000453 **1 790,-**



4čel. sklíčidlo; (soustředné)
upínací Ø 41 - 64 mm,
závit M27 x 2 mm

obj. číslo 25330990 **2 290,-**

4čel. sklíčidlo; (nesoustředné)

upínací Ø 10 - 150 mm,

závit M27 x 2 mm

obj. číslo 25330991 **1 190,-**

Zvláštní příslušenství pro DSL-1100V:

4čel. sklíčidlo; (soustředné)

upínací Ø 41 - 64 mm, závit M27 x 2 mm

obj. číslo 25330990 **2 290,-**

4čel. sklíčidlo; (nesoustředné)

upínací Ø 10 - 150 mm, závit M27 x 2 mm

obj. číslo 25330991 **1 190,-**

kopírovací zařízení SKZ-90

(točná délka 900 mm)

obj. číslo 25406141 **3 990,-**

kopírovací zařízení SKZ-93

(točná délka 1 100 mm)

obj. číslo 25406145 **6 490,-**



Sada dlát **HDB-45**

8 ks

Rozměr balení 380 x 250 x 32 mm

obj. číslo 25460045

899,-



Sada dlát **HDB-65 (profi)**

6 ks

Rozměr balení 600 x 300 x 60 mm

obj. číslo 25460065

2 190,-

Dlabačky jsou určeny k obrábění měkkého i tvrdého dřeva. Přes jejich jednoduchou konstrukci naleznou uplatnění v menších provozech. Pevný ocelový stojan s dostatečně silným motorem a litinovým stolem, který se ovládá jednou pákou, je zárukou jednoduché a přesné ovladatelnosti stroje.

Dlabačka **PDS-140**

obj. číslo 25029006

33 990,-

~~35 190,-~~



Dlabačka **PDS-220**

obj. číslo 25029010

49 990,-

~~52 990,-~~

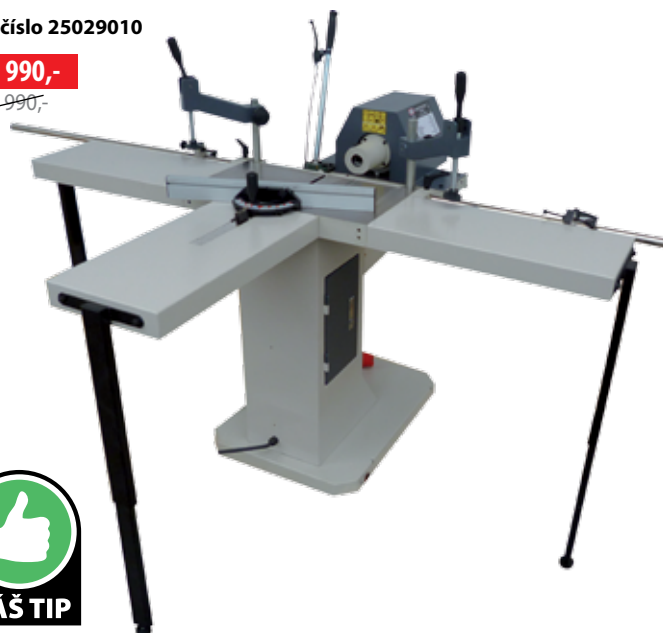

• levý a pravý chod

- pevný stůl, pohyb nástroje
- levý a pravý chod
- možnost použití dvoudílného dlabacího vrtáku

Technické parametry

Parametr/typ	PDS-140	PDS-220
Napětí	V	400
Příkon	kW	2,2
Otáčky (2 stupně)	/min.	2 860
Max. Ø nástroje	mm	16
Max. zdvih stolu	mm	140
Max. podélný pohyb nástroje	mm	290
Max. příčný pohyb nástroje	mm	140
Rozměr stolu	mm	500 x 210
Rozměry přídatných stolů	mm	-
Rozměry stroje	mm	650 x 900 x 1 060
Hmotnost	kg	97
Objednáací číslo	25029006	25029010
Cena	33 990,- 35 190,-	49 990,- 52 990,-

Zvláštní příslušenství:

sada dlabacích vrtáků (levé)

upínací průměr 12 mm

obj. číslo 25041000 **1 490,-**

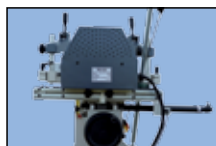



Hoblovky jsou určeny k obrábění měkkého i tvrdého dřeva. Vhodné jsou zejména pro domácí a kutilské práce, ale i pro malou a střední sériovou výrobu v truhlářských dílnách. Stabilní konstrukce stroje a optimální výstupní otáčky válce s hoblovacími noži zajišťují kvalitně obrobený povrch. Výhodou u větších typů hoblovek je širší hoblování od 250 mm a použití protahu se strojním posuvem. Hoblovky jsou standardně vybaveny vodicím pravítkem a vývodem pro odsávání.

Hoblovka s protahem **HP-200**

obj. číslo 25026000

9 990,-

~~12 990,-~~

Hoblovka s protahem **HP-250-3/230**

obj. číslo 25000069

39 990,-

~~45 990,-~~

Hoblovka s protahem **HP-250-3/400**

obj. číslo 25000070

39 990,-

~~45 990,-~~



**VHODNÉ PRO
DLABACÍ ZAŘÍZENÍ**

**VHODNÉ PRO
DLABACÍ ZAŘÍZENÍ**

Technické parametry

Parametr/typ		HP-200	HP-250-3/230	HP-250-3/400
Napětí	V	230	230	400
Přikon	W	1 500	2 000	2 000
Ø odsávacího hrdla	mm	100	100	100
Rozměr (d x š x v)	mm	842 x 455 x 425	1 150 x 530 x 950	1 150 x 530 x 950
Celková hmotnost	kg	27,5	150	150
Hoblovka				
Max. šířka hoblování	mm	204	250	250
Max. tloušťka	mm	3	5	5
Otáčky válce	min. ⁻¹	9 000	4 000	4 000
Počet nožů	ks	2	3	3
Rozměr nože	mm	210 x 16,5 x 1,5	250 x 30 x 3	250 x 30 x 3
Ø nožového válce	mm	50	75	75
Rozměr hoblovacího stolu	mm	770 x 212	250 x 1 050	250 x 1 050
Náklon pravítka	stupně	0 - 45°	0 - 45°	0 - 45°
Protah				
Max. šíře protahu	mm	200	250	250
Max. tloušťka materiálu	mm	5 - 120	190	190
Max. tloušťka	mm	2	1	1
Rychlost protahu	m/min.	6	4	4
Otáčky válce	min. ⁻¹	9 000	4 000	4 000
Ø posuvného válce	mm		32	32
Počet nožů	ks	2	3	3
Rozměr stolu	mm	270 x 204	525 x 250	525 x 250
Objednací číslo		25026000	25000069	25000070
Cena		9 990,-	39 990,-	39 990,-
		12 990,-	45 990,-	45 990,-



Zvláštní příslušenství pro HP-200:
nože - sada 2 ks
obj. číslo 25049012 **839,-**

Zvláštní příslušenství pro HP-250-3:
nože - sada 3 ks obj. číslo 25000253 **1 390,-**
magnetický ustavovač nožů obj. číslo 25000255 **970,-**
dlabací zařízení pro HP-250 obj. číslo 25000071 **12 990,-**
sada dlabacích vrtáků (levé),
upínací průměr 12 mm obj. číslo 25041000 **1 490,-**

Hoblovka s protahem **HP-309L/400**

obj. číslo 25000259

59 990,-

~~63 990,-~~



Hoblovka s protahem **HP-310N/400**

obj. číslo 25026011

69 990,-



Hoblovka s protahem **HP-410N/400**

obj. číslo 25026012

109 990,-



**VHODNÉ PRO
DLABACÍ ZAŘÍZENÍ**

**VHODNÁ PRO
DLABACÍ ZAŘÍZENÍ**

**VHODNÁ PRO
DLABACÍ ZAŘÍZENÍ**

Technické parametry

Parametr/typ		HP-309L/400	N HP-310N/400	N HP-410N/400
Napětí	V	400	400	400
Příkon	W	2 200	2 200	3 500
Ø odsávacího hrdla	mm	100	100	100
Rozměr (d x š x v)	mm	1 350 x 590 x 950	1 670 x 620 x 920	1 680 x 770 x 1 070
Celková hmotnost	kg	179	280	343
Hoblovka				
Max. šířka hoblování	mm	310	310	410
Max. tlížka	mm	5	5	5
Otáčky válce	min. ⁻¹	4 000	4 000	4 000
Počet nožů	ks	3	4	4
Rozměr nože	mm	310 x 30 x 3	310 x 30 x 3	410 x 30 x 3
Ø nožového válce	mm	75	95	95
Rozměr hoblovacího stolu	mm	310 x 1 285	310 x 1 520	410 x 1 600
Náklon pravítka	stupně	0 - 45°	0 - 45°	0 - 45°
Protah				
Max. šíře protahu	mm	310	310	410
Max. tloušťka materiálu	mm	180	220	220
Max. tlížka	mm	3	3	5
Rychlost protahu	m/min.	4,8	6	6
Otáčky válce	min. ⁻¹	4 000	4 000	4 000
Ø posuvného válce	mm	32	40	40
Počet nožů	ks	3	4	4
Rozměr stolu	mm	640 x 310	750 x 310	750 x 410
Objednáací číslo		25000259	25026011	25026012
Cena		59 990,-	69 990,-	109 990,-

~~63 990,-~~



Zvláštní příslušenství pro

HP-309L/400:

nože pro HP-309 - sada 4 ks
obj. číslo 25000258 **2 490,-**
magnetický ustavovač nožů
obj. číslo 25000255 **970,-**
dlabací zařízení pro HP-309L
obj. číslo 25000071 **12 990,-**
sada dlabacích vrtáků (levé)
obj. číslo 25041000 **1 490,-**

Zvláštní příslušenství pro HP-310/400 a HP-410/400:

nože pro HP-310/400 - sada 4 ks obj. číslo 25000258 **2 490,-**
nože pro HP-410/400 - sada 4 ks obj. číslo 25041004 **2 790,-**
magnetický ustavovač nožů obj. číslo 25000255 **970,-**
dlabací zařízení pro HP-310, HP- 410/400 obj. číslo 25000256 **12 990,-**
sada dlabacích vrtáků (levé)
upínací průměr 12 mm obj. číslo 25041000 **1 490,-**





Stolní kotoučové pily jsou vhodné pro příčné i podélné dělení dřevěných materiálů. Vyznačují se optimálním rozsahem otáček, který umožňuje využití nástrojů s plátky ze slinutých karbidů. Kotoučové pily umožňují výškové nastavení prořezu materiálu a nastavení úhlu kotouče. Při maximálních prořezech u daných typů se pily vyznačují velkým výkonem a tuhou konstrukcí.

Kotoučová pila **PKS-315I**

obj. číslo 25022315

12 990,-

~~14 990,-~~



Kotoučová pila **PKS-315SI**

obj. číslo 25000314

19 990,-

~~20 890,-~~



Technické parametry

Parametr/typ		PKS-315I	PKS-315SI
Napětí	V	400	400
Příkon	W	3 000	2 500
Otáčky pilového kotouče	min. ⁻¹	2 800	2 800
Kotouč	mm	315 x 30 x 3	315 x 30 x 3
Dodáváno včetně kotouče		ano	ano
Pracovní výška	mm	820	820
Rozměr stolu	mm	550 x 800	550 x 800
Rozměr posuvného stolu	mm	-	230 x 230
Zadní přidávaný stůl	mm	450 x 810	550 x 800
Ø vřetene hlavního kotouče	mm	30	30
Délka pojezdu	mm	-	970
Max. prořez 90°	mm	90	90
Max. prořez 45°	mm	50	50
Úhel nastavení kotouče		0 - 45°	0 - 45°
Rozměr	mm	650 x 1 680 x 1 000	940 x 2 000 x 1 000
Hmotnost	kg	40	55
Objednávací číslo		25022315	25000314
Cena		12 990,-	19 990,-
		14 990,-	20 890,-

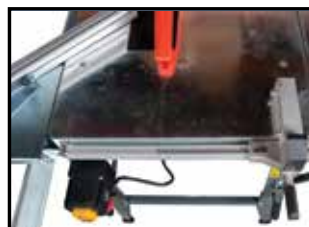

Stolní kotoučové pily jsou vhodné pro příčné i podélné dělení dřevěných materiálů. Vyznačují se optimálním rozsahem otáček, který umožňuje využití nástrojů s plátky ze slinutých karbidů. Kotoučové pily umožňují výškové nastavení prořezu materiálu a nastavení úhlu kotouče. Při maximálních prořezích u daných typů se pily vyznačují velkým výkonem a tuhou konstrukcí.

Formátovací pila **PKS-254E**
obj. číslo 25000244

35 990,-

Formátovací pila **PKS-250PN**
obj. číslo 25000312

54 990,-
~~55 990,-~~

Formátovací pila **PKS-315P**
obj. číslo 25500012

72 990,-
~~77 990,-~~

Formátovací pila **PKS-315PS**
obj. číslo 25000313

79 990,-
~~83 990,-~~

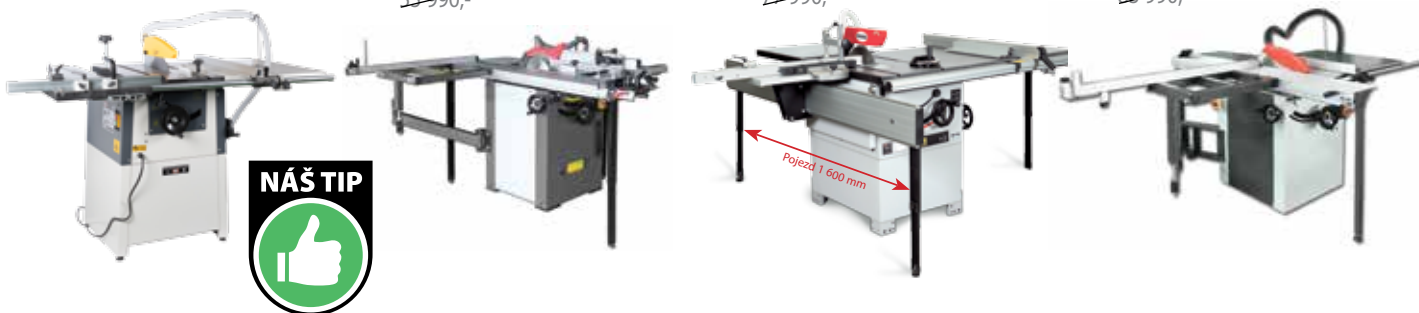

Technické parametry

Parametr/typ	PKS-254E	PKS-250PN	PKS-315P	PKS-315PS
Napětí	V	400	400	400
Příkon	W	2 200	2 200	3 000
Otáčky pilového kotouče	min. ⁻¹	4 000	4 750	4 000
Kotouč	mm	254 x 30 x 3	254 x 30 x 2,7	315 x 30 x 3
Dodáváno včetně kotouče		ano	ano	ano
Pracovní výška	mm	850	870	860
Rozměr stolu	mm	420 x 635	310 x 670	560 x 800
Rozměr bočního stolu	mm	290 x 635 (2 ks)	400 x 670	305 x 800 (2 ks)
Rozměr posuvného stolu	mm	1 000 x 250	1 600 x 240	500 x 480
Zadní přídatný stůl	mm	-	310 x 325	600 x 530
Ø vřetene hlavního kotouče	mm	30	30	30
Délka pojezdu	mm	800	1 600	1 660
Vysunutí pravítka	mm	1 000	1 200	1 500
Max. prořez 90°	mm	80	80	100
Max. prořez 45°	mm	65	65	75
Úhel nastavení kotouče		0 - 45°	0 - 45°	0 - 45°
Úhel nastavení pokosu		+/- 45°	+/- 45°	+/- 45°
Rozměr	mm	1 430 x 1 000 x 1 030	1 600 x 2 160 x 1 130	2 310 x 2 100 x 1 100
Hmotnost	kg	105	144	260
Objednávací číslo		25000244	25000312	25500012
Cena		35 990,-	54 990,- 55 990,-	72 990,- 77 990,-
				79 990,- 83 990,-





Formátovací pila s předřezem

PKS-315F

obj. číslo 25022001

84 990,-

~~85 990,-~~



Formátovací pila s předřezem

PKS-300F

obj. číslo 25022000

199 990,-

(165 281,- bez DPH)

~~239 990,-~~



Technické parametry

Parametr/typ		PKS-315F	PKS-300F
Napětí	V	400	400
Příkon	W	3 800	4 000
Příkon předřezu	W	-	750
Otáčky pilového kotouče	min. ⁻¹	4 000	4 000
Otáčky předřezu	min. ⁻¹	5 800	8 000
Kotouč	mm	315 x 30 x 3	300 x 30 x 3,2
Kotouč předřezu	mm	90 x 20 x 3 - 3,5	120 x 20 x 2,9 - 3,6
Dodáváno včetně kotouče		ano	ano
Pracovní výška	mm	860	920
Rozměr stolu	mm	1 270 x 800	1 070 x 1 000
Rozměr posuvného stolu	mm	1 550 x 1 020	3 200 x 370
Zadní přídavný stůl	mm	500 x 310	605 x 560
Ø vřetene hlavního kotouče	mm	30	30
Ø vřetene kotouče předřezu	mm	20	20
Délka pojezdu	mm	1 680	3 100
Vysunutí pravítka	mm	2 200	3 000
Max. prořez 90°	mm	100	80
Max. prořez 45°	mm	80	55
Úhel nastavení kotouče		0 - 45°	0 - 45°
Úhel nastavení pokosu		+/- 45°	+/- 45°
Rozměr	mm	2 600 x 1 550 x 1 100	3 150 x 3 250 x 1 250
Hmotnost	kg	255	690
Objednáací číslo		25022001	25022000
Cena		84 990,-	199 990,-
		85 990,-	239 990,-

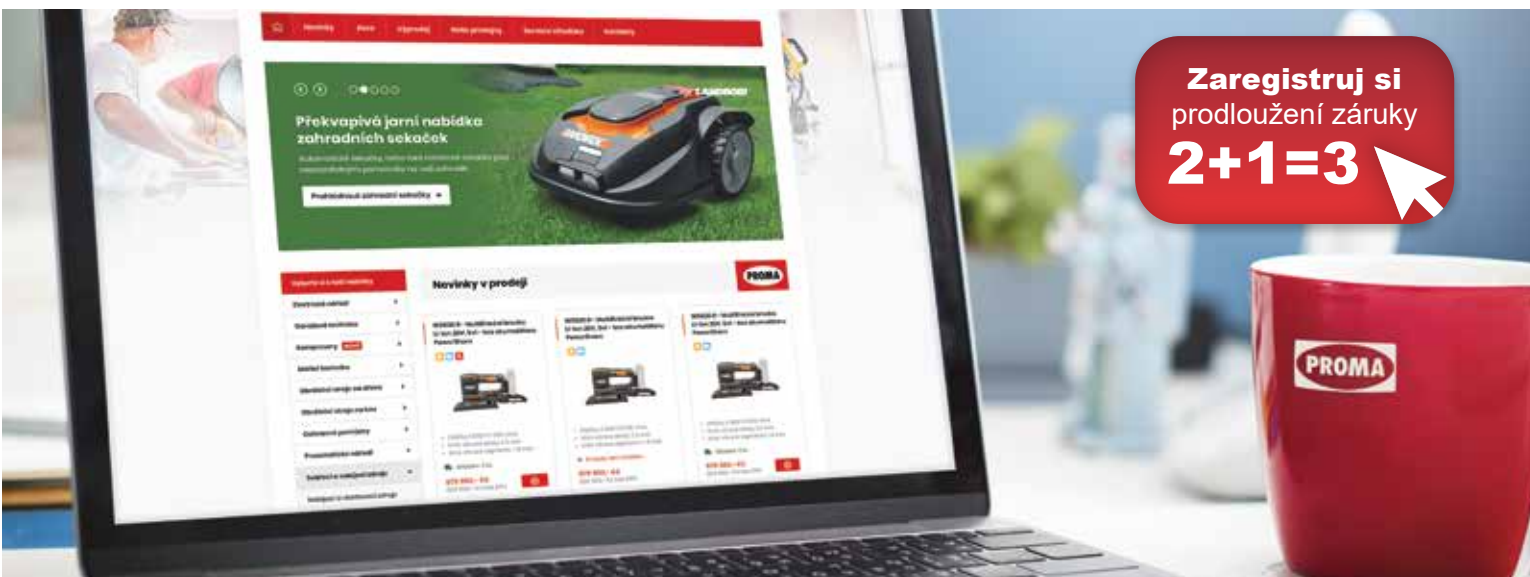

Vysoce kvalitní pilové kotouče osazené plátky z karbidu wolframu jsou vhodné pro profesionální provozy v těžkých podmínkách. Nabízíme několik rad pro vhodné použití: na měkký masiv, jako je např. smrk nebo borovice, se používá kotouč s menším počtem zubů (střídavě šikmé broušení). Na tvrdý masiv je nejlépe používat pilový kotouč s větším počtem zubů (střídavě šikmé broušení). Při podélném řezání masivního materiálu je nutné použít pilový kotouč se střídavě šikmým broušením a vyhazovačem nebo se střídavě šikmým broušením, ale s menším počtem zubů. Lamino, hliník a plast je nutno řezat kotoučem se střídavým trapézovým zubem, popř. kotoučem.

Tvar zubu SŠ střídavě šikmý

Je nejpoužívanějším typem pro svoji univerzálnost. Použití: masiv, popř. lamino.

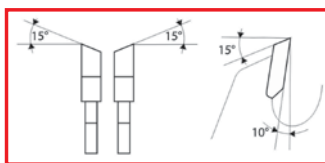

podélný řez

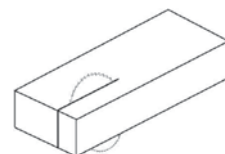

Tvar zubu SŠV střídavě šikmý s vyhazovačem pro podélný řez

Kotouče s tímto broušením jsou vhodné zejména pro řez po směru vláken masivu.

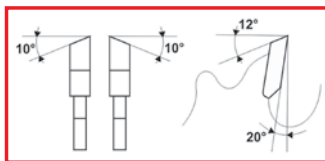

příčný řez

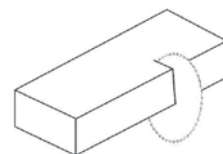

Tvar zubu ST střídavě trapézový

Je speciálně používán pro řezání lamina, hliníku, plastu apod.

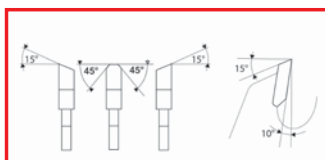

podélný a příčný řez

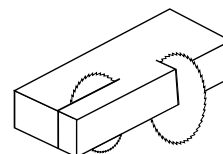

Speciální kotouče SPEC

Kotouče jsou vyvinuty pro dělení stavebního řeziva obsahujícího např. hřebíky, šrouby, zbytky malty a podobné příměsi.

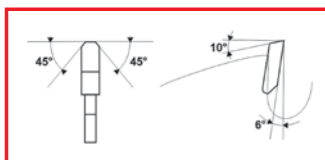

Tvar zubu SŠ - střídavě šikmý

Výrobce	Rozměr	Zuby	Objednací číslo	Cena
ABG	150 x 2,2 x 20/16 (24 z)	SŠ	06060209	259,-
FERM	160 x 2,3 x 20 (24 z)	SŠ	CSA1002	279,-
PROMA	160 x 2,2 x 20/16 (30 z)	SŠ	06060211	319,-
PROMA	160 x 2,2 x 20/16 (40 z)	SŠ	06060255	359,-
PROMA	160 x 2,6 x 20/16 (30 z)	SŠ	06060291	339,-
PROMA	160 x 2,6 x 20/16 (40 z)	SŠ	06060292	369,-
PROMA	180 x 2,5 x 20/16 (50 z)	SŠ	06060283	449,-
PROMA	190 x 2,6 x 30/25, 20, 18, 16 (50 z)	SŠ	06060298	519,-
FERM	200 x 2,2 x 16 (20 z)	SŠ	TSA1003	340,-
FERM	200 x 2,6 x 30/16 (24 z)	SŠ	TSA1004	360,-
PROMA	200 x 2,6 x 30/25,4, 25, 20, 18, 16 (24 z)	SŠ	06060313	379,-
PROMA	200 x 2,6 x 30/25,4, 25, 20, 18, 16 (40 z)	SŠ	06060314	479,-
FERM	210 x 2,8 x 15,89 (24 z)	SŠ	MSA1012	420,-
PROMA	210 x 2,6 x 30/25,4, 25, 20, 18, 16 (40 z)	SŠ	06060321	599,-
ABG	250 x 2,8 x 30/25,4, 25, 20, 18, 16 (60 z)	SŠ	06060322	869,-
PROMA	250 x 2,9 x 30/25, 20, 18, 16 (60 z)	SŠ	06060260	799,-
FERM	250 x 2,6 x 30/16 (60 z)	SŠ	TSA1001	859,-
FERM	250 x 2,8 x 20/16 (72 z)	SŠ	MSA1017	999,-
PROMA	255 x 3 x 30/25,4, 25, 20, 18, 16 (40 z)	SŠ	06060316	829,-
FERM	305 x 3,0 x 25,4 (40 z)	SŠ	MSA1019	1 050,-
ABG	355 x 3,3 x 30/25, 20, 18, 16 (60 z)	SŠ	06060220	1 420,-

Tvar zubu - ST střídavě trapézový

Výrobce	Rozměr	Zuby	Objednací číslo	Cena
PROMA	300 x 3,2 x 30/25, 20, 18, 16 (100 z)	ST	06060287	1 990,-
ABG	300 x 3,3 x 30/25, 20, 18, 16 (100 z)	ST	06060216	2 209,-

Speciální kotouče - SPEC

Výrobce	Rozměr	Zuby	Objednací číslo	Cena
PROMA	160 x 2,7 x 20 (12 z)	SPEC	06060330	369,-
PROMA	165 x 2,7 x 20 (12 z)	SPEC	06060331	379,-
PROMA	180 x 2,7 x 20 (12 z)	SPEC	06060332	399,-
PROMA	185 x 2,7 x 20 (12 z)	SPEC	06060333	419,-
PROMA	250 x 3,2 x 30 (20 z)	SPEC	06060334	999,-

Tvar zubu - SŠV střídavě šikmý s vyhazovačem pro podélný řez

Výrobce	Rozměr	Zuby	Objednací číslo	Cena
PROMA	160 x 2,6 x 20/16 (20 z)	SŠV	06060290	299,-
PROMA	250 x 2,9 x 30/25, 20, 18, 16 (24 z)	SŠV	06060302	839,-

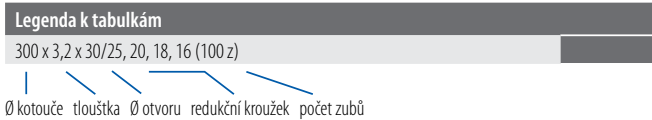

Ostříčka pilových kotoučů viz str. 181



Stolní, sloupové a sukovací vrtačky jsou konstruovány pro vrtání a zahlubování dřeva. Vřetena jsou uložena v kuličkových ložiscích a osazena kuželem Mk II do kterého je možné vložit vrtací sklíčidlo nebo přímo nástroj. Pracovní stůl lze natáčet až o 360° pomocí otočného čepu a naklápět do úhlu ± 45° od základní roviny, což umožňuje vrtání otvorů pod různými úhly. U sukovací vrtačky lze naklápět i celý horní díl pro vrtání pod úhlem.

Sukovací vrtačka
R-6616B/230

obj. číslo 25403127

11 990,-

~~12 990,-~~

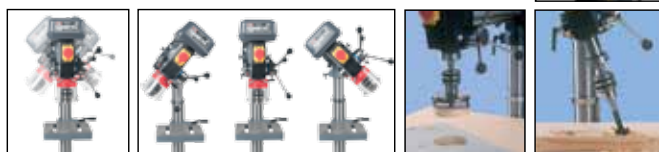

Sukovací vrtačka
R-8616F/400

obj. číslo 25408602

17 990,-

~~18 990,-~~



Sukovací vrtačka **R-8616FZ/400**
s precizním uložením vřetene

obj. číslo 25408603

18 990,-

~~19 990,-~~



PRECIZNÍ
ULOŽENÍ
VŘETENE
H7/g6
sukovačka

DALŠÍ
str. 185-191
PŘÍSLUŠENSTVÍ

• stabilní a robustní konstrukce



Technické parametry

Parametr/typ	R-6616B/230	R-8616F/400	R-8616FZ/400	
Napětí	V	230	400	400
Příkon	W	550	550	550
Sklíčidlo	mm	3 až 16	3 až 16	3 až 16
Kužel vřetene	Mk	II	II	II
Vyložení vřetene (X)	mm	320	430	430
Posuv vřetene	mm	80	80	80
Max. vzdálenost vřetene od stolu (h)	mm	350	700	700
Max. vzdálenost vřetene od zákl. (H)	mm	470	1 220	1 220
Rozměr stolu (a x b)	mm	230 x 210	260 x 260	260 x 260
Rozměr základny (A x B)	mm	345 x 215	240 x 410	240 x 410
Průměr sloupu (D)	mm	60	71	71
Počet rychlostí	st.	5	5	5
Rozsah otáček	min. ⁻¹	500, 790, 1 330, 1 870, 2 450	500, 790, 1 330, 1 870, 2 450	500, 790, 1 330, 1 870, 2 450
"T" drážka stolu		15	16	16
Celková výška	mm	790	1 630	1 630
Hmotnost netto/brutto	kg	37/40	61/65	61/65
Objednávací číslo		25403127	25408602	25408603
Cena		11 990,- 12 990,-	17 990,- 18 990,-	18 990,- 19 990,-



VÝHODY:

Dlabací zařízení změní vaší vrtačku v přesnou dlabáčku! Vhodné pro tvorbu čtvercových otvorů, zádlabů a čepových spojů.

Dlabací zařízení **DS-60K**

1/4" = 6,35 mm
3/8" = 9,5 mm
1/2" = 12,7 mm
5/8" = 15,85 mm
obj. číslo 25000011

2 890,-



• k dodání od 07/2023

Truhlářské frézky jsou určeny pro opracování měkkého i tvrdého dřeva. Jsou vhodné pro malosériovou i střední sériovou výrobu. Jejich předností je robustní litinový stůl. Vysokotáčkové vřeteno stroje o průměru 30 mm je uloženo v bezúdržbových ložiscích, která zaručují jeho optimální chod. Náklon a výškové nastavení vřetene umožňuje variabilní použití širokého spektra nástrojů.

Stolní frézka **SF-40/1500**

obj. číslo 25024002

10 990,-~~12 890,-~~

**pouze pro
stopkové nástroje**

Truhlářská frézka **TFS-80/30**

obj. číslo 25008030

34 990,-~~36 290,-~~Truhlářská frézka **TFS-90/30**

obj. číslo 25009030

43 990,-~~58 990,-~~

Technické parametry

Parametr/typ	SF-40/1500	TFS-80/30	TFS-90/30
Napětí	V	230	400
Příkon	W	1 500	1 500
Otáčky vřetene	ot./min.	11 500 – 24 000	1 400, 4 000, 6 000, 8 000
Průměr vřetene/Průměr kleštin	mm	6; 6,35; 8; 12; 12,7	30/12
Zdvih vřetene	mm	40	105
Délka vřetene	mm	20	105
Průměr otvoru ve stole	mm	75	165
Max. průměr nástroje pod stolem	mm	73	160
Max. průměr nástroje nad stolem	mm	120	160
Náklon vřetene	stupně	-	-
Rozměr stolu	mm	610 x 360 (1 030 x 360)	600 x 400
Výška stolu	mm	315	850
Rozměr pojezdového stolku	mm	-	1 000 x 218
Délka pojezdu	mm	-	620
Průměr prstenu stolu	mm	30	165/110; 110/75
Průměr odsávacího hrdla	mm	70/100	100
Rozměry stroje (d x š x v)	mm	1 030 x 360 x 311	1 000 x 650 x 850
Hmotnost	kg	30	95 kg
Objednací číslo		25024002	25008030
Cena		10 990,- 12 890,-	34 990,- 36 290,-
			43 990,- 58 990,-



Zvláštní příslušenství:

pro **TFS-80/30**

kleština 6 mm

obj. č. 25008036 **790,-**

kleština 8 mm

obj. č. 25008038 **790,-**



Truhlářská frézka **TFS-100/30**

obj. číslo 25005110

64 990,-

~~67 990,-~~



Truhlářská frézka **TFS-1000/30**

obj. číslo 25005111

94 990,-

~~105 990,-~~

Masivní a tuhá konstrukce



Velký pojezdový stůl

Technické parametry

Parametr/typ		TFS-100/30	TFS-1000/30
Napětí	V	400	400
Příkon	W	2 800	2 800
Otáčky vřetene	ot./min.	1 800, 3 000, 6 000, 9 000	1 800, 3 000, 6 000, 9 000
Průměr vřetene/Průměr kleštin	mm	30	30
Zdvih vřetene	mm	100	100
Délka vřetene	mm	100	100
Průměr otvoru ve stole	mm	185	200
Max. průměr nástroje pod stolem	mm	180	180
Max. průměr nástroje nad stolem	mm	200	180
Náklon vřetene	stupně	-5° až 30°	+5° až -45°
Rozměr stolu	mm	640 x 710	1 000 x 360
Výška stolu	mm	910	900
Rozměr pojezdového stolu	mm	605 x 480	1 000 x 240
Délka pojezdu	mm	830	1 200
Průměr prstenu stolu	mm	190, 135, 100, 80	-
Průměr odsávacího hrdla	mm	100	100
Rozměry stroje (d x š x v)	mm	910 x 1 210 x 1 250	1 150 x 730 x 1 155
Hmotnost	kg	198	218
Objednávací číslo		25005110	25005111
Cena		64 990,-	94 990,-

Zvláštní příslušenství pro TFS-100/30:

brusný papír zr. 80 obj. číslo 25049002 **119,-**

~~67 990,-~~

~~105 990,-~~

Podávací zařízení **PZ-34/1**

Příkon 250 W
 Napětí 230 V
 Počet odvalovacích kol 3 ks
 Rozměry odvalovacího kola 80 x 30 cm
 Počet rychlostí 4
 Rychlost podávání 5/6,5/8/11 m/min.
 Maximální vzdálenost od stolu 125 mm
 Maximální vyložení 405 mm
 Hmotnost 32 kg
obj. číslo 25000095

17 990,-



Zvláštní příslušenství pro PZ-34/1:

Přípravek pro snadné upnutí strojního posuvu
 obj. číslo 25000342 **1 790,-**



VÝHODY:

rovnoměrná rychlost podávání při zachování síly, kovová převodovka s kalenými ozubenými koly, pravý a levý chod, výkonný motor, PU kola s dlouhou životností, vybaveno prodlouženým ramenem, lze použít ve vodorovné i svislé poloze

Pásové pily na dřevo jsou určeny jak pro kutily, tak i pro řemeslníky v truhlářských dílnách. Vyznačují se velkým vylážením rámu a značnou výškou řezu při zachování malých rozměrů a jejich mobility. Výkony strojů jsou srovnatelné s velkými stacionárními stroji při malé plošné náročnosti. Pracovní stůl lze naklápět pod úhlem v rozsahu 0 - 45°. Pily jsou standardně vybaveny vývodem pro odsávání prachu, vodícím a úhlovým příložníkem.

Pásová pila na dřevo
PP-254

obj. číslo 25601254

12 990,-

~~14 390,-~~



Pásová pila na dřevo
PP-305

obj. číslo 25601305

19 990,-

~~21 890,-~~



Pásová pila na dřevo
PP-340

obj. číslo 25601340

25 990,-

~~28 590,-~~



Pásová pila na dřevo
PP-400

obj. číslo 25601501

39 990,-

~~41 990,-~~



Pásová pila na dřevo
PP-500

obj. číslo 25601500

52 990,-

~~54 990,-~~



Technické parametry

Parametr/typ	PP-254	PP-305	PP-340	PP-400	PP-500
Napětí	V 230	230	230	400	400
Příkon	W 375	750	1 100	1 500	2 200
Řezná rychlost	m/min. 400/800	370/800	370/800	600	600
Počet rychlostí	2	2	2	1	1
Průměr pásovic	mm 254	316	349	400	460
Max. prořez 90°	mm 152	165	225	200	340
Délka pilového pásu (šířka)	mm 1 825 (3 - 13)	2 240 (3 - 20)	2 560 (3 - 25)	2 950 (6 - 20)	3 430 (10 - 40)
Vylážení	mm 245	305	340	375	445
Rozměr stolu	mm 360 x 320	480 x 390	545 x 515	500 x 400	500 x 600
Úhel nastavení	0 - 45°	0 - 45°	0 - 45°	0 - 45°	0 - 45°
Výška bez podstavce	mm 960	1 180	1 300	1 800	1 870
Celková výška s podstavcem	mm 1 420	1 590	1 710	—	—
Vývod na odsávání	50	75	100	100	100
Hmotnost bez / s podstavcem	kg 33 / 37	51 / 54	76 / 79	137/147	210/250
Balení - rozměr bedny (d x š x v)	mm 1 010 x 450 x 385	1 230 x 530 x 435	1 350 x 575 x 440	1 827 x 500 x 700	1 910 x 770 x 550
Podstavec	ano	ano	ano	ne	ne
Kruhové řezy rozsah	Ø mm 100-380	104-480	108-540	—	—
Objednací číslo	25601254	25601305	25601340	25601501	25601500
Cena	12 990,-	19 990,-	25 990,-	39 990,-	52 990,-

Pily jsou dodávány včetně pilového pásu

~~14 390,-~~

~~21 890,-~~

~~28 590,-~~

~~41 990,-~~

~~54 990,-~~

Zvláštní příslušenství:

pilový pás pružinový

PP-254

délka 1825 mm

š. 8/10 z/1"

obj. č. 62540010 **290,-**

š. 13/8 z/1"

obj. č. 62540008 **390,-**

Zvláštní příslušenství:

pilový pás pružinový

PP-305

délka 2240 mm

š. 8/10 z/1"

obj. č. 63120810 **350,-**

š. 13/6 z/1"

obj. č. 63121306 **384,-**

Zvláštní příslušenství:

pilový pás pružinový

PP-340

délka 2560 mm

š. 8/10 z/1"

obj. č. 63400010 **420,-**

š. 13/6 z/1"

obj. č. 63400006 **590,-**

Zvláštní příslušenství:

pilový pás pružinový

PP-400

délka 2 950 mm

š. 13/6 z/1"

obj. č. 64000006 **714,-**

š. 20/4 z/1"

obj. č. 64000004 **835,-**

Zvláštní příslušenství:

pilový pás pružinový

PP-500

délka 3430 mm

š. 34/1,1z/1"

obj. č. 63503208 **1 506,-**

pilový pás bimetalový

š. 27/3z/1" obj. č. 63503207 **1 198,-**



• přípravek pro vyřezávání kruhů v hodnotě 990,- Kč je součástí stroje (PP-254, PP-305, PP-340)



Odsavače prachu, pilin a třísek najdou využití v truhlářských provozech, kde zajišťují čisté a bezprašné prostředí bez zbytečného odvětrávání tepla. Lze je použít u všech truhlářských strojů, kde není velikost prachových částic menší než 0,3 mm³. Stojan s kolečky umožňuje jejich mobilitu.

Odsavač prachu **OPM-150**

obj. číslo 25029003

6 390,-



- výkonný
- přenosný
- ideální pro malé dílny a garáže

Odsavač prachu **OP-750**

obj. číslo 25002301

7 990,-

~~8 290,-~~



• spodní vak igelitový

Odsavač prachu **OP-1500**

obj. číslo 25003002

12 990,-

~~14 790,-~~



• spodní vak igelitový

Technické parametry

Parametr/typ		OPM-150	OP-750	OP-1500
Napětí	V	230	230	230
Příkon	W	750	750	1500
Kapacita prachového vaku	l	45	70	150
Průměry uchycení vaků	mm	-	370	490
Max. podtlak	Pa	800	1 400	1 800
Teoretický průtok vzduchu	m ³ /hod.	914	1 020	3 000
Průměr ventilátoru	mm	152	230	300
Průměr sací příruby	mm	100/50	100/50	125/2 x 100
Rozměr	mm	700 x 360 x 350	650 x 420 x 1 550	850 x 560 x 1 950
Hmotnost	kg	8	23	43
Objednací číslo		25029003	25002301	25003002
Cena		6 390,-	7 990,-	12 990,-

~~8 290,-~~

~~14 790,-~~

Zvláštní příslušenství k OPM-150:
bavlněný vak + sponka obj. č. 25049011 **329,-**

Zvláštní příslušenství k OP-750:
horní bavlněný vak obj. č. 25049027 **359,-**
dolní bavlněný vak obj. č. 25750001 **349,-**
plastikový vak obj. č. 25750002 **119,-**
sponka vaku OP-750 obj. č. 25750004 **139,-**

Zvláštní příslušenství k OP-1500:
horní bavlněný vak obj. č. 25049028 **479,-**
dolní bavlněný vak obj. č. 25750011 **399,-**
plastikový vak obj. č. 25750012 **159,-**
sponka vaku obj. č. 25750013 **169,-**

PŘÍSLUŠENSTVÍ



str. 131

Zvláštní příslušenství k OP-750:

Filtrovaná velikost 1 micro
Průměr filtru 500 mm
Výška filtru 625 mm
Rozměry balení
800 x 510 x 510 mm
Hmotnost 9/12 kg
obj. číslo 25750025 **6 390,-**



Zvláštní příslušenství k OP-1500:

Filtrovaná velikost 1 micro
Průměr filtru 370 mm
Výška filtru 480 mm
Rozměry balení
620 x 400 x 400 mm
Hmotnost 6/8 kg
obj. číslo 25750026 **8 990,-**



Odsavač prachu **OP-2200**

obj. číslo 25003003

16 990,-~~19 090,-~~

• spodní vak igelitový

Odsavač prachu **OP-4700**

obj. číslo 25004700

48 990,-~~50 990,-~~**Technické parametry**

Parametr/typ		OP-2200	OP-4700
Napětí	V	400	400
Příkon	W	2 200	5 250
Kapacita prachového vaku	l	300	226
Průměry uchycení vaků	mm	490	490
Max. podtlak	Pa	2 200	2 400
Teoretický průtok vzduchu	m ³ /hod.	6 000	4 560
Průměr ventilátoru	mm	300	356
Průměr sací příruby	mm	150/3 x 100	180/4 x 100
Rozměr	mm	1 410 x 560 x 1 950	2 784 x 2 355 x 582
Hmotnost	kg	59	100
Objednací číslo		25003003	25004700
Cena		16 990,- 19 090,-	48 990,- 50 990,-

Zvláštní příslušenství k OP-2200:

horní bavlněný vak obj. č. 25049028 479,-

dolní bavlněný vak obj. č. 25750011 399,-

plastikový vak obj. č. 25750012 159,-

sponka vaku obj. č. 25750013 169,-

Ø 150/ 3 x 100 mm Y konektor obj. č. 25750019 499,-

Zvláštní příslušenství k OP-2200

Filtrovaná velikost 1 micro

Průměr filtru 500 mm

Výška filtru 625 mm

Rozměry balení

800 x 510 x 510 mm

Hmotnost 9/12 kg

obj. číslo 25750026 8 990,-

**Zvláštní příslušenství k OP-4700:**

vak bavlněný horní obj. číslo 25049061 599,-

plastikový vak obj. číslo 25750012 159,-

Zvláštní příslušenství:

Adaptér 4 ks (100/70,

70/45, 45/40, 40/35 mm)

obj. číslo 25100020 139,-

**PŘÍSLUŠENSTVÍ**

str.131

Hadice na míru

Zvláštní příslušenství:

hadice na míru Ø 100 mm

obj. č. 25750100 345,- /1 m

Hadice je možno dodat v délkách dle přání (1-15 m).

Uvedená cena je za jeden metr v nataženém stavu.

**Zvláštní příslušenství:**

hadice na míru Ø 125 mm

obj. č. 25750120 445,- /1 m

Hadice je možno dodat v délkách dle přání (1-15 m).

Uvedená cena je za jeden metr v nataženém stavu.



Radiální ventilátor **OV-300/230**

obj. číslo 25002432

10 990,-

~~11 990,-~~



Radiální ventilátor **OV-305/400**

obj. číslo 25002434

12 990,-

~~14 290,-~~



Radiální ventilátor **OV-350/400**

obj. číslo 25002435

19 990,-

~~21 990,-~~



VÝHODY:

Radiální ventilátor má optimální výkon a dostatečný tlak pro středně dlouhé odsávací rozvody

Vysoká účinnost a tichý chod, optimální tvar lopatek. Ventilátor je ocelový svařenec a dynamicky vyvážený. Je navržený na odtah vzduchu z malých a středně velkých provozů. Možnost zavěšení v jakékoliv poloze, minimální nároky na prostor. Použitím radiálních ventilátorů lze zajistit optimální výrobní podmínky a kvalitu čistého vzduchu na pracovišti.

Technické parametry

Parametr/typ		OV-300/230	OV-305/400	OV-350/400
Napětí	V	230	400	400
Příkon	kW	1,5	2,2	3,75
Otáčky	ot/min.	2 950	2 950	2 950
Průměr ventilátoru	mm	300	305	356
Vstupní průměr/ průměry	ks x mm	1 x 125 / 2 x 100	1 x 150 / 3 x 100	1 x 180 mm / 4x 100mm
Rychlost vzduchu (průtok)	m ³ /min.	42.15	65.09	76
Výstupní průměr	mm	125	125/*150	135 x 165
Rozměr balení (d x š x v)	mm	670 x 580 x 550	670 x 580 x 550	730 x 640 x 730
Hmotnost	kg	26 / 29	30 / 33	60 / 67
Objednací číslo		25002432	25002434	25002435
Cena		10 990,- 11 990,-	12 990,- 14 290,-	19 990,- 21 990,-

*Zvláštní příslušenství pro **OV-305/400** příruba s výstupním průměrem 150 mm obj. č. 25002415 299,-

Zvláštní příslušenství ø 100 mm:

Ø 100 kryt sacího otvor.
obj. č. 25750008 79,-

Ø 100 branka průtoku
obj. č. 25750005 159,-

Ø 100 L konektor
obj. č. 25750006 319,-

Ø 100 / 2 x 100 mm
Y konektor pro hadice 100 mm
obj. č. 25750007 279,-

Adaptér 4 ks(100/70,
70/45, 45/40, 40/35 mm)
obj. číslo 25100020 139,-

Ø 150/ 3 x 100 mm Y konektor
obj. č. 25750019 499,-

hadice Ø 100 mm, (l = 2 m)
obj. č. 25750003 690,-

hadice Ø 100 mm, (l = 5 m)
obj. č. 25750022 1 790,-



Zvláštní příslušenství ø 125 mm:

Ø 125 branka průtoku
obj. č. 25750014 199,-

Ø 125 L konektor
obj. č. 25750015 359,-

Ø 125 / 2 x 125 mm
Y konektor pro hadice 125 mm
obj. č. 25750016 330,-

Ø 125 / 2 x 100 mm Y konektor
obj. č. 25750017 379,-

Ø 125 / 2 x 125 mm Y konektor
obj. č. 25750018 190,-

hadice Ø 125 mm, (l = 2 m)
obj. č. 25750010 890,-

hadice Ø 125 mm, (l = 5 m)
obj. č. 25750024 1 990,-

Hadice na míru

Zvláštní příslušenství:
hadice na míru Ø 100 mm
obj. č. 25750100 345,- /1 m
Hadice je možno dodat v délkách dle přání (1-15 m).
Uvedená cena je za jeden metr v nataženém stavu.



Zvláštní příslušenství:
hadice na míru Ø 125 mm
obj. č. 25750120 445,- /1 m
Hadice je možno dodat v délkách dle přání (1-15 m).
Uvedená cena je za jeden metr v nataženém stavu.

KOVOVOOBŘÁBĚCÍ STROJE

- 133 Čelní brusky
- 134 Brusky na kov
- 135 Brusky na kov, odsavač kovového prachu
- 136 Pásové pily na kov
- 140 Pásové pily na kov pro průmysl
- 143 Magnetická vrtačka
- 144 Stolní a sloupové vrtačky
- 146 Průmyslové vrtačky a závitořez
- 147 Strojní vrtačky s autoposuvem
- 148 Radiální vrtačky
- 150 Univerzální frézky
- 151 Oleje
- 152 Univerzální frézky
- 159 Nástrojářská frézka
- 161 Kombi soustruhy
- 163 Stolní soustruhy
- 164 Univerzální soustruhy
- 168 Univerzální soustruhy s digitálním odměřováním
- 178 Brusky na kulato
- 179 Bruska na plocho
- 181 Ostříčka řetězů, kotoučů, ostříčky nástrojů
- 183 Srážecí hran, opěrné stojany
- 184 Frekvenční měniče, Chlazení
- 185 Příslušenství
- 190 Svěráky

- 192 **Böhler**
- 194 **Měřicí technika**



PÁSOVÉ PILY **136-141**

VÍCEÚČELOVÁ BRUSKA **135**



PROMA



144 - 147 VRTAČKY



Čelní brusky je určena k broušení dřeva, hliníkových slitin a všech druhů umělých hmot. Výklopný stůl umožňuje snadný přístup ke kotouči při výměně brusného plátna. Litinový stůl je vybaven naklápěcím mechanismem s jemným doladováním a úhlovací stupnicí. Dále výbava zahrnuje úhlovací pravítko na stole, brzdu a elektrovýzbroj.

Čelní bruska

BKC-305

obj. číslo 25350305

8 990,-

~~9 890,-~~



Čelní bruska

BKC-400 (BKC-400/2)

obj. číslo 54004001 (54004002)

54 989,-

~~54 990,-~~

74 990,-

~~76 990,-~~



BKC-400

Čelní bruska

BKC-600 (BKC-600/2)

obj. číslo 54006001 (54006002)

89 990,-

~~95 990,-~~

99 990,-

~~112 990,-~~



BKC-600

Čelní bruska

BKC-800 (BKC-800/2)

obj. číslo 54008001 (54008002)

119 990,-

~~129 990,-~~

154 990,-

~~173 990,-~~



BKC-800



BKC-400/2



BKC-600/2



BKC-800/2



- vyrobeno v České republice • vhodné pro profesionální použití • tuhá a stabilní konstrukce • litinový stůl i kotouč • stůl lze snadno odklopit
- hrubé a jemné nastavení stolu (po jedné minutě) • kotouč je vybaven samočinnou brzdou • vybaveno motory Siemens jedno-hřídelové i dvou-hřídelové provedení • vhodné pro obrábění všech druhů materiálů např.: nerez, kov, hliník, plast, dřevo

Technické parametry

Parametr/typ	BKC-305	BKC-400 (BKC-400/2)	BKC-600 (BKC-600/2)	BKC-800 (BKC-800/2)
Napětí V	230	400	400	400
Příkon kW	0,55	1,1 (1,5)	1,5 (2,2)	2,2 (3)
Otáčky .min ⁻¹	1 400	915	940	700
Průměr kotouče mm	305	400 (2 x 400)	600 (2 x 600)	800 (2 x 800)
Počet kotoučů ks	1	1 (2)	1 (2)	1 (2)
Rozměr litinového stolu mm	440 x 200	460 x 200	700 x 300	900 x 400
Úhel nastavení stolu °	+/- 45	+/- 60	+/- 60	+/- 60
Úhel nastavení pravítka °	+/- 45	+/- 45	+/- 45	+/- 45
Průměr odsávacího hrdla mm	55	100	100	100
Rozměr stroje (d x š x v) mm	480 x 400 x 380	570 x 460 x 530 (770 x 460 x 1 130)	640 x 700 x 1 285 (1 100 x 700 x 1 285)	740 x 900 x 1 385 (1 300 x 900 x 1 385)
Hmotnost kg	36	43 (75)	110 (180)	180 (250)
Objednáací číslo	25350305	54004001 (54004002)	54006001 (54006002)	54008001 (54008002)
Cena	8 990,- 9 890,-	54 989,- (74 990,-) 76 990,-	89 990,- (99 990,-) 95 990,- 112 990,-	119 990,- (154 990,-) 129 990,- 173 990,-

Zvláštní příslušenství

BKC-305:

samolepící brusný disk Ø 305 mm
 zr. 40 obj. č. 60305040 **120,-**
 zr. 60 obj. č. 60305060 **120,-**
 zr. 80 obj. č. 60305080 **120,-**
 zr. 100 obj. č. 60305100 **120,-**
 zr. 120 obj. č. 60305120 **120,-**

Zvláštní příslušenství

BKC-400 (BKC-400/2):

brusný disk Ø 400 mm/1 ks
 zr. 40 obj. č. 54640040 **229,-**
 zr. 60 obj. č. 54640060 **229,-**
 zr. 80 obj. č. 54640080 **209,-**
 zr. 100 obj. č. 54640100 **209,-**
 zr. 120 obj. č. 54640120 **209,-**

Zvláštní příslušenství

BKC-600 (BKC-600/2):

brusný disk Ø 600 mm/1 ks
 zr. 40 obj. č. 54660040 **529,-**
 zr. 60 obj. č. 54660060 **529,-**
 zr. 80 obj. č. 54660080 **499,-**
 zr. 100 obj. č. 54660100 **499,-**
 zr. 120 obj. č. 54660120 **499,-**

Zvláštní příslušenství

BKC-800 (BKC-800/2):

brusný disk Ø 800 mm/1 ks
 zr. 40 obj. č. 54680040 **899,-**
 zr. 60 obj. č. 54680060 **899,-**
 zr. 80 obj. č. 54680080 **879,-**
 zr. 100 obj. č. 54680100 **879,-**
 zr. 120 obj. č. 54680120 **879,-**

Pásová bruska **BPK-2100/230**

obj. číslo 25702156

15 990,-Pásová bruska **BPK-2100-2/400**

obj. číslo 25000089

16 990,-~~18 890,-~~Pásová bruska **BPK-2075/400**

obj. číslo 25702154

24 990,-**DVOURYCHLOSTNÍ
PROVEDENÍ****Technické parametry**

Parametr/typ		BPK-2100/230	BPK-2100-2/400	BPK-2075/400
Napětí	V	230	400	400
Příkon	W	1 500	1 000 / 1 500	3 000
Rychlost pásu	m/s	19	9,5 / 19	30
Rozměr pásu	mm	1 220 x 100	1 220 x 100	75 x 2 000
Průměr odsávacího hrdla	mm	2 x 73	2 x 73	30/100
Rozměry	mm	620 x 400 x 345	620 x 400 x 345	700 x 490 x 1 130
Hmotnost	kg	35/38	35/38	72/93
Objednací číslo		25702156	25000089	25702154
Cena		15 990,-	16 990,- 18 890,-	24 990,-

Zvláštní příslušenství:podstavec pro **BPK-2100/230**a **BPK-2100-2/400**obj. č. 25702157 **4 690,-**brusný pás
pro ocel a
nerez**Zvláštní příslušenství****BPK-2100/230 a BPK-2100-2/400:**

brusný pás zirkon 100 x 1 220 mm (š x d)

zr. 40 obj. č. 68210040 **242,-**zr. 60 obj. č. 68210060 **242,-**zr. 80 obj. č. 68210080 **187,-**zr. 100 obj. č. 68210100 **187,-**zr. 120 obj. č. 68210120 **187,-****Zvláštní příslušenství****BPK-2075/400:**

brusný pás zirkon 75 x 2 000 mm (š x d)

zr. 40 obj. č. 68275040 **187,-**zr. 60 obj. č. 68275060 **187,-**zr. 80 obj. č. 68275080 **187,-**zr. 100 obj. č. 68275100 **187,-**zr. 120 obj. č. 68275120 **187,-**Brusný materiál na dřevo a plast naleznete na **str. 116**



Víceúčelová bruska kovových profilů

BPT-100/2

obj. číslo 25702102

59 990,-

~~62 990,-~~

Dvourychlostní výkonný motor

3 v 1

- broušení profilů a trubek
- pásová bruska
- odjehlovací stůl
- délka brusné plochy je 395 mm
- dodáváno s brusným válcem 42 mm



Technické parametry

Parametr/typ		BPT-100/2
Napětí	V	400
Příkon	W	2 500/3 300
Rychlost pásu	m/s	24/47
Rozměr pásu	mm	2 000 x 100
Použitelné průměry válečků	mm	20 - 76
Nastavitelný brusný úhel	stupeň	30 - 90 (0 - 60)
Průměr odsávacího hrdla	mm	2 x 80
Rozměry stroje d x š x v	mm	1 250 x 750 x 1 140
Hmotnost	kg	159
Objednací číslo		25702102
Cena		59 990,-

~~62 990,-~~

Zvláštní příslušenství pro BPT-100/2 :

- Brusný pás zirkon 100x2000, zr. 40 pro BPT-100/2 **obj. č. 68100040 242,-**
- Brusný pás zirkon 100x2000, zr. 60 pro BPT-100/2 **obj. č. 68100060 242,-**
- Brusný pás zirkon 100x2000, zr. 80 pro BPT-100/2 **obj. č. 68100080 187,-**
- Brusný pás zirkon 100x2000, zr. 100 pro BPT-100/2 **obj. č. 68100100 187,-**
- Brusný pás zirkon 100x2000, zr. 120 pro BPT-100/2 **obj. č. 68100120 187,-**
- Brusný válec ø 20 mm pro BPT-100 **obj. č. 25750101 1 290,-**
- Brusný válec ø 25 mm pro BPT-100 **obj. č. 25750102 1 290,-**
- Brusný válec ø 32 mm pro BPT-100 **obj. č. 25750103 1 390,-**
- Brusný válec ø 40 mm pro BPT-100 **obj. č. 25750104 1 490,-**
- Brusný válec ø 42 mm pro BPT-100 **obj. č. 25750105 1 490,-**
- Brusný válec ø 50 mm pro BPT-100 **obj. č. 25750106 1 690,-**
- Brusný válec ø 65 mm pro BPT-100 **obj. č. 25750107 1 790,-**
- Brusný válec ø 76 mm pro BPT-100 **obj. č. 25750108 1 890,-**

- Snadná obsluha díky jednoduchému nastavení upínacího mechanismu
- Díky odnímatelným upínacím čelistem lze bezpečně upnout trubky, profily i pásovinu
- Brusný úhel lze nastavit v rozsahu 30 - 90° a 0 - 60°
- Rychloupínací držák umožňuje brusný válec snadno a rychle vyměnit bez použití nářadí
- Bohatý výběr válečků v rámci příslušenství pro broušení trubek různých průměrů
- Rychlé přepínání mezi broušením trubek a rovinným broušením
- Téměř všechna nastavení stroje lze provést bez nářadí
- Dvě rychlosti brusného pásu (24 m/s vhodná pro ušlechtilou ocel a hliník, 47 m/s vhodná pro ocel)
- Guma mezi podstavcem a strojem pro snížení vybraní

Odsavač kovového prachu **OPB-750**

obj. číslo 25002303

17 990,-



Technické parametry

Parametr/typ		OPB-750
Napájecí napětí a frekvence	V	230
Příkon	W	750
Otáčky motoru	min ⁻¹	1 400
Průměr ventilátoru	mm	325
Průměr sací příruby	mm	2 x 100
Teor. průtok vzduchu	m ³ h ⁻¹	1 100
Rozměry stroje d x š x v	mm	560 x 840 x 1 180
Rozměry balení d x š x v	mm	460 x 520 x 1 200
Hmotnost	kg	36
Objednací číslo		25002303
Cena		17 990,-

Zvláštní příslušenství pro OPB-750 :

Nehořlavý vak (OPB-750) **obj. č. 25750027 1 090,-**

Velká sběrná nádoba s přístupem přes šuplík
Vhodné pro pásové a dvoukroužkové brusky na kov.
Vak z nehořlavého materiálu.

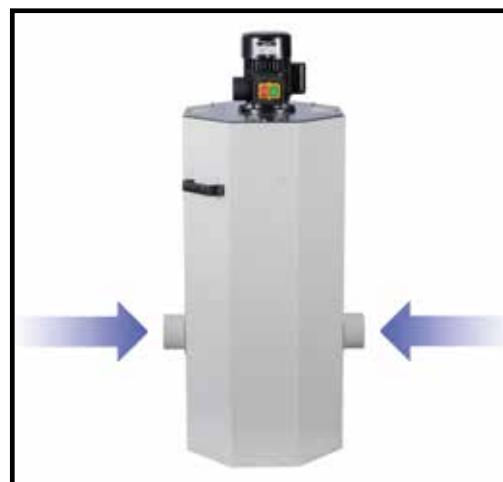



Pásové pily na kov jsou určeny pro řezání všech běžně používaných materiálů od hliníku a jeho slitin, přes neželezné kovy, až po ocele vysoké pevnosti. Vyznačují se tuhou konstrukcí a velkým výkonem při zachování malých rozměrů a mobility. Řezání materiálu pod úhlem je zajištěno otočným svěrákem nebo natáčením ramene pily (dle typu). U větších pil lze s výhodou použít chladicí systém.

Pásová pila na kov **PPR-100**

obj. číslo 25011007

16 990,-

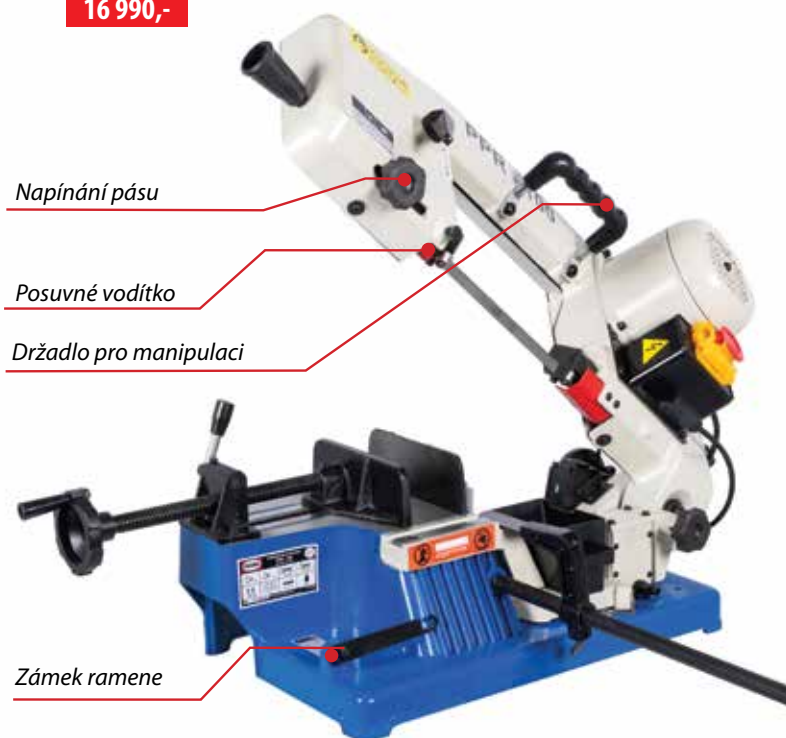

Zvláštní příslušenství PPR-100:

pil. pás pružinový, délka 1 470 mm

š. 13/8 z/1" obj. č. 61000008 209,-

š. 13/14 z/1" obj. č. 61000014 209,-

pil. pás - bimetal délka 1 470 mm

š. 13/10-14 z/1" obj. č. 61001014 396,-



str.151



str.151



str.151



Technické parametry

Parametr/typ		PPR-100
Napětí	V	230
Příkon	W	370
Řezná rychlost	m/min.	45
Max. řezaný průměr	mm	(90°) 100, (45°) 75
Max. řezaný materiál (š x v)	mm	(90°) 100 x 150 (45°) 60 x 100
Rozměr pásu	mm	1 470 x 13 x 0,65
Řezání pod úhlem	stupeň	90, 45
Hmotnost	kg	28
Objednávací číslo		25011007
Cena		16 990,-

* Uvedené hodnoty platí při řezání dutého materiálu. Doporučené hodnoty pro plné materiály jsou o 1/3 nižší.





Pásová pila na kov **PPK-115**

obj. číslo 25330742

13 990,-

~~15 990,-~~



(včetně podstavce)
• litinová konstrukce

Pásová pila na kov **PPK-115U**

obj. číslo 25330743

16 990,-

~~17 990,-~~



(včetně podstavce)
• litinová konstrukce
• rychloupínací svěrák



Technické parametry

Parametr/typ		PPK-115	PPK-115U
Napětí	V	230	230
Příkon	W	370	370
Řezná rychlost	m/min.	20 - 29 - 50	20 - 29 - 50
Max. řezaný průměr	mm	(90°) 110, (45°) 75	(90°) 110, (45°) 85
Max. řezaný materiál (š x v)	mm	(90°) 100 x 150 (45°) 100 x 75	(90°) 130 x 110 (45°) 80 x 60
Vertikální řezání		ano	ano
Rozměr pásu	mm	1 640 x 13 x 0,6	1 640 x 13 x 0,6
Řezání pod úhlem	stupeň	90, 45	90, 45
Hmotnost	kg	58	71
Objednávací číslo		25330742	25330743
Cena		13 990,- 15 990,-	16 990,- 17 990,-

* Uvedené hodnoty platí při řezání dutého materiálu.
Doporučené hodnoty pro plné materiály jsou o 1/3 nižší.

Zvláštní příslušenství PPK-115, PPK-115U:

pilový pás pružinový
dl. 1640 mm š. 13/10 z/1" **obj. č. 61159010 274,-**
dl. 1640 mm š. 13/14 z/1" **obj. č. 61159014 274,-**
dl. 1640 mm š. 13/18 z/1" **obj. č. 61159018 274,-**

pilový pás bimetal
dl. 1640 mm š. 13/6-10 z/1" **obj. č. 61150610 538,-**
dl. 1640 mm š. 13/10-14 z/1" **obj. č. 61151014 538,-**

pilový pás bimetal na hliník
dl. 1640 mm š. 13/8-12 z/1" **obj. č. 61150812 538,-**



Vertikální řezání
(PPK-115, PPK-115U)



Natáčení ramene při řezání
pod úhlem (PPK-115U)





Pásová pila na kov

PPK-115UH

obj. číslo 25330744

23 990,-~~25 990,-~~

(včetně podstavce)

- samočinné hydraulické sklápění
- systém úhlování vpravo/vlevo

Pásová pila na kov s chlazením

PPK-115HC

obj. číslo 25330746

24 990,-

(včetně podstavce)

- s chladicím systémem
- samočinné hydraulické sklápění



Pásová pila na kov s chlazením

PPK-115UHC

obj. číslo 25000087

27 990,-~~30 990,-~~

(včetně podstavce)

- s chladicím systémem
- samočinné hydraulické sklápění
- systém úhlování vpravo/vlevo

Technické parametry

Parametr/typ	PPK-115UH	N PPK-115HC	PPK-115UHC
Napětí V	230	230	230
Příkon W	550	550	550
Řezná rychlost m/min.	20 - 29 - 51	24 - 33 - 55	20 - 29 - 51
Max. řezaný průměr mm	(90°) 125, (45°) 90, (60°) 56	(90°) 125, (45°) 85	(90°) 125, (45°) 90, (60°) 56
Max. řezaný materiál (š x v) mm	(90°) 100 x 150 (45°) 90 x 75 (60°) 55 x 40	(90°) 125 x 115 (45°) 125 x 85	(90°) 100 x 150 (45°) 90 x 75 (60°) 55 x 55
Vertikální řezání	-	-	-
Rozměr pásu mm	1 640 x 13 x 0,6	1 640 x 13 x 0,6	1 640 x 13 x 0,65
Řezání pod úhlem stupeň	90, 60, +/-45	90, 45	90, 60, +/-45
Výkon pohonu čerpadla W	-	15	15
Hmotnost kg	70	76	87
Objednávací číslo	25330744	25330746	25000087
Cena	23 990,-	24 990,-	27 990,-
	25 990,-		30 990,-

* Uvedené hodnoty platí při řezání dutého materiálu.
Doporučené hodnoty pro plné materiály jsou o 1/3 nižší.

Zvláštní příslušenství PPK-115HC, PPK-115UH, PPK-115UHC:

pilový pás pružinový
dl. 1640 mm š. 13/10 z/1" obj. č. 61159010 **274,-**
dl. 1640 mm š. 13/14 z/1" obj. č. 61159014 **274,-**
dl. 1640 mm š. 13/18 z/1" obj. č. 61159018 **274,-**

pilový pás bimetal
dl. 1640 mm š. 13/6-10 z/1" obj. č. 61150610 **538,-**
dl. 1640 mm š. 13/10-14 z/1" obj. č. 61151014 **538,-**

pilový pás bimetal na hliník
dl. 1640 mm š. 13/8-12 z/1" obj. č. 61150812 **538,-**



Lehké nastavení
přítlačné síly ramene
(PPK-115UH)





Pásová pila na kov **PPK-175**

obj. číslo 25000175

40 990,-

~~42 990,-~~



(včetně podstavce)

• natočením pevné čelisti, zajistíte řez pod úhlem

Pásová pila na kov **PPK-200U**

obj. číslo 25002000

58 990,-



DALŠÍ
str. 185
PŘÍSLUŠENSTVÍ



(včetně podstavce)

Technické parametry

Parametr/typ		PPK-175	PPK-200U
Napětí	V	400	400
Příkon	W	750	1 100
Řezná rychlost	m/min.	34/ 41/ 59/ 100	24/ 41/ 61/ 82
Max. řezaný průměr	mm	(90°) 180, (45°) 100	(90°) 205, (45°/-45°) 145/145
Max. řezaný materiál (š x v)	mm	(90°) 180 x 300 (45°) 110 x 170	(90°) 235 x 205 (45°) 145 x 125 (-45°) 145 x 125
Chlazení		ano	ano
Rozměr pásu	mm	2 360 x 0,9 x 20	2 360 x 0,9 x 20
Řezání pod úhlem	stupeň	90, 45	90, 45
Hmotnost	kg	145	190
Objednací číslo		25000175	25002000
Cena		40 990,- 42 990,-	58 990,-

Zvláštní příslušenství PPK-175, PPK-200U:

pilový pás pružinový
délka 2360 mm, š. 20/8 z/1" **obj. č. 61759008 626,-**
délka 2360 mm, š. 20/14 z/1" **obj. č. 61759014 626,-**

pilový pás bimetal
délka 2360 mm, š. 20/6-10 z/1" **obj. č. 61750610 714,-**
délka 2360 mm, š. 20/10-14 z/1" **obj. č. 61751014 714,-**



opěrný stojan PS-52V (str. 183)
obj. č. 25000520 **3 290,-**

opěrný stojan PS-521 (str. 183)
obj. č. 25000521 **3 190,-**





Pásová pila na kov **PPS-170H**

obj. číslo 25017000

59 990,-

~~61 990,-~~



(včetně podstavce)

Pásová pila na kov **PPS-220H**

obj. číslo 25022004

69 990,-

~~74 990,-~~



(včetně podstavce)

DALŠÍ
str. 185
PŘÍSLUŠENSTVÍ



Technické parametry

Parametr/typ		PPS-170H	PPS-220H
Napětí	V	400	400
Příkon	W	550/900	590/1 100
Řezná rychlost	m/min.	40/80	36/72
Max. řezaný průměr	mm	(90°) 170, (45°) 120, (60°) 70	(90°) 220, (45°) 150, (60°) 90
Max. řezaný materiál (š x v)	mm	(90°) 210 x 140 (45°) 110 x 130 (60°) 60 x 70	(90°) 260 x 110 (45°) 150 x 145 (60°) 100 x 80
Chlazení		ano	ano
Rozměr pásu	mm	2 110 x 0,9 x 20	2 460 x 0,9 x 27
Řezání pod úhlem	stupeň	90, 45, 60	90, 45, 60
Hmotnost	kg	164	180
Objednací číslo		25017000	25022004
Cena		59 990,- 61 990,-	69 990,- 74 990,-

Zvláštní příslušenství PPS-170H:

pilový pás pružinový
délka 2110 mm, š. 20/8 z/1" **obj. č. 61700008 494,-**
délka 2110 mm, š. 20/14 z/1" **obj. č. 61700014 494,-**

pilový pás bimetal
délka 2110 mm, š. 20/6-10 z/1" **obj. č. 61700612 714,-**
délka 2110 mm, š. 20/10-14 z/1" **obj. č. 61701014 714,-**

Zvláštní příslušenství pro PPS-220H:

pilový pás pružinový
délka 2455 mm, š. 25/8 z/1" **obj. č. 62200008 659,-**
délka 2455 mm, š. 25/14 z/1" **obj. č. 62200014 659,-**

pilový pás bimetal
délka 2455 mm, š. 27/6-10 z/1" **obj. č. 62200612 835,-**
délka 2455 mm, š. 27/10-14 z/1" **obj. č. 62201014 835,-**



Zvláštní příslušenství: pro PPS-170H, PPS-220H:

válečková dráha **PS-604** (str. 183)
obj. č. 25000604 **5 890,-**



válečková dráha **PS-609** (str. 183)
obj. č. 25042008 **10 990,-**



KOTVÍCÍ PRVKY
str. 189



Pásová pila na kov **PPS-270HP**

obj. číslo 25025002

129 990,-

134 990,-

(107 430,- bez DPH)



(včetně podstavce)

DALŠÍ
str. 185
PŘÍSLUŠENSTVÍ



**VHODNÉ PRO
PRŮMYSLOVÉ
VYUŽITÍ**



Technické parametry

Parametr/typ		PPS-270HP
Napětí	V	400
Příkon	W	1 100/1 500
Řezná rychlost	m/min.	34/68
Max. řezaný průměr	mm	(90°) 270, (45°) 240, (60°) 160 (45°L) 210
Max. řezaný materiál (š x v)	mm	(90°) 370 x 220 (45°) 240 x 200 (60°) 200 x 140 (45°L) 220 x 200
Chlazení		ano
Rozměr pásu	mm	3 160 x 0,9 x 27
Řezání pod úhlem	stupeň	90, 60, +/-45
Hmotnost	kg	365
Objednávací číslo		25025002
Cena		129 990,- 134 990,-

Vratný systém ramene

je součástí základního příslušenství k pilám PPS-270HP. Při práci s pilou je možné vyřadit z provozu hydraulický válec a pomocí vratného zařízení docílit rovnováhy ramene. Tím se usnadní ruční pohyb ramene pily, jehož vedení je díky vyvážení hmotnosti snadné a umožňuje rychlé řezání.

Zvláštní příslušenství pro PPS-270HP:

pilový pás pružinový
délka 3160 mm, š. 25/8 z/1" **obj. č. 62700008 802,-**
délka 3160 mm, š. 25/14 z/1" **obj. č. 62700014 802,-**



pilový pás bimetal
délka 3160 mm, š. 27/3-4 z/1" **obj. č. 62700034 1 077,-**
délka 3160 mm, š. 27/10-14 z/1" **obj. č. 62701014 1 077,-**

válečková dráha PS-604 (str. 183)
obj. č. 25000604 5 890,-



Pásová pila na kov **PPS-250HPA**

obj. číslo 25025003

149 990,-~~166 090,-~~

(123 959,- bez DPH)



(včetně podstavce)

DALŠÍ
str. 185
PŘÍSLUŠENSTVÍ**HYDRAULICKÝ
POLOAUTOMAT****Zvláštní příslušenství pro PPS-250HPA:**

pilový pás pružinový
 délka 2680 mm, š. 25/8 z/1" **obj. č. 62500008 704,-**
 délka 2680 mm, š. 25/14 z/1" **obj. č. 62500014 704,-**

pilový pás bimetal
 délka 2680 mm, š. 27/6-10 z/1" **obj. č. 62500610 759,-**
 délka 2680 mm, š. 27/10-14 z/1" **obj. č. 62501014 759,-**

válečková dráha PS-604 (str. 183)
obj. č. 25000604 5 890,-



Vratný systém ramene



Systém upínání



Rameno pily

Technické parametry

Parametr/typ		PPS-250HPA
Napětí	V	400
Příkon	W	1 100/1 500
Řezná rychlost	m/min.	35/70
Max. řezaný průměr	mm	(90°) 245, (45°) 190, (60°) 130 (45°L) 190
Max. řezaný materiál (š x v)	mm	(90°) 320 x 195 (45°) 180 x 140 (60°) 130 x 125 (45°L) 200 x 140
Chlazení		ano
Rozměr pásu	mm	2 680 x 0,9 x 27
Řezání pod úhlem	stupeň	90, 60, +/-45
Hmotnost	kg	331
Objednací číslo		25025003
Cena		149 990,- 166 090,-



Poloautomatická pásová pila má tuhé rameno z litiny odolné proti vibracím. Spolu s výkonným elektromotorem a šnekovou převodovou v olejové lázni zajišťují dlouhou životnost pily. Pilový pás je veden přesnými destičkami z tvrdokovu, a synchronně běžící kartáč na odstraňování pilin jsou předpokladem pro kvalitní řez. Velmi jednoduché a rychlé nastavení řezaných úhlů a svěrák s rychloupínáním zajišťuje mnohostranné možnosti nasazení. Přítlak do řezu je zajištěn hmotností ramene pásové pily s hydraulickou regulací rychlosti. Chladicí zařízení v podstavci, nastavitelný délkový doraz patří ke standardní výbavě pásové pily. V jednom kroku díky hydraulické výbavě stroje pila dokáže upnout materiál, provést řez, zdvihnout rameno do požadované horní polohy a svěrák opět uvolnit.



Magnetická vrtačka **WM-C35**

20 990,-

Napětí	230V
Příkon	1 050W
Ø vrtání (jádrový vrták)	12 - 35 mm
Ø vrtání (spirálový vrták s redukcí Weldon)	6 - 14 mm
Maximální hloubka vrtání (jádrový vrták)	50 mm
Minimální výška stroje	350 mm
Maximální výška stroje	440 mm
Pracovní zdvih	440 mm
Rychlost otáčení (bez zatížení)	850/min.
Záhlubník	0-25 mm
Upnutí vřetene	Weldon 19,05 mm (3/4")
Přidrzná síla	8 000 N
Rozměry magnetické základny	160 x 80 x 50 mm
Pravý/ levý chod	ne
Morse kužel	ne
Plynulá regulace otáček	ne
Hmotnost (bruto / neto)	12/14 kg

obj. číslo 25000335

Základní příslušenství: WM-C35:

- 3 kusy jádrových vrtáků (14, 16, 18 mm, pracovní délka 30 mm) + vodící hrot
- Vodící lišta pro stroj 12 x 50 mm
- Nádoba chladicí kapaliny s hadicí
- Popruh s ráčnou pro uchycení vrtačky
- Ochranné brýle a rukavice
- Plastový kufr
- Tekutý koncentrát chladicí kapaliny (50 ml)

- vylepšená tuhá konstrukce
- účinná přidrzná síla
- kompaktní, mobilní balení



**TDM1027**

obj. číslo TDM1027

3 490,-~~3 890,-~~**PTB-16B/230**

obj. číslo 25333520

8 990,-~~9 590,-~~**B-1316B/400**

obj. číslo 25401303

11 990,-~~12 990,-~~**E-1516B/230**

obj. číslo 25231501

15 990,-**E-1516B/400**

obj. číslo 25401501

16 990,-~~18 990,-~~DALŠÍ
STR. 185-191
PŘÍSLUŠENSTVÍ
str. 151
str. 151str. 184
FREKVENČNÍ
MĚNĚČE**Technické parametry**

Parametr/typ		TDM1027	PTB-16B/230	B-1316B/400	E-1516B/230	E-1516B/400
Napětí	V	230	230	400	230	400
Příkon	W	350	450	550	750	750
Sklíčidlo	mm	1,5 - 13	3 - 16	3 - 16	1 - 16	1 - 16
Max. vrtaný průměr	mm	13	16	16	20	20
Kužel vřetene	Mk	B-16	II	II	II	II
Vyložení vřetene (X)	mm	104	127	165	195	195
Posuv vřetene	mm	52	60	80	80	80
Max. vzdál. vřet. od stolu (h)	mm	200	420	415	350	350
Max. vzdál. vřet. od zákl. (H)	mm	290	540	615	600	600
Rožměr stolu (a x b)	mm	160 x 160	198 x 198	Ø 310	300 x 300	300 x 300
Rožměr základny (A x B)	mm	300 x 200	340 x 210	420 x 245	500 x 285	500 x 285
Průměr sloupy (D)	mm	46	60	70	73	73
Počet rychlostí	st.	5	12	12	12	12
Rozsah otáček	min. ⁻¹	600 900 1 300 1 800 2 650	210/280 320/420 500/540 830/1 290 1 350/1 580 2 180/2 580	210/280 320/420 500/540 830/1 290 1 350/1 580 2 180/2 580	180/250 300/400 480/580 970/1 280 1 410/1 540 2 270/2 740	180/250 300/400 480/580 970/1 280 1 410/1 540 2 270/2 740
„T“ drážka stolu	mm	14	14	14	16	16
Celková výška (V)	mm	600	840	960	1065	1 065
Balení - rožměr kartonu (d x š x v)	mm	450 x 350 x 220	760 x 490 x 260	770 x 490 x 260	895 x 490 x 290	895 x 490 x 290
Hmotnost netto/brutto	kg	12,5/13,5	32/36	50	58/60	58/60
Objednací číslo		TDM1027	25333520	25401303	25231501	25401501
Cena		3 490,- 3 890,-	8 990,- 9 590,-	11 990,- 12 990,-	15 990,-	16 990,- 18 990,-

Nadstandardní možnosti a vlastnosti vrtaček

Možnosti/typ	TDM1027	PTB-16B/230	B-1316B/400	E-1516B/230	E-1516B/400	E-1516BVL/400	B-1316F/230	E-1720F/400	E-1720FVL/400	E-2020F/400
Možnost volby směru otáčení P/L					●	●		●		●
Osvětlení				●	●	laser		●	●	●
Nastavení hloubky vrtání	●	●	●	●	●	●	●	●	●	●
Otáčecí stolku			●	●	●	●	●	●	●	●
Naklápění stolku +/- 45°	●	●	●	●	●	●	●	●	●	●
Radiální ložiska	●	●	●	●	●	●	●	●	●	●
Axiální ložisko										●



E-1516BVL/400

obj. číslo 25004122

21 990,-

~~22 990,-~~



- změna otáček variátorem
- laserový zaměřovací paprsek

B-1316F/230

obj. číslo 25401304

14 990,-

~~15 990,-~~



E-1720F/400

obj. číslo 25401702

19 990,-

~~22 990,-~~



E-1720FVL/400

obj. číslo 25401706

27 990,-

~~22 990,-~~



- změna otáček variátorem

E-2020F/400

obj. číslo 25402001

29 990,-

~~22 990,-~~



DALŠÍ str. 185-191
PŘÍSLUŠENSTVÍ

str. 151

str. 151

str. 184
FREKVENČNÍ MĚNIČE

Technické parametry

Parametr/typ	E-1516BVL/400	B-1316F/230	E-1720F/400	E-1720FVL/400	E-2020F/400
Napětí	V 400	230	400	400	400
Příkon	W 650	600	1 100	1 100	1 500
Skříčadlo	mm 1 - 16	3-16	5 - 20	5 - 20	5 - 20
Max. vrtaný průměr	mm 19	20	25	25	32
Kužel vřetene	Mk II	II	III	III	IV
Vyložení vřetene (X)	mm 180	170	215	215	260
Posuv vřetene	mm 80	80	80	152	120
Max. vzdál. vřet. od stolu (h)	mm 300	670	640	750	595
Max. vzdál. vřet. od zákl. (H)	mm 490	1150	1 150	1 250	1 100
Rozměr stolu (a x b)	mm 290 x 290	254 x 254	350 x 355	356 x 356	425 x 475
Rozměr základny (A x B)	mm 450 x 270	456 x 280	500 x 290	508 x 349	580 x 450
Průměr sloupu (D)	mm 80	73	80	66	92
Počet rychlostí	st. -	12	16	-	12
Rozsah otáček	min. ⁻¹	180/250 300/400 480/580	180/240, 290/350 410/480, 530/590 660/720	200 - 2 000 variátor	120/200 250/360 400/450
„T“ drážka stolu	mm 16	16	16	14	16
Celková výška (V)	mm 1 040	1 590	1 635	1 810	1 730
Balení - rozměr kartonu (d x š x v)	mm 850 x 570 x 290	1 430 x 510 x 256	1 410 x 540 x 265	1 525 x 691 x 278	1 450 x 653 x 333
Hmotnost netto/brutto	kg 63/68	58/63	77/81	79/86	119/124
Objednávací číslo	25004122	25401304	25401702	25401706	25402001
Cena	21 990,-	14 990,-	19 990,-	27 990,-	29 990,-
	22 990,-	15 990,-	22 990,-		



VÝHODY:

Dlabačí zařízení změni vaší vrtačku v přesnou dlabačku! Vhodné pro tvorbu čtvercových otvorů, zádlabů a čepových spojů.

Dlabačí zařízení **DS-60K**

- 1/4" = 6,35 mm
 - 3/8" = 9,5 mm
 - 1/2" = 12,7 mm
 - 5/8" = 15,85 mm
- obj. číslo 25000011

2 890,-



• k dodání od 07/2023



S MOŽNOSTÍ ZÁVITOVÁNÍ

DALŠÍ
str. 185-191
PŘÍSLUŠENSTVÍ

Průmyslová vrtačka

BV-25B/400

obj. číslo 25004125

39 990,-
~~41 990,-~~

Vrtačka - závitorez

BZ-25B/400

obj. číslo 25004128

44 990,-
~~46 990,-~~

Průmyslová vrtačka

BY-3216PC/400

obj. číslo 25003216

84 990,-
~~87 990,-~~

Průmyslová vrtačka

BY-3220PC/400

obj. číslo 25003220

99 990,-
~~103 990,-~~

stolní s autoposuvem

sloupová s autoposuvem

Technické parametry

Parametr/typ		BV-25B/400	BZ-25B/400	BY-3216PC/400	BY-3220PC/400
Napětí	V	400	400	400	400
Příkon	W	1 100	1 100	1 500	1 500
Max. vrtaný průměr	mm	25	25	32	32
Závitování do		-	M14	M24 (litina), M20 (ocel)	M24 (litina), M20 (ocel)
Zdvih vřetene	mm	125	125	150	150
Vzdálenost vřetene od sloupu	mm	240	240	265	265
Vzdálenost vřetene od základny	mm	630	630	745	1 235
Vzdálenost vřetene od stolu	mm	367	367	390	820
Naklonění stolu		45° +/-	45° +/-	0°	0°
Kůžel vřetene	Mk	III	III	III	III
Změna otáček		klín, řemenem	klín, řemenem	klín, řemenem	klín, řemenem
Rozsah otáček	ot./min.	365 - 2 150	290 - 2 150	125 - 1 975	125 - 1 975
Počet stupňů rychlostí		5	5	8	8
Rozsah autoposuvu	mm/ot.	-	-	-	-
Stupně autoposuvu		-	-	variabilní	variabilní
Průměr sloupu	mm	85	85	100	100
Rozměr stolu	mm	280 x 300	280 x 300	380 x 400	380 x 400
Rozměr základny	mm	590 x 375	590 x 375	310 x 380	310 x 380
Celková výška	mm	1 127	1 127	1 405	1 855
Hmotnost	kg	140	140	260/295	330/370
Objednáací číslo		25004125	25004128	25003216	25003220
Cena		39 990,- 41 990,-	44 990,- 46 990,-	84 990,- 87 990,-	99 990,- 103 990,-

Zvláštní příslušenství pro BV-25B/400, BZ-25B/400:
svěrák SVP-125 (str. 190)
obj. č. 25100050 1 190,-

Stroje jsou masivní konstrukce a jejich základny mají otvory pro ukotvení.



Strojní vrtačky s autopořuvem a možností závitování

S-1830B/400

obj. číslo 25004033

134 990,-
164 990,-

(111 562,- bez DPH)

S-1832FN/400

obj. číslo 25004034

166 990,-
197 890,-

(138 008,- bez DPH)

S-1840FP/400

obj. číslo 25004035

199 990,-
252 990,-

(165 281,- bez DPH)

S-1850FP/400

obj. číslo 25004036

242 990,-
285 990,-

(200 818,- bez DPH)



DALŠÍ
str. 185-191
PŘÍSLUŠENSTVÍ



DOPORUČUJEME: pro sériové závitování použít závitoreznu hlavu ZH-5M12 (viz str. 188)

Technické parametry

Parametr/typ		S-1830B/400	S-1832FN/400	S-1840FP/400	S-1850FP/400
Napětí	V	400	400	400	400
Příkon	kW	0,85/1,1	1/1,2	1,5	2,2
Max. vrtaný průměr	mm	30	32	40	50
Závitování do		M20	M22	M24	M30
Zdvih vřetene	mm	135	155	190	200
Doporučené max. pracovní vysunutí	mm	50	55	60	80
Vzdálenost vřetene od sloupu	mm	260	320	360	380
Vzdálenost vřetene od základny	mm	1 165	1 250	1 195	1 175
Vzdálenost vřetene od stolu	mm	645	700	610	590
Posuv hlavy	mm	180	285	-	-
Naklonění stolu		± 45°	± 45°	± 45°	± 45°
Naklonění hlavy		ne	45°	ne	ne
Kužel vřetene	Mk	III	IV	IV	IV
Změna otáček		převodovka	převodovka	převodovka	převodovka
Rozsah otáček	min. ⁻¹	125 - 3 030	125 - 3 030	75 - 2 020	52-1 400
Počet stupňů rychlostí		12	12	12	12
Rozsah autopořuvu	mm/ot.	0,1/0,2/0,3	0,1/0,2/0,3	0,12/0,24/0,40	0,1/0,2/0,3/0,4
Stupně autopořuvu		3	3	3	4
Průměr sloupu	mm	110	120	140	180
Rozměr stolu	mm	420 x 350	500 x 420	570 x 480	600 x 500
Základna s „T“ drážkou	mm	12	14	14	18
„T“ drážka stolu	mm	14	14	14	14
Osvětlení		ano	ano	ano	ano
Chlazení		ano	ano	ano	ano
Rozměry (d x š x v)	mm	750 x 540 x 2 080	860 x 560 x 2 250	945 x 610 x 2 230	1 100 x 640 x 2 350
Hmotnost	kg	338/368	460/490	510/540	572/602
Objednáací číslo		25004033	25004034	25004035	25004036
Cena		134 990,- 164 990,-	166 990,- 197 890,-	199 990,- 252 990,-	242 990,- 285 990,-

Radiální vrtačka **RV-32**

obj. číslo 25030327

129 990,-~~134 990,-~~

(107 430,- bez DPH)

Radiální vrtačka **RV-40E**

obj. číslo 25013007

449 990,-~~479 990,-~~

(371 893,- bez DPH)

Radiální vrtačka **RV-50E**

obj. číslo 25013006

629 990,-~~659 990,-~~

(520 653,- bez DPH)

DALŠÍ
str. 185
PŘÍSLUŠENSTVÍ

- tuhá a masivní konstrukce
- velký rozsah posuvu vřetena
- změna otáček za pomoci převodovky
- řazení za pomoci hydrauliky (RV-50E)
- vybaveno koncovými dorazy vřetena

- tlačítko chlazení a hlavní elektrický panel je na sloupu (RV-40E, RV-50E)
- mechanický systém mazání (RV-40E)
- aretace pomocí hydraulického systému ve všech osách (RV-50E)
- dodáváno včetně upínací kostky

Technické parametry

Parametr/typ		RV-32	RV-40E	RV-50E
Napětí	V	400	400	400
Příkon	kW	1,1	3	4
Max. průměr vrtání	mm	32	40	50
Max. vzdálenost vřetene od sloupu	mm	720	1 300	1 600
Min. vzdálenost vřetene od sloupu	mm	300	300	350
Pojezd vřeteníku	mm	420	1 000	1 250
Max. vzdálenost vřetene od základny	mm	680	965	1 220
Min. vzdálenost vřetene od základny	mm	275	215	320
Zdvih vřetene	mm	135	250	315
Kužel vřetene	Mk	III	IV	V
Rozsah otáček	/min.	100 - 1 600	50 - 1 035	25 - 2 000
Počet převodových stupňů		8	9	16
Rozsah rychlostí posuvu vřetena	mm	0,05; 0,14; 0,22	0,13 - 0,54	0,04 - 3,20
Rozsah rychlostních stupňů posuvu vřetena		3	4	16
Rozměr vrtací kostky	mm	250 x 250 x 250	450 x 450 x 500	630 x 500 x 500
Rozměr stroje	mm	1 200 x 620 x 1 550	2 150 x 800 x 2 320	2 500 x 1 070 x 2 840
Hmotnost	kg	580	1 780	3 500
Objednací číslo		25030327	25013007	25013006
Cena		129 990,-	449 990,-	629 990,-
		134 990,-	479 990,-	659 990,-



Detaily pro RV-40E a RV-50E

Zvláštní příslušenství pro **RV-32**:

podstavec pro RV-32 obj. č. 25030328 26 990,-

KOTVÍCÍ PRVKY
str. 189



Radiální vrtačka **RV-60S**

obj. číslo 25013008

779 990,-

~~802 990,-~~
(644 620,- bez DPH)



Radiální vrtačka **RV-63E**

obj. číslo 25013004

1 399 990,-

~~1 539 990,-~~
(1 157 017,- bez DPH)



Radiální vrtačka **RV-80E**

obj. číslo 25013005

1 699 990,-

~~1 869 990,-~~
(1 404 950,- bez DPH)



DALŠÍ
str. 185-191
PŘÍSLUŠENSTVÍ



NA OBJEDNÁNÍ

- vybaveno frekvenčním měničem Schneider (RV-60S)
- otáčky vřetena jsou znázorněny na displeji (RV-60S)
- vybaveno koncovými dorazy vřetena
- tlačítko chlazení a hlavní elektrický panel je vpravo od vřetena (RV-60S)
- systém trochoidního tenkovrstvého mazání
- aretace pomocí hydraulického systému ve všech osách
- dodáváno včetně upínací kostky

- tuhá a masivní konstrukce
- velký rozsah posuvu vřetena
- změna otáček za pomoci převodovky (RV-63E, RV-80)
- řazení za pomoci hydrauliky
- tlačítko chlazení a hlavní elektrický panel je na sloupu (RV-63E)

Technické parametry

Parametr/typ	RV-60S	RV-63E	RV-80E
Napětí	V	400	400
Příkon	kW	4	5,5
Max. průměr vrtání	mm	62	80
Max. vzdálenost vřetene od sloupu	mm	1 600	2 500
Min. vzdálenost vřetene od sloupu	mm	350	450
Pojezd vřeteníku	mm	1 250	1 550
Max. vzdálenost vřetene od základny	mm	1 250	1 600
Min. vzdálenost vřetene od základny	mm	350	400
Zdvih vřetene	mm	315	400
Kužel vřetene	Mk	V	VI
Rozsah otáček	/min.	38 - 275, 275 - 2 000	20 - 1 600
Počet převodových stupňů		8	16
Rozsah rychlostí posuvu vřetena	mm	0,06 - 1	0,04 - 3,20
Rozsah rychlostních stupňů posuvu vřetena		8	16
Rožměr vrtací kostky	mm	500 x 750 x 500	800 x 630 x 500
Rožměr stroje	mm	2 490 x 1 000 x 2 598	3 080 x 1 250 x 3 291
Hmotnost	kg	3 800	6 900
Objednací číslo		25013008	25013004
Cena		779 990,-	1 399 990,-
		802 990,-	1 539 990,-
			1 869 990,-



Univerzální frézky jsou určeny pro širokou škálu běžných i přesných frézovacích operací. Tuhá konstrukce zabezpečuje dostatečnou kvalitu opracování ocelových materiálů, litiny, barevných kovů a dalších materiálů v téměř všech pracovních režimech. Široký rozsah otáček vřetene navíc umožňuje použít stroj i na vrtací a vyvrtávací operace. Pohyb stolu je ovládán ručními koly přes pohybové šrouby s maticemi.

Frézka **FPX-25E**
obj. číslo 25951000

29 990,-

~~30 990,-~~

Plynulá regulace
otáček

- úhlové nastavení se provádí za pomoci náklonu sloupce



Univerzální frézka **FP-25VA**
obj. číslo 25014005

74 990,-

~~76 990,-~~

Plynulá regulace
otáček

- tuhá konstrukce
- kovové převody

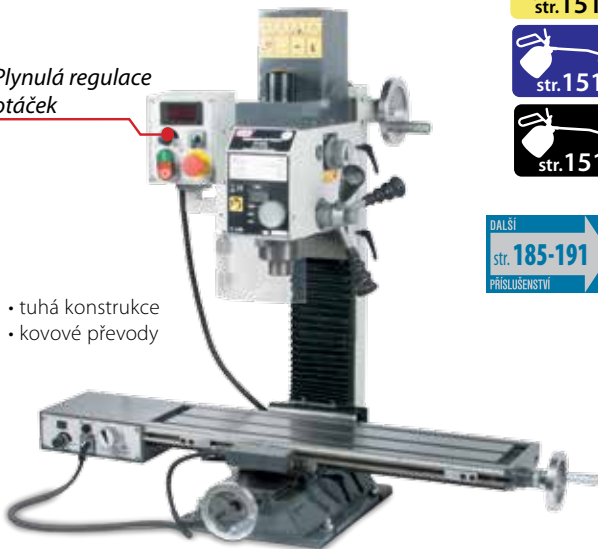

DALŠÍ
str. 185-191
PŘÍSLUŠENSTVÍ



Technické parametry

Parametr/typ		FPX-25E	FP-25VA	FP-16K
Napětí	V	230	230	400
Příkon	W	450	750	550
Počet rychlostí	st.	2	2	12
Plynulá regulace otáček		ano	ano	ne
Max. rozsah otáček	min. ⁻¹	0 - 2 500 0 - 1 100	50 - 1 125 100 - 2 250	250 - 3 200
Úhel naklonění hlavy	stupeň	+/- 45	+/- 45	
Rozměr stolu	mm	400 x 90	690 x 180	420 x 160
Rozměr základny	mm	210 x 315	270 x 340	445 x 320
Celková výška (V)	mm	880	780	1 820
Kužel vřetene	Mk	III	III	II
Příčný posuv stolu	mm	100	140	145
Podélný posuv stolu	mm	228	490	235
Zdvih vřetene	mm	215	50	85
Vyložení vřetene (X)	mm	160	160	180
Max. vzdálenost vřetene od stolu	mm	330	325	320
Max. průměr vrtání	mm	16	25	23
Nastavení hloubky vrtání		ano	ano	ano
Jemný posuv vřetene		ano	ano	ne
Strojní posuv stolu	mm/min.	ne	0-400	ne
„T“ drážka	mm	12	12	12
Jeden dílek noniusu	- podélný posuv stolu - příčný posuv stolu - jemný posuv vřetene	mm mm mm	0,02 0,02 0,05	0,05 0,05 -
Hmotnost	kg	55	130	75/100
Objednávací číslo		25951000	25014005	25330016
Cena		29 990,- 30 990,-	74 990,- 76 990,-	38 990,-

Přesnosti a tolerance (hodnoty v mm)

Parametr/typ		FPX-25E	FP-25VA	FP-16K
Rovinnost stolu		0,035/50	0,05/300	0,05/100
Kolmost vřetene ke stolu (otočně)		0,06/50	0,06/200	0,06/100
Házivost vřetene za pomoci trnu - u vřetene		0,02	0,01	0,04
- od vřetene		0,03/50	0,025/100	0,06/200
Kolmost mezi podélným a příčným posuvem		0,05/50	0,03/150	0,12/100
Rovinnost pojezdu stolu - podélný		0,08/100	0,03/200	0,05/200
- příčný		0,08/80	0,03/200	0,05/100
Vertikální kolmost vřetene k pracovnímu stolu (úhelnice)		0,10/80	0,025/100	0,12/100
Rovnoběžnost "T" drážky s pohybem stolu		0,08/75	0,04/200	0,15/10

Zvláštní příslušenství:

podstavec pro **FPX-25E**
Rozměr stolu 800 x 350 mm
Výška desky 890 mm
Hmotnost 18 kg
obj. číslo 25042000 2 790,-

Zvláštní příslušenství:

podstavec pro **FP-25VA**
obj. č. 25042007 11 990,-



Univerzální frézka **FP-16K**

obj. číslo 25330016

38 990,-



Dodáváno včetně
podstavce

POHON KLÍNOVÝMI ŘEMENY



kompresorový olej

motorový olej

emulgační olej

hydraulický olej

převodový olej

strojní a ložiskový olej

PROMA

VYSOCE VÝKONNÉ OLEJE

PROMA KOMPRESOR 32 - rychloběžný

Vysoce výkonný **kompresorový olej** pro rychloběžné kompresory.
1 litr

obj. číslo 60000512

- Vhodné pro rychloběžné kompresory pro mazání rotačních vzduchových a plynových jednotek s vysokým teplotním namáháním.

229,-



PROMA KOMPRESOR 100 - pomaloběžný

Vysoce výkonný **kompresorový olej** pro pomaloběžné pístové vzduchové a plynové kompresory.
1 litr

obj. číslo 60000513

- Vhodné pro pomaloběžné pístové i dvoupístové vzduchové a plynové kompresory s vysokým teplotním namáháním.

239,-



PROMA 4-STROKE

Vysoce výkonný multigraduální **motorový olej** pro čtyřdobé benzínové motory zahradní a malé zemědělské techniky.
1 litr (SAE 10W-30)

obj. číslo 60000518

- Vhodné zejména pro vysokootáčkové čtyřdobé benzínové motory zahradní a malé zemědělské techniky, např. do motorů sekaček trávy, multifunkčních malých zemědělských strojů apod., provozovaných v celoročním provozu.

199,-



PROMA 2-STROKE

Vysoce výkonný **motorový olej** pro dvoudobé benzínové motory.
1 litr

obj. číslo 60000519

- Vhodný zejména pro zatížené vysokootáčkové dvoudobé motory zahradní, lesnické a malé zemědělské techniky (např. motorové pily, křovinořezy apod.).

199,-



PROMA INDUSTRIAL 22

strojní a ložiskový olej

Vysoce jakostní **strojní a ložiskový olej** s dobrou oxidační stabilitou

PROMA INDUSTRIAL 22 - strojní a ložiskový olej 1l

obj. č. 60000514 169,-

PROMA INDUSTRIAL 22 - strojní a ložiskový olej 4l

obj. č. 60000515 639,-

PROMA INDUSTRIAL 22 - strojní a ložiskový olej 10l

obj. č. 60000516 1 290,-

- Vhodné pro mazání kluzných ploch, ložisek, posuvových šroubů a matic, dále pro oběhové systémy průmyslových zařízení, technologické účely a další podobné aplikace.



PROMA HYDRAULIC 28

hydraulický olej

Vysoce jakostní **hydraulický olej** s vyšším viskozitním indexem

PROMA HYDRAULIC 28 - hydraulický olej 1l

obj. č. 60000508 169,-

PROMA HYDRAULIC 28 - hydraulický olej 4l

obj. č. 60000509 639,-

PROMA HYDRAULIC 28 - hydraulický olej 10l

obj. č. 60000510 1 290,-

- Vhodné pro hydraulikou poháněné zařízení: štípačky na dřevo, hevery, panenky, ohýbačky, lisy, rozpínáky.



PROMA EMULPRO Standard

emulgační olej

Emulgační olej pro přípravu biologicky stabilní univerzální emulze.

PROMA EMULPRO Standard - emulgační olej 1l

obj. č. 60000520 289,-

PROMA EMULPRO Standard - emulgační olej 10l

obj. č. 60000521 2 390,-

- Doporučené ředění 1:20.
- Je vhodný pro běžné i náročné operace třískového obrábění a broušení železných materiálů – ocelí různých typů, litin, ocelolitin a temperované litiny, pro obrábění všemi druhy rezných nástrojů, včetně nástrojů ze slinutých karbidů, pro hrubování a obrábění při vysokých rezných rychlostech.
- Není vhodný pro obrábění magnesia.



PROMA GEAR 150

převodový olej

Vysoce jakostní **převodový olej** s obsahem vysokotlakých přísad

PROMA GEAR 150 - převodový olej 1l

obj. č. 60000504 209,-

PROMA GEAR 150 - převodový olej 4l

obj. č. 60000505 729,-

PROMA GEAR 150 - převodový olej 10l

obj. č. 60000506 1 690,-

- Vhodné pro převodové skříně a převodová ústrojí, soustruhů, frézek, vrtaček, pásových pil a ostatních namáhaných mechanických zařízení.



Univerzální frézka **FP-45P**

obj. číslo 25330045

89 990,-~~96 990,-~~Univerzální frézka **FP-48SP**

obj. číslo 25330048

110 990,-~~122 990,-~~

(91 727,- bez DPH)

Univerzální frézka **FP-48SPN**

s digitálním odměřováním

obj. číslo 25014001

189 990,-~~192 990,-~~

(157 017,- bez DPH)



FRÉZKY SE STROJNÍM POSUVEM VŘETENA A REVERZACÍ CHODU PRO ZÁVITOVÁNÍ

Technické parametry

Parametr/typ	FP-45P	FP-48SP	FP-48SPN
Napětí	V	400	400
Příkon	W	1 500	1 500
Počet rychlostí	st.	6	6
Max. rozsah otáček	min. ⁻¹	80 - 1 250	80 - 1 250
Úhel naklopení hlavy	stupeň	+/- 90	+/- 90
Rozměr stolu	mm	800 x 240	800 x 240
Rozměr základny	mm	400 x 620	400 x 620
Celková výška (V)	mm	1 400	1 400
Kužel vřetene	Mk	IV	IV
Příčný posuv stolu	mm	205	205
Podélný posuv stolu	mm	485	485
Zdvih vřetene	mm	110	130
Vyložení vřetene (X)	mm	284,5	279
Max. vzdálenost vřetene od stolu	mm	450	425
Max. průměr vrtání	mm	45	45
Nastavení hloubky vrtání		ano	ano
Jemný posuv vřetene		ano	ano
Autoposuv vřetene	mm/ot.	-	0,05 - 0,35
„T“ drážka	mm	16	16
Jeden dílek noniusu			
- podélný posuv stolu	mm	0,02	0,02
- příčný posuv stolu	mm	0,02	0,02
- jemný posuv vřetene	mm	0,02	0,02
Digitální odměřování v ose X, Y, Z		ne	ano
Hmotnost	kg	305	345
Objednávací číslo		25330045	25330048
Cena		89 990,-	110 990,-
		96 990,-	122 990,-

Přesnosti a tolerance (hodnoty v mm)

Parametr/typ	FP-45P FP-48SP FP-48SPN
Rovinnost stolu	0,04/150
Kolmost vřetene ke stolu (otočně)	0,06/150
Házivost vřetene za pomoci trnu - u vřetene	0,03
- od vřetene	0,05/150
Kolmost mezi podélným a příčným posuvem	0,08/100
Rovinnost pojezdu stolu - podélný	0,06/300
- příčný	0,04/100
Vertikální kolmost vřetene k pracovnímu stolu (úhelnice)	0,08/100
Rovnoběžnost "T" drážky s pohybem stolu	0,08/300
Souosost mezi horizont. vřetenem a příčným pojezdem	-
Házivost horizontálního vřetene	-



Zvláštní příslušenství:

FP-45P, FP-48SP:podstavec (v. 700 mm) obj. č. 25330339 9 190,-
podélný posuv PS-201/45 obj. č. 25330340 13 890,-**FP-48SPN:**podstavec (v. 700 mm) obj. č. 25049013 9 190,-
podélný posuv PS-201/45 obj. č. 25330340 13 890,-



Univerzální frézka **FHV-50E**

obj. číslo 25330060

249 990,-

~~263 990,-~~

(206 603,- bez DPH)

Univerzální frézka **FHV-50PD/2**

obj. číslo 25000068

299 990,-

~~329 990,-~~

(247 926,- bez DPH)



Technické parametry

Parametr/typ	FHV-50E	FHV-50PD/2
Napájecí napětí V	400	400
Příkon horizontálního motoru kW	-	1,5
Příkon dvourychlostního horizont. motoru kW	0,85/1,5	0,85/1,5
Max. doporučený Ø vrtání mm	40	50
Max. doporučený Ø hor. fréz. mm	-	100
Max. doporučený Ø vert. fréz. mm	35	40
Max. doporučený Ø fréz. hlavy mm	-	100
Kužel vřetene	ISO 40	ISO 40
Náklon hor. vřetene [±90°]	ano	ano
Otáčky vřetene - horizontálního min. ⁻¹	-	60/140/175/200/270/460/690/1 090/1 350 (9 st.)
Otáčky vřetene - vertikálního min. ⁻¹	115/230/290/360/580/720/875/1 750 (8 st.)	115/230/290/360/580/720/875/1 750 (8 st.)
Vzd. vřetene od sloupu mm	210 - 550	200 - 700
Vzd. vřetene od stolu mm	120 - 375	65 - 365
Zdvih vřetene mm	125	120
"T" drážka mm	16	14
Rozměr stolu mm	800 x 240	1 000 x 240
Natočení pracovního stolu [±45°]	ano	ne
Max. hmotnost obrobku kg	150	190
Posuv stolu příčný mm	175	230
Posuv stolu podélný mm	330	460
Posuv stoluvvertikální mm	255	300
Podélný posuv strojní	ano	ano
Příčný posuv strojní	ano	ano
Digitální odměřování X, Y, Z	ano	ano
Jeden dílek noniusu		
- podélný posuv mm	0,05	0,05
- příčný posuv mm	0,02	0,02
- svislý posuv mm	0,02	0,02
- jemný posuv vřetena mm	0,05	0,05
Rozměry (d x š) mm	1 150 x 1 140	1 280 x 1 100
Výška stroje mm	2 240	2 250
Hmotnost kg	750	950
Objednací číslo	25330060	25000068
Cena	249 990,-	299 990,-
	263 990,-	329 990,-

Základní příslušenství FHV-50E:

chlazení, osvětlení
redukce ISO 40 / MK III
redukce MK III / MK II
trn sklíčidla ISO 40 / B18
sklíčidlo 3-16 mm / B18
upínací šroub nástrojů M16
montážní nářadí

Základní příslušenství FHV-50PD/2:

chlazení, osvětlení
kleštinový upínač ISO40
sada kleštin Ø 4, 5, 6, 8, 10, 12, 14, 16 mm
redukční pouzdra ISO40/Mk III, ISO40 / Mk II
vrtací sklíčidlo 1 - 16 / B18, trn ISO40 / B18
montážní klíče frézovací trny L = 370 mm, ISO40/22, ISO40/27
upínací šroub nástrojů M16
montážní nářadí

Zvláštní příslušenství FHV-50PD/2:

Pneumatické upnutí nástroje obj. č. 25000171 **35 990,-**

Funkce zvláštního příslušenství: Po připojení stlačeného vzduchu, příslušenství zajišťuje otáčení upínacího šroubu nástroje vpravo/vlevo.



Univerzální frézka **FHV-60E**

obj. číslo 25330058

399 990,-~~428 990,-~~

(330 570,- bez DPH)

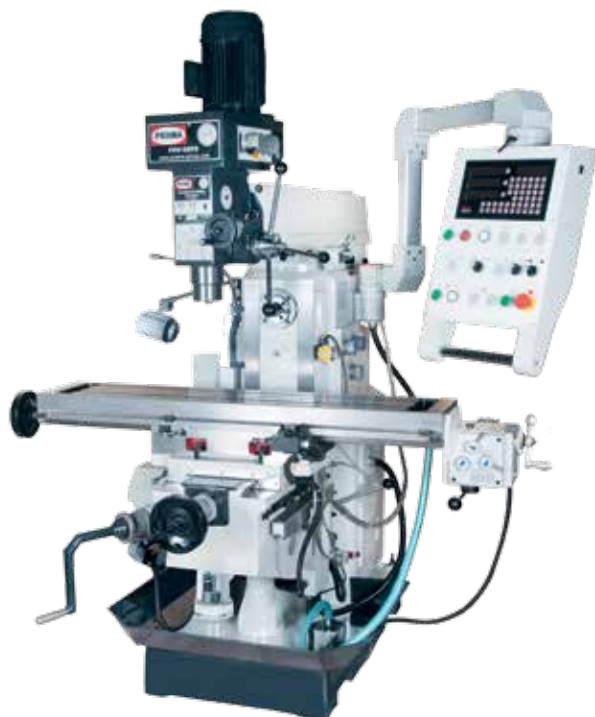
Univerzální frézka **FHV-60PDN**

obj. číslo 25330129

409 990,-~~450 990,-~~

(338 835,- bez DPH)

DALŠÍ
str. 185-191
PŘÍSLUŠENSTVÍ

- tuhá konstrukce
- digitální odměřování
- vybaveno strojním posuvem X, Y, Z a rychloposuvem v ose X

Technické parametry

Parametr/typ		FHV-60E	FHV-60PDN
Napětí	V	400	400
Příkon horizontálního motoru	kW	0,85/1,5	0,85/1,5
Příkon vertikálního motoru	kW	2,2	2,2
Max. doporučený Ø vrtání	mm	30	30
Max. doporučený Ø h. frézy	mm	100	100
Max. doporučený Ø vert. frézy	mm	25	25
Max. doporučený Ø fréz. hlavy	mm	100	100
Kužel vřetene	ISO	ISO 40	ISO 40
Otáčky vřetene - vertikálního	min ⁻¹	115 - 1 750 (8 st.)	115 - 1 750 (8 st.)
Otáčky vřetene - horizontálního	min ⁻¹	38 - 1 310 (12 st.)	38 - 1 310 (12 st.)
Vzd. vřetene od sloupu	mm	200 - 760	200 - 760
Vzd. vřetene od stolu	mm	100 - 400	100 - 400
Zdvih vřetene	mm	120	120
"T" drážka	mm	14	14
Rozměr stolu	mm	1 120 x 260	1 120 x 260
Posuv stolu příčný	mm	270	270
Posuv stolu podélný	mm	600	750
Podélný posuv strojní		ano	ano
Příčný posuv strojní		ne	ano
Vertikální posuv strojní		ne	ano
Digitální odměřování		ano	ano
Rozměry (d x š)	mm	1 600 x 1 520	1 600 x 1 520
Výška stroje	mm	2 220	2 220
Hmotnost	kg	1 180	1 250
Objednávací číslo		25330058	25330129
Cena		399 990,- 428 990,-	409 990,- 450 990,-

Základní příslušenství **FHV-60E:**chlazení, pracovní osvětlení
digitální odměřováníZákladní příslušenství **FHV-60PDN:**chlazení
pracovní osvětlení
digitální odměřování
úhlové natáčení stolu
kleštinový upínač ISO 40
kleštiny Ø 4, 5, 6, 8, 10, 12, 14, 16 mm
horizontální trn pr. 22 a 27 mm
vrtací sklíčidlo 3-16/B18
trn pro sklíčidlo ISO 40/B18
redukce ISO 40/ MkIII, ISO 40/ MkII
montážní nářadíZvláštní příslušenství **FHV-60E, FHV-60PDN:**Pneumatické upnutí nástroje **obj. č. 25000171 35 990,-****Funkce zvláštního příslušenství:** Po připojení stlačeného vzduchu, příslušenství zajišťuje otáčení upínacího šroubu nástroje vpravo/vlevo.KOTVÍCÍ PRVKY
str. 189



Univerzální frézka **FHV-70PD**

obj. číslo 25330128

579 990,-

~~634 990,-~~

(479 331,- bez DPH)



- vybaveno rychloposuvem ve všech třech osách
- tuhá konstrukce
- digitální odměřování

DALŠÍ
str. 185-191
PŘÍSLUŠENSTVÍ

str. 151

str. 151

str. 151

str. 184
FREKVENČNÍ
MĚNICE



Úhlové natáčení stolu



KOTVÍCÍ PRVKY
str. 189

Technické parametry

Parametr/typ		FHV-70PD
Napětí	V	400
Příkon horizontálního motoru	kW	2,2
Příkon vertikálního motoru	kW	2,2
Max. doporučený Ø vrtání	mm	50
Max. doporučený Ø h. frézy	mm	120
Max. doporučený Ø vert. frézy	mm	30
Max. doporučený Ø fréz. hlavy	mm	100
Kužel vřetene		ISO 40
Otáčky vřetene - vertikálního	min. ⁻¹	90 - 2 000 (8 st.)
Otáčky vřetene - horizontálního	min. ⁻¹	60 - 1 350 (12 st.)
Vzd. vřetene od sloupu	mm	220 - 560
Vzd. vřetene od stolu	mm	120 - 500
Zdvih vřetene	mm	120
"T" drážka	mm	14
Rozměr stolu	mm	1 270 x 320
Posuv stolu příčný	mm	270
Posuv stolu podélný	mm	750
Podélný posuv strojní		ano
Příčný posuv strojní		ano
Digitální odměřování		ano
Rozměry (d x Š)	mm	1 680 x 1 640
Výška stroje	mm	2 200
Hmotnost	kg	1 550
Objednací číslo		25330128
Cena		579 990,-

~~634 990,-~~

Základní příslušenství FHV-70PD:

- chlazení
- pracovní osvětlení
- úhlové natáčení stolu
- digitální odměřování
- kleštinový upínač ISO 40
- kleštiny Ø 4, 5, 6, 8, 10, 12, 14, 16 mm
- horizontální trn pr. 22 a 27 mm
- vrtací sklíčidlo 3-16/B18
- trn pro sklíčidlo ISO 40/B18
- redukce ISO 40/ MkIII,
- montážní nářadí

Zvláštní příslušenství FHV-70PD:

Pneumatické upnutí nástroje obj. č. 25000171 35 990,-

Funkce zvláštního příslušenství: Po připojení stlačeného vzduchu, příslušenství zajišťuje otáčení upínacího šroubu nástroje vpravo/vlevo.



Univerzální frézka **FVV-125PD**

obj. číslo 25330125

479 990,-~~505 990,-~~

(396 686,- bez DPH)

DALŠÍ
str. 185-191
PŘÍSLUŠENSTVÍ**Technické parametry**

Parametr/typ		FVV-125PD
Napětí	V	400
Příkon	kW	2,2
Max. doporučený Ø horizont. frézy	mm	125
Max. doporučený Ø vert. frézy	mm	28
Max. doporučený Ø fréz. hlavy	mm	125
Kužel vřetene		ISO 40
Otáčky vřetene	min. ⁻¹	40/75/105/180/200/320/370/475/650/820/1 600
Vzd. vřetene od sloupu	mm	50 – 520
Vzd. vřetene od stolu	mm	120 – 480
Otočný úhel náběhu otočné hlavy	stupeň	+/- 360
"T" drážka	mm	14
Strojní posuv		X, Y, Z
Rozměr stolu	mm	1 120 x 260
Posuv stolu příčný	mm	240
Posuv stolu podélný	mm	640
Digitální odměřování osy		X, Y, Z
Jeden dílek noniusu		
- podélný posuv	mm	0,02
- příčný posuv	mm	0,02
- svislý posuv	mm	0,05
Rozměry (d x š x v)	mm	1 655 x 1 500 x 1 730
Hmotnost	kg	1 350
Objednací číslo		25330125
Cena		479 990,- 505 990,-

Základní příslušenství:

chlazení, pracovní osvětlení
digitální odměřování osy X, Y, Z
kleštinový upínač s trnem ISO 40
kleštiny Ø 4, 5, 6, 8, 10, 12, 14, 16 mm
frézovací trn (l=350 mm, ISO 40/32)
frézovací trn (l=380 mm, ISO 40/32)
upínací šroub nástrojů M16
sada nářadí

Zvláštní příslušenství:

frézovací trn kombinovaný ISO 40/32 mm
obj. č. 25049006 2 490,-
frézovací trn kombinovaný ISO 40/27 mm
obj. č. 25049007 2 490,-
frézovací trn kombinovaný ISO 40/22 mm
obj. č. 25049008 2 490,-
frézovací trn kombinovaný ISO 40/16 mm
obj. č. 25049009 2 490,-

- nastavení vřetene pro horizontální frézování





Univerzální frézka **FVV-135PDN**

obj. číslo 25330124

669 990,-

736 990,-

(553 711,- bez DPH)



- vybaveno rychloposuvem v ose X, Y, Z
- tuhá konstrukce.
- digitální odměřování
- vhodné do průmyslu.

DALŠÍ str. 185-191 PRÍSLUŠENSTVÍ

str. 151

str. 151

str. 151

str. 184
FREKVENČNÍ MĚNICE

KOTVÍČÍ PRVKY str. 189



Stroj je vybaven manuálním centrálním mazáním.



Úhlování stolu



Převodová skříň pro vertikální vřeten



Převodová skříň pro posuvy a rychloposuvy os X, Y

Technické parametry

Parametr/typ		FVV-135PD
Napětí	V	400
Příkon	kW	3
Max. doporučený Ø horizont. frézy	mm	125
Max. doporučený Ø vert. fréz.	mm	25
Max. doporučený Ø fréz. hlavy	mm	125
Kužel vřetene		ISO 40
Otáčky vertikálního vřetena	min.-1	45 - 1 660
Otáčky horizontálního vřetena	min.-1	38 - 1 310
Vzd. vřetene od sloupu	mm	200 - 760
Vzd. vřetene od stolu	mm	200 - 640
Otočný úhel náběhu otočné hlavy	stupeň	360
"T" drážka	mm	14
Strojní posuv		X, Y, Z
Rozměr stolu	mm	1 650 x 360
Posuv stolu příčný	mm	300
Posuv stolu podélný	mm	1 000
Natočení stolu	stupeň	+/- 45
Digitální odměřování osy		X, Y, Z
Rozměry (d x š x v)	mm	2 070 x 2 260 x 2 250
Hmotnost	kg	2 100
Objednávací číslo		25330124
Cena		669 990,-

736 990,-

Základní příslušenství FVV-135PDN:

chlazení
pracovní osvětlení
digitální odměřování
úhlové nastavení stolu
kleštinový upínač ISO 40
kleštiny Ø 4, 5, 6, 8, 10, 12, 14, 16 mm
horizontální trn pr. 27 a 40 mm
redukční pouzdro ISO 40/ Mk II
redukční pouzdro ISO 40/ Mk III
trn pro vrtačkové sklíčidlo ISO 40/ B18
montážní nářadí

Zvláštní příslušenství:

frézovací trn kombinovaný ISO 40/32 mm
obj. č. 25049006 2 490,-
frézovací trn kombinovaný ISO 40/27 mm
obj. č. 25049007 2 490,-
frézovací trn kombinovaný ISO 40/22 mm
obj. č. 25049008 2 490,-
frézovací trn kombinovaný ISO 40/16 mm
obj. č. 25049009 2 490,-

Univerzální frézka **FVV-136PDS**

obj. číslo 25330056

849 990,-~~879 990,-~~

(702 471,- bez DPH)

Technické parametry

Parametr/typ		FVV-136PDS
Napětí	V	400
Příkon vertikálního motoru kW	kW	4
Příkon horizontálního motoru	kW	5,5
Kužel vřetene		ISO 50
Max průměr vertikální frézy	mm	40
Max. šíře frézování mm 250		250
Otáčky vertikálního vřetena	min. ⁻¹	60 - 1 750 (12 st.)
Otáčky horizontálního vřetena	min. ⁻¹	58 - 1 800 (12 st.)
Vzd. vertikál. vřetene od stolu	mm	170 - 590
Vzd. osy horiz. vřetene od stolu	mm	0 - 420
Vzd. od středu stolu k sloupu	mm	220 - 540
Otočný uhel náběhu otočné hlavy	stupňů	360
Pojez stolu X/Y/Z	mm	1 300 / 300 / 420
Rychlost strojního posuvu		X/Y/Z
Strojní posuvu podélný/ příčný	mm/min.	25 - 800
Strojní posuvu vertikální	mm/min.	8 - 267
Rychloposuv podélný/ příčný	mm/min.	1 200
Rychloposuv vertikální	mm/min.	400
Rozměr stolu	mm	1 650 x 360
"T" drážka	mm	3 x 14 / 95
Natočení stolu	stupně	+ - 35
Max. zatížení stolu	kg	350
Vzd. osy hor. vřetena k nosnému ramenu	mm	175
Posun ramena s vertikál. vřetenem	mm	500
Digitální odměřování osy		X, Y, Z
Rozměry stroje (d x š x v)	mm	2 550 x 2 160 x 2 100
Hmotnost	kg	2 250/2 450
Objednáací číslo		25330056
Cena		849 990,-

~~879 990,-~~**na objednávání****Základní příslušenství FVV-136PDS:**

chlazení
pracovní osvětlení
digitální odměřování
úhlové nastavení stolu

DALŠÍ
str. 185-191
PŘÍSLUŠENSTVÍ

str. 151

str. 151

str. 151

str. 184
FREKVENČNÍ
MĚNIČEKOTVÍČKOVÝ
str. 189**PROMA EMULPRO
Standard
emulgační olej****PROMA**

Emulgační olej
pro přípravu biologicky
stabilní univerzální emulze.





Nástrojářská frézka **FNS-55PD**

obj. číslo 25006325

449 990,-

~~461 990,-~~

(371 893,- bez DPH)



DALŠÍ
str. 185-191
PŘÍSLUŠENSTVÍ

str. 151

str. 151

str. 151

str. 184
FREKVENČNÍ
MĚNIČE



Technické parametry

Parametr/typ		FNS-55PD
Napětí	V	400
Příkon	kW	2,25
Max. doporučený Ø vrtání	mm	45
Max. doporučený Ø frézy	mm	60
Max. doporučený Ø fréz. hlavy	mm	100
Kužel vřetene		ISO 40
Otáčky vřetene	min. ⁻¹	65 - 4 500 (2 st.)
Plynulá změna otáček - variátorem		ano
Vzd. vřetene od sloupu	mm	140 - 609
Vzd. vřetene od stolu	mm	60 - 360
Strojní posuv vřetene	mm	0,038/0,076/0,152
Úhel náběhu otočné hlavy	stupeň	360
Náklon otočné hlavy	stupeň	(+/-) 90
Předklon otočné hlavy	stupeň	(+/-) 45
Zdvih vřetene	mm	125
"T" drážka	mm	16
Rozměr stolu	mm	1 370 x 254
Příčný posuv stolu	mm	410
Podélný posuv stolu	mm	800
Vertikální posuv	mm	300
Strojní posuv		X, Y, Z
Rychloposuv		ano
Digitální odměřování osy		X, Y, Z
Jeden dílek noniusu		
- podélný posuv	mm	0,02
- příčný posuv	mm	0,02
- svislý posuv	mm	0,02
Rozměry (d x š x v)	mm	1 905 x 1 879 x 2 235
Hmotnost	kg	1 200
Objednávací číslo		25006325
Cena		449 990,-
		461 990,-

POSUV v ose Z

Základní příslušenství:

chlazení (čerpadlo 90 W/400 V)
pracovní osvětlení
centrální tlakové mazání
digitální odměřování os X, Y, Z
kleštinový upínač s trnem ISO 40
kleštiny Ø 4, 5, 6, 8, 10, 12, 14, 16 mm
upínací šroub nástroje M12
redukce upínacího šroubu M12/M16
vana na třísky, montážní klíče

Zvláštní příslušenství:

frézovací trn kombinovaný ISO 40/32 mm
obj. č. 25049006 2 490,-
frézovací trn kombinovaný ISO 40/27 mm
obj. č. 25049007 2 490,-
frézovací trn kombinovaný ISO 40/22 mm
obj. č. 25049008 2 490,-
frézovací trn kombinovaný ISO 40/16 mm
obj. č. 25049009 2 490,-



Univerzální frézka **FH-150N**

obj. číslo 25014007

909 990,-

(752 058,- bez DPH)

**FREKVENČNÍ MĚNIČ
V HODNOTĚ 44.990,-Kč
v CENĚ STROJE!***Masivní konstrukce vhodná i pro hrubování*KOTVÍCÍ PRVKY
str. 189**Technické parametry**

Parametr/typ		N FH-150N
Napětí	V	400
Příkon	kW	7,54
Kužel vřetene		ISO 50
Otáčky	min. ⁻¹	40 - 1 800
Max. doporučený Ø vrtání	mm	50
Rychlost podélného a příčného posuvu	mm/min	18 - 627 (9 st.)
Otáčky svislého posuvu	mm/min	48 - 1 670 (2 st.)
Vzd. vřetene od sloupu	mm	520
Vzd. vřetene od stolu	mm	150 - 650
Náklon otočné hlavy	stupeň	+/- 45
Zdvih vřetene	mm	105
„T“ drážka	mm	18
Rozměry stolu	mm	1 400 x 400
Posuv stolu příčný Y	mm	400
Posuv stolu podélný X	mm	1 000
Posuv stolu svislý Z	mm	500
Strojní posuv		X, Y, Z
Rychloposuv		ano
Digitální odměřování osy		X, Y, Z
Rozměry (d x š x v)	mm	2 070 x 1 770 x 2 280
Hmotnost	kg	3 860/4 060
Objednací číslo		25014007
Cena		909 990,-

Základní příslušenství:

chlazení
pracovní osvětlení
centrální tlakové mazání
digitální odměřování os X, Y, Z
kleštinový upínač s trnem ISO 50
kleštiny Ø 4, 5, 6, 8, 10, 12, 14, 16 mm
redukční pouzdro ISO 50/ Mk IV, Mk IV/ Mk III, MkIV/ MkII
upínací šrouby nástrojů M10, M12, M16, M24
vana na třísky, montážní klíče
kotvící materiál

Displej digitálního
odměřování osy X, Y, Z

Centrální tlakové mazání

DALŠÍ
str. 185-191
PŘÍSLUŠENSTVÍ



Kombi soustruhy jsou určeny pro opracování obrobků z kovů, plastů i dřeva. Poskytují vhodné řezné podmínky pro hospodárné obrábění všech běžně používaných materiálů od hliníku a jeho slitin, přes neželezné kovy, až po oceli vysoké pevnosti. Soustruh umožňuje vnější i vnitřní soustružení válcových ploch, kuželových a čelních ploch, zapichování, upicho-vání, vrtání apod. Na stroji lze řezat metrické i palcové závity. Frézovací zařízení je vhodné pro celou škálu běžných frézovacích operací. Široký rozsah otáček vřetene navíc umožňuje použít stroj i na vrtací operace.

Kombi soustruhy **SK-550**

obj. číslo 25409530

59 990,-

~~63 990,-~~



Frézku lze v podélné rovině stolu nastavit pod úhlem ± 45°



Plynulá regulace FZ-25E



Frézovací zařízení **FZ-25E**

obj. číslo 25409528

25 990,-

~~27 990,-~~

Frézovací zařízení FZ-25E



Na příčné lože je možné namontovat frézovací stůl



Technické parametry

Parametr/typ		SK-550
Napětí	V	400
Příkon	W	600
Točný Ø nad ložem (L)	mm	250
Točný Ø nad suportem (S)	mm	150
Točná délka (X)	mm	550
Průchod vřetene	mm	20
Kužel vřetene	Mk	III
Kužel pinoly	Mk	II
Posuv pinoly	mm	60
Rozsah otáček	min. ⁻¹	125 - 2 000 (6 st.)
Metrické závity - rozsah	mm	0,4 - 3 (12 st.)
Palcové závity - rozsah	záv/1"	10 - 44 (8 st.)
Automatický posuv podélný - rozsah	mm/ot.	0,1 - 0,2 (22 st.)
Stavitelný příčný posuv		ano
Rozměry (d x š x v)	mm	1 085 x 588 x 375
Hmotnost	kg	150
Objednací číslo		25409530
Cena		59 990,-
		63 990,-

Technické parametry

Parametr/typ		FZ-25E
Napětí	V	230
Příkon	W	450
Rozsah otáček	min. ⁻¹	0 - 2 500 (2 st.)
Plynulá regulace		ano
Úhel nastavení	stupeň	± 45
Kužel vřetene	Mk	III
Příčný posuv stolu	mm	110
Podélný posuv stolu	mm	228
Zdvih fréz. hlavy	mm	215
Vyložení vřetene	mm	160
Jemný posuv vřetene		ano
Nastavení hloubky vrtání		ano
Hmotnost	kg	50
Objednací číslo		25409528
Cena		25 990,-
		27 990,-

Základní příslušenství SK-500:

3-čel. univ. sklíčidlo Ø 125 mm, pevný hrot 2 ks, sada ozubených kol, klinový řemen, ozubený řemen, sada nářadí

Zvláštní příslušenství:

podstavec pro SK-550
obj. č. 25330922 9 890,-
 lícní deska
obj. č. 25330979 1 790,-
 pevná luneta
obj. č. 25330975 2 790,-
 posuvná luneta
obj. č. 25330976 2 190,-
 sada nožů SK 12 x 12 (8 ks)
obj. č. 25331212 1 090,-
 4-čel. sklíčidlo Ø 125 mm (sam. nast. čelisti)
obj. č. 25330964 4 490,-
 příruba pod sklíčidlo
obj. č. 25404500 939,-

Základní příslušenství FZ-25E:

vrtací sklíčidlo 1 - 13/B16, trn Mk III/B16, frézovací stůl, sada nářadí

Kombi soustruh **SKF-800**

obj. číslo 25000800

119 990,-~~128 990,-~~

(99 165,- bez DPH)

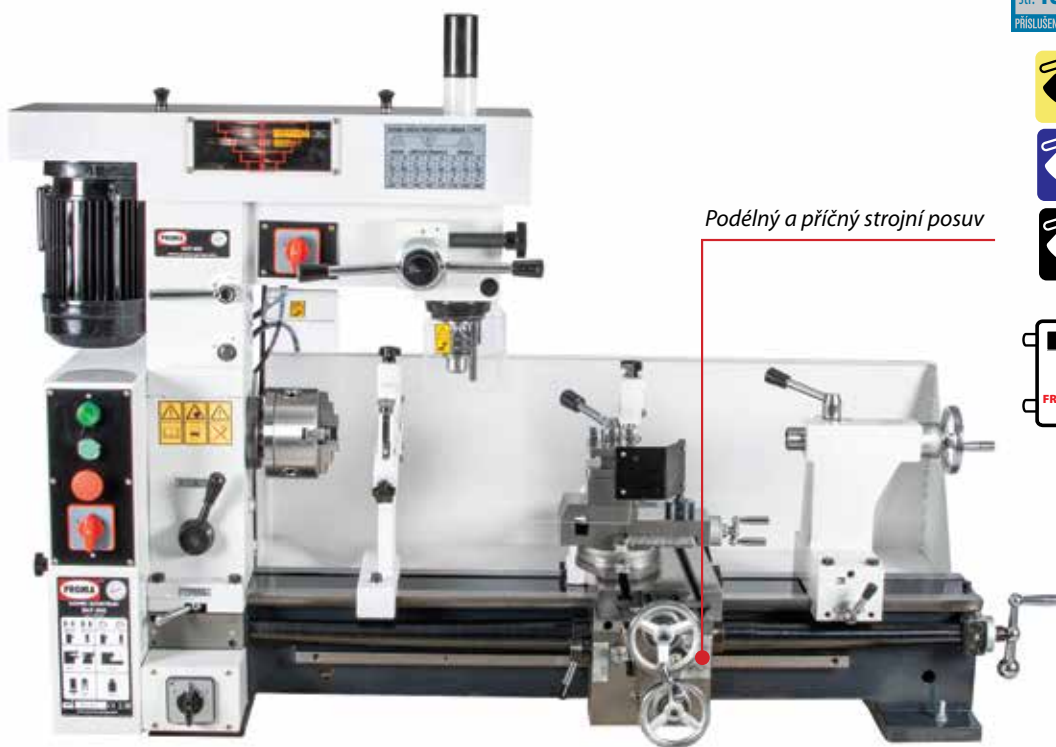

Podélný a příčný strojní posuv

DALŠÍ
str. 185-191
PŘÍSLUŠENSTVÍ

Technické parametry

Parametr/typ		SKF-800
Napětí	V	400
Příkon	W	550
Točný Ø nad ložem (L)	mm	420
Točný Ø nad suportem (S)	mm	290
Točná délka (X)	mm	800
Průchod vřetene	mm	28
Kužel vřetene	Mk	IV
Kužel pinoly	Mk	III
Posuv pinoly	mm	70
Rozsah otáček	min. ⁻¹	160 - 1 360 (7 st.)
Metrické závity - rozsah	mm	0,2 - 6 (22 st.)
Palcové závity - rozsah	záv/1"	4 - 120 (34 st.)
Automatický posuv podélný - rozsah	mm/ot.	0,05 - 0,35 (12 st.)
Automatický posuv příčný - rozsah	mm/ot.	0,05 - 0,35
Nastavitelná vůle vřetene		ano
Rozměry (d x š x v)	mm	1 450 x 660 x 1 000
Hmotnost	kg	260
Objednávací číslo		25000800
Cena		119 990,-

~~128 990,-~~

Základní příslušenství:

pevná a posuvná luneta, pevný hrot Mk III a Mk IV, sada ozubených kol, sada klíčů, klínový řemen, vrtací sklíčidlo 1 - 16 mm, 3-čel. sklíčidlo Ø 130 mm

Zvláštní příslušenství:

podstavec obj. č. 25330342 21 190,-
sada nožů SK 12 x 12 (8 ks) obj. č. 25331212 1 090,-
lícnicí deska 240 mm/ 100H7 (do roku výroby 2018) obj. č. 25330929 4 990,-
lícnicí deska 240 mm/ 95H7 (od roku výroby 2018) obj. č. 25330936 4 990,-

Technické parametry

Parametr/typ		Frézovací zařízení
Napětí	V	400
Příkon	W	550
Rozsah otáček	min. ⁻¹	120 - 3 000 (16 st.)
Kužel vřetene	Mk	III
Rozměr stolu	mm	475 x 160
Vyložení vřetene	mm	285
Posuv vřetene	mm	110
Max. vzd. vřetene od stolu	mm	215
Max. vrtaný Ø	mm	22
Max. frézovaný Ø	mm	28
Jemný posuv vřetene		ano



Frézovacím zařízením je možné otáčet



Vývrtávací operace



Odmontováním nožové hlavy máme k dispozici svěrák



Mini soustruhy a univerzální soustruhy jsou určeny pro opracování obrobků z kovů, plastů i dřeva. Poskytují vhodné řezné podmínky pro hospodárné obrábění všech běžně používaných materiálů od hliníku a jeho slitin, přes neželezné kovy, až po ocele vysoké pevnosti. Vyznačují se optimálním rozsahem otáček, který umožňuje využití nástrojů z rychlořezné ocele i slinutých karbidů. Soustruhy umožňují vnější i vnitřní soustružení válcových ploch, kuželových a čelních ploch, zapichování, upichování, vrtání apod. Na strojích lze řezat všechny dané druhy závitů s velkým rozsahem stoupání. Univerzálnost soustruhů zvyšuje možnost použití zvláštního příslušenství.

Stolní soustruh **SM-300E**

obj. číslo 25951830

26 990,-

~~28 589,-~~



• Plynulá regulace otáček

Stolní soustruh **SM-350D** s digitálním odměřováním

obj. číslo 25951936

34 990,-

~~37 390,-~~



• Plynulá regulace otáček

DALŠÍ str. 185-191 PŘÍSLUŠENSTVÍ



Technické parametry

Parametr/typ	SM-300E	SM-350D
Napětí	V 230	230
Příkon	W 300	450
Točný průměr nad ložem (L)	mm 180	180
Točný průměr nad suportem (S)	mm 110	110
Točná délka (X)	mm 300	350
Průměr uni. skličidla (U)	mm 80	80
Průchod vřetene / skličidla	mm 20 / 15	20 / 15
Kužel vřetene	Mk III	III
Kužel pinoly	Mk II	II
Posuv pinoly	mm 40	40
Rozsah otáček	min. ⁻¹ 100 - 2 500 plynulá regulace	100 - 3 000 plynulá regulace
Počet stupňů otáček	stupeň 2	2
Převodovka pro otáčky	-	ano
Plynulá regulace otáček	ano	ano
Závity metrické - rozsah	mm 0,4 - 2	0,4 - 2
Závity metrické - počet stupňů	10	10
Závity palcové - rozsah	záv./1" zvláštní přísluř.	12 až 52
Závity palcové - počet stupňů	zvláštní přísluř.	18
Automatický posuv podélný - rozsah	mm/ot. 0,4 - 2	0,4 - 2
Automatický posuv podélný - počet st.	10	10
Vzdálenost od nož. hlavy do osy soustr.	mm 9	9
Max. posuv nožového suportu	mm 55	55
Max. posuv příčného suportu	mm 65	65
Max. posuv podélného suportu	mm 300	350
Jeden dílek noniusu - podélný posuv	mm -	-
- příčný posuv	mm 0,025	0,01
- posuv nožového suportu	mm 0,025	0,01
- pinola koniku	mm -	-
Stavitelná vůle vřetene (kužel ložiska)	ano	ano
Hmotnost	kg 36	44
Rozměr (d x š x v)	mm 770 x 330 x 330	800 x 300 x 300
Balení - rozměr bedny (d x š x v)	mm 800 x 350 x 350	870 x 340 x 380
Objednávací číslo	25951830	25951936
Cena	26 990,- 28 589,-	34 990,- 37 390,-

Základní příslušenství pro SM-300E:

3-čel. skličidlo 80 mm, pevný hrot, napěťová pojistka, sada ozubených kol, sada nářadí

Základní příslušenství pro SM-350D:

3-čel. skličidlo 80 mm, **digitální odměřování**, pevný hrot, napěťová pojistka, sada ozubených kol, sada nářadí

Zvláštní příslušenství pro SM-300E, SM-350D:

pevná luneta **obj. č. 25330973 1 839,-**
posuvná luneta **obj. č. 25330974 1 839,-**
příruba pod skličidlo pr. 80 mm **obj. č. 25000031 1 090,-**
sada nožů SK 8 x 8 (11 ks) **obj. č. 25330808 890,-**
frézovací přípravek **obj. č. 25010061 9 690,-**
sada pro palcové závity (**SM-300E**) **obj. č. 25330984 2 890,-**
digitální odměřování - sada (**SM-300E**) **obj. č. 25000085 7 590,-**

podstavec pro typy SM a FPX
Rozměr stolu 800 x 350 mm
Výška desky 890 mm
Hmotnost 18 kg
obj. číslo 25042000 2 790,-



Digitální odměřování SM-350E



Výměnná posuvová kola



Rychloupínání koniku SM-350



Dig. odměř. pro SM-300E





Univerzální soustruh

SPA-500P/230

obj. číslo 25000072

44 990,-~~49 990,-~~

Univerzální soustruh

SPA-500P/400

obj. číslo 25320500

45 990,-~~49 990,-~~

Univerzální soustruh

SPA-700P/400

obj. číslo 25000025

79 990,-~~86 990,-~~

Technické parametry

Parametr/typ		SPA-500P/230	SPA-500P/400	SPA-700P/400
Napětí	V	230	400	400
Příkon	W	370	370	550
Točný průměr nad ložem (L)	mm	200	200	270
Točný průměr nad suportem (S)	mm	115	115	145
Točná délka (X)	mm	500	500	700
Průměr uni. sklíčidla (U)	mm	100	100	125
Průchod vřetene	mm	20	20	25
Kužel vřetene	Mk	III	III	IV
Kužel pinoly	Mk	II	II	II
Posuv pinoly	mm	45	45	40
Rozsah otáček	min. ⁻¹	140 - 1 710	140 - 1 710	115 - 1 620
Počet stupňů otáček	stupeň	6	6	6
Převodovka pro otáčky	ano	ano	ano	ano
Plynulá regulace otáček	-	-	-	-
Závity metrické - rozsah	mm	0,4 - 3	0,4 - 3	0,2 - 3,5
Závity metrické - počet stupňů		11	11	20
Závity palcové - rozsah	záv./1"	-	-	8-56
Závity palcové - počet stupňů		-	-	20
Automatický posuv podélný - rozsah	mm/ot.	0,05 - 0,2	0,05 - 0,2	0,05 - 1,25
Automatický posuv podélný - počet st.		4	4	12
Vzdálenost od nož. hlavy do osy soustr.	mm	15	15	15
Max. posuv nožového suportu	mm	70	70	75
Max. posuv příčného suportu	mm	120	120	120
Max. posuv podélného suportu	mm	500	500	650
Jeden dílek noniusu - podélný posuv	mm	0,5	0,5	0,25
- příčný posuv	mm	0,04	0,04	0,08
- posuv nožového suportu	mm	0,04	0,04	0,02
- pinola koniku	mm	0,05	0,05	0,05
Stavitelná vůle vřetene (kužel ložiska)	-	-	-	ano
Seřiditelný příčný posuv	ano	ano	ano	ano
Převody v olej. lázni	ano	ano	ano	ano
Hmotnost	kg	130	130	150
Rozměr (d x š x v)	mm	1 160 x 560 x 420	1 160 x 560 x 420	1 400 x 600 x 1 150
Balení - rozměr bedny (d x š x v)	mm	1 250 x 600 x 520	1 250 x 600 x 520	1 500 x 570 x 560
Objednávací číslo		25000072	25320500	25000025
Cena		44 990,-	45 990,-	79 990,-
		49 990,-	49 990,-	86 990,-

DALŠÍ
str. 185-191
PŘÍSLUŠENSTVÍ

Základní příslušenství pro SPA-500P/230, SPA-500P/400:

3-čel. univ. sklíčidlo Ø 100 mm, pevný hrot (2 ks), sada ozubených kol, sada klíčů

Zvláštní příslušenství pro SPA-500P/230, SPA-500P/400:

podstavec obj. č. 25330967 8 390,-

sada nožů SK 10 x 10 (6 ks) obj. č. 25331010 990,-

příruba pod sklíčidlo 100 mm obj. č. 25404030 1 190,-

4-čel. sklíčidlo Ø 100 mm (sam. nast. čelisti) obj. č. 25330956 3 890,-

N 3-čel. sklíčidlo Ø 100 mm / 72H7 (soustředné) obj. č. 25004101 3 790,-

lícní deska obj. č. 25330968 1 190,-

pevná luneta obj. č. 25330965 1 890,-

posuvná luneta obj. č. 25330962 990,-



Základní příslušenství SPA-700P/400:

podstavec, 3-čel. sklíčidlo Ø 125 mm, 4-čel. sklíčidlo Ø 125 mm (sam. nast. čelisti) + příruba, pevný hrot Mk II a Mk IV, sada ozubených kol, lícní deska, příruba na lícní desku, pevná a posuvná luneta, klínový řemen, sada nářadí

Zvláštní příslušenství pro SPA-700P/400:

sada nožů SK 12 x 12 (8 ks) obj. č. 25331212 1 090,-

příruba sklíčidla Ø 125 mm obj. č. 25330928 990,-

N 3-čel. sklíčidlo Ø 125 mm / 95H7 (soustředné)

obj. č. 25004102 3 990,-



Univerzální soustruh
SPB-550/400

obj. číslo 25015001

58 990,-

~~63 990,-~~



Soustruh na kov
SPB-750V/230

obj. číslo 25015020

69 990,-

~~71 990,-~~

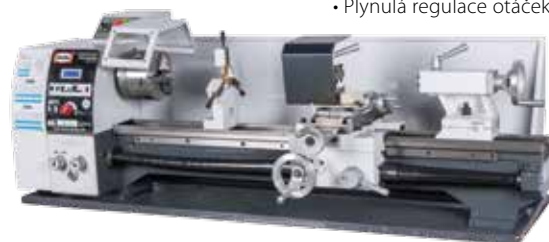

• Plynulá regulace otáček



Technické parametry

Parametr/typ		SPB-550/400	SPB-750V/230
Napětí	V	400	230
Příkon	W	600	750
Točný průměr nad ložem (L)	mm	250	250
Točný průměr nad suportem (S)	mm	150	150
Točná délka (X)	mm	550	750
Průměr uni. sklíčidla (U)	mm	125	125
Průchod vřetene	mm	20	26
Kužel vřetene	Mk	III	IV
Kužel pinoly	Mk	II	II
Posuv pinoly	mm	68	68
Rozsah otáček	min. ⁻¹	125 - 2 000	125 - 2 000
Počet stupňů otáček	stupeň	6	2
Převodovka pro otáčky		-	ne
Plynulá regulace otáček		-	ano
Závity metrické - rozsah	mm	0,1 - 2,5	0,4 - 3,5
Závity metrické - počet stupňů		17	18
Závity palcové - rozsah	záv./1"	8-35	8 - 56
Závity palcové - počet stupňů		15	21
Automatický posuv podélný - rozsah	mm/ot.	pouze závitové posuvy	0,07 - 0,20
Automatický posuv podélný - počet st.		22	4
Vzdálenost od nož. hlavy do osy soustr.	mm	13	15
Max. posuv nožového suportu	mm	72	65
Max. posuv příčného suportu	mm	110	115
Max. posuv podélného suportu	mm	550	750
Jeden dílek noniusu - podélný posuv	mm	-	-
- příčný posuv	mm	0,02	0,02
- posuv nožového suportu	mm	0,05	0,05
- pinola koníku	mm	0,05	0,05
Stavitelná vůle vřetene (kužel ložiska)		ano	ano
Seřiditelný příčný posuv		ano	ano
Převody v olej. lázni		ne	ano
Hmotnost	kg	130	175
Rozměr (d x š x v)	mm	1 085 x 588 x 460	1 300 x 510 x 480
Balení - rozměr bedny (d x š x v)	mm	1 170 x 560 x 500	1 360 x 560 x 560
Objednávací číslo		25015001	25015020
Cena		58 990,-	69 990,-
		63 990,-	71 990,-

Základní příslušenství pro SPB-550/400:

3-čel. univ. sklíčidlo Ø 125 mm, pevný hrot (2 ks), sada ozubených kol, sada klíčů, ozub. a klínové řemeny

Zvláštní příslušenství pro SPB-550/400:

podstavec **obj. č. 25330926 7 490,-**,
lícni deska **obj. č. 25330969 1 090,-**,
pevná luneta **obj. č. 25330963 1 390,-**,
posuvná luneta **obj. č. 25330966 1 190,-**,
sada nožů 12 x 12 mm (8ks) **obj. č. 25331212 1 090,-**,
4-čel. sklíčidlo Ø 125 mm (sam. nast. čelisti) **obj. č. 25330964 4 490,-**,
příruba pod sklíčidlo Ø 125 mm **obj. č. 25404500 939,-**

Základní příslušenství SPB-750/230:

3-čel. sklíčidlo soustředné Ø 125 mm, 4-čel. sklíčidlo nesoustředné Ø 125 mm, lícni deska průměr 220 mm, luneta pevná, luneta pohyblivá, 2 ks pevný hrot (Mk IV, Mk II), sada ozubených kol, příruba pro 4-čel. sklíčidlo, montážní klíče

Zvláštní příslušenství pro SPB-750/230:

sada nožů 12 x 12 mm (8 ks) **obj. č. 25331212 1 090,-**,
příruba pod sklíčidlo Ø 125 mm **obj. č. 25404501 1 190,-**,
podstavec **obj. č. 25330923 16 990,-**



KOTVIČÍ PRVKY
str. 189

Univerzální soustruh (s variátorem) **SPB-700V/230**

obj. číslo 25015027

124 990,-~~145 990,-~~

(103 298,- bez DPH)

DALŠÍ
str. 185-191
PŘÍSLUŠENSTVÍ

- **podélný a příčný strojní posuv**
- posuvová tyč a závitový šroub
- vybaveno dorazem a mechanickou spojkou
- **DC motor (bez uhlíkových kartáčů) s plynulou regulací otáček**

Technické parametry

Parametr/typ		SPB-700V/230
Napětí	V	230
Příkon	W	1 500
Točný průměr nad ložem (L)	mm	305
Točný průměr nad suportem (S)	mm	230
Točná délka (X)	mm	700
Průměr uni. sklíčidla (U)	mm	160
Průchod vřetene	mm	38
Kužel vřetene	Mk	V
Kužel pinoly	Mk	III
Posuv pinoly	mm	80
Rozsah otáček	min. ⁻¹	100 - 2 000
Počet stupňů otáček	stupeň	6
Převodovka pro otáčky		ne
Plynulá regulace otáček		ano
Závity metrické - rozsah	mm	0,25 - 2,5
Závity metrické - počet stupňů		15
Závity palcové - rozsah	záv./1"	12-80
Závity palcové - počet stupňů		6
Automatický posuv podélný - rozsah	mm/ot.	0,25 - 2,5
Automatický posuv podélný - počet st.		14
Vzdálenost od nož. hlavy do osy soustr.	mm	16
Max. posuv nožového suportu	mm	70
Max. posuv příčného suportu	mm	155
Max. posuv podélného suportu	mm	620
Jeden dílek noniusu - podélný posuv	mm	
- příčný posuv	mm	
- posuv nožového suportu	mm	0,4 - 0,05
- pinola koniku	mm	
Stavitelná vůle vřetene (kužel ložiska)		ano
Seřiditelný příčný posuv		ano
Hmotnost	kg	215
Rozměr (d x š x v)	mm	1 500 x 750 x 730
Balení - rozměr bedny (d x š x v)	mm	1 550 x 890 x 670
Objednávací číslo		25015027
Cena		124 990,-

~~145 990,-~~**Základní příslušenství pro SPB-700V/230:**

sklíčidlo Ø 160 mm, pevný hrot Mk III a Mk V, sada náradí

Zvláštní příslušenství pro SPB-700V/230:

sada nožů SK 16 x 16 (8 ks) obj. č. 25331616 1 890,-

luneta pevná obj.č. 25000082 3 690,-

luneta posuvná obj.č. 25000083 3 290,-

podstavec obj.č. 25000084 18 490,-

Luneta posuvná pro
SPB-700V/230Podstavec pro
SPB-700V/230



Technické parametry

Parametr/typ	SM-300E	SM-350D	SPA-500P/230	SPA-500P/400	SPA-700P/400	SPB-550/400	SPB-750V/230	SPB-700V/230	
Napětí	V	230	230	230	400	400	400	230	230
Příkon	W	300	450	370	370	550	600	750	1 500
Točný průměr nad ložem (L)	mm	180	180	200	200	270	250	250	305
Točný průměr nad suportem (S)	mm	110	110	115	115	145	150	150	230
Točná délka (X)	mm	300	350	500	500	700	550	750	700
Průměr uni. sklíčidla (U)	mm	80	80	100	100	125	125	125	160
Průchod vřetene	mm	20	20	20	20	25	20	26	38
Kužel vřetene	Mk	III	III	III	III	IV	III	IV	V
Kužel pinoly	Mk	II	II	II	II	II	II	II	III
Posuv pinoly	mm	40	40	45	45	40	68	68	80
Rozsah otáček	min. ⁻¹	100 - 2 500 plynulá regulace	100 - 3 000 plynulá regulace	140 - 1 710	140 - 1 710	115 - 1 620	125 - 2 000	125 - 2 000	100 - 2 000
Počet stupňů otáček	st.	2	2	6	6	6	6	2	6
Převodovka pro otáčky		-	ano	ano	ano	ano	-	ne	ne
Plynulá regulace otáček		ano	ano	-	-	-	-	ano	ano
Závity metrické - rozsah	mm	0,4 - 2	0,4 - 2	0,4 - 3	0,4 - 3	0,2 - 3,5	0,1 - 2,5	0,4 - 3,5	0,25 - 2,5
Závity metrické - počet stupňů		10	10	11	11	20	17	18	15
Závity palcové - rozsah	záv./1"	zvláštní přísluš.	12 až 52	-	-	8-56	8-35	8 - 56	12-80
Závity palcové - počet stupňů		zvláštní přísluš.	18	-	-	20	15	21	6
Automatický posuv podélný - rozsah	mm/ot.	0,4 - 2	0,4 - 2	0,05 - 0,2	0,05 - 0,2	0,05 - 1,25	pouze závitové posuvy	0,07 - 0,20	0,25 - 2,5
Automatický posuv podélný - počet st.		10	10	4	4	12	22	4	14
Vzdálenost od nož. hlavy do osy soustr.	mm	9	9	15	15	15	13	15	16
Max. posuv nožového suportu	mm	55	55	70	70	75	72	65	70
Max. posuv příčného suportu	mm	65	65	120	120	120	110	115	155
Max. posuv podélného suportu	mm	300	350	500	500	650	550	750	620
Jeden dílek noniusu - podélný posuv	mm	-	-	0,5	0,5	0,25	-	-	-
- příčný posuv	mm	0,025	0,01	0,04	0,04	0,08	0,02	0,02	-
- posuv nožového suportu	mm	0,025	0,01	0,04	0,04	0,02	0,05	0,05	0,4 - 0,05
- pinola koniku	mm	-	-	0,05	0,05	0,05	0,05	0,05	-
Stavitelná vůle vřetene (kužel ložiska)		ano	ano	-	-	ano	ano	ano	ano
Seřiditelný příčný posuv		ne	ne	ano	ano	ano	ano	ano	ano
Převody v olej. lázni		ne	ne	ano	ano	ano	ne	ano	ne
Hmotnost	kg	40	44	130	130	150	130	175	215
Rozměr (d x š x v)	mm	770 x 330 x 330	800 x 300 x 300	1 160 x 560 x 420	1 160 x 560 x 420	1 400 x 600 x 1 150	1 085 x 588 x 460	1 300 x 510 x 480	1 500 x 750 x 730
Balení - rozměr bedny (d x š x v)	mm	800 x 350 x 350	870 x 340 x 380	1 250 x 600 x 520	1 250 x 600 x 520	1 500 x 570 x 560	1 170 x 560 x 500	1 360 x 560 x 560	1 550 x 890 x 670
Objednací číslo		25951830	25951936	25000072	25320500	25000025	25015001	25015020	25015027
Cena		26 990,-	34 990,-	44 990,-	45 990,-	79 990,-	58 990,-	69 990,-	124 990,-

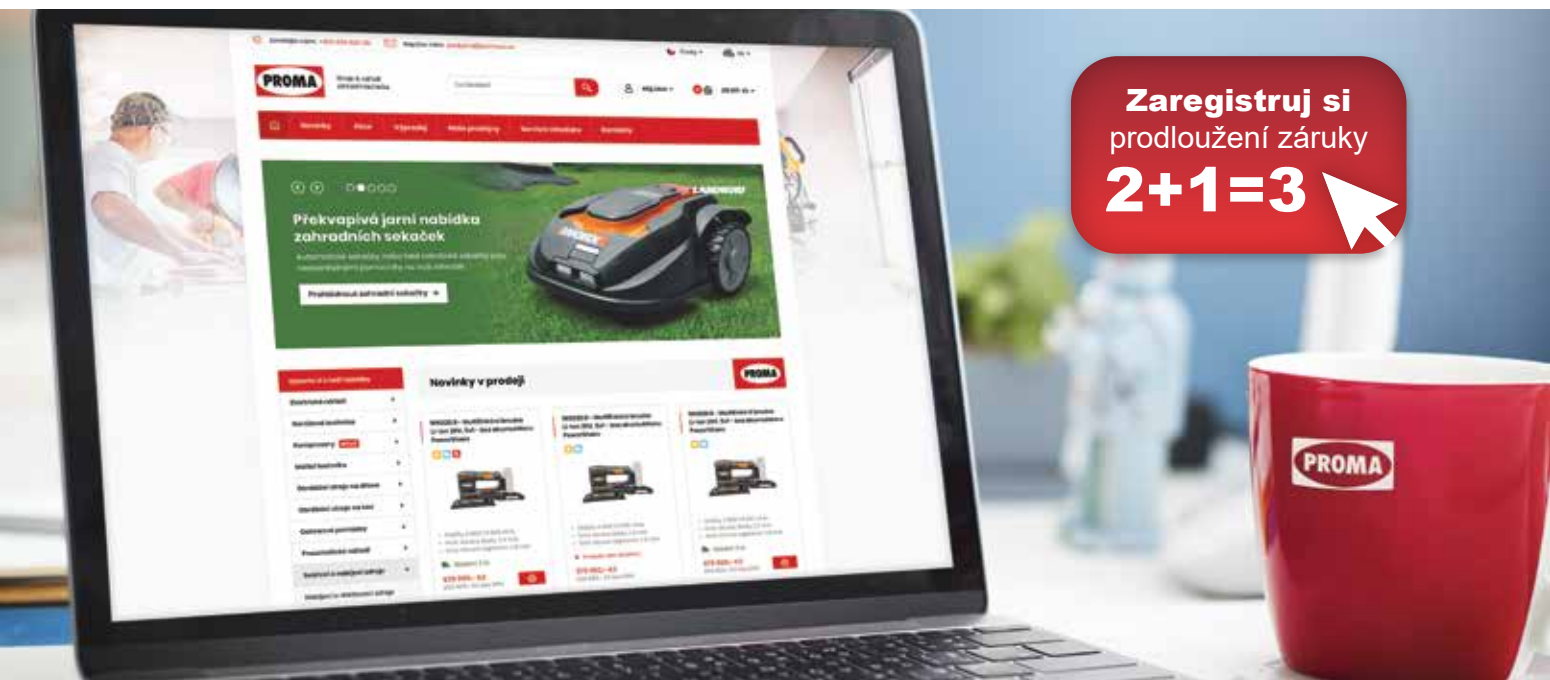

Univerzální soustruh **SPC-900PA** s digitálním odměřováním os X, Y, Z

obj. číslo 25015007

176 990,-~~189 990,-~~

(146 273,- bez DPH)

DALŠÍ
str. 185-191
PŘÍSLUŠENSTVÍ**DIGITÁLNÍ ODMĚŘOVÁNÍ
v hodnotě 49.990,- Kč
ZDARMA!****Technické parametry**

Parametr/typ	SPC-900PA	
Napětí	V	400
Příkon	kW	1,1
Točný Ø nad ložem	mm	300
Točný Ø nad sedl. mezerou	mm	430
Točný Ø nad suportem	mm	178
Točná délka	mm	830
Upínání vřetene	Camlock DIN ISO 702-2 č. 4	
Průchod vřetene	mm	38
Kužel vřetene	Mk	V
Kužel pinoly	Mk	III
Posuv pinoly	mm	100
Rozsah otáček	min. ⁻¹	65 - 1 810
Převodovka pro otáčky	ano	
Metrické závity - rozsah	mm	0,4 - 7 (32 st.)
Palcové závity - rozsah	záv"/	4 - 60 (32 st.)
Automatický posuv podélný - rozsah	mm/ot.	0,0527 - 1,2912 (40 st.)
Automatický posuv příčný - rozsah	mm/ot.	0,014 - 0,3448 (38 st.)
Rozměry (d x š x v)	mm	1 676 x 688 x 1 150
Hmotnost	kg	450
Objednací číslo	25015007	
Cena	176 990,-	
	189 990,-	

Základní příslušenství:

podstavec, klínové řemeny, sada nářadí,
3-čel. univerzální sklíčidlo Ø 160 mm,
4-čel. sklíčidlo do Ø 200 mm
(samostatně stav. čelisti),
2x pevný hrot, sada ozubených kol,
lícni deska Ø 250 mm,
luneta pevná max. Ø 36 mm,
luneta pohyblivá max. Ø 40 mm,
digitální odměřování os X, Y, Z

Zvláštní příslušenství:

sada nožů SK 12 x 12 (8 ks) **obj. č. 25331212 1 090,-**
příruba pod sklíčidlo TOS MP 200 D4 Ø 200mm **obj. č. 60001115 2 990,-**
příruba pod sklíčidlo PROMA 200 D4 Ø 200mm **obj. č. 25001082 2 190,-**



Display digitálního odměřování





Univerzální soustruh **SPD-1000P** s digitálním odměřováním os X, Y, Z

obj. číslo 25015009

259 990,-

~~285 990,-~~

(214 868,- bez DPH)



DALŠÍ
str. 185-191
PŘÍSLUŠENSTVÍ

str. 151

str. 151

str. 151

str. 184
FREKVENČNÍ
MĚNICE



DIGITÁLNÍ ODMĚŘOVÁNÍ
v hodnotě 49.990,-Kč
ZDARMA!

Technické parametry

Parametr/typ	SPD-1000P	
Napětí	V	400
Příkon	kW	1,5
Točný Ø nad ložem	mm	360
Točný Ø nad sedl. mezerou	mm	502
Točný Ø nad suportem	mm	223
Točná délka	mm	1 000
Upínání vřetene	Camlock DIN ISO 702-2 č. 4	
Průchod vřetene	mm	38
Kužel vřetene	Mk	V
Kužel pinoly	Mk	III
Posuv pinoly	mm	80
Rozsah otáček	min. ⁻¹	70 - 2 000
Převodovka pro otáčky	ano	
Metrické závity - rozsah	mm	0,45 - 10 (27 st.)
Palcové závity - rozsah	závit"	2 ^{1/4} - 40 (20 st.)
Automatický posuv podélný - rozsah	mm/ot.	0,026 - 0,491 (34 st.)
Automatický posuv příčný - rozsah	mm/ot.	0,007 - 0,133 (31 st.)
Rozměry (d x š x v)	mm	1 815 x 590 x 1 190
Hmotnost	kg	500
Objednací číslo	25015009	
Cena	259 990,-	
	285 990,-	

Základní příslušenství:

podstavec, osvětlení, chlazení, brzda 3-čel. univerzální sklíčidlo Ø 160 mm, 4-čel. sklíčidlo do Ø 200 mm (samostatně stav. čelisti), 2 x pevný hrot, sada ozubených kol, lícni deska Ø 250 mm, luneta pevná max. Ø 36 mm, luneta pohyblivá max. Ø 40 mm. **digitální odměřování os X, Y, Z** klínové řemeny



Display digitálního odměřování

Zvláštní příslušenství:

sada nožů SK 16 x 16 (8 ks) **obj. č. 25331616 1 890,-**
příruba pod sklíčidlo TOS MP 200 D4 Ø 200mm **obj. č. 60001115 2 990,-**
příruba pod sklíčidlo PROMA 200 D4 Ø 200mm **obj. č. 25001082 2 190,-**



Soustruh na kov s digitálním odměřováním **SPDX-1000P**

obj. číslo 25015021

299 990,-~~310 990,-~~

(247 926,- bez DPH)

DALŠÍ
str. 185-191
PŘÍSLUŠENSTVÍ**DIGITÁLNÍ ODMĚŘOVÁNÍ
v hodnotě 49.990,- Kč
ZDARMA!****Technické parametry**

Parametr/typ		SPDX-1000P
Napětí	V	400
Příkon	kW	2
Točný Ø nad ložem	mm	400
Točný Ø nad sedl. mezerou	mm	520
Točný Ø nad suportem	mm	250
Točná délka	mm	1 000
Upínání vřetene		Camlock DIN ISO 702-2 č.5
Průchod vřetene	mm	52
Kužel vřetene	Mk	VI
Kužel pinoly	Mk	IV
Posuv pinoly	mm	110
Rozsah otáček	min. ⁻¹	65 - 1 810
Převodovka pro otáčky		ano
Metrické závity - rozsah	mm	0,4 - 7
Palcové závity - rozsah	záv"	4 - 60
Automatický posuv podélný - rozsah	mm/ot.	0,0527 - 1,2912
Automatický posuv příčný - rozsah	mm/ot.	0,011 - 0,276
Rozměry (d x š x v)	mm	1 830 x 770 x 700
Hmotnost	kg	630
Objednávací číslo		25015021
Cena		299 990,- 310 990,-

Základní příslušenství:

podstavec, osvětlení, chlazení, brzda
3-čel. univerzální sklíčidlo,
2 x pevný hrot, sada ozubených kol,
luneta pevná,
luneta pohyblivá,
digitální odměřování os X, Y, Z
klínové řemeny

Zvláštní příslušenství:

sada nožů SK 20 x 20 (8 ks) **obj. č. 25332020 2 090,-**

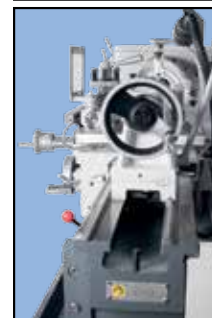



Univerzální soustruh **SPE-1000PV** s digitálním odměřováním os X, Y, Z

obj. číslo 25015008

349 990,-

~~362 990,-~~

(289 248,- bez DPH)

DALŠÍ
str. 185-191
PŘÍSLUŠENSTVÍ

str. 151

str. 151

str. 151

str. 184
FREKVENČNÍ
MĚNIČE



DIGITÁLNÍ ODMĚŘOVÁNÍ
v hodnotě 49.990,- Kč
ZDARMA!



KOTVÍČÍ PRVKY
str. 189

Technické parametry

Parametr/typ	SPE-1000PV	
Napětí	V	400
Příkon	kW	2,4 (dvourychl. motor)
Točný Ø nad ložem	mm	356
Točný Ø nad sedl. mezerou	mm	506
Točný Ø nad suportem	mm	220
Točná délka	mm	1 000
Upínání vřetene	Camlock DIN ISO 702-2 č.4	
Průchod vřetene	mm	38
Kužel vřetene	Mk	V
Kužel pinoly	Mk	III
Posuv pinoly	mm	120
Rozsah otáček	min. ⁻¹	45 - 1 800 (9 st.)
Převodovka pro otáčky	ano	
Metrické závity - rozsah	mm	0,4 - 7 (32 st.)
Palcové závity - rozsah	záv"	4 - 56 (28 st.)
Automatický posuv podélný - rozsah	mm/ot.	0,043 - 0,653 (42 st.)
Automatický posuv příčný - rozsah	mm/ot.	0,015 - 0,220 (42 st.)
Rozměry (d x š x v)	mm	1 920 x 740 x 1 194
Hmotnost	kg	845
Objednací číslo	25015008	
Cena	349 990,-	

~~362 990,-~~

Základní příslušenství:

podstavec, osvětlení, chlazení, brzda 3-čel. univerzální sklíčidlo Ø 160 mm, 4-čel. sklíčidlo do Ø 200 mm (samostatně stav. čelisti), pevný hrot, sada ozubených kol, lícní deska Ø 320 mm, luneta pevná max. Ø 36 mm, luneta pohyblivá max. Ø 40 mm. **digitální odměřování os X, Y, Z** klínové řemeny



Display digitálního odměřování

Zvláštní příslušenství:

sada nožů SK 16 x 16 (8 ks) **obj. č. 25331616 1 890,-**
příruba pod sklíčidlo TOS MP 200 D4 Ø 200mm **obj. č. 60001115 2 990,-**
příruba pod sklíčidlo PROMA 200 D4 Ø 200mm **obj. č. 25001082 2 190,-**



Soustruh na kov s digitálním odměřováním **SPEX-1000P**

obj. číslo 25015022

384 990,-

(318 174,- bez DPH)

**DIGITÁLNÍ ODMĚŘOVÁNÍ
v hodnotě 49.990,-Kč
ZDARMA!**DALŠÍ
str. 185-191
PŘÍSLUŠENSTVÍ**Technické parametry**

Parametr/typ	SPEX-1000P	
Napětí	V	400
Příkon	kW	2,2/3,3
Točný Ø nad ložem	mm	410
Točný Ø nad sedl. mezerou	mm	558
Točný Ø nad suportem	mm	255
Točná délka	mm	1 000
Upínání vřetene	Camlock DIN ISO 702-2 č. 6	
Průchod vřetene	mm	52
Kužel vřetene	Mk	VI
Kužel pinoly	Mk	IV
Posuv pinoly	mm	120
Rozsah otáček	min. ⁻¹	45 - 1 800 (16 st.)
Převodovka pro otáčky	ano	
Metrické závity - rozsah	mm	0,2 - 14 (39 st.)
Palcové závity - rozsah	záv"/	2 - 72 (45 st.)
Automatický posuv podélný - rozsah	mm/ot.	0,05 - 1,7 (17 st.)
Automatický posuv příčný - rozsah	mm/ot.	0,025 - 0,85 (17 st.)
Rozměry (d x š x v)	mm	1 940 x 850 x 1 320
Hmotnost	kg	1 290
Objednávací číslo	25015022	
Cena	384 990,-	

Základní příslušenství:

3-čel. sklíčidlo Ø 200 mm, 4-čel. sklíčidlo (samost. nast. čelisti) 250 mm + příruba, osvětlení, chlazení, brzda, mechanický doraz, indikátor zavětů, licí deska, pevná luneta, posuvná luneta, pevný hrot Mk IV, otočný hrot Mk IV, redukční pouzdro Mk VI/Mk IV, sada ozubených kol, **digitální odměřování os X, Y, Z** montážní nářadí

Zvláštní příslušenství:

sada nožů SK 20 x 20 (8 ks) **obj. č. 25332020 2 090,-**
přípravek pro soustružení kuželů **obj. č. 25100017 21 990,-**
3-čelistové sklíčidlo soustředné 200/3-2-D6 **obj. č. 25004099 7 490,-**

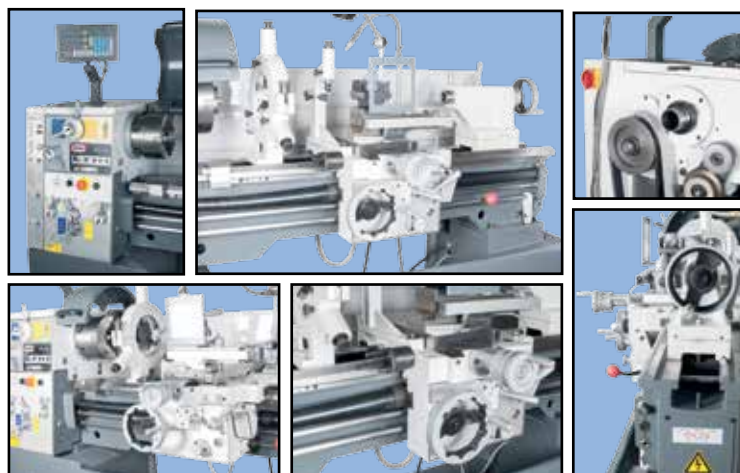



Univerzální soustruhy s digitálním odměřováním os X, Y, Z

SPF-1000P

obj. číslo 25015010

459 990,-

~~593 990,-~~

(454 537,- bez DPH)

SPF-1500P

obj. číslo 25015013

599 990,-

~~629 990,-~~

(495 860,- bez DPH)

DALŠÍ str. 185-191
PŘÍSLUŠENSTVÍ

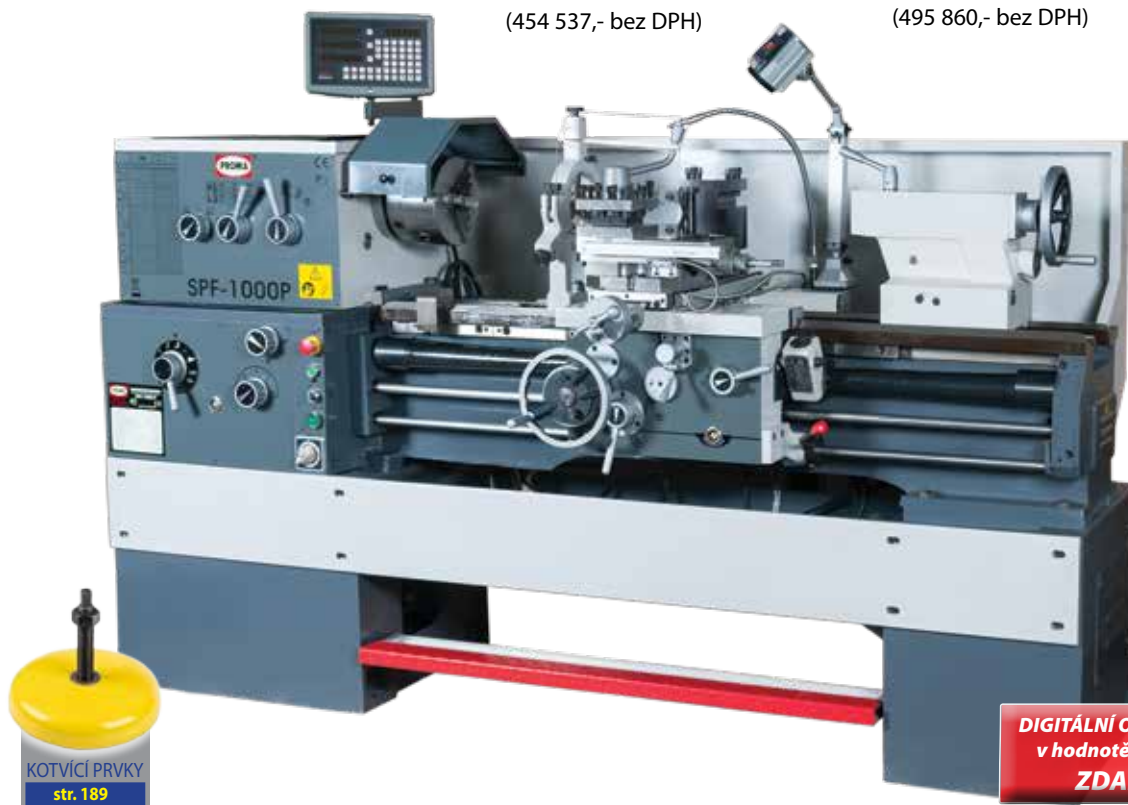

KOTVÍCÍ PRVKY str. 189

DIGITÁLNÍ ODMĚŘOVÁNÍ v hodnotě 49.990,-Kč ZDARMA!

Technické parametry

Parametr/typ		SPF-1000P	SPF-1500P
Napětí	V	400	400
Příkon	kW	4/5,5	4/5,5
Točný Ø nad ložem	mm	460	460
Točný Ø nad sedl. mezerou	mm	630	630
Točný Ø nad suportem	mm	275	275
Točná délka	mm	1 000	1 500
Délka sedlové mezery	mm	200	200
Upínání vřetene		Camlock DIN ISO 702-2 č. 6	Camlock DIN ISO 702-2 č. 6
Průchod vřetene	mm	52	52
Kužel vřetene	Mk	VI	VI
Kužel pinoly	Mk	IV	IV
Posuv pinoly	mm	170	170
Rozsah otáček	min. ⁻¹	40 - 1 800 (12 st.)	40 - 1 800 (12 st.)
Metrické závity - rozsah	mm	0,5 - 20 (24 st.)	0,5 - 20 (24 st.)
Palcové závity - rozsah	záv/1"	1 - 72 (61 st.)	1 - 72 (61 st.)
Modulové závity - rozsah	m	0,25 - 10 (20 st.)	0,25 - 10 (20 st.)
Diametrální závity - rozsah	DP	3 - 96 (37 st.)	3 - 96 (37 st.)
Automatický posuv podélný - rozsah	mm/ot.	0,04 - 2,456 (122 st.)	0,04 - 2,456 (122 st.)
Automatický posuv příčný - rozsah	mm/ot.	0,016 - 0,982 (122 st.)	0,016 - 0,982 (122 st.)
Rozměry (d x š x v)	mm	2 360 x 1 000 x 1 200	2 860 x 1 000 x 1 200
Hmotnost	kg	1 645	2 240
Objednací číslo		25015010	25015013
Cena		459 990,-	599 990,-
		593 990,-	626 990,-

Základní příslušenství:

3-čel. sklíčidlo Ø 200 mm, 4-čel. sklíčidlo (samost. nast. čelisti) 250 mm + příruba, osvětlení, chlazení, brzda, mechanický doraz, indikátor závitů, lícní deska 400 mm, pevná luneta Ø 120 mm, posuvná luneta Ø 40 mm, pevný hrot Mk IV, otočný hrot Mk IV, redukční pouzdro Mk VI/Mk IV, prokluzová spojka suportu, sada ozubených kol, **digitální odměřování os X, Y, Z**, montážní nářadí

Zvláštní příslušenství:

sada nožů SK 25 x 25 (8 ks) **obj.č. 25332525 2 490,-**
3-čelistové sklíčidlo soustředné 200/3-2-D6 **obj. č. 25004099 7 490,-**

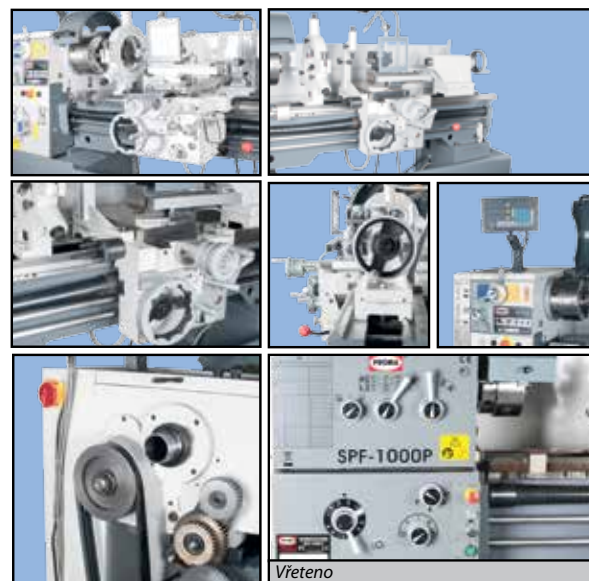

Vřeteno



Soustruh na kov s digitálním odměřováním

SPFX-1000P

obj. číslo 25015025

499 990,-~~516 990,-~~

(413 215,- bez DPH)

SPFX-1500P

obj. číslo 25015023

549 990,-~~582 990,-~~

(454 537,- bez DPH)

DALŠÍ
str. 185-191
PŘÍSLUŠENSTVÍ**DIGITÁLNÍ ODMĚŘOVÁNÍ
v hodnotě 49.990,- Kč
ZDARMA!****Technické parametry**

Parametr/typ		SPFX-1000P	SPFX-1500P
Napětí	V	400	400
Příkon	kW	5,5	5,5
Točný Ø nad ložem	mm	460	460
Točný Ø nad sedl. mezerou	mm	690	690
Točný Ø nad suportem	mm	274	274
Točná délka	mm	1 000	1 500
Upínání vřetene		Camlock DIN ISO 702-2 č. 8	Camlock DIN ISO 702-2 č. 8
Průchod vřetene	mm	82	82
Kužel vřetene	Mk	VII	VII
Kužel pinoly	Mk	IV	IV
Posuv pinoly	mm	120	120
Rozsah otáček	min. ⁻¹	25 - 2 000 (12 st.)	25 - 2 000 (12 st.)
Metrické závity - rozsah	mm	0,1 - 14 (41 st.)	0,1 - 14 (41 st.)
Palcové závity - rozsah	záv/1"	2 - 112 (60 st.)	2 - 112 (60 st.)
Modulové závity - rozsah	m	0,1 - 7 (34 st.)	0,1 - 7 (34 st.)
Diametrální závity - rozsah	DP	4 - 112 (50 st.)	4 - 112 (50 st.)
Automatický posuv podélný - rozsah	mm/ot.	0,031 - 1,7	0,031 - 1,7
Automatický posuv příčný - rozsah	mm/ot.	0,014 - 0,784	0,014 - 0,784
Rozměry (d x š x v)	mm	2 170 x 1 040 x 1 340	2 720 x 1 040 x 1 340
Hmotnost	kg	1 690	2 020
Objednávací číslo		25015025	25015023
Cena		499 990,-	549 990,-
		516 990,-	582 990,-

**Základní příslušenství:**

3-čel. sklíčko, 4-čel. sklíčko (samost. nast. čelisti) + příruba, osvětlení, chlazení, brzda, indikátor závitů, lícní deska, elektrický vícepolohový doraz, pevná luneta, posuvná luneta, pevný hrot, redukční pouzdro, **digitální odměřování os X, Y, Z**, montážní nářadí, nastavovací šrouby, zadní nožový držák

**Zvláštní příslušenství:**

sada nožů SK 25 x 25 (8 ks) **obj. č. 25332525 2 490,-**
přípravek pro soustružení kuželů **obj. č. 25100018 26 690,-**



Univerzální soustruhy s digitálním odměřováním os X, Y, Z

SPF-1000PH
obj. číslo 25015011
689 990,-
703 990,-
(570 240,- bez DPH)

SPF-1500PH
obj. číslo 25015014
699 990,-
747 990,-
(578 504,- bez DPH)

SPF-2000PH
obj. číslo 25015016
799 990,-
836 990,-
(661 149,- bez DPH)

DALŠÍ
str. 185-191
PŘÍSLUŠENSTVÍ



Velký průchod vřetene (80 mm)

Velký točný průměr nad ložem (460 mm)

Stabilní a robustní litinové provedení

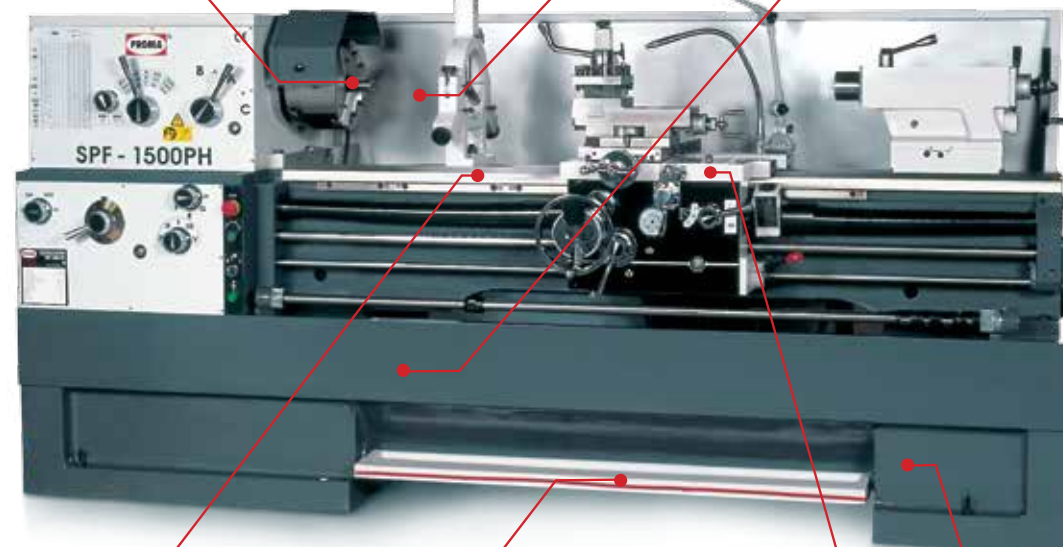

Vyjímatelné lože

Nožní brzda

Litínový podstavec

DIGITÁLNÍ ODMĚŘOVÁNÍ
v hodnotě 49.990,- KČ
ZDARMA!



Technické parametry

Parametr/typ		SPF-1000PH	SPF-1500PH	SPF-2000PH
Napětí	V	400	400	400
Příkon	kW	5,5	5,5	5,5
Točný Ø nad ložem	mm	460	460	460
Točný Ø nad sedl. mezerou	mm	690	690	690
Točný Ø nad suportem	mm	275	275	275
Točná délka	mm	1 000	1 500	2 000
Délka sedlové mezery	mm	200	200	200
Upínání vřetene		Camlock DIN ISO 702-2 Č. 8	Camlock DIN ISO 702-2 Č. 8	Camlock DIN ISO 702-2 Č. 8
Průchod vřetene	mm	80	80	80
Kužel vřetene	Mk	VII	VII	VII
Kužel pinoly	Mk	V	V	V
Posuv pinoly	mm	170	170	170
Rozsah otáček	min. ⁻¹	25 - 1 800 (12 st.)	25 - 1 800 (12 st.)	25 - 1 800 (12 st.)
Metrické závity - rozsah	mm	0,5 - 20 (24 st.)	0,5 - 20 (24 st.)	0,5 - 20 (24 st.)
Palcové závity - rozsah	záv/1"	15/8 - 72 (61 st.)	15/8 - 72 (61 st.)	15/8 - 72 (61 st.)
Modulové závity - rozsah	m	0,25 - 10 (20 st.)	0,25 - 10 (20 st.)	0,25 - 10 (20 st.)
Diametrální závity - rozsah	DP	31/4 - 96 (45 st.)	31/4 - 96 (45 st.)	31/4 - 96 (45 st.)
Automatický posuv podélný - rozsah	mm/ot.	0,04 - 2,456 (122 st.)	0,04 - 2,456 (122 st.)	0,04 - 2,456 (122 st.)
Automatický posuv příčný - rozsah	mm/ot.	0,016 - 0,982 (122 st.)	0,016 - 0,982 (122 st.)	0,016 - 0,982 (122 st.)
Rychloposuv podélný		ano	ano	ano
Rozměry (d x š x v)	mm	2 310 x 1 000 x 1 255	2 810 x 1 000 x 1 295	3 320 x 1 000 x 1 295
Hmotnost	kg	2 350	2 750	3 350
Objednací číslo		25015011	25015014	25015016
Cena		689 990,- 703 990,-	699 990,- 747 990,-	799 990,- 836 990,-

Základní příslušenství:

3-čel. sklíčidlo Ø 250 mm, 4-čel. sklíčidlo (samost. nast. čelisti) 300 mm + příruha, osvětlení, chlazení, brzda, elektrický vicepolohový doraz, indikátor závitů, lícní deska 410 mm, pevná luneta Ø 190 mm, posuvná luneta Ø 40 mm, pevný hrot Mk V, otočný hrot Mk V, redukční pouzdro Mk VII/Mk V, prokluzová spojka podpěry, montážní nářadí, **digitální odměřování os X, Y, Z**, nastavovací šrouby, zadní nožový držák



Zvláštní příslušenství:

sada nožů SK 25 x 25 (8 ks) **obj.č. 25332525 2 490,-**



Soustruh na kov s digitálním odměřováním

SPFX-1500PH

obj. číslo 25015024

699 990,-~~725 990,-~~

(578 504,- bez DPH)

SPFX-2000PH

obj. číslo 25015026

799 990,-~~857 990,-~~

(661 149,- bez DPH)

DALŠÍ
str. 185-191
PŘÍSLUŠENSTVÍ**DIGITÁLNÍ ODMĚŘOVÁNÍ**
v hodnotě 49.990,- Kč
ZDARMA!**Technické parametry**

Parametr/typ		SPFX-1500PH	SPFX-2000PH
Napětí	V	400	400
Příkon	kW	7,5	7,5
Točný Ø nad ložem	mm	600	600
Točný Ø nad sedl. mezerou	mm	835	835
Točný Ø nad suportem	mm	399	399
Točná délka	mm	1 500	2 000
Délka sedlové mezery	mm	218	218
Upínání vřetene		Camlock DIN ISO 702-2 č. 8	Camlock DIN ISO 702-2 č. 8
Průchod vřetene	mm	82	82
Kužel vřetene	Mk	VII	VII
Kužel pinoly	Mk	V	V
Posuv pinoly	mm	180	180
Rozsah otáček	min. ⁻¹	20 - 1 600 (12 st.)	20 - 1 600 (12 st.)
Metrické závity - rozsah	mm	0,25 - 7 (24 st.)	0,25 - 7 (24 st.)
Palcové závity - rozsah	záv/1"	4 - 112 (50 st.)	4 - 112 (50 st.)
Modulové závity - rozsah	m	0,25 - 14 (34 st.)	0,25 - 14 (34 st.)
Diametrální závity - rozsah	DP	4 - 112 (50 st.)	4 - 112 (50 st.)
Automatický posuv podélný - rozsah	mm/ot.	0,031 - 0,85	0,031 - 0,85
Automatický posuv příčný - rozsah	mm/ot.	0,01 - 0,286	0,01 - 0,286
Rozměry (d x š x v)	mm	2 900 x 1 250 x 1 350	3 450 x 1 250 x 1 350
Hmotnost	kg	2 020	3 100
Objednací číslo		25015024	25015026
Cena		699 990,-	799 990,-
		725 990,-	857 990,-

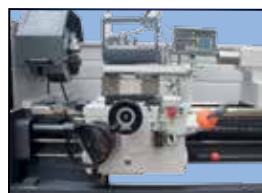
Základní příslušenství:3-čel. sklíčidlo, 4-čel. sklíčidlo (samost. nast. čelisti) + příruba, osvětlení, chlazení, brzda, indikátor zavitů, lícní deska, mechanický doraz, pevná luneta, posuvna luneta, pevný hrot, redukční pouzdro, **digitální odměřování os X, Y, Z**, montážní nářadí, nastavovací šrouby**Zvláštní příslušenství:**sada nožů SK 25 x 25 (8 ks) **obj. č. 25332525 2 490,-**
přípravek pro soustružení kuželů **obj. č. 25100019 30 490,-**



Univerzální soustruhy s digitálním odměřováním os X, Y, Z

SPI-1000

obj. číslo 25015012

849 990,-

~~879 990,-~~

(702 471,- bez DPH)

SPI-1500

obj. číslo 25015015

899 990,-

~~934 990,-~~

(743 793,- bez DPH)

SPI-2000

obj. číslo 25015017

949 990,-

~~1 000 990,-~~

(785 116,- bez DPH)

SPI-3000

obj. číslo 25015018

999 990,-

~~1 088 990,-~~

(826 438,- bez DPH)

DALŠÍ str. 185-191
PŘÍSLUŠENSTVÍ



DIGITÁLNÍ ODMĚŘOVÁNÍ
v hodnotě 49.990,-Kč
ZDARMA!



KOTVÍCÍ PRVKY
str. 189

Technické parametry

Parametr/typ	SPI-1000	SPI-1500	SPI-2000	SPI-3000
Napětí	V 400	400	400	400
Příkon	kW 7,5	7,5	7,5	7,5
Točný Ø nad ložem	mm 660	660	660	660
Točný Ø nad sedl. mezerou	mm 870	870	870	870
Točný Ø nad suportem	mm 420	420	420	420
Točná délka	mm 1 000	1 500	2 000	3 000
Délka sedlové mezery	mm 240	240	240	240
Upínání vřetene	Camlock DIN ISO 702-2 Č. 8	Camlock DIN ISO 702-2 Č. 8	Camlock DIN ISO 702-2 Č. 8	Camlock DIN ISO 702-2 Č. 8
Průchod vřetene	mm 105	105	105	105
Kužel vřetene	Mk VII	VII	VIII	VII
Pinola koniku - vnější průměr	mm 75	75	75	75
Kužel pinoly	Mk V	V	V	V
Posuv pinoly	mm 150	150	150	150
Rozsah otáček	min. ⁻¹ 36 - 1 600 (12 st.)	36 - 1 600 (12 st.)	36 - 1 600 (12 st.)	36 - 1 600 (12 st.)
Metrické závity - rozsah	mm 1 - 14 (22 st.)	1 - 14 (22 st.)	1 - 14 (22 st.)	1 - 14 (22 st.)
Palcové závity - rozsah	TPI 28 - 2 (25 st.)	28 - 2 (25 st.)	28 - 2 (25 st.)	28 - 2 (25 st.)
Modulové závity - rozsah	m 0,5 - 7 (18 st.)	0,5 - 7 (18 st.)	0,5 - 7 (18 st.)	0,5 - 7 (18 st.)
Diametrální závity - rozsah	DP 56 - 4 (24 st.)	56 - 4 (24 st.)	56 - 4 (24 st.)	56 - 4 (24 st.)
Max. posuv nožového suportu	mm 145	145	145	145
Max. posuv podélný	mm 950	1 450	1 950	2 950
Max. posuv příčný	mm 310	310	310	310
Automatický posuv podélný - rozsah	mm/ot. 0,063 - 2,52 (65 st.)	0,063 - 2,52 (65 st.)	0,063 - 2,52 (65 st.)	0,063 - 2,52 (65 st.)
Automatický posuv příčný - rozsah	mm/ot. 0,027 - 1,07 (65 st.)	0,027 - 1,07 (65 st.)	0,027 - 1,07 (65 st.)	0,027 - 1,07 (65 st.)
Rychloposuv podélný	m/min. 4,5	4,5	4,5	4,5
Rychloposuv příčný	m/min. 1,9	1,9	1,9	1,9
Max. rozměr nástroje	mm 25 x 25	25 x 25	25 x 25	25 x 25
Rozměry (d x š x v)	mm 2 500 x 1 100 x 1 450	3 000 x 1 100 x 1 450	3 500 x 1 100 x 1 450	4 630 x 1 150 x 2 100
Hmotnost	kg 3 530	3 460	4 370	4 850
Objednací číslo	25015012	25015015	25015017	25015018
Cena	849 990,-	899 990,-	949 990,-	999 990,-
	879 990,-	934 990,-	1 000 990,-	1 088 990,-

Základní příslušenství:

3-čel. sklíčidlo Ø 325 mm, 4-čel. sklíčidlo (samost. nast. čelisti) 400 mm + příruba, osvětlení, chlazení, brzda, elektrický vícepolohový doraz, indikátor závitů, lícní deska Ø 630 mm, mechanický doraz, pevná luneta, posuvná luneta, pevný hrot Mk V, otočný hrot Mk V, redukční pouzdro Mk VII/Mk V, prokluzová spojka podpěry, digitální odměřování os X, Y, Z, montážní nářadí, nastavovací šrouby, zadní nožový držák



Zadní nožový držák



Rychloposuv

Zvláštní příslušenství:

sada nožů SK 25 x 25 (8 ks) obj.č. 25332525
2 490,-

Bruska na kulato **PBK-500N****809 990,-**~~912 990,-~~

(669 413,- bez DPH)

obj. číslo 25012015

Bruska na kulato **PBK-800N****929 990,-**~~768 587,-~~

(867 760,- bez DPH)

obj. číslo 25012018

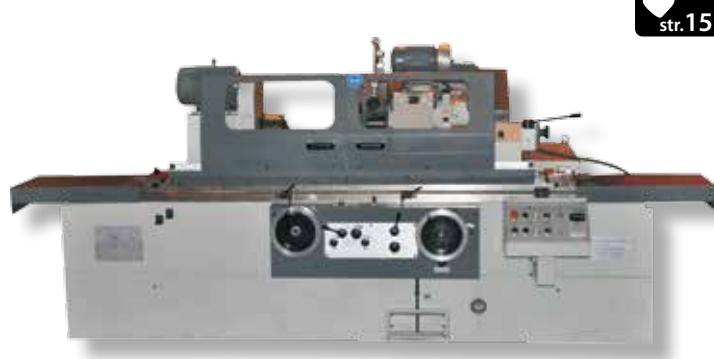
Bruska na kulato **PBK-1000****1 199 990,-**~~1 549 990,-~~

(991 727,- bez DPH)

obj. číslo 25012005

Technické parametry

Parametr/typ	PBK-500N	PBK-800N	PBK-1000
Max. broušená délka	mm 500	800	1000
Výška hrotů	mm 135	135	180
Vnější průměr broušení	mm 8 ÷ 200	8 ÷ 200	8 ÷ 320
Max. hmotnost obrodku	kg 60	60	150
Vnitřní průměr broušení	mm 13 ÷ 100	13 ÷ 100	30 ÷ 100
Max. hloubka broušení	mm 125	125	125
Max. rozsah naklápení stolu	° +3 / -9	+3 / -7	+3 / -7
Max. podélný pohyb stolu	mm 600	850	1050
Plynulý posuv stolu	m.min-1 0,1 ÷ 4	0,1 ÷ 4	0,1 ÷ 4
Max. rychlost posuvu ručním kolečkem	mm.U-1 6	6	6
Digitální odměřování pro 2osy	Ano	Ano	Ne
Vřeteník			
Otáčky pracovního vřetene	mm.U-1 25 ÷ 220	25 ÷ 380	25 ÷ 220
Plynulá regulace	Ano	Ano	Ano
Kužel pracovního vřetene	MK 4	MK 4	MK 4
Rozsah naklápení pracovního vřeteníku	° 90	90	90
Pohon brusného kotouče			
Velikost brusného kotouče [mm]:	mm 400 x 50 x 203	400 x 50 x 203	400 x 50 x 203
Otáčky vřetene	U.min-1 1 670	1 670	1 670
Otáčky vřetene pro vnitřní broušení	U.min-1 20 000	20 000	10 000
Rozsah naklápení brusného vřeteníku	° ±30	±30	±30
Délka pojezdu brusné hlavy	mm 200	200	246
Dělení stupnice - nonius	mm 0,005	0,005	0,01
Koník			
Kužel koníku	MK 4	MK 4	MK 4
Zdvih pinoly koníku	mm 35	35	30
Výkony, rozměry a hmotnosti			
Příkon motoru brusného vřetena	kW 4	4	5,5
Příkon motoru pracovního vřetena	kW 0,75	0,75	1,5
Rozměry	mm 2 150 x 1 450 x 1 700	2 900 x 1 450 x 1 700	3 605 x 1 810 x 1 515
Hmotnost	kg 2 170	2 570	3 700
Objednávací číslo	25012015	25012018	25012005
Cena	809 990,-	929 990,-	1 199 990,-
	912 990,-	1 099 990,-	1 549 990,-

Základní příslušenství:

polohové ukazatele ve dvou osách, zařízení pro vnitřní broušení, otevřená luneta, uzavřená luneta, tříčelistové sklíčidlo, systém chlazení chladicí kapalinou, orovnávač brusných kotoučů, stav vyvážení, vyvažovací trn, měřicí deska, objímka brusných kotoučů, brusný kotouč, středící hrot, ochrana proti stříkající kapalině vpředu a vzadu, unašeč, ovládací nástroj, provozní návod, přijímací protokol

Základní příslušenství BK-500N a PBK-800N

Digitální odměřování pro 2 osy, brusný kotouč, příruba brusného kotouče, 3-čelistové sklíčidlo průměr 200 mm, frekvenční měnič otáček, pevná luneta, pohyblivá luneta, zařízení pro vnitřní broušení, pracovní světlo, vyvažovací stojan, vyvažovací trn, 2 středící hroty, chladicí systém, ochranný kryt proti ostříku kapaliny orovnávač brusných kotoučů, unašeč obrodku, nářadí

Základní příslušenství PBK-1000

Digitální odměřování pro 2 osy, brusný kotouč, příruba brusného kotouče, 3-čelistové sklíčidlo průměr 250 mm, frekvenční měnič otáček, pevná luneta, pohyblivá luneta, zařízení pro vnitřní broušení, pracovní světlo, vyvažovací stojan, vyvažovací trn, 2 středící hroty, chladicí systém, ochranný kryt proti ostříku kapaliny, orovnávač brusných kotoučů, unašeč obrodku, nářadí





Brusky na plocho manuální

PBP-170M

obj. číslo 25012003

99 990,-

~~106 990,-~~



PBP-220F

obj. číslo 25012008

399 990,-

~~505 990,-~~

(330 570,- bez DPH)



KOTVÍČKY PRVKY
str. 189

Technické parametry

Parametr/typ		PBP-170M	PBP-220F
Napětí	V	230	400
Příkon celkový	kW	0,55	1,1
Rozměr pracovního stolu	mm	152 x 304	210 x 405
Max. posuv podélný	mm	340	470
Max. posuv příčný	mm	170	220
Max. vzdálenost středu vřetene od povrchu stolu	mm	210	450
Upínací deska		s permanentním magnetem	s permanentním magnetem
Rozměr upínací desky (d x s)	mm	150 x 300	200 x 400
Příčný posuv - dílek noniusu	mm/ot.	0,02	0,02
Vertikální posuv - dílek noniusu	mm/ot.	0,0254	0,005
Otáčky brusného kotouče	min. ⁻¹	2 800	2 850
Rozměry brusného kotouče	mm	180 x 13 x 31,75	200 x 13 x 31,75
Motor vřetene	kW	0,55	1,1
Motor vertikálního posuvu	kW	-	-
Max. zatížení stolu	kg	30	120
Výška stroje	mm	1 450	1 675
Přípravek na vyvažování kotouče		ne	ano
Hmotnost	kg	208/260	800
Objednací číslo		25012003	25012008
Cena		99 990,-	399 990,-
		106 990,-	505 990,-

Základní příslušenství:

brusný kotouč, příruba brusného kotouče, permanentní magnetický upínač, podstavec

Zvláštní příslušenství pro PBP-170M :

Brusný kotouč 180x13x31,75 (89A60K5AV40)

obj.č. 60170005 869,-

Zvláštní příslušenství pro PBP-220:

Brusný kotouč 200x20x31,75 (89A60M5AV40)

obj.č. 60257180 1 199,-

Příruba brusného kotouče

obj.č. 25049040 2 990,-





Brusky na plocho a na kulato jsou určeny k přesnému broušení povrchů rovných a rotačních ploch. Své využití naleznou v malých a velkých provozech. Jejich výhodou je automatický hydraulický posuv pracovního stolu, elektromagnetické upínání obrobku a samostatný systém chlazení. Všechna třecí místa jsou automaticky mazána pomocí mazací pumpy. Otáčky brusného kotouče, krok a rychlost posuvu a také hloubku záběru lze nastavit na požadovanou hodnotu. Tuhost strojů umocňuje dvoustěnný nosný sloup a robusní litinové části.

Brusky na plocho automatické

PBP-200FAI

obj. číslo 25012009

639 990,-

~~829 990,-~~
(528 917,- bez DPH)



PBP-400FAI

obj. číslo 25012010

888 990,-

~~1 359 990,-~~
(734 702,- bez DPH)



Technické parametry

Parametr/typ		PBP-200FAI	PBP-400FAI
Napětí	V	400	400
Příkon celkový	kW	3	7
Rozměr pracovního stolu	mm	200 x 508	305 x 1 020
Max. posuv podélný	mm	510	1 130
Max. posuv příčný	mm	238	340
Max. vzdálenost středu vřetene od povrchu stolu	mm	450	580
Upínací deska		s elektromagnetem	s elektromagnetem
Rozměr upínací desky (d x š)	mm	200 x 450	300 x 1000
Rychlost podélného posuvu	mm/min.	5 - 25	5 - 25
Příčný posuv	- autopusov mm	0,2 - 8	0,2 - 8
	- rychloposuv mm/min	990	990
	- dílek noniusu mm/ot.	0,02	0,02
Vertikální posuv	- autopusov mm/tah	0,005/0,01/0,02	0,005/0,01/0,02
		0,03/0,04/0,05	0,03/0,04/0,05
	- rychloposuv mm/min.	460	480
	- dílek noniusu mm/ot.	0,005	0,005
Otáčky brusného kotouče	min. ⁻¹	2 850	1 450
Rozměry brusného kotouče	mm	200 x 20 x 31,75	350 x 40 x 127
Motor vřetene	kW	2,2	4
Motor vertikálního posuvu	kW	0,5	0,5
Motor příčného posuvu	kW	0,04	0,04
Max. zatížení stolu	kg	180	400
Výška stroje	mm	1 675	1 890
Přípravek na vyvažování kotouče		ano	ano
Hmotnost	kg	1 600	3 200
Objednávací číslo		25012009	25012010
Cena		639 990,-	888 990,-

~~829 990,-~~

~~1 359 990,-~~

Zvláštní příslušenství pro

PBP-200A, PBP-200FA a PBP-200FAI:

příruba brusného kotouče

obj. č. 25049040 2 990,-

Brusny kotouč 200x20x31,75

(89A60M5AV40) obj.č. 60257180 1 199,-

Základní příslušenství:

polohové ukazatele ve dvou osách, brusný kotouč, objímka brusných kotoučů, vyvažovaný hřídel, stav vyvážení, halogenové pracovní svítidlo, nastavovací šroub

PBP-200FAI a PBP-400FAI: Tyto modely jsou vybaveny LCD displejem pro snazší ovládání.





Zvláštní příslušenství pro OSR-85N:

brusný kotouč 108 x 23 x 3 mm
obj. č. 25049060 109,-



Ostříčka pilových řetězů **OSR-85N**

Příkon 85 W/230 V
Otáčky 4 800/min.
Hřídel 23 mm
Brusný kotouč 108 x 23 x 3 mm
Rozměry 330 x 160 x 250 mm
Hmotnost 2,2 kg

obj. číslo 25019001



1 390,-
~~1 590,-~~

Zvláštní příslušenství:

brusný kotouč (karbidový) pro **OPK-700**
(125x10 x 32 mm)
obj.č. 25250029 970,-



kotouč hrubozrný pro **OPK-700**
(125x6x3298A60L9V)
obj.č. 60125041 395,-



Ostříčka pilových kotoučů **OPK-700**

Příkon 250 W/230 V
Otáčky vřetena 2 850 ot./min.
Vnitřní Ø kotoučů 20, 22, 30, 32 mm
Rozměr brusného kotouče (karbid) 125 x 10 x 32 mm
Max. Ø broušení 80 - 700 mm
Rozsah otáčení stolu doleva -35°, doprava +85°
Náklon brusného kotouče doleva, doprava +/- 23°
Rozměr 430 x 430 x 350 mm
Hmotnost 35 kg

obj. číslo 25000700



8 990,-
~~9 590,-~~

Zvláštní příslušenství:

brusný kotouč (CBN) pro **OS-13**
(vrtáky HSS i Kobaltu)
obj.č. 25000113 1 590,-

- pro broušení vrtáků standardních 2-břítých spirálových vrtáků z HSS, kobaltu, tvrdokovu (SK) a nebo TiN povlakovaných spirálových vrtáků

- rychlá a jednoduchá obsluha
- vysokou přesnost broušení zajišťuje snadné nastavení a upnutí v kleštině

Ostříčka vrtáků **OS-13**

Příkon 120 W/230 V
Otáčky vřetena 4 800/min.
Rozsah broušených průměrů 3 - 13 mm
Rozsah broušení vrcholových úhlů 90° - 135°
Rozměr stroje 280 x 140 x 160 mm
Hmotnost 8,5 kg

obj. číslo 25000097



11 990,-

Zvláštní příslušenství:

brusný kotouč PROMA
Ø150 (100) x 25 x Ø32 mm
obj. č. 25006406 599,-



N brusný kotouč CZ
Ø150 x 32 x Ø32 mm
49C80K9V10

obj. č. 60251543 1 390,-
(kotouč lze použít pouze s přírubou obj.č. 60251500)



N příruba pro kotouč CZ
obj. č. 60251500 1 290,-
(příruba je nutná pro použití kotouče CZ obj.č. 60251543)



Bruska na ostření soustružnických nožů **BKN-1500**

Příkon 550 W/230 V
Otáčky 2 950/min
Drážka 12 mm
Rozměr kotouče Ø 150 (100) x 25 x Ø 32 mm
Rozměr kotouče Ø 150 (100) x 25 x Ø 32 mm
Rozměr stolu 170 x 304 mm
Hmotnost 39 kg

obj. číslo 25006405

• vhodná k ostření soustružnických nožů



11 990,-
~~12 090,-~~

**28 990,-**~~30 990,-~~**Zvláštní příslušenství:**

sada kleštin 5 C (14 ks)

Ø 3, 4, 5, 6, 8, 10, 12, 13, 14, 15, 16, 17, 20, 22 mm

obj.č. 25049005 2 790,-

kotouč pro ON-25 umělý korund bílý zr. 60

(99BA60K) **obj.č. 60100001 539,-**

kotouč pro ON-25 karbid křemíku černý zr. 80

(48C80K) **obj.č. 60100003 604,-**

kotouč pro ON-25 umělý korund bílý zr.100

(99BA100K) **obj.č. 25000990 599,-**

přechodka z kleštin na Mk III

obj. číslo 60000220 3 139,-Ostříčka nástrojů **ON-25**

Příkon

Otáčky vřetena

Rozměr kotouče

Max. průměr kleštin

Rozsah broušení

Max. průměr broušeného nástroje

(velký průměr x hloubka x malý průměr díry)

Délka podélného posuvu

Podélný mikroposuv kleštinového držáku nástroje

Příčný mikroposuv kleštinového držáku nástroje

Rozsah nastavení negativního úhlu

Rozsah tvarového broušení

1 dílek noniusu

Rozměr

Hmotnost

250 W/230 V

5 200/min.

100 x 50 x 20 mm

5 - 22 mm

0 - 180°

25 mm

140 mm

18 mm

8 mm

0 - 52°

0 - 44°

0,01

450 x 400 x 350 mm

55 kg

obj. číslo

Dodáváno bez kleštin

25100010**Zvláštní příslušenství:**

přípravek na ostření vrtáků 1-10 mm

obj.č. 25100013 1 890,-

přípravek na ostření postranní spirály

vrtáků a fréz **obj.č. 25100014 2 690,-**

držák pro ostření soustružnických nožů

obj.č. 25100015 1 590,-

Slouží převážně k broušení wolframových elektrod, dále pak gravírovacích nožů a stopkových fréz s válcovou stopkou. Při dokoupení zvláštního příslušenství lze použít brusky rozšířit.

Ostříčka nástrojů **ON-220**

Příkon

Otáčky vřetena

Rozměr kotouče

Max. Ø kleštin

Max. Ø broušení

Max. délka broušeného nástroje

Podélný posuv stolu

Příčný posuv stolu

Rozsah otáčení kleštinového držáku

Nastavení úhlu brusného kotouče

Pojezd kotouče

1 dílek noniusu

Rozměr

Hmotnost

250 W/230 V

2 800/min.

125 x 50 x 32 mm

5 - 22 mm

50 mm

245 mm

(osa X) 150 mm

(osa Y) 75 mm

360°

-5° + 30°

250 mm

0,02

700 x 700 x 600 mm

71 kg

obj. číslo**25250030**

Dodáváno bez kleštin



Slouží k broušení a ostření válcových částí nástrojů i broušení z čela (frézy válcové, stopkové, některé tvarové, atd.), broušení vrtáků na průměru a z čela (bez podbrusu).



Možnosti použití

**69 990,-**~~80 990,-~~**Zvláštní příslušenství:**

sada kleštin 5C (14 ks)

Ø 3, 4, 5, 6, 8, 10, 12, 13, 14, 15, 16, 17, 20, 22 mm **obj.č. 25049005 2 790,-**univerzální držák **obj.č. 25000278 18 690,-** viz obr.příslušenství pro rádiusy (pro broušení z čela) **obj.č. 25002776 24 990,-**přechodka z kleštin na Mk III **obj. číslo 60000220 3 139,-**

Univerzální držák



Příslušenství pro rádiusy



13 990,-

Srážeč hran **SH-80/5**

Příkon 250 W/230 V
 Otáčky 2 800/min.
 Max. úběr materiálu 5 mm
 Srážení hran 45°
 Ø frézy (tvrdokov) 80 mm
 Úhel pracovního stolu 90°
 Výška pracovního stolu 50 mm
 Délka pracovního stolu 400 mm
 Hmotnost 25 kg
 Rozměr 400 x 350 x 200 mm

obj. číslo 25000560



Slouží ke srážení hran kovových obrobků až do hloubky 5 mm



Zvláštní příslušenství:
 nože 6 ks **obj.č. 25000561 990,-**

Opěrné stojany, válečkové dráhy

Parametr/typ	PS-420	PS-521	PS-52V	PS-604	PS-609
Průměr válce mm	50 (kul. 5 x 25,4)	52	52	60	60
Délka stolu mm	-	-	-	1 000	2 000
Šířka válce mm	400	360	130	360	420
Výška mm	710 - 1 030	580 - 970	580 - 970	650 - 1 020	650 - 1 100
Nosnost kg	100	900	900	400	800
Hmotnost kg	10	20	20	52,5	45
Objednací číslo	25601420	25000521	25000520	25000604	25042008
Cena	2 490,- 2 590,-	3 190,- 3 290,-	3 290,-	5 890,-	10 990,-



PS-52V



PS-420



PS-521



PS-604

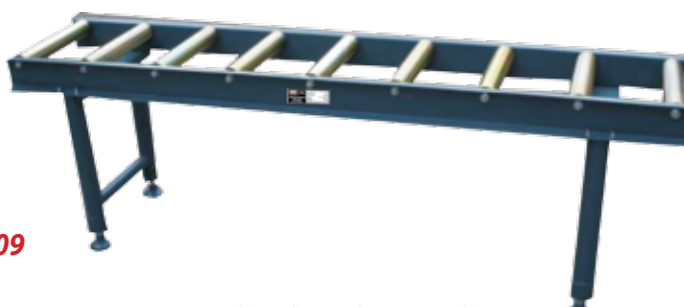

PS-609

• robusní konstrukce, pro podávání rozměrných a těžkých materiálů při řezání



V VRTAČKY

F FRÉZKY

S SOUSTRUHY



V

F

S



NÁŠ TIP

Frekvenční měniče **pro plynulou změnu otáček**

Uvedené měniče je možné použít pro stroje s 3-fázovými motory (400 V)

	FMO-1/ 230 V	FMO-2/ 230 V
Počet fází na vstupu	1	1
Jmenovitý výkon motoru kW	0,75	1,5
Vstupní napětí V	1 x 230	1 x 230
Brzdný odpor W/Ω	60 / 200	150/100
Potenciometr kΩ	M22-R 10K_10	M22-R 10K_10
Rozměry mm	81 x 153 x 141	118 x 177 x 141
Objednací číslo	60009931	60009932
Cena měniče a komponentů	6 690,-	8 490,-
Vhodné pro typy strojů	SPA-500P/400, SPB-550/400, E-1316B/400, E-1516B/400, R-8616F/400, SPA-700P/400, SKF-800/400	E-2020F/400, E-1720F/400, BV-25B/400, BZ-25B/400, FP-25, FP-45P, FP-48SP, FP-48SPN, SPC-900PA, SPD-1000P

Ceny jsou uvedeny bez montáže!

* Montáží měniče se rozumí: Připevnění na držák stroje s brzdným odporem i potenciometrem, zapojením, nastavením na daný typ motoru - do provozuschopného stavu.

	FMO-1/ 400 V	FMO-2/ 400 V	FMO-3/ 400 V	FMO-4/ 400 V	FMO-5/ 400 V	FMO-6/ 400 V	FMO-7/ 400 V
Počet fází na vstupu	3	3	3	3	3	3	3
Jmenovitý výkon motoru kW	0,75	1,5	2,2	3,7	5,5	7,5	11
Vstupní napětí V	3 x 400	3 x 400	3 x 400	3 x 400	3 x 400	3 x 400	3 x 400
Brzdný odpor W/Ω	150/750	150/400	260/290	400/150	600/130	800/100	1 000/50
Potenciometr kΩ	M22-R 10K_10	M22-R 10K_10	M22-R 10K_10	M22-R 10K_10	M22-R 10K_10	M22-R 10K_10	M22-R 10K_10
Rozměry mm	186 x 126 x 155	186 x 126 x 155	186 x 126 x 155	256 x 146 x 167	256 x 146 x 167	320 x 170 x 196	320 x 170 x 196
Objednací číslo	60009941	60009942	60009943	60009944	60009945	60009946	60009947
Cena měniče a komponentů	8 490,-	9 490,-	10 490,-	12 490,-	16 490,-	18 490,-	22 490,-
Vhodné pro typy strojů	SPA-500P/400, SPB-550/400, E-1316B/400, E-1516B/400, R-8616F/400, SPA-700P/400, SPB-700/400, SKF-800/400, SK-550	E-2020F/400, E-1720F/400, RV-32, BV-25B, BZ-25B, FP-25, FP-45P, FP-48SP, FP-48SPN, FHV-50/2, SPC-900PA, SPD-1000P	SPE-1000P, SPDX-1000P, FHV-60E, FHV-60PD	RV-40, SPEX-1000P, FHV-70PD, FVV-125PD, FVV-135PD	SPF-1000P, SPF-1500P, RV-50E	SPF-1000PH, SPF-1500PH, SPF-2000PH, SPFX-1000P, SPFX-1500P	SPFX-1500PH, SPFX- 2000PH, SPI-1000, SPI- 1500, SPI-2000, SPI-3000

Ceny jsou uvedeny bez montáže!

* Montáží měniče se rozumí: Připevnění na držák stroje s brzdným odporem i potenciometrem, zapojením, nastavením na daný typ motoru - do provozuschopného stavu.

Zrychlení práce - plynulá změna otáček bez nutnosti měnit klínové řemeny nebo řadit převody.**Zvětšení rozsahu otáček** - umožňuje nastavení otáček ve větším rozsahu, než jsou dány konstrukcí stroje a tím provádět další obráběcí operace (řezání závitů, upichování, vypichování apod).**Brzdění** - umožňuje dobrzdit nebo okamžitě zastavit vřeteno.

Vzhledem k možným následným komplikacím při dodatečné montáži doporučujeme objednat frekvenční měnič společně se strojem.

Chlazení **PCH-2**

S F V

Objem kapaliny 27 l
 Max. průtok 12 l/min.
 Čerpadlo 40 W/230 V
 Max. obsluhovaná výška 3 m
 Magnetický stojánek chladicího přívodu
 Rozměr 500 x 300 x 370 mm

obj. číslo 25000033

**Před montáží proveďte vhodnost použití s Vaším strojem!**

8 490,-



Vrtací sklíčidlo s kličkou

S F V

1-13/B16 **obj. č. 25160113 490,-**
3-16/B16 **obj. č. 25160316 609,-**



Rychloupínací vrtací sklíčidlo

S F V

1-13/B16 **obj. č. 25161113 1 099,-**
1-16/B16 **obj. č. 25161316 1 190,-**

Klíč k rychloupínacímu sklíčidlu 1-16/B16
obj. č. 25004199 139,-



Trn pro vrtačkové sklíčidlo
(Morse)

S F V



Mk II/B16 **obj. č. 25220192 169,-**
Mk III/B16 **obj. č. 25221192 189,-**
Mk IV/B16 **obj. č. 25223192 309,-**

Trn pro vrtačkové sklíčidlo
ISO 40/B18 **obj. č. 25049023 1 790,-**



Trn pro vrtačkové sklíčidlo

Mk IV/B16 (M12) **obj. č. 25900005 249,-**



S F V

Redukční pouzdro s unašečem

S F V

Mk II/Mk I **obj. č. 25220170 239,-**
Mk III/Mk II **obj. č. 25221170 249,-**
Mk III/Mk I **obj. č. 25224170 259,-**
Mk IV/Mk II **obj. č. 25222170 309,-**
Mk IV/Mk III **obj. č. 25223170 309,-**
Mk V/Mk IV **obj. č. 25226170 479,-**



Redukční pouzdro bez unašeče

F

Mk III/Mk II **obj. č. 25220166 269,-**
Mk IV/Mk II **obj. č. 25221166 399,-**
Mk IV/Mk III **obj. č. 25222166 389,-**



Frézovací trn s příčnou drážkou a kuželovou stopkou

Mk III/16 (M12) **obj. č. 25000316 1 990,-**
Mk III/22 (M12) **obj. č. 25000322 2 090,-**
Mk III/27 (M12) **obj. č. 25000327 2 290,-**
Mk III/32 (M12) **obj. č. 25001322 2 490,-**
Mk IV/16 (M16) **obj. č. 25000416 2 890,-**
Mk IV/22 (M16) **obj. č. 25000422 2 990,-**
Mk IV/27 (M16) **obj. č. 25000427 3 590,-**
Mk IV/32 (M16) **obj. č. 25000432 3 690,-**



F

Frézovací trn s podélnou drážkou a kuželovou stopkou

Mk III/16 (M12) **obj. č. 25220218 1 490,-**
Mk III/22 (M12) **obj. č. 25221218 1 590,-**
Mk III/27 (M12) **obj. č. 25222218 1 690,-**
Mk III/32 (M12) **obj. č. 25223218 1 890,-**
Mk IV/16 (M16) **obj. č. 25320218 1 790,-**
Mk IV/22 (M16) **obj. č. 25321218 1 890,-**
Mk IV/27 (M16) **obj. č. 25322218 1 990,-**
Mk IV/32 (M16) **obj. č. 25323218 2 090,-**



F

Frézovací trn kombinovaný **ISO 40**

F

ISO 40/16 (M16) **obj. číslo 25049009 2 490,-**
ISO 40/22 (M16) **obj. číslo 25049008 2 490,-**
ISO 40/27 (M16) **obj. číslo 25049007 2 490,-**
ISO 40/32 (M16) **obj. číslo 25049006 2 490,-**



Redukční pouzdro **ISO 40/30**

obj. č. 25049024

2 190,-



F

Redukční pouzdro bez unašeče
ISO 40/Mk III

obj. č. 25049026

1 190,-



Redukční pouzdro s unašečem
ISO 40/Mk III (M16)

obj. č. 25049025

1 190,-

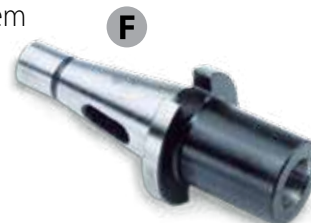

VRTAČKY

V

FRÉZKY

F

SOUSTRUHY

S

F

F

F

F

F

F

F

F

F

F

F

F

F



V VRTAČKY

F FRÉZKY

S SOUSTRUHY



Kleštinový upínač

Mk II x 28 s unašečem

obj. číslo 60000028

5 489,-

F V

Kleštiny pro upínače 28 po 1 mm

Ø 6 mm	Ø 8 - 20 mm
obj. č. 60002806	obj. č. 60002808-20
1 690,- Kč/ks	1 290,- Kč/ks

Otočný hrot

S

Mk II	obj. č. 25220250	990,-
Mk III	obj. č. 25221250	1 190,-
Mk IV	obj. č. 25049021	1 590,-
Mk V	obj. č. 25049022	1 790,-



Kleštinový upínač + sada kleštin

F

obj. číslo 25220094

5 990,-

Kučel Mk III
8 ks kleštin

Ø 4, 5, 6, 8, 10, 12, 14, 16 mm



Sada fréz na kov (20 ks)

F

Ø 3; 4; 5; 6; 8; 10; 12; 14; 18; 20
Dvoubřitá a čtyřbřitá frézy
Sada 20 ks

obj. číslo 25044033

3 490,-

~~3 890,-~~

Kleštiny DIN 6341: 386E (W32) - vyrobeno v CZ

Průměr/typ	Obj. číslo	Průměr/typ	Obj. číslo	Průměr/typ	Obj. číslo
Kleština - Ø 2 mm (412810 503020)	60370002	Kleština - Ø13 mm (412810503130)	60370013	Kleština - Ø 22 mm (412810503220)	60370022
Kleština - Ø 3 mm (412810 503030)	60370003	Kleština - Ø 14 mm (412810503140)	60370014	Kleština - Ø 23 mm (412810503230)	60370023
Kleština - Ø 4 mm (412810 503040)	60370004	Kleština - Ø15 mm (412810503150)	60370015	Kleština - Ø 24 mm (412810503240)	60370024
Kleština - Ø 5 mm (412810 503050)	60370005	Kleština - Ø 16 mm (412810503160)	60370016	Kleština - Ø 25 mm (412810503250)	60370025
Kleština - Ø 6 mm (412810 503060)	60370006	Kleština - Ø17 mm (412810503170)	60370017	Kleština - Ø 26 mm (412810503260)	60370026
Kleština - Ø 7 mm (412810 503070)	60370007	Kleština - Ø18 mm (412810503180)	60370018	Kleština - Ø 27 mm (412810503270)	60370027
Kleština - Ø 8 mm (412810 503080)	60370008	Kleština - Ø 19 mm (412810503190)	60370019	Kleština - Ø 28 mm (412810503280)	60370028
Kleština - Ø 9 mm (412810 503090)	60370009	Kleština - Ø 20 mm (412810503200)	60370020	Kleština - Ø 29 mm (412810503290)	60370029
Kleština - Ø 10 mm (412810 503100)	60370010	Kleština - Ø 21 mm (412810503210)	60370021		
Kleština - Ø 11 mm (412810 503110)	60370011				

1 890,-
Kč/ks

S



Do vyprodání zásob!



3 090,-

S
F
V

Vyvrtávací hlava VH-50/9SET

Možnost upevnění nože

Jeden dílek

Možný Ø vrtání

Průměr hlavy

Upínací průměr nože

Sada nožů

Sada neobsahuje upínací trn

obj. číslo 25041001

2 x vertikálně	1 x horizontálně
0,01 mm	10 - 125 mm
50 mm	12 mm
9 ks	-

Nože pro vyvrtávací hlavu

VH-50/9SET

Ø stopky nože

obj. č. 25220133

12 mm

990,-



6 790,-

S
F
V

Vyvrtávací hlava VH-75/12SET

Možnost upevnění nože

Jeden dílek

Možný Ø vrtání

Průměr hlavy

Upínací průměr nože

Sada nožů

Sada neobsahuje upínací trn

obj. číslo 25041002

2 x vertikálně	1 x horizontálně
0,01 mm	12 - 225 mm
75 mm	18 mm
12 ks	-

Nože pro vyvrtávací hlavu

VH-75/12SET

Ø stopky nože

obj. č. 25049019

18 mm

1 490,-



NOVINKA

S
F
V

Upínací trny pro vyvrtávací hlavu

Mk III	obj. č. 25220134	990,-
Mk IV	obj. č. 25220135	1 190,-
ISO 40	obj. č. 25049020	1 990,-

Nože pro vyvrtávací hlavu

16 mm/12SET

Ø stopky nože

obj. č. 25049063

16 mm

1 490,-



NOVINKA



Kleštiny ER32 do kleštinových upínačů, sady

• Upínací rozsah kleštin je 1 mm.



Sada kleštin ER32 - 6 ks
5-6, 7-8, 9-10, 11-12, 15-16, 19-20 mm
obj. č. 25004108

1 290,-



Sada kleštin ER32 - 18 ks
2-3, 3-4, 4-5, 5-6, 6-7, 7-8, 8-9, 9-10, 10-11,
11-12, 12-13, 13-14, 14-15, 15-16, 16-17,
17-18, 18-19, 19-20 mm
obj. č. 25004109

5 990,-

Kleštinové upínače ER32 pro soustruhu



Kleštinový upínač ER32-80 (55 mm) pro SM-300, SM-350
obj. č. 25004115

1 990,-



Kleštinový upínač ER32-100 (72 mm) pro SPA-500P
obj. č. 25004116

2 490,-



Kleštinový upínač ER32-125 (95 mm) pro SPA-700P
obj. č. 25004117

3 099,-



Kleštinový upínač ER32-102 (52) 3xM10 pro SPB-550, SK-550
obj. č. 25004118

2 790,-

Kleštinový upínač ER32-102 (52) 3xM8 pro SPB-750V
obj. č. 25004123

2 790,-

• dodáváno s klíčem pro upnutí



Kleštinové upínače ER32/Mk pro vrtačky a frézky



Kleštinový upínač ER32/ Mk2 (M10)
obj. č. 25004110

1 290,-



Kleštinový upínač ER32/ Mk3 (M12)
obj. č. 25004111

1 290,-

Kleštinový upínač ER32/ Mk4 (M16)
obj. č. 25004112

1 490,-

• dodáváno s klíčem pro upnutí

Kleštinové upínače ER32/ISO pro vrtačky a frézky



Kleštinový upínač ER32/ ISO30 (M12)
obj. č. 25004113

1 890,-



Kleštinový upínač ER32/ ISO40 (M16)
obj. č. 25004114

1 990,-

• dodáváno s klíčem pro upnutí

Kleštiny 5C do kleštinových upínačů, sada



Sada kleštin 5C - 14 ks
3, 4, 5, 6, 8, 10, 12, 132, 14, 15, 16, 17, 20, 22 mm
obj. č. 25049005

2 790,-



Kleštinové upínače 5C pro soustruhu



Kleštinový upínač 5C/ Camlock č. 4 pro soustruh
obj. č. 25004103

8 990,-



Kleštinový upínač 5C/ Camlock č. 5 pro soustruh
obj. č. 25004104

9 990,-



Kleštinový upínač 5C/ Camlock č. 6 pro soustruh
obj. č. 25004105

10 490,-



Kleštinový upínač 5C/ Camlock č. 8 pro soustruh
obj. č. 25004106

10 990,-



Příslušenství s možností upnutí 5C



Univerzální 3-čelistové sklíčidlo pr 80 mm
s upnutím pro kleštinu 5C
obj. č. 25004107

5 890,-





VRTAČKY

FRÉZKY

SOUSTRUHY

Závitořezná hlava **F** **V** **ZH-5M12**

Upínací kužel B16 + trn Mk IV/B16
Rozsah řezných závitů M5 - M12

Používají se na soustruzích, vrtačkách, vyvrtávacích frézách apod. Stroj **nemusí** umožňovat reverzaci chodu pro vytáčení závitníků z otvoru. Hlavy jsou určeny pro upínání závitníků při řezání vnitřních závitů v průchozích i slepých otvorech. Seřiditelná bezpečnostní spojka chrání závitník před zlomením. Nedoporučuje se najíždět závitníkem až na dno slepé díry. Vyšroubování závitníku běží dvojnásobnou rychlostí.

obj. číslo 25000512



9 990,-

~~10 890,-~~

Přípravky pro závitování

Parametr/typ	ZSM-20/16	ZSM-20/17
Kužel	Mk	III II
Vnější závit do		M20
Vnitřní závit do		M16
Normální závit		M20 jemný
Délka závitu max.	mm	90
Zušlechtnuté díly		44 HRC
Objednací číslo	26002016	26002017
Cena	10 990,-	10 990,-

~~12 990,-~~ ~~12 990,-~~

Slouží na zhotovení vnějších a vnitřních závitů pomocí závitovacích čelistí (oček) a závitníků. Použití především pro soustruhy PROMA, jednoúčelové stroje atd.



Soustružnické nože

sada 8 x 8 (11 ks)	obj. č. 25330808	890,-
sada 10 x 10 (6 ks)	obj. č. 25331010	990,-
sada 12 x 12 (8 ks)	obj. č. 25331212	1 090,-
sada 16 x 16 (8 ks)	obj. č. 25331616	1 890,-
sada 20 x 20 (8 ks)	obj. č. 25332020	2 090,-
sada 25 x 25 (8 ks)	obj. č. 25332525	2 490,-



S



Sady upínek (58 kusů)

M10 drážka 12 mm	obj. č. 25001010	2 090,-
M12 drážka 14 mm	obj. č. 25001200	2 190,-
M14 drážka 16 mm	obj. č. 25001400	2 590,-
M16 drážka 18 mm	obj. č. 25001600	3 090,-

F **V**

Rychloupínací nožové držáky

Zvláštní příslušenství pro RND-500 (typ B):

- Nožový držák Ø 40 mm/Mk III obj. č. 25540330 2 490,-
- Nožový držák 4 x 16 (upichovací nůž) obj. č. 25540340 2 890,-

S

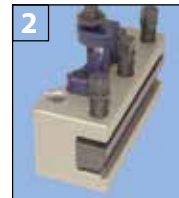

Otočné stoly **OS-160 a OS-250**



OS-250



F

• lze použít také jako děličku

Zvláštní příslušenství:
dělicí desky pro otočné stoly obj. č. 25002504 3 990,-

Parametr/typ	OS-160	OS-250
Horizontální i vertikální použití	ano	ano
Otáčení (odečet 1°)	360°	360°
Kužel	Mk	III
„T“ drážka	mm	4 x 10 6 x 12
Výška	mm	90 110
Hmotnost	kg	23 46
Objednací číslo	25000160	25002501
Cena	14 990,-	17 990,-

~~15 990,-~~ ~~18 990,-~~



Dělicí hlava **DH-2** **F**

Horizontální i vertikální použití

Otáčení 360° (odečet 5°)
 7 ks dělicích šablon
 Dělení: 2, 3, 4, 6, 8, 12, 24 dílů
 Sklíčidlo 200 mm
 Výška hlavy - horizontálně 260 mm
 Výška hlavy - vertikálně 220 mm
 Hmotnost 50 kg



30 990,-
~~34 990,-~~

obj. číslo 25000200

Dělicí hlava **DHV-130** **F**

Otáčení 360°
 Dělení 2, 3, 4, 6, 8, 12, 24
 Průměr sklíčidla 170 mm
 Výška středu 130 mm
 Vnitřní průměr vřetene 40 mm
 Modul ozubení 1, 25
 Poměr otáčení 90/1
 Minimální hodnota stupnice 10°
 Šíře vodicích kamenů 16 mm
 Hmotnost 50 kg
 Rozměry balení 470 x 350 x 360 mm



29 990,- ~~32 990,-~~

obj. číslo 25049018



F **NOVINKA**

15 990,-

Dělicí hlava s koníkem **DH-100/2**

Vřetena v přesných kuželíkových ložiscích
 Kalený a broušený šnek z nerezové oceli
 Šnekové kolo z bronzu
 Převodový poměr 40:1
 Sklopná hlava od -10° do +90°
 Přímé dělení do 24
 Všechna dělení od 2 do 50, možnost dalších dělení od 52 do 380



obj. číslo 25000218

Základní příslušenství DH-100/2:

dělicí hlava, koník výškově stavitelný, pevný hrot s unašečem, přírubová deska 125 mm, dělicí desky pro přímé dělení A 15, 16, 17, 18, 19, 20, B 21, 23, 27, 29, 31, 33, C 37, 39, 41, 43, 47, 49



NOVINKA

21 990,-

Dělicí hlava s koníkem **DH-125/3**

Vřetena v přesných kuželíkových ložiscích
 Kalený a broušený šnek z nerezové oceli
 Šnekové kolo z bronzu
 Převodový poměr 40:1
 Sklopná hlava od -10° do +90°
 Přímé dělení do 24
 Všechna dělení od 2 do 50, možnost dalších dělení od 52 do 380



obj. číslo 25000219

Základní příslušenství DH-125/3:

dělicí hlava, koník výškově stavitelný, pevný hrot s unašečem, přírubová deska 160 mm, dělicí desky pro přímé dělení A 15, 16, 17, 18, 19, 20, B 21, 23, 27, 29, 31, 33, C 37, 39, 41, 43, 47, 49

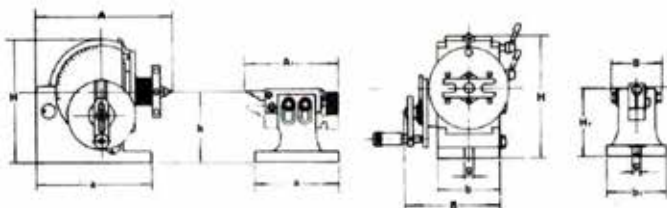

	A	B	H	h	a	b	g	A1	B1	H1	a1	b1	Kužel vřetena	Průchod vřetena	
DH-100/2	mm	193	131	173	100	166	90	16	175	87	102	130	92	Mk2	18
DH-125/3	mm	242	168	220	128	206	113	16	183	87	137	158	110	Mk3	20

Parametr/typ	NP-120	NP-160	NP-185	
Průměr nosného prvku (D)	mm	120	160	185
Rozměr závitu (G)		M12	M16	M20
Délka šroubu (L)	mm	100	120	130
Výška prvku (H)	mm	32	35	39
Maximální zvid (Ni)	mm	12	12	12

Maximální zatížení jednoho prvku dle charakteristiky stroje:

Soustruhy na kov	kg	270	380	900
Frézky na kov	kg	370	500	1 600
Bursky na kulato, na plocho	kg	500	900	2 400
Děrovací stroje 100 rážů/min.	kg	420	800	2 000
Děrovací stroje 150 rážů/min.	kg	260	400	1 000
Děrovací stroje 200 rážů/min.	kg	180	200	450
Hmotnost	kg	1,02	2,14	3,07
Objednací číslo		25004096	25004097	25004098
Cena		990,-	1 490,-	1 690,-

NOVINKA

Nivelační prvek **NP-120, NP-160, NP-185**

Slouží k ustavení (vyrovnaní) stroje i na nerovném povrchu a to bez nutnosti kotvení.

Prvek eliminuje vibrace stroje a je výškově nastavitelný.

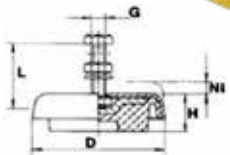



Svěřáky **SV**

V RTAČKY
F FRÉZKY
S SOUSTRUHY

Parametr/typ	SV-75	SV-100	SV-125	SV-150
Šířka čelistí mm	76	106	126	153
Výška čelistí mm	23	29	29	29
Max. rozevření mm	78	110	128	150
Výška svěráku mm	49	59	64	69
Rozteč upínacích otvorů v základně mm	111	133	159	184
Drážka mm	12	14	16	16
Hmotnost kg	2,2	3,2	4,2	5,6
Objednací číslo	25000075	25000100	25000125	25000150
Cena	499,-	599,-	1 090,-	1 290,-

F V



SV-150

Svěřáky **SVV**

Parametr/typ	SVV-75	SVV-100
Šířka čelistí mm	75	105
Výška čelistí mm	35	46
Max. rozevření mm	76	102
Výška svěráku mm	62	73
Rozteč upínacích otvorů v základně mm	108	135
Drážka mm	14	13
Hmotnost kg	4	5,5
Objednací číslo	25300107	25000194
Cena	1 190,-	1 490,-

F V

SVV-100
broušené vyšší čelisti



Svěřáky **SVP**

Parametr/typ	SVP-75	SVP-100	SVP-125	SVP-150
Šířka čelistí mm	75	100	125	150
Výška čelistí mm	27	30	30	30
Max. rozevření mm	70	102	125	150
Výška svěráku mm	49	60	65	70
Rozteč upínacích otvorů v základně mm	111	133	155	184
Drážka mm	12	14	15	16
Hmotnost kg	2,1	3,4	4,6	6
Objednací číslo	25100030	25100040	25100050	25100060
Cena	890,-	990,-	1 190,-	1 490,-

F V

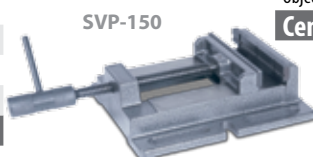

SVP-150

Rychloupínací svěřák **SRU**

Parametr/typ	SRU-100
Šířka čelistí mm	100
Výška čelistí mm	38
Rozevření čelistí mm	102
Hmotnost kg	8
Objednací číslo	25300106
Cena	2 490,- 2 690,-

F V



SRU-100

Otočné strojní svěřáky **SO**

Parametr/typ	SO-80	SO-100	SO-125	SO-160	SO-200
Šířka čelistí mm	80	100	125	160	200
Výška čelistí mm	30	35	40	52	63
Max. rozevření mm	60	75	95	120	150
Výška svěráku mm	91	106	126	166	183
Úhel natočení	360°	360°	360°	360°	360°
Hmotnost kg	5,8	8	14	26	38
Objednací číslo	25300103	25100100	25100125	25042009	25042010
Cena	2 890,-	4 490,- 4 790,-	5 490,- 5 690,-	6 990,-	9 990,-

F V



SO-200



SO-80

Úhlové svěřáky **SU**

Parametr/typ	SU-75	SU-100
Šířka čelistí mm	75	100
Výška čelistí mm	35	46
Max. rozevření mm	76	102
Výška svěráku mm	105	115
Úhel natočení	90°	90°
Hmotnost kg	5,5	8
Objednací číslo	25300108	25029334
Cena	1 990,-	2 190,-

F V



SU-100

Sklopné svěřáky s otočnou základnou **SS**

Parametr/typ	SS-100	SS-125
Šířka čelistí mm	100	125
Výška čelistí mm	41	46
Max. rozevření mm	75	95
Výška svěráku mm	148	166
Úhel natočení	360°	360°
Úhel naklopení	0 - 90°	0 - 90°
Hmotnost kg	15	22
Objednací číslo	25300100	25300125
Cena	6 490,- 6 790,-	8 990,- 9 490,-

F V



SS-125

Tříosé strojní svěřáky **SWT**

Parametr/typ	SWT-100	SWT-125
Šířka čelistí mm	105	125
Výška čelistí mm	40	44
Rozevření čelistí mm	105	120
Hmotnost kg	23	26
Objednací číslo	25300101	25300102
Cena	17 990,- 18 990,-	19 990,- 21 990,-

F V

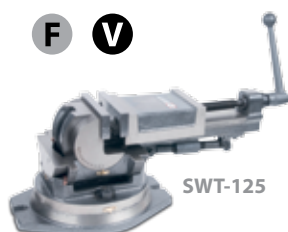

SWT-125

Přesné svěřáky **SVA (precision)**

Parametr/typ	SVA-100	SVA-160
Šířka čelistí mm	100	160
Výška čelistí mm	32	45
Rozevření čelistí mm	100	200
Rozměr svěráku mm	305 x 100 x 86	440 x 160 x 122
Výška svěráku mm	86	122
Hmotnost kg	8	22
Objednací číslo	25042011	25016160
Cena	6 490,- 6 790,-	9 990,- 10 990,-

F V

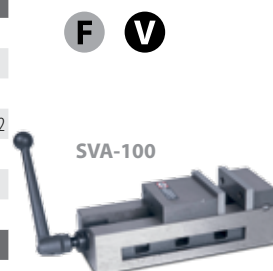

SVA-100



KS-100



Křížové svěřáky **KS**

F **V**

Parametr/typ	KS - 100	KS - 150
Šířka čelistí	mm 100	150
Výška čelistí	mm 32	40
Rozevření čelistí	mm 102	140
Výška svěřáku	mm 140	155
Příčný posun	mm 127	200
Podélný posun	mm 127	200
Hmotnost	kg 9,7	16,2
Objednací číslo	25330450	25330150
Cena	2 990,-	3 790,-



KS-125P



KS-200P

**NOVÉ
ROBUSTNÍ PŘÍKONÍ**

Křížové strojní svěřáky **KS**

Parametr/typ	KS-125P	KS-200P
Šířka čelistí	mm 125	205
Výška čelistí	mm 50	53
Rozevření čelistí	mm 125	210
Výška svěřáku	mm 180	188
Příčný posun	mm 150	200
Podélný posun	mm 150	200
Hmotnost	kg 18	35
Objednací číslo	25300104	25300105
Cena	6 490,- 6 590,-	9 490,- 9 790,-

Křížové stoly **KRS, G**

F **V**



G-5757



KRS-475

Parametr/typ	G-5757	KRS-475
Rozměr stolu	mm 305 x 140	475 x 155
Podélný posun	mm 203	330
Příčný posun	mm 125	150
„T“ drážka	mm 12,7	16
Dělení noniusu	mm 0,02	0,02
Rozměr základny	mm -	210 x 220
Výška stolu	mm 115	125
Hmotnost	kg 17	23,5
Objednací číslo	25005757	25005758
Cena	5 290,-	7 490,- 7 790,-

Pravoúhlé svěřky



* oba dva modely s výkyvnou opěrkou



Parametr/typ	35/80	60/110
Šířka čelistí	mm 100	133
Výška čelistí	mm 35	60
Rozevření čelistí	mm 70	110
Výška svěřky	mm 65	90
Hmotnost	kg 6	12
Objednací číslo	25001500	25002300
Cena	1 390,- 1 490,-	2 090,- 2 290,-

Víceúčelový svěřák **VS-125**

Šířka čelistí 125 mm
Max. rozevření 100 mm
Hmotnost 22 kg

obj. číslo 25002125



3 990,-
~~4 390,-~~

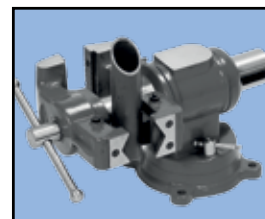

• otočný ve dvou osách, dva typy čelistí

Mininářadí značky **Böhler** je určeno především pro modelářské a podobné precizní práce. Ergonomický tvar a lehké provedení spolu s malými rozměry jsou výhodou při práci s drobnými díly. Nářadí je vyráběno v Německu výhradně z evropských komponentů. S produkty Böhler se můžeme setkat v celé Evropě, Kanadě a USA, kam jsou úspěšně exportovány. Precizností provedení a výkonu se řadí mezi nejnámější značky nářadí pro modeláře.

Kompletní sortiment a informace naleznete na www.promacz.cz.



Vrtáčka BV-80

Příkon	80 W
Otáčky	1 300 - 10 000/min.
Ø sklíčidla	1 - 6 mm
Točivý moment	5,72 Ncm
Hmotnost	0,285 kg



upínání bez kličky • odlehčený design • vhodná do stojanu (není v sadě) • dvoupolohová rukojeť

Dodáváno bez transformátoru.



Vysokootáčková vrtáčka BV-110

Příkon	110 W
Otáčky	140 - 1 500/min.
Ø sklíčidla	1 - 6 mm
Točivý moment	16,30 Ncm
Převod do pomalu	8:1
Hmotnost	0,325 kg



• upínání bez kličky • vrtáčka s velkým točivým momentem pro nízké otáčky při vrtání do kovů, plastů, dřeva a obvodových desek • samomazná kluzná ložiska pro hladký chod, odlehčený design • vhodná do stojanu (není v sadě) • dvoupolohová rukojeť

Dodáváno bez transformátoru.



Vrtací šroubovák BBV-110

Příkon	110 W
Otáčky	240 - 2 500/min.
Točivý moment	16,30 Ncm
Převod do pomalu	8:1
Hmotnost	0,360 kg



Dodáváno bez transformátoru.



Horní frézka BHF-110

Příkon	110 W
Otáčky	do 18 500/min.
Točivý moment	5,72 Ncm
Hmotnost	0,61 kg



• robustní stojny s pružinami pro klidný chod • nastavitelné zarážky a paralelní vodítko • vhodná pro frézování a odvrtávání dřeva, plastů a neželezných kovů

Dodáváno bez transformátoru.



Multibruska BOH-80

Příkon	80 W
Otáčky	1 500 - 11 000/min.
Hmotnost	0,365 kg



• odlehčený tužkový design se zavěšeným motorem pro pohodlnou práci • vhodný pro většinu nástrojů při práci s různými materiály (dřevo, kov, plast, sklo a keramika)

Dodáváno bez transformátoru.



Vibrační bruska BVB-60

Příkon 60 W
Otáčky 1 000 - 7 500/min.
Hmotnost 0,18 kg



- nástroj vhodný pro první i poslední brus dřeva a plastů
- odlehčený design pro pohodlné ruční držení v nepřístupných místech
- snadná výměna brusného papíru

Dodáváno bez transformátoru.



Úhlová bruska BUB-110

Příkon 110 W
Otáčky 400 - 3300/min.
Hmotnost 0,33 kg



- multifunkční zařízení pro řezání, vrtání, broušení a frézování

- dvojitě kuličkové ložisko pro hladký chod

Dodáváno bez transformátoru.



Vysokootáčkový univerzální stroj BVR-80

Příkon 80 W
Otáčky 2 000 - 17 000/min.
Ø sklíčidla 2,35 mm
Točivý moment 2,15 Ncm
Hmotnost 0,17 kg

- vysokootáčkový nástroj (řezání, broušení, leštění a vrtání)
- pro modeláře a jemnou elektroniku
- samomazné ložisko
- vzduchem chlazený motor
- upínací pouzdro - jednoduchá, ale přesná výměna nástrojů

Dodáváno bez transformátoru.

Objednací číslo	Název výrobku	Účeno pro výrobek typu	Cena
MTA7005	upínací pouzdro Boehler 2,35 / 3 / 4 mm (320123)	MTM7001, MTM7002, MTM7003, MTM7005	80,-
MTA7006	křížové hroty Boehler -2ks (320141)	MTM7005	170,-
MTA7007	ploché hroty Boehler-2ks (320142)	MTM7005	210,-
MTA7030	brusná deska k vibrační brusce (320402)	MTM7013	90,-
MTA7031	tvárová fréza s vodícím trnem Boehler (320502)	MTM7014	370,-
MTA7033	tvárová fréza s vodícím trnem Boehler (320504)	MTM7014	370,-
MTA7036	tvárová fréza V, 6 mm Boehler (320507)	MTM7014	290,-
MTA7037	drážkovací fréza, 6 mm Boehler (320508)	MTM7014	220,-
MTA7038	drážkovací fréza, 4mm Boehler (320509)	MTM7014	220,-
MTA7043	sada fréz, 3 ks Boehler (320603)	MTM7003, MTM7005, MTM7016, MTM7018	370,-
MTA7049	lamelový brusný prsteneček, zr.240 Boehler (320610)	MTM7003, MTM7005, MTM7016	95,-
MTA7053	sada ocelových kartáčů (320614)	MTM7003, MTM7005, MTM7016	110,-
MTA7057	upínací tm (320618)	MTM7003, MTM7005, MTM7016	50,-
MTA7058	kotouč řezací, sada 5 ks (320619)	MTM7003, MTM7005, MTM7016	80,-
MTA7073	upínací pouzdra Boehler (320758)	MTM7018	130,-
MTA7074	protahovací podložka ohebná Boehler (320759)	MTM7018	170,-
MTA7075	protahovací podložka pevná Boehler (320760)	MTM7018	170,-
MTA7076	protahovací podložka pevná Boehler (320761)	MTM7018	170,-
MTA7077	protahovací podložka ohebná Boehler (320762)	MTM7018	170,-
60049021	brusný pás zr. 60 / 25 x 242 mm	MTM7012	50,-
60049022	brusný pás zr. 80 / 25 x 242 mm	MTM7012	50,-
60049023	brusný pás zr. 100 / 25 x 242 mm	MTM7012	50,-
60049024	brusný pás zr. 120 / 25 x 242 mm	MTM7012	50,-
60049025	brusný papír zr. 40 / 66 x 90 mm	MTM7013	10,-
60049026	brusný papír zr. 60 / 66 x 90 mm	MTM7013	10,-
60049027	brusný papír zr. 80 / 66 x 90 mm	MTM7013	10,-
60049028	brusný papír zr. 100 / 66 x 90 mm	MTM7013	10,-
60049029	brusný papír zr. 120 / 66 x 90 mm	MTM7013	10,-

Digitální sklonoměr DS-2

Rozlišení: 0,1°
 Přesnost: ± 0,1°
 Měřicí rozsah: ± 180,0°
 (0 - 360°)
 Napájení: 3 V CR2032
 Lithium bat.
 Prac. proud: < 100 μA
 Automat. vypnutí: 5 min.
 Hmotnost: 0,3 kg

1 390,-
obj. číslo 25018001

Možnost použití

Nožový úhelník 100 x 70 (90°)

Rozměr 100 x 70 mm

obj. číslo 25050303

590,-
~~690,-~~
Úchylkoměr 10

Kovové provedení
 Matný chrom
 Přesnost 0,01 mm
 Měřicí rozsah 10 mm

obj. číslo 25001000

1 099,-
Magnetické stojany
SMG-3
obj. číslo 25001004
SMG-2

 Fixace kloubů
 v jednom bodě

obj. číslo 25001002

599,-
~~609,-~~
999,-
~~1 099,-~~

Stojany jsou dodávány bez úchylkoměru

obr. SMG-3

obr. SMG-2

Mikrometry

Rozsah (mm)	Odpočet (mm)	Objednáací číslo	Cena
0 - 25	0,01	25050101	439,-
25 - 50	0,01	25050102	519,-

Posuvné měřítko 150

Rozsah 0 - 150 mm
 Odpočet 0,02 mm (0,001")
 Materiál ocel

obj. číslo 25011003
419,-

Paralelní podložky - sada
Typ 150

Tvrдость HRC55-62
 Přesnost 0,01 mm
 Rovnoběžnost 0,005 mm
 Rozměry 150 x 10 x 14 (16, 18, 20,
 22, 24, 26, 28, 30, 32, 35, 40) mm

obj. číslo 25049016
3 990,-

Jsme tu pro Vás již od roku 1996!

Odborné poradenství a dodavatelský servis



Naším zákazníkům nabízíme odborné předprodejní poradenství. Nabízíme optimální řešení, dle Vašich potřeb. Realizujeme veřejné zakázky a výběrová řízení.



Zajišťujeme komplexní odborné dodávky strojů včetně přesného nivelačního ustavení. Komplexně zajistíme dodávku „na klíč“, doprava, instalace a zaškolení obsluhy.

Předváděcí středisko a reference



Zvažujete nákup dřevoobráběcího nebo kovoobráběcího stroje? Rádi Vám na vyžádání stroje předvedeme v našem předvádějším středisku.

Servis záruční



Plně se můžete spolehnout na dvouletou i prodlouženou tříletou záruční lhůtu. Technický servis zajišťujeme prostřednictvím vlastního servisního střediska

Originální náhradní díly a komponenty

Stejně jako dbáme na kvalitu a spolehlivost nových obráběcích strojů a nářadí, klademe stejně vysoké nároky také na použití originálních dílů..

Servis pozáruční



V této oblasti u nás i náročnější zákazníci naleznou širokou nabídku, například požadují-li servis pro údržbu stroje v provozu nebo požadují montáž zvláštního příslušenství na stroje, popřípadě potřebují velký servis stroje.

Výstupní kontrola strojů

Součástí garance kvality je pravidelná výstupní kontrola obráběcích strojů. Od nás jsou obráběcí stroje připraveny k okamžitému provozu.



SA Trade s.r.o.
sídlo společnosti
Vyšehradská 1349/2
Praha 2
PSČ 128 00

SA Trade s.r.o.
provozovna
Ještětice 88
Rychnov nad Kněžnou
PSČ 516 01

Obchod :

Tel.: + 420 739 452 615
Tel.: + 420 739 452 616
Fax: + 420 494 323 096
e-mail: info@satrade.cz
e-mail: obchod@satrade.cz
www.satrade.cz
www.proma-group.com

Účast na výstavách:
MSV Brno 10. - 14.10. 2023

Servisní středisko:

Zastavilka č.p. 1052, 518 01
Dobruška
Tel.: +420 606 160 064
Fax: +420 494 323 096
e-mail: servis@satrade.cz

Náhradní díly a

Repasování baterií:

Tel.: +420 702 051 344
e-mail: objednavkaND@satrade.cz

Váš prodejce: